

AJ3540

## **Clock Radio**

Register your product and get support at  
[www.philips.com/welcome](http://www.philips.com/welcome)

Gebruiksaanwijzing

Manuale utente

Manual do utilizador

Brugervejledning



# **PHILIPS**

1

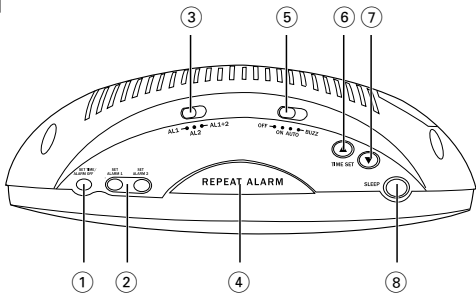

2

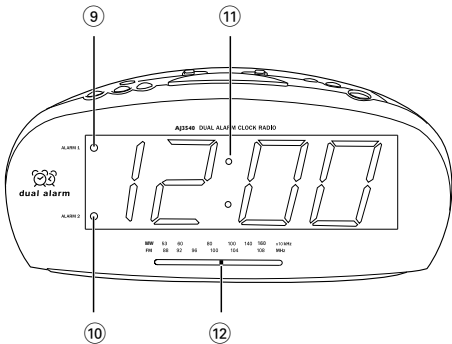

3

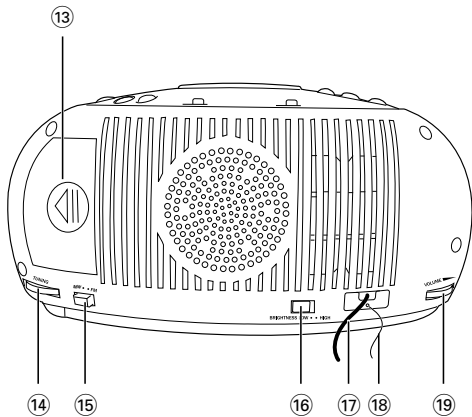

## Dansk

Tillykke med dit køb, og velkommen til Philips! Hvis du vil have fuldt udbytte af den support, som Philips tilbyder, kan du registrere dit produkt på [www.philips.com/welcome](http://www.philips.com/welcome)

### Knapper

**Set ovenfra** (se fig. 1)

① **SET TIME /ALARM OFF**

- indstiller klokkeslæt
- stopper alarmer i 24 timer
- afbryder slumrefunktionen

② **SET ALARM 1 / SET ALARM 2** - indstiller vækketidspunkt for alarm 1/alarm 2

③ **AL1/ AL2 /AL1+2** - vælger hvilke alarmer du vil indstille vækketidspunkt for

④ **REPEAT ALARM** - slukker for den aktive alarm i 7-8 minutter

⑤ **OFF/ ON/ AUTO/ BUZZ**

**OFF:** slukker for radio/alarm

**ON:** tænder for radioen

**AUTO:** aktiverer radioen til alarm

**BUZZ:** aktiverer buzzeren til alarm

⑥ **TIME SET ▲** - indstiller klokkeslæt hurtigt frem

⑦ **TIME SET ▼** - indstiller klokkeslæt tilbage

⑧ **SLEEP**

- aktiverer sove-funktionen
- justerer sleep-perioden

### Set forfra (se fig. 2)

- ⑨ **ALARM 1**-indikator - lyser, når alarm 1 aktiveres.
- ⑩ **ALARM 2**-indikator - lyser, når alarm 2 aktiveres.
- ⑪ **DISPLAY** - viser klokkeslæt/alarmtidspunkt og status for indstillingen
- ⑫ **Frekvensindikator** - viser radiofrekvensen på det valgte bølgeband

### Set bagfra (se fig. 3)

- ⑬ **Batteridæksel** - til 9 V 6F22-batterirum (medfølger ikke) til hukommelsesbackup.
- ⑭ **TUNING** - indstiller på radio-stationer
- ⑮ **FM/MW** - vælger FM/AM-bølgeband
- ⑯ **BRIGHTNESS (High eller Low)** - vælger lysstyrke på skærmen
- ⑰ **Strømkabel** - til strømforsyning
- ⑱ **Pigtail** - forbedrer modtagelsen ved FM radio
- ⑲ **VOLUME** - justerer lydstyrken

## INSTALLATION

### Strømforsyning

- 1 Kontrollér om strømspændingen, der er vist på typeskiltet på apparatets underside, svarer til den lokale strømspænding.
- 2 Sæt el-stikket i en stikkontakt.
- 3 **Apparatet afbrydes fuldstændigt fra strømforsyningen ved at tage el-stikket ud af stikkontakten.**

### INDSTILLING AF SKÆRM LYSSTYRKE

Giver dig mulighed for at vælge høj eller lav lysstyrke på skærmen.

- Sæt knappen **BRIGHTNESS** (findes bag på apparatet) i position **HIGH** eller **LOW**.

## HUKOMMELSESBACKUP

Hukommelsesbackup giver dig mulighed for at gemme alarm- og klokkeslætsindstillinger i op til én dag, når der opstår strømafbrydelse. Al belysning på clockradioen og skærmen slukkes. Når strømmen vender tilbage, vises det korrekte klokkeslæt på skærmen.

- 1 Fjern batteridækslet for at isætte et 9 V 6F22-batteri (medfølger ikke) til backup.
- 2 Sæt batteridæksel på plads igen.

**BEMÆRK:** Hvis der ikke anvendes et backupbatteri, eller hvis strømafbrydelsen varer mere end én dag, skal du indstille klokkeslæt og alarmtidspunkter igen.

**Alle batterier indeholder kemikalier og skal derfor bortkastes på forsvarlig vis.**

Strømforbrug på standby ..... < 2W

## RADIO

*Apparatet kan også bruges udelukkende som radio!*

- 1 Indstil **OFF/ ON/ AUTO/ BUZZ** til **ON** for at tænde for radioen.
- 2 Vælg bølgebånd ved hjælp af **FM/MW**-knappen.
- 3 Brug **TUNING** til at finde frem til den ønskede station.
- 4 Brug **VOLUME** til at regulere lydstyrken med.
- 5 Indstil **OFF/ ON/ AUTO/ BUZZ** til **OFF** for at slukke for radioen.

### Forbedring af radiomodtagelsen:

- FM:** Hvis sig-nalet er for kraftigt (når senderen ikke ligger ret langt væk), skal antennen gøres kortere.
- MW:** indstilles den indbyggede antenne ved at dreje hele apparatet. Den teleskopiske antenne anvendes ikke.

## INDSTILLING AF KLOKKESLÆT

Uret kører på 24 timers urværk.

- 1 Hold **SET TIME/ALARM OFF** nede.
  - 2 Tryk på **TIME SET ▲** eller ▼ gentagende gange, eller hold **TIME SET ▲** eller ▼ nede for at indstille minutter og/eller timer.
    - **TIME SET ▲** : indstiller klokkeslæt hurtig frem
    - **TIME SET ▼** : indstiller klokkeslæt tilbage
  - 3 Slip **SET TIME/ALARM OFF** og **TIME SET ▲** eller ▼ når indstillingerne er korrekte.
- Klokkeslættet vises på skærmen og begynder at køre.

## BRUG AF ALARMEN

På dette apparat kan du indstille én alarm (alarm 1 eller alarm 2) eller indstille to alarmer samtidigt. Apparatet har også to alarmtyper: Auto (radio) og Buzz.

### INDSTILLING AF VÆKKETIDSPUNKT

- 1 Hold **SET ALARM 1** eller **SET ALARM 2**
- 2 Tryk på **TIME SET ▲** eller ▼ gentagende gange, eller hold **TIME SET ▲** eller ▼ nede for at indstille minutter og/eller timer.
- 3 Slip **SET ALARM 1** eller **SET ALARM 2**, og **TIME SET ▲** eller ▼ når indstillingerne er korrekte. Skærmen viser klokkeslættet igen.

### VALG AF ALARMTYPE

- 1 Indstil **AL1/AL2/AL1+2** til **AL1** (alarm 1), eller **AL2** (alarm 2), eller **AL1+2** (alarm 1 + alarm 2).
- 2 Vælg den ønskede alarmtype ved at indstille **OFF/ ON/ AUTO/ BUZZ** til **AUTO** eller **BUZZ**.
  - De relevante alarmindikatorer lyser.

#### **Nyttigt tip:**

- Hvis du har valgt radio, skal du kontrollere, at lydniveauet er højt nok til at vække dig.
- Buzzeren er indstillet til et fast lydniveau, som ikke kan ændres.

## SLUKNING AF ALARMEN

Der er tre måde at slukke alarmen på. Med mindre du fuldstændig annullerer alarmen, vil der automatisk vælges **genindstilling af 24 timers alarm** efter 59 minutter fra det tidspunkt, hvor alarmen går i gang.

### GENINDSTILLING AF 24 TIMERS ALARM

Hvis du vil stoppe alarmen med det samme men samtidig ønsker at gemme indstillingen til næste dag:

- Tryk på **SET TIME/ALARM OFF** under alarmen.

### KOMPLET ANNULLERING AF ALARMEN

Sådan annullerer du alarmen, inden den lyder, eller når den lyder:

- Indstil **OFF/ON/AUTO/BUZZ** til position **OFF**.

### GENTAG ALARM

Alarmen vil blive gentaget med 7-8 minutters mellemrum.

- 1 Mens alarmen høres, trykkes på **REPEAT ALARM**.
- 2 Man kan gentage vækningen op til 59 minutter, hvis man ønsker det.

## SLEEP

Dette apparat har en indbygget timer, som giver mulighed for at slukke automatisk for apparatet efter et angivet tidspunkt ved radioafspilning. Det betyder, at det ikke er nødvendigt at slukke for radioen, inden du falder i søvn. Den maksimale sleep-periode er 59 minutter.

### Indstilling af SLEEP

- 1 Indstil **OFF/ON/AUTO/BUZZ** til position **OFF**.
- 2 Angiv sleep-perioden ved at trykke på knappen **SLEEP**. Hold fingeren på knappen, hvorefter skærmen begynder at tælle ned fra 0:59 til 0:00 minutter.
  - Hvis du vil annullere sleep, skal du trykke på **SET TIME/ALARM OFF**.
  - Hvis du vil have vist den resterende sleep-tid, skal du trykke på **SLEEP**.



## VEDLIGEHOLDELSE

- Stil apparatet på en hård, flad overflade, så det står vandret.
- Hvis apparatet ikke skal bruges i en længere periode, bør du fjerne strømka- blet fra stikkontakten. Derudover bør du fjerne batteriet fra clockradioen. Dermed fjernes risikoen for lækage, og clockradioen lider ikke skade.
- Apparatet må ikke udsættes for vanddryp eller -sprøjt.
- Dæk aldrig apparatet til med noget. Sørg for, at der er tilstrækkelig ventilation omkring apparatet. Der skal være mindst 15 cm mellemrum mellem ventila- tionshullerne og de omgivende overflader for at undgå, at apparatet bliver for varmt.
- Ventilationen må ikke forhindres ved at dække for ventilations-åbningerne med genstande som f.eks. aviser, duge, gardiner osv.
- Åben ild som f.eks. levende lys må ikke anbringes på apparatet.
- Genstande som indeholder vand, som f.eks. vaser, må ikke anbringes på appa- ratet.
- Apparatets mekaniske dele har selvsmørende lejer og må ikke smøres med olie el. lign.
- Apparatet kan rengøres udvendigt med et rent vaskeskind let fugtet med vand. Brug aldrig rengøringsmidler, der indeholder alkohol, ammoniak, benzen eller skræppe midler, da disse kan beskadige huset.

## ADVARSEL

**Brug af betjeningsenheder eller justeringer eller gennemførelse af pro- cedurer andre end dem, der er beskrevet i denne vejledning kan resul- tere i at man udsættes for farlige stråler eller andre former for risici.**

**Dette apparat opfylder EU-krav vedrørende radiointerferens.**

## Miljøinformation

Der er ikke anvendt nogle overflødige materialer i apparatets em-ballage. Vi har gjort vort bedste for at gøre det muligt at ad-skille emballagen i 3 hovedbestanddele: almindeligt pap (kassen), polystyrenskum (afstandsstykker) og polyethylen (plastposer og beskyttende skumplast).

Apparatet består af materialer, der kan genbruges. Når man derfor til sin tid skal kassere apparatet, bør det afleveres til et sted, hvor man har specialiseret sig i at adskille kasserede genstande for udtagning af materialer, der kan genbruges. Man bedes venligst overholde de lokale regler for bortkastning af indpakningsmaterialer, brugte batterier og kasserede apparater.

### Bortskaffelse af dit gamle produkt

Dit produkt er designet og produceret med materialer af høj kvalitet, som kan blive genbrugt.

Når du ser symbolet med en skraldespand, der er kryds over, betyder det, at produktet er dækket af EU direktiv nr. 2002/96/EC.



Venligst sæt dig ind i de danske regler om indsamling af elektriske og elektroniske produkter.

Venligst overhold de danske regler og smid ikke dine gamle produkter ud sammen med dit normale husholdningsaffald. Den korrekte bortskaffelsesmetode vil forebygge negative følger for miljøet og folkesundheden.

### Bemærkninger om bortskaffelse af batterier

Dit produkt indeholder batterier, som er omfattet af EU-direktivet 2006/66/EC, og som ikke må bortskaffes sammen med almindeligt husholdningsaffald. Undersøg venligst de lokale indsamlingsregler for batterier, da korrekt bortskaffelse er med til at forhindre negativ påvirkning af miljø og helbred



## FEJLFINDING

Hvis der skulle opstå en fejl, bedes man venligst kontrollere nedenstående punkter, før man sender apparatet til reparation. Hvis problemet ikke kan afhjælpes ved at følge disse råd, skal man søge hjælp hos forhandleren eller servicecentret.

**ADVARSEL:** Man må ikke åbne apparatet, da der er risiko for elektriske stød. Forsøg under ingen omstændigheder selv at reparere apparatet, da garantien derved bortfalder.

### Problem

---

- Mulig årsag
- Afhjælpning

### Ingen lyd

---

- Lydstyrken er ikke indstillet
- Indstil lydstyrken

### Der kommer undertiden knasende lyde under FM-udsendelser

---

- Svagt signal
- Træk antennen helt ud og indstil den

### Konstant knasende/pibende lyde under MW -udsendelser

---

- Støj fra andet elektrisk udstyr, f.eks. TV-apparater, computere, lysstofrør mv.
- Flyt apparatet væk fra andet elektrisk udstyr

### Vækkeren fungerer ikke

---

- Alarm-tidspunktet er ikke indstillet eller Vækningsfunktionen er ikke valgt
- Se Indstilling af alarm-tidspunkt / Se Indstilling af alarm-funktionen.
- RADIOen er ikke indstillet på en radio-station
- Indstilling på en radio-station
- Radioalarmen er ikke indstillet til en radiostation
- Find en radiostation

Meet Philips at the Internet  
<http://www.philips.com>



© 2010 Koninklijke Philips Electronics N.V.  
All rights reserved.  
AJ3540\_12\_UM\_V5.0

