

PHILIPS

Party- Lautsprecher

4000 Serie

TAX4207



Bedienungsanleitung

Registrieren Sie Ihr Produkt und erhalten Sie Unterstützung unter
www.philips.com/support

Inhalt

1	Wichtige Sicherheitshinweise	3
	Sicherheit	3
	Produktpflege	4
	Umweltbewusstsein	4
	Konformitätserklärung	5
	Hilfe und Support	5
	Gehörschutz	5
	Pflege des integrierten Akkus	6
	Markenzeichen	6

2	Ihr Party-Lautsprecher	8
	Lieferumfang	8
	Party-Lautsprecher	9

3	Erste Schritte	11
	Am Stromnetz anschließen	11
	Ein- und Ausschalten	11
	Lautstärke einstellen	11
	DBB-Steuerung	11
	Integrierten Akku aufladen	12
	Lichteffekt umschalten	13
	Bluetooth-Wiedergabe	13
	Stereomodus-Kopplung (TWS)	15
	PartyLink-Modus	16
	USB-Audiowiedergabe	18
	Externes Gerät hören	18
	Über Mikrofon singen	19
	Werkseinstellungen	19
	Firmware über USB aktualisieren	19
	Mastmontage des Party-Lautsprechers	20

4	Technische Daten	20
----------	-------------------------	-----------

5	Störungserkennung	21
----------	--------------------------	-----------

1 Wichtige Sicherheitshinweise

Lesen und verstehen Sie alle Anleitungen, bevor Sie Ihr Produkt verwenden. Bei Schäden, die durch Nichtbeachtung der Anleitungen verursacht werden, erlischt die Garantie.

Sicherheit

Sicherheitssymbole



Dies ist ein Gerät der Klasse II mit doppelter Isolierung und ohne Schutzerde.



Wechselspannung



Verwenden Sie nur die im Benutzerhandbuch aufgeführten Netzteile.



WARNUNG!
Warnung: Stromschlaggefahr!



Das Ausrufezeichen weist Sie auf das Vorhandensein wichtiger Bedienungshinweise hin.

Stromschlag- und Brandgefahr!

- Bevor Sie Anschlüsse vornehmen oder ändern, vergewissern Sie sich, dass alle Geräte vom Stromnetz getrennt sind.
- Setzen Sie Produkt und Zubehör keinesfalls Regen oder Feuchtigkeit aus. Stellen Sie keine mit Flüssigkeiten gefüllten Gefäße (wie Vasen) in unmittelbarer Nähe des Produkts auf. Wenn Flüssigkeiten auf oder in das Produkt verschüttet werden, ziehen Sie sofort den Netzstecker. Wenden Sie sich an den Kundendienst, um das Produkt vor der weiteren Verwendung überprüfen zu lassen.
- Stellen Sie Produkt und Zubehör nicht in unmittelbarer Nähe von offenen Flammen oder anderen Wärmequellen, einschließlich direkter Sonneneinstrahlung, auf.
- Stecken Sie niemals Gegenstände in die Lüftungsschlitze oder andere Öffnungen des Produkts.
- Wenn der Netzstecker oder eine Gerätesteckdose als Trennvorrichtung verwendet wird, muss diese jederzeit leicht zugänglich sein.
- Trennen Sie das Produkt vor einem Gewitter vom Stromnetz.
- Wenn Sie den Netzstecker ziehen, ziehen Sie immer am Stecker, niemals am Kabel.
- Verwenden Sie das Produkt in tropischen und/oder gemäßigten Klimazonen.

Es besteht Kurzschluss- oder Brandgefahr!

- Informationen zur Identifizierung und zu den Nennwerten finden Sie auf dem Typenschild auf der Rückseite oder Unterseite des Produkts.
- Bevor Sie das Produkt an der Steckdose anschließen, vergewissern Sie sich, dass die Netzspannung mit dem auf der Rückseite oder Unterseite des Produkts angegebenen Wert übereinstimmt. Schließen Sie das Produkt keinesfalls an, wenn die Spannung davon abweicht.

Es besteht Verletzungsgefahr oder die Gefahr einer Beschädigung des Produkts!

- Bei Wandmontage muss dieses Produkt gemäß der Montageanleitung sicher an der Wand befestigt werden. Verwenden Sie nur die mitgelieferte Wandhalterung (falls mitgeliefert). Eine unsachgemäße Wandmontage kann zu Unfällen, Verletzungen oder Schäden führen. Wenn Sie Fragen haben, wenden Sie sich an den Kundendienst Ihres Landes.
- Stellen Sie das Produkt oder andere Gegenstände keinesfalls auf Stromkabel oder andere elektrische Produkte.
- Wenn das Produkt bei Temperaturen unter 5 °C transportiert wird, packen Sie es aus und warten Sie, bis es Raumtemperatur angenommen hat, bevor Sie es am Stromnetz anschließen.
- Teile dieses Produkts können aus Glas bestehen. Behandeln Sie es mit Vorsicht, um Verletzungen und Schäden zu vermeiden.

Überhitzungsgefahr!

- Stellen Sie dieses Produkt nicht in einem beengten Raum auf. Lassen Sie stets einen Freiraum zur Belüftung von mindestens 10 cm um das Produkt herum. Achten Sie darauf, dass keine Vorhänge oder andere Gegenstände die Lüftungsschlitze des Produkts verdecken.



Hinweis

- Das Typenschild ist auf der Unterseite oder Rückseite des Geräts angebracht.

Produktpflege

Verwenden Sie zum Reinigen des Produkts nur ein Mikrofasertuch.

Umweltbewusstsein

Altes Produkt und Akku/Batterien entsorgen



Ihr Produkt wurde mit hochwertigen Materialien und Komponenten entwickelt und hergestellt, die recycelt und wiederverwendet werden können.



Dieses Symbol auf einem Produkt bedeutet, dass es unter die europäische Richtlinie 2012/19/EU fällt.



Dieses Symbol bedeutet, dass das Produkt Batterien enthält, die unter die europäische Richtlinie 2013/56/EU fallen und nicht über den normalen Hausmüll entsorgt werden dürfen. Informieren Sie sich über das örtliche System zur getrennten Sammlung von elektrischen und elektronischen Produkten und Batterien. Befolgen Sie die örtlichen Vorschriften und entsorgen Sie das Produkt und die Batterien

niemals mit dem normalen Hausmüll. Die korrekte Entsorgung von Altgeräten und Batterien hilft, negative Folgen für die Umwelt und die menschliche Gesundheit zu vermeiden.

Konformitätserklärung

Dieses Produkt entspricht den Anforderungen der Europäischen Gemeinschaft in Bezug auf Funkstörungen.

Hiermit erklärt MMD Hong Kong Holding Limited, dass das Produkt den grundlegenden Anforderungen und anderen relevanten Bestimmungen der RED-Richtlinie 2014/53/EU und den UK Radio Equipment Regulations SI 2017 No 1206 entspricht. Sie finden die Konformitätserklärung auf www.philips.com/support.

Hilfe und Support

Umfassenden Online-Support finden Sie unter www.philips.com/support:

- laden Sie das Benutzerhandbuch und die Kurzanleitung herunter
- sehen Sie sich die Video-Anleitungen an (nur für ausgewählte Modelle verfügbar)
- finden Sie Antworten auf häufig gestellte Fragen (FAQs)
- mailen Sie uns eine Frage
- chatten Sie mit unserem Support-Mitarbeiter.

Folgen Sie den Anleitungen auf der Website, um Ihre Sprache auszuwählen und geben Sie dann Ihre Produktmodellnummer ein.

Alternativ wenden Sie sich an den Kundendienst in Ihrem Land. Bevor Sie sich an uns wenden, notieren Sie sich die Modell- und Seriennummer Ihres Produkts. Sie finden diese Informationen auf der Rückseite oder Unterseite Ihres Produkts.

Gehörschutz



Hören Sie mit mäßiger Lautstärke

- Sicheren Lautstärkepegel einstellen. Über einen angemessenen Zeitraum hinweg hören. Die Verwendung von Kopfhörern mit hoher Lautstärke kann Ihr Gehör schädigen. Dieses Produkt kann Geräusche in Dezibelbereichen erzeugen, die bei einer normalen Person einen Hörverlust verursachen können, selbst wenn sie diesen weniger als eine Minute ausgesetzt sind. Die höheren Dezibelbereiche sind für Personen gedacht, die bereits einen gewissen Hörverlust erlitten haben.
- Geräusche können trügerisch sein. Mit der Zeit passt sich Ihr Gehör an höhere Lautstärken an. Nach längerem Hören kann also das, was „normal“ klingt, in Wirklichkeit laut und schädlich für Ihr Gehör sein. Um dem vorzubeugen, stellen Sie die Lautstärke auf einen sicheren Wert ein, bevor sich Ihr Gehör daran gewöhnt hat, und belassen Sie es bei diesem Wert.

Sicheren Lautstärkepegel einstellen

- Stellen Sie Ihre Lautstärke auf eine niedrige Stufe ein.
- Erhöhen Sie die Lautstärke langsam, bis Sie den Sound bequem und deutlich hören können, ohne dass er verzerrt klingt.

Über einen angemessenen Zeitraum hinweg hören

- Längere Beschallung, selbst bei normaler Lautstärke, kann ebenfalls zu Hörschäden führen.
- Achten Sie darauf, dass Sie Ihre Anlage vernünftig nutzen und angemessene Pausen einlegen.
- **Beachten Sie bei der Verwendung Ihrer Kopfhörer die folgenden Hinweise.**
- Hören Sie mit angemessener Lautstärke über einen angemessenen Zeitraum.
- Achten Sie darauf, die Lautstärke nicht zu verändern, wenn sich Ihr Gehör anpasst.
- Erhöhen Sie die Lautstärke nicht so weit, dass Sie nicht hören können, was um Sie herum vorgeht.
- Seien Sie in potenziell gefährlichen Situationen vorsichtig oder schalten Sie die Kopfhörer vorübergehend aus.

Pflege des integrierten Akkus

- Der Akku kann Hunderte von Malen aufgeladen und entladen werden, ist aber irgendwann erschöpft.
- Wenn Sie ihn nicht verwenden, verliert ein vollständig geladener Akku mit der Zeit seine Ladung.
- Wenn Sie das Produkt an heißen oder kalten Orten aufbewahren, z. B. in einem geschlossenen Auto im Sommer oder Winter, verringert sich die Kapazität und Lebensdauer des Akkus.
- Versuchen Sie immer, Ihr Gerät in einer kühlen, trockenen Umgebung mit einer Temperatur von weniger als 32 °C aufzubewahren. Ein Produkt mit einem heißen oder kalten Akku funktioniert möglicherweise vorübergehend nicht, selbst wenn der Akku vollständig aufgeladen ist. Die Leistung des Akkus ist besonders bei Temperaturen weit unter dem Gefrierpunkt eingeschränkt.

Markenzeichen



Die Bluetooth®-Wortmarke und -Logos sind eingetragene Marken von Bluetooth SIG, Inc. und werden von MMD Hong Kong Holding Limited unter Lizenz verwendet. Andere Marken und Handelsnamen sind Eigentum der jeweiligen Inhaber.

FCC-Hinweise

HINWEIS: Dieses Gerät wurde getestet und entspricht den Grenzwerten für ein digitales Gerät der Klasse B gemäß Teil 15 der FCC-Bestimmungen. Diese Grenzwerte sind so ausgelegt, dass sie einen angemessenen Schutz gegen schädliche Störungen bei der Installation in Wohngebieten bieten. Dieses Gerät erzeugt und verwendet Hochfrequenzenergie und kann diese auch ausstrahlen. Wenn es nicht in Übereinstimmung mit den Anleitungen installiert und verwendet wird, kann es schädliche Störungen des Funkverkehrs verursachen.

Es kann jedoch nicht garantiert werden, dass bei einer bestimmten Installation keine Störungen auftreten. Sollte dieses Gerät den Radio- oder Fernsehempfang stören, was durch Ein- und Ausschalten des Geräts festgestellt werden kann, wird dem Benutzer empfohlen, die Störung durch eine oder mehrere der folgenden Maßnahmen zu beheben:

- Richten Sie die Empfangsantenne neu aus oder verlegen Sie sie.
- Vergrößern Sie den Abstand zwischen dem Gerät und dem Empfänger.
- Schließen Sie das Gerät an einem anderen Stromkreis an als dem, an dem der Empfänger angeschlossen ist.
- Wenden Sie sich zwecks Hilfe an Ihren Fachhändler oder einen erfahrenen Radio- / Fernsehtechniker.

IC-Kanada:

CAN ICES-003(B)/NMB-003(B)

Dieses Gerät enthält (einen) lizenzbefreite(n) Sender / Empfänger, der/die dem/den lizenzbefreiten RSS von Innovation, Science and Economic Development Canada entsprechen. Der Betrieb unterliegt den folgenden beiden Bedingungen:

- 1 Dieses Gerät darf keine Störungen verursachen.
- 2 Dieses Gerät muss alle Störungen akzeptieren, einschließlich Störungen, die einen unerwünschten Betrieb des Geräts verursachen können.

Avis d'Industrie Canada :

CAN ICES-003(B)/NMB-003(B)

L'émetteur/récepteur exempt de licence contenu dans le présent appareil est conforme aux CNR d'Innovation, Sciences et Développement économique Canada applicables aux appareils radio exempts de licence. L'exploitation est autorisée aux deux conditions suivantes :

- 1 L'appareil ne doit pas produire de brouillage ;
- 2 L'appareil doit accepter tout brouillage radioélectrique subi, même si le brouillage est susceptible d'en compromettre le fonctionnement.

FCC- und IC-Warnung:

- Dieses Gerät muss mit einem Mindestabstand von 20 cm zwischen dem Sender und Ihrem Körper installiert und betrieben werden.
- Änderungen oder Modifizierungen an diesem Gerät, die nicht ausdrücklich von der für die Einhaltung der Vorschriften verantwortlichen Partei genehmigt wurden, können dazu führen, dass der Benutzer die Berechtigung zum Betrieb des Geräts verliert.

2 Ihr Party-Lautsprecher

Herzlichen Glückwunsch zu Ihrem Kauf und willkommen bei Philips! Um den Support von Philips in vollem Umfang nutzen zu können, registrieren Sie Ihren Party-Lautsprecher bei www.philips.com/support.



Kurzanleitung x 1



Garantiekarte x 1



Sicherheitsdatenblatt x 1

Lieferumfang

Überprüfen Sie die Lieferung:

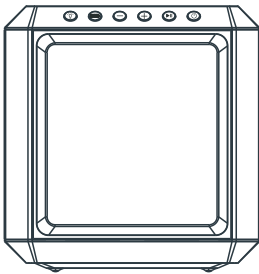







Party-Lautsprecher x 1



Netzkabel * x 1

- Anzahl und Steckertyp des Netzkabels variieren je nach Region.

CCC  für China TAX4207/93	UL  für USA/Kanada TAX4207/37	VDE BS  für Europa Großbritannien TAX4207/10	VDE BS SAA  für Asien TAX4207/98	BIS  für Indien TAX4207/94	SNI  für Indonesien TAX4207/76	TISI  für Thailand TAX4207/67
--	---	---	--	--	--	---

- Die in dieser Bedienungsanleitung gezeigten Bilder, Illustrationen und Zeichnungen dienen nur als Referenz, das tatsächliche Produkt kann leicht abweichen.

Party-Lautsprecher

Dieser Abschnitt enthält eine Übersicht über den Party-Lautsprecher.

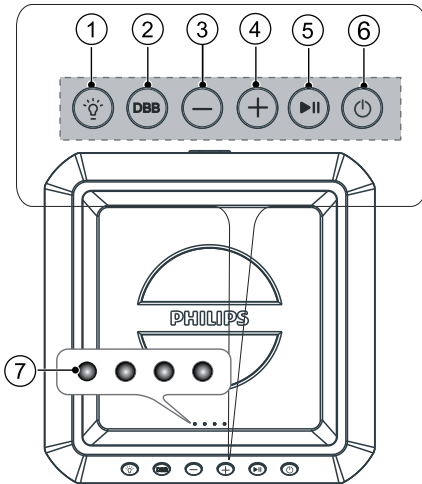

① Licht-Taste

- Berühren Sie diesen Taste, um den Lichtmodus des Lautsprechers umzuschalten.
- Halten Sie die Taste für 3 Sekunden berührt, um die Helligkeit des Lautsprecherlichts einzustellen.

② DBB-Taste

- Einstellen der BASS-Effekte.

③ Lautstärke - -Taste

- Verringern Sie die Lautstärke.

④ Lautstärke + -Taste

- Erhöhen Sie die Lautstärke.

⑤ Wiedergabe/Pause

- Wiedergabe starten, unterbrechen oder fortsetzen.
- Für 3 Sekunden berührt halten, um zum nächsten Titel zu springen.

⑥ Standby/Ein-Taste

- Für 3 Sekunden berührt halten, um das Gerät ein- und auszuschalten.
- Berühren, um die Akkukapazität bei eingeschaltetem Produkt zu überprüfen.

⑦ LED-Anzeige

- Anzeige der Akkukapazität
- Funktionsstatus

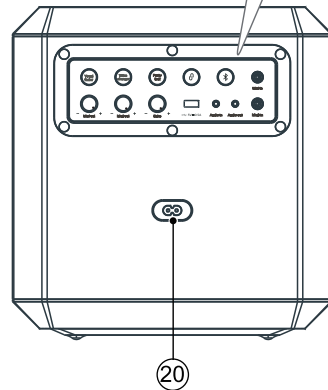
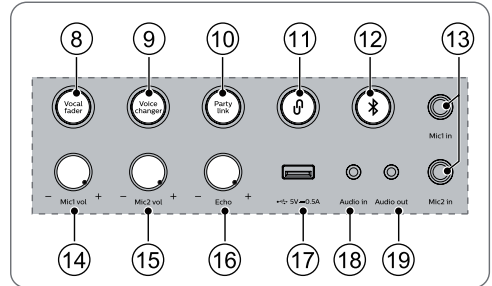

LED	Funktion	Farbe
LED1	DBB	Leuchtet gelb
LED2	Standby	Leuchtet rot
	Überblendung	Leuchtet weiß
LED3	Bluetooth	Blinkt oder leuchtet blau
	TWS-Kopplung PartyLink verbunden	Blinkt blau-weiß Leuchtet weiß
LED4	Stimmwandler	Leuchtet grün
	PartyLink-Kopplung	Blinkt grün-weiß

⑧ Vocal fader (Überblendtaste)

- Wiederholt drücken, um zwischen Überblendung ein und Überblendung aus umzuschalten.

⑨ Voice changer (Stimmwandlertaste)

- Wiederholt drücken, um zwischen den verschiedenen Stimmlagen umzuschalten: Frauenstimme/Männerstimme/Kinderstimme/Normaler Effekt.

⑩ Party link (PartyLink)-Taste

- Drücken, um den PartyLink-Kopplungsmodus zu aktivieren.

⑪ TWS-Kopplungstaste

- Drücken, um den True Wireless Stereo (TWS) Kopplungsmodus zu aktivieren.
- Diese Funktion haben Sie nur, wenn Sie zwei identische Lautsprecher haben.

⑫ Bluetooth/Kopplungstaste

- Schaltet in den Bluetooth-Modus um.
- Halten Sie die Taste gedrückt, um die Kopplungsfunktion im Bluetooth-Modus zu aktivieren oder die Verbindung mit dem bereits gekoppelten Bluetooth-Gerät zu trennen.

⑬ Mic1 in / Mic2 in (Mikrofoneingang 1 / 2)

- Schließen Sie ein Mikrofon (nicht mitgeliefert) am Eingang Mic1 in / Mic2 in am Gerät an.

⑭ Mic1 vol +/- (Mikrofon 1-Lautstärkereger +/-)

- Mikrofonlautstärke einstellen.

⑮ Mic2 vol +/- (Mikrofon 2-Lautstärkereger +/-)

- Mikrofonlautstärke einstellen.

⑯ Echo +/- (Echoregler +/-)

- Echo-Pegel des Mikrofons einstellen.

⑰ USB-Anschluss (5 V, 0,5 A)

- USB-Gerät zur Musikwiedergabe anschließen.
- Software-Upgrade für dieses Produkt.

⑱ Audio in (Audioeingang)

- Audioeingang, z. B. von einem MP3-Player (3,5-mm-Buchse).

⑲ Audio out (Audioausgang)

- Schließen Sie ein Audiokabel (nicht im Lieferumfang enthalten) am Audio out des Geräts und am Audioeingang des externen Geräts an, damit gibt das Gerät automatisch Audiosignale an das externe Gerät aus.

⑳ Netzstrom

- Netzkabel hier anschließen.

3 Erste Schritte

Wenn Sie das Gerät zum ersten Mal oder für längere Zeit nicht benutzen, laden Sie den Akku vollständig auf.

Hinweis

- Informationen zur Identifizierung und zu den Nennwerten finden Sie auf dem Typenschild auf der Rückseite oder Unterseite des Produkts.
- Bevor Sie Anschlüsse vornehmen oder ändern, vergewissern Sie sich, dass alle Geräte vom Stromnetz getrennt sind.

Am Stromnetz anschließen

! WARNUNG!

- Gefahr von Produktschäden! Vergewissern Sie sich, dass die Netzspannung mit der Spannung übereinstimmt, die auf der Rückseite oder der Unterseite des Produkts aufgedruckt ist.
- Stromschlaggefahr! Wenn Sie das Netzkabel abziehen, ziehen Sie immer am Stecker. Ziehen Sie niemals am Kabel.
- Bevor Sie das Netzkabel anschließen, vergewissern Sie sich, dass Sie alle anderen Anschlüsse hergestellt haben.

Schließen Sie das Netzkabel am **AC in~** (Netzanschluss) des Party-Lautsprechers und dann an einer Steckdose an.

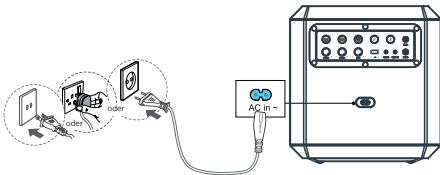

Anzahl und Steckertyp des Netzkabels variieren je nach Region.

Ein- und Ausschalten

Halten Sie die **⏻**-Taste für 3 Sekunden gedrückt, um das Gerät ein- und auszuschalten.

Hinweis

- Der Lautsprecher schaltet sich nach 15 Minuten ohne Bedienung und Musikwiedergabe automatisch aus.

Lautstärke einstellen

Berühren Sie die Tasten **+/-**, um die Lautstärke zu erhöhen oder zu verringern.

* Tipp

- Während Sie die Lautstärke einstellen, bewegt sich das weiße Lautsprecherlicht 3 Sekunden lang nach oben oder unten.
- Wenn die Lautstärke den Höchstpegel erreicht hat, leuchtet das weiße Lautsprecherlicht 3 Sekunden lang auf.
- Wenn die Lautstärke den Mindestpegel erreicht hat, schaltet sich das weiße Lautsprecherlicht 3 Sekunden lang aus.

DBB-Steuerung

Drücken Sie kurz die **DBB**-Taste, um den DBB-Pegel (Bass) einzustellen.

Funktion	LED1 (Gelb)
DBB1	LED1 blinkt einmal und leuchtet dann
DBB2	LED1 blinkt zweimal und leuchtet dann
DBB aus	LED1 aus

Integrierten Akku aufladen

Schließen Sie das Netzkabel an, um den integrierten Akku zu laden. Die Akku-LEDs blinken auf unterschiedliche Weise, um den Ladestatus anzuzeigen.

Hinweis

- Wenn der Akku vollständig aufgeladen ist, erlöschen die vier LEDs auf dem Gerät nach 15 Sekunden.

- Der Lautsprecher ist mit einer intelligenten Funktion zur Überprüfung des Akkustands ausgestattet.
- Wenn der Lautsprecher nicht geladen wird, drücken Sie die -Taste, um den Akkustand mit den LEDs anzuzeigen.

Hinweis

- Wenn der Akkustand niedrig ist, blinken alle LEDs gleichzeitig und es ertönt ein Signalton.

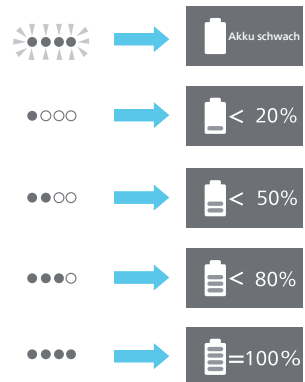
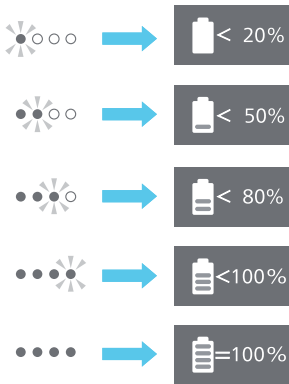
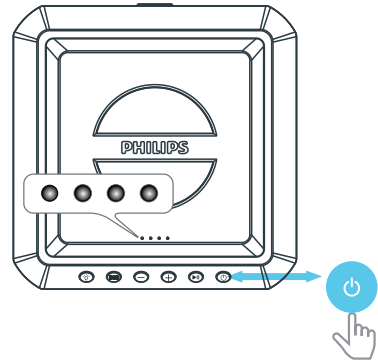
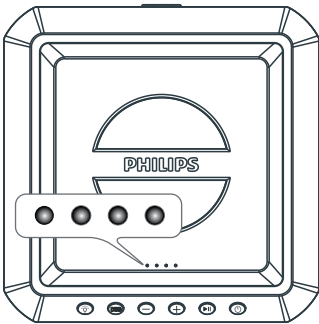

Lichteffekt umschalten

Lautsprecherlicht ein- oder ausschalten

- 1 Bei eingeschaltetem Gerät berühren Sie wiederholt die  (**Licht**)-Taste, um zwischen den verschiedenen Lichtmodi umzuschalten.

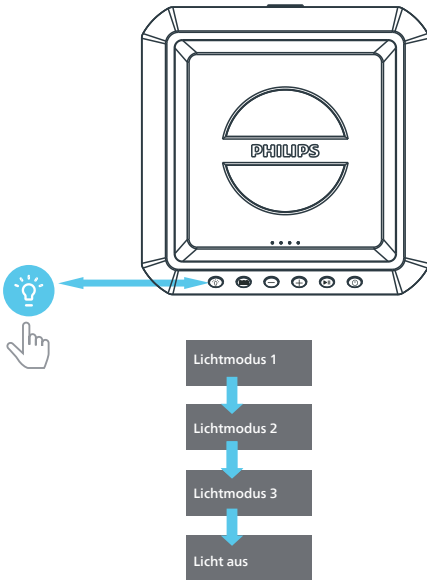

Bluetooth-Wiedergabe

Das Produkt kann Musik von Ihrem Bluetooth-Gerät über Bluetooth an das System übertragen.

Hinweis

- Bluetooth-Gerät, das die Bluetooth-Profile A2DP und AVRCP unterstützt und über die Bluetooth-Version 5.0 + EDR verfügt.
- Die maximale Reichweite zwischen dem Party-Lautsprecher und einem Bluetooth-Gerät beträgt ca. 30 m.
- Der Player wird auch getrennt, wenn Sie Ihr Gerät über die Betriebsreichweite hinaus entfernen.
- Kompatibilität ist nicht für alle Bluetooth-Geräte garantiert.

LED3 Status Status

Blinkt blau	<ul style="list-style-type: none">• Bereit zur Kopplung• Wiederherstellung der Verbindung mit dem zuletzt verbundenen Gerät
-------------	--

Leuchtet blau	Verbunden
---------------	-----------



- 1 Drücken Sie die -Taste, um den Party-Lautsprecher in den Bluetooth-Modus zu schalten.
 - » Die LED (LED3) und das Lautsprecherlicht blinken blau.
- 2 Schalten Sie auf dem Bluetooth-Gerät die Bluetooth-Funktion ein, suchen und wählen Sie **Philips TAX4207**, um die Verbindung aufzubauen.
 - » Während des Verbindungsaufbaus blinken die LED (LED3) und das Lautsprecherlicht blau.

- 3 Warten Sie, bis Sie eine Ansage vom Party-Lautsprecher hören.
- » Wenn der Lautsprecher verbunden ist, leuchten die LED (LED3) und das Lautsprecherlicht blau.
- 4 Wählen Sie Audiodateien oder Musik auf Ihrem Bluetooth-Gerät und spielen Sie sie ab.

Taste	Aktion
Berühren ►	Wiedergabe starten, unterbrechen oder fortsetzen.
Berührt halten ►	Sprung zum nächsten Titel.

- 5 Bluetooth beenden:
- Schalten Sie das Gerät auf eine andere Quelle um.
 - Deaktivieren Sie die Funktion auf Ihrem Bluetooth-Gerät. Alternativ stellen Sie das Bluetooth-Gerät außerhalb der maximalen Reichweite auf. Das Bluetooth-Gerät wird nach der Ansage vom Gerät getrennt.
 - Halten Sie die -Taste gedrückt, bis die LED blau blinkt.

Hinweis

- Um die Verbindung zu einem Gerät zu trennen, halten Sie die -Taste für 3 Sekunden gedrückt, bis die LED schnell blau blinkt.
- Wenn Sie den Lautsprecher einschalten, versucht er immer automatisch, das zuletzt erfolgreich verbundene Gerät wieder zu verbinden.
- Bevor Sie ein anderes Bluetooth-Gerät verbinden, trennen Sie zuerst die Verbindung mit dem aktuellen Gerät.
- Wenn sich das Bluetooth-Gerät außerhalb der Bluetooth-Reichweite befindet, trennt das Gerät automatisch die Verbindung zu diesem Gerät.
- Halten Sie die -Taste am Gerät für 8 Sekunden gedrückt, um die Verbindung mit dem aktuellen Gerät zu trennen und die Bluetooth-Kopplungsdaten zu löschen.

Mehrpunktsteuerung

Das Produkt unterstützt die Mehrpunktfunktion und kann zwei Bluetooth-Geräte gleichzeitig verbinden.

- Wenn das zweite Bluetooth-Gerät eine Verbindung mit dem Party-Lautsprecher herstellt, ertönt ein akustisches Signal.
- Wenn das erste Bluetooth-Gerät die Verbindung unterbricht oder trennt, kann das zweite Bluetooth-Gerät seine Audiosignale an den Party-Lautsprecher übertragen.
- Eingehende Anrufe haben Vorrang vor der Musikwiedergabe, unabhängig davon, ob sie vom ersten oder zweiten Gerät kommen.

Hinweis

- Im TWS- und PartyLink-Modus wird die Mehrpunktsteuerung nicht unterstützt.

Stereomodus-Kopplung (TWS)



Zwei Lautsprecher können zur Stereowiedergabe miteinander gekoppelt werden.





Hinweis

- Die TWS-Funktion haben Sie nur, wenn zwei identische Party-Lautsprecher (Philips TAX4207) vorhanden sind.

Master-Lautsprecher manuell auswählen

- 1 Halten Sie die Sensortaste  für 3 Sekunden berührt, um beide Lautsprecher einzuschalten und den Bluetooth-Kopplungsmodus aufzurufen.
 - » Die LED (LED3) auf beiden Lautsprechern blinkt blau.
- 2 Wählen Sie einen Lautsprecher als Master-Lautsprecher und stellen Sie eine Bluetooth-Verbindung her.
 - » LED3 am Master-Lautsprecher leuchtet blau, sobald die Bluetooth-Verbindung hergestellt ist.
- 3 Halten Sie die  (TWS)-Taste auf beiden Lautsprechern für 3 Sekunden gedrückt, um den Stereo-Kopplungsmodus (TWS) zu aktivieren.
 - » LED3 blinkt auf beiden Lautsprechern abwechselnd blau und weiß.
- 4 Wenn TWS verbunden ist, hören Sie eine Ansage.
 - » LED3 leuchtet auf beiden Lautsprechern blau.
- 5 Um TWS zu beenden, halten Sie die  (TWS)-Taste auf einem der Lautsprecher gedrückt.

Master-Lautsprecher automatisch auswählen

- 1 Halten Sie die Sensortaste  für 3 Sekunden berührt, um beide Lautsprecher einzuschalten.
 - » Die LED (LED3) auf beiden Lautsprechern blinkt blau.
- 2 Halten Sie die  TWS-Taste auf beiden Lautsprechern für 3 Sekunden gedrückt, um den Stereo-Kopplungsmodus zu aktivieren.
 - » Der erste Lautsprecher, der in den TWS-Modus wechselt, ist der Master-Lautsprecher und die LED3 auf dem Master-Lautsprecher leuchtet blau.
 - » Lautstärke, Wiedergabe/ Pause und Lichtmodus des Slave-Lautsprechers werden nach der TWS-Verbindung mit dem Master-Lautsprecher synchronisiert.
- 3 Um TWS zu beenden, halten Sie die  (TWS)-Taste auf einem der Lautsprecher gedrückt.



Hinweis

- Während des TWS-Kopplungsmodus kehren sowohl der Master- als auch der Slave-Lautsprecher nach 1 Minute automatisch in den vorherigen Zustand zurück, wenn keine Benutzeraktionen durchgeführt wurden oder die TWS-Kopplung nicht erfolgreich war.

TWS-Wiedergabe

Wenn TWS verbunden ist, wird der Slave-Lautsprecher vom Master-Lautsprecher aus mit folgenden Funktionen synchronisiert.

- Lichteffekte
- Lautstärke
- Wiedergabe/Pause
- DBB-Pegel (Bass)

Taste und Bedienung	Aktion
▶ auf einem der Lautsprecher berühren	Musikwiedergabe/Pause auf beiden Lautsprechern
Lautstärke +/ - auf einem der Lautsprecher berühren	Lautstärke auf beiden Lautsprechern erhöhen oder verringern
DBB auf einem der Lautsprecher berühren	DBB-Einstellung auf beiden Lautsprechern ändern
⏻ auf einem der Lautsprecher für 3 Sekunden berührt halten	Beide Lautsprecher ausschalten
⏻ auf einem der Lautsprecher im Standby-Modus für 3 Sekunden berührt halten	Gewählten Lautsprecher einschalten und TWS-Verbindung erneut aufrufen
☼ auf einem der Lautsprecher berühren	Lichtmodus auf beiden Lautsprechern ändern
☼ auf einem der Lautsprecher für 3 Sekunden berührt halten	Helligkeit auf beiden Lautsprechern ändern
🔌 auf einem der Lautsprecher für 3 Sekunden berührt halten	TWS-Modus verlassen

PartyLink-Modus

Der Lautsprecher kann bis zu 50 Party-Lautsprecher miteinander verbinden und gleichzeitig Audio abspielen.

PartyLink-Modus aufrufen

- 1 Halten Sie die Sensortaste  für 3 Sekunden berührt, um die Party-Lautsprecher einzuschalten und in den Bluetooth-Kopplungsmodus umzuschalten.
 - » Die LED (LED3) auf beiden Lautsprechern blinkt blau.
- 2 Wählen Sie einen Lautsprecher als Master-Lautsprecher und stellen Sie eine Bluetooth-Verbindung her.
 - » LED3 am Master-Lautsprecher leuchtet blau, sobald die Bluetooth-Verbindung hergestellt ist.
- 3 Halten Sie die PartyLink-Taste auf allen Lautsprechern für 3 Sekunden gedrückt, um den PartyLink-Kopplungsmodus aufzurufen.
 - » LED4 blinkt auf allen Lautsprechern abwechselnd grün und weiß.
- 4 Wenn PartyLink verbunden ist, hören Sie eine Ansage.
 - » LED3 auf den Slave-Lautsprechern leuchtet weiß.
 - » LED4 blinkt weiterhin abwechselnd grün und weiß auf dem Master-Lautsprecher.
 - » Lautstärke, Wiedergabe/Pause und Lichtmodus der Slave-Lautsprecher werden vom Master-Lautsprecher synchronisiert, nachdem PartyLink verbunden wurde.

- 5 Halten Sie die **PartyLink**-Taste auf dem Master-Lautsprecher gedrückt. Alle Lautsprecher verlassen den PartyLink-Modus.

Hinweis

- Während des PartyLink-Kopplungsmodus kehrt der Slave-Lautsprecher automatisch in den vorherigen Zustand zurück, wenn er 1 Minute lang nicht bedient wurde oder die PartyLink-Kopplung nicht erfolgreich war.
- Kein Timeout auf dem Master-Lautsprecher.

PartyLink zwischen TAX4207 und TAX7207

Sie können den TAX4207 mit einem anderen Party-Lautsprecher TAX7207 verbinden, beide Modelle verfügen über die PartyLink-Funktion.

Wenn PartyLink verbunden ist, werden die Slave-Lautsprecher vom Master-Lautsprecher mit folgenden Funktionen synchronisiert.







- Lautstärke
- Wiedergabe/Pause
- DBB-Pegel (Bass)

PartyLink-Wiedergabe

Wenn PartyLink verbunden ist, werden die Slave-Lautsprecher vom Master-Lautsprecher mit folgenden Funktionen synchronisiert.

- Lichteffekte
- Lautstärke
- Wiedergabe/Pause
- DBB-Pegel (Bass)

Taste und Bedienung	Aktion
 auf dem Master-Lautsprecher berühren	Musikwiedergabe/ Pause auf allen verbundenen Lautsprechern

Taste und Bedienung	Aktion
Lautstärke +/- auf dem Master-Lautsprecher berühren	Lautstärke wird auf allen angeschlossenen Lautsprechern erhöht oder verringert
DBB auf dem Master-Lautsprecher berühren	DBB-Einstellung wird auf allen Lautsprechern geändert
 auf dem Master-Lautsprecher für 3 Sekunden berührt halten	Schaltet den Master-Lautsprecher aus, alle Slave-Lautsprecher verlassen den PartyLink-Modus
 auf dem gewählten Slave-Lautsprecher für 3 Sekunden berührt halten	Schaltet den ausgewählten Slave-Lautsprecher aus, keine Auswirkung auf Master-Lautsprecher und andere Slave-Lautsprecher
 auf dem gewählten Slave-Lautsprecher im Standby-Modus berührt halten	Schaltet den ausgewählten Lautsprecher ein, erneut die PartyLink-Taste drücken, um den PartyLink-Modus zu aktivieren
 auf dem Master-Lautsprecher berühren	Ändert den Lichtmodus auf allen verbundenen Lautsprechern
 auf Slave-Lautsprechern berühren	Keine Änderung des Lichtmodus auf allen angeschlossenen Lautsprechern
 auf dem Master-Lautsprecher für 3 Sekunden berührt halten	Helligkeit auf beiden Lautsprechern ändern
PartyLink -Taste auf dem gewählten Slave-Lautsprecher drücken	Trennt den ausgewählten Slave-Lautsprecher vom Master-Lautsprecher

Taste und Bedienung	Aktion
PartyLink auf dem gewählten Slave-Lautsprecher für 3 Sekunden gedrückt halten	Alle Lautsprecher werden getrennt und verlassen den PartyLink-Modus

USB-Audiowiedergabe

Genießen Sie Audio von einem USB-Speichermedium, wie einem MP3-Player, USB-Stick usw.

Hinweis

- Vergewissern Sie sich, dass das USB-Speichermedium abspielbare Audioinhalte in unterstützten Formaten enthält. Unterstützte Formate: MP3, WAV, WMA, FLAC. Das FLAC-Format unterstützt nur Audiodaten mit einer Bitrate von maximal 16 Bit.
- Das Gerät unterstützt maximal 128 GB USB und das Format FAT16/FAT32/exFAT.
- Unterstützter USB-Anschluss: 5 V === 0,5 A.

1 Schließen Sie das USB-Gerät an.

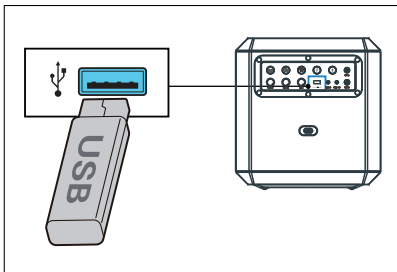

- » Das Gerät schaltet automatisch in den USB-Modus um und beginnt mit der Wiedergabe.

Externes Gerät hören

Mit diesem Produkt können Sie ein externes Audiogerät wie z. B. einen MP3-Player wiedergeben.

MP3-Player wiedergeben

1 Schließen Sie ein Audiokabel (nicht mitgeliefert) mit einem 3,5-mm-Stecker an beiden Kabelenden an:

- **Audio in** am Gerät.
- Kopfhörerbuchse des MP3-Players.

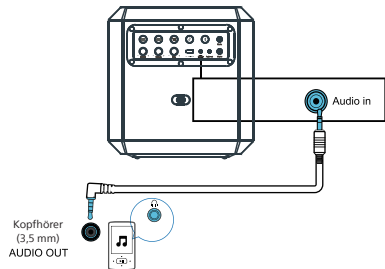

- » Das Gerät schaltet automatisch in den Audioeingangsmodus um.

2 Spielen Sie das Audio auf dem MP3-Player ab (siehe dessen Benutzerhandbuch).

Audioausgang

Dieses Gerät verfügt über einen Audioausgang (Audio out). Sie können die analogen Stereo-Audiosignale an externe Geräte wie z. B. einen aktiven Lautsprecher ausgeben.

Schließen Sie ein Audiokabel (nicht im Lieferumfang enthalten) am Audio out des Geräts und am Audioeingang des externen Geräts an, damit gibt das Gerät automatisch Audiosignale an das externe Gerät aus.

Über Mikrofon singen

Mikrofonlautstärke einstellen

Schließen Sie ein Mikrofon (nicht mitgeliefert) am Eingang **Mic in** des Geräts an und stellen Sie die Mikrofonlautstärke mit dem **Mic vol**-Regler ein.

Genießen Sie jetzt Karaoke!

Echo einstellen

Stellen Sie das Mikrofonecho mit dem **Echo**-Regler auf den gewünschten Pegel ein.

Überblendung

Drücken Sie die Taste **Vocal fader**, um zwischen Überblendung ein und Überblendung aus umzuschalten.

Stimmwandler

Drücken Sie die Taste **Voice changer**, um zwischen verschiedenen Stimmlagen umzuschalten: Frauenstimme / Männerstimme / Kinderstimme / Normaler Effekt.

Werkseinstellungen

Setzt das Gerät auf die Standardeinstellungen zurück.

- 1 Schalten Sie den Party-lautsprecher ein und halten Sie **+** und **▶||** für 10 Sekunden gedrückt.
 - » Der Party-Lautsprecher wird zurückgesetzt und wechselt in den Standby-Modus.
 - » Die Akku-LEDs blinken dreimal.

Firmware über USB aktualisieren

- 1 Überprüfen Sie, ob die neueste Firmware-Version auf www.philips.com/support vorhanden ist. Suchen Sie nach Ihrem Modell und klicken Sie auf „**Software und Treiber**“.

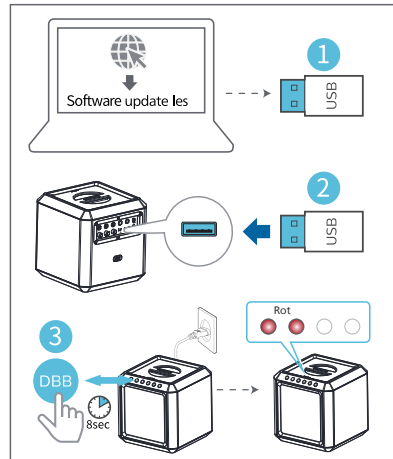

- 2 Kopieren Sie die Software-Aktualisierungsdateien auf einen USB-Stick und schließen Sie ihn am Gerät an.
- 3 Halten Sie bei eingeschaltetem Gerät mit angeschlossenem Netzkabel die **DBB**-Sensortaste für 8 Sekunden berührt.

LED1/2 (Rot)	Status
Leuchtet	Aktualisierungsmodus aufrufen
Blinkt schnell	Aktualisierung starten
LED aus	Aktualisierung abgeschlossen und Neustart

Mastmontage des Party-Lautsprechers

- 1 Entfernen Sie die Abdeckung an der Unterseite des Party-Lautsprechers (bewahren Sie die Abdeckung auf).
- 2 Heben Sie den Party-Lautsprecher auf ein Lautsprecher-Stativ (separat erhältlich).
- 3 Stellen Sie das Lautsprecherstativ auf die gewünschte Höhe ein.

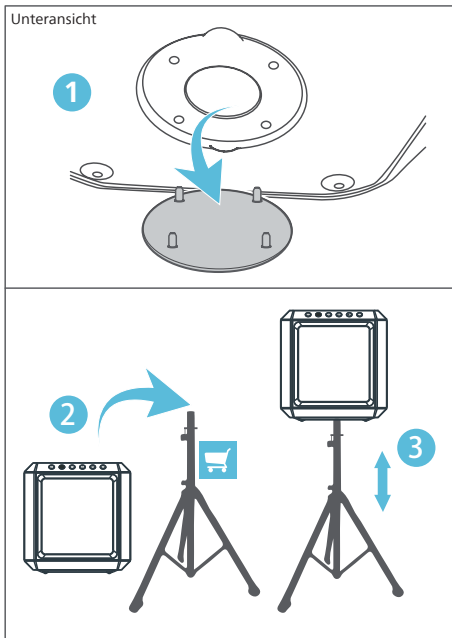

4 Technische Daten

Hinweis

- Änderungen der technischen Daten und des Designs ohne vorherige Ankündigung vorbehalten.

Verstärker

AC Ausgangsleistung (RMS)	50 W
AC Ausgangsleistung (maximal)	100 W
Akku Ausgangsleistung	15 W
Frequenzgang	40 Hz - 20 kHz, ± 3 dB
Rauschabstand	≥ 65 dBA
Klirrfaktor	< 10 %

Lautsprecher

Lautsprecher-Impedanz	4 Ohm + 8 Ohm x 2
Empfindlichkeit	91 dB ± 3 dB/m/W

Bluetooth

Bluetooth-Version	V 5.0
Bluetooth-Frequenzband	2,402 GHz - 2,480 GHz ISM-Band
Sendeleistung	≤ 10 dBm
Bluetooth-Reichweite	30 m (freies Gelände)
Streaming-Format: SBC, Musik-Streaming (A2DP), Wiedergabe/Lautstärkeregelung: AVRCP	

USB	
USB-Version	2.0 Full Speed
USB-Ausgang	5 V, 0,5 A

Codec	
Codec	.mp3

Akku	
Akkukapazität	11,1 V, 2200 mAh (integriert)
Akku-Laufzeit	12 Stunden
Akku-Ladezeit	3 Stunden

Allgemeine Hinweise	
Netzstrom	100 - 240 V/AC, 50/60 Hz, 50 W
Eco-Standby, weniger Verbrauch	≤ 0,5 W
Abmessungen (B x H x T)	300 x 306 x 300 mm
Gewicht	5,94 kg
Betriebstemperatur	0 °C - 45 °C

5 Störungserkennung



Hinweis

- Entfernen Sie keinesfalls das Gehäuse des Produkts.

Damit die Garantie gültig ist, versuchen Sie nicht, das System selbst zu reparieren. Wenn Sie bei der Verwendung dieses Geräts auf Probleme stoßen, überprüfen Sie die folgenden Punkte, bevor Sie den Kundendienst anfordern. Wenn das Problem ungelöst bleibt, besuchen Sie die Philips-Website (www.philips.com/support).

Wenn Sie sich an Philips wenden, vergewissern Sie sich, dass Ihr Gerät in der Nähe ist und dass Sie die Modell- und Seriennummer zur Hand haben.

Kein Strom

- Vergewissern Sie sich, dass das Gerät vollständig aufgeladen oder am Stromnetz angeschlossen ist.
- Vergewissern Sie sich, dass alle erforderlichen Kabel fest angeschlossen sind.
- Vergewissern Sie sich, dass das Gerät eingeschaltet ist.
- Um Strom zu sparen, schaltet das Gerät automatisch 15 Minuten nachdem die Wiedergabe beendet ist und kein Bedienelement betätigt wurde in den Standby-Modus.

Kein Ton

- Stellen Sie die Lautstärke ein.
- Überprüfen Sie die Eingangsquelle.

Keine Reaktion auf Tastendruck/-berührung oder Funktionsstörung

- Halten Sie die Tasten **Vocal fader** und **X** für 10 Sekunden gedrückt, um die Abschaltung zu erzwingen, dann schalten Sie das Gerät wieder ein, um es normal zu verwenden.

Einige Dateien auf dem USB-Gerät können nicht angezeigt werden

- Die Anzahl der Ordner oder Dateien auf dem USB-Gerät hat eine bestimmte Grenze überschritten. Hierbei handelt es sich nicht um eine Fehlfunktion.
- Die Formate dieser Dateien werden nicht unterstützt.

USB-Gerät wird nicht unterstützt

- Das USB-Gerät ist nicht mit dem Gerät kompatibel. Versuchen Sie ein anderes Gerät.

Hinweise zu Bluetooth-Geräten

Die Audioqualität ist nach der Verbindung mit einem Bluetooth-fähigen Gerät schlecht

- Der Bluetooth-Empfang ist schlecht. Bringen Sie das Gerät näher an dieses Produkt heran oder entfernen Sie ein Hindernis zwischen den beiden.

Keine Verbindung mit dem Gerät möglich

- Die Bluetooth-Funktion des Geräts ist nicht aktiviert. Lesen Sie im Benutzerhandbuch des Geräts nach, wie Sie die Funktion aktivieren können.
- Dieses Produkt ist bereits mit einem anderen Bluetooth-fähigen Gerät verbunden. Trennen Sie die Verbindung zu diesem Gerät und versuchen Sie es erneut.

Das gekoppelte Gerät verbindet sich und trennt die Verbindung ständig

- Der Bluetooth-Empfang ist schlecht. Bringen Sie das Gerät näher an dieses Produkt heran oder entfernen Sie ein Hindernis zwischen den beiden.
- Bei einigen Geräten kann die Bluetooth-Verbindung automatisch als Energiesparfunktion deaktiviert werden. Das ist kein Hinweis auf eine Fehlfunktion dieses Produkts.



Die technischen Daten können ohne vorherige Ankündigung geändert werden. Bitte besuchen Sie www.Philips.com/support für die neuesten Aktualisierungen und Dokumente.

Philips und das Philips-Schild-Emblem sind eingetragene Marken von Koninklijke Philips N.V. und werden unter Lizenz verwendet.

Dieses Produkt wurde von MMD Hong Kong Holding Limited oder einer ihrer Tochtergesellschaften hergestellt und wird unter deren Verantwortung verkauft, und MMD Hong Kong Holding Limited ist der Garantiegeber in Bezug auf dieses Produkt.

TAX4207YW_UM_DE_V2.0_20220628



Séparez les éléments avant de trier

