

# Завжди готові Вам допомогти

Зареєструйте свій виріб і отримайте підтримку тут:  
[www.philips.com/support](http://www.philips.com/support)

AJ3250S

Є питання?  
Зверніться до  
Philips



## Посібник користувача

# PHILIPS

# Зміст

---

<b>1</b>	<b>Важливо</b>	<b>3</b>
----------	----------------	----------

---

<b>2</b>	<b>Радіогодинник</b>	<b>3</b>
	Вступ	3
	Комплектація упаковки	3
	Огляд радіогодинника	4

---

<b>3</b>	<b>Початок роботи</b>	<b>5</b>
	Встановлення батареї	5
	Під'єднання до джерела живлення	5
	Увімкнення	5
	Встановлення часу	6

---

<b>4</b>	<b>Прослуховування FM-радіо</b>	<b>6</b>
	Налаштування FM-радіостанцій	6
	Збереження FM-радіостанцій у пам'яті	6
	Вибір попередньо встановленої радіостанції	7
	Регулювання гучності	7

---

<b>5</b>	<b>Інші функції</b>	<b>7</b>
	Заряджання мобільних пристроїв	7
	Налаштування таймера будильника	8
	Налаштування таймера сну	9

---

<b>6</b>	<b>Інформація про виріб</b>	<b>9</b>
	Технічні характеристики	9

---

<b>7</b>	<b>Усунення несправностей</b>	<b>10</b>
----------	-------------------------------	-----------

---

<b>8</b>	<b>Примітка</b>	<b>11</b>
----------	-----------------	-----------

# 1 Важливо

## Попередження

- У жодному разі не знімайте корпус радіогодинника.
  - Деталі радіогодинника не можна змашувати.
  - У жодному разі не ставте радіогодинник на інше електричне обладнання.
  - Тримайте радіогодинник подалі від прямих сонячних променів, джерел відкритого вогню або тепла.
  - Слідкуйте за тим, щоб кабель живлення, штекер чи адаптер завжди можна було легко від'єднати від мережі.
- 
- Довкола пристрою має бути достатньо вільного простору для вентиляції.
  - **ПОПЕРЕДЖЕННЯ** щодо використання батареї – для запобігання витіканню батареї, що може спричинити тілесні ушкодження, пошкодження майна чи радіогодинника:
    - Встановлюйте батарею належним чином, враховуючи значення полярності + та -, як це вказано на радіогодиннику.
    - Не використовуйте одночасно різні типи батарей (старі та нові, вуглецеві та лужні тощо).
    - Якщо Ви не плануєте користуватися радіогодинником тривалий час, батарею слід вийняти.
    - Батарею слід оберігати від надмірної дії тепла (наприклад сонячних променів, вогню тощо).
  - Використовуйте лише блоки живлення, вказані у посібнику користувача.
  - Уникайте витікання чи розбризкування води на радіогодинник.
  - Не ставте на радіогодинник жодних речей, які можуть пошкодити його (наприклад, ємності з рідиною, запалені свічки).
  - Якщо для вимикання пристрою використовується штекер адаптера для безпосереднього підключення, слід стежити за його справністю.

# 2 Радіогодинник

Вітаємо вас із покупкою та ласкаво просимо до клубу Philips! Щоб уповні скористатися підтримкою, яку пропонує Philips, зареєструйте свій виріб на веб-сайті [www.philips.com/welcome](http://www.philips.com/welcome).

## Вступ

За допомогою цього радіогодинника можна

- слухати FM-радіо;
- заряджати мобільні пристрої; та
- налаштувати два будильники для спрацювання у різний час.

## Комплектація упаковки

Перевірте вміст упаковки. (мал. 1)

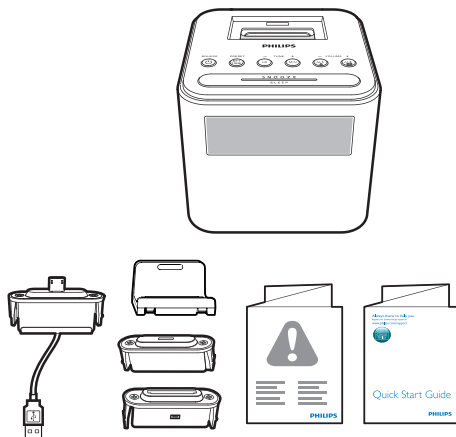

## Огляд радіогодинника

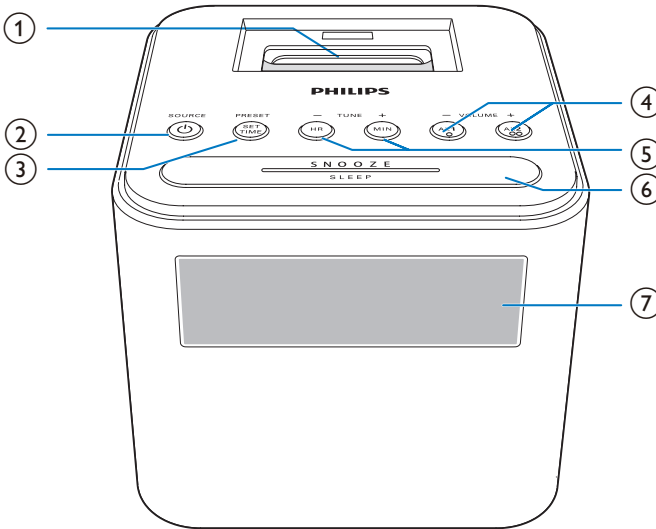

① Док-станція для заряджання мобільних пристроїв

② **SOURCE**

- Увімкнення радіогодинника.
- Перехід радіогодинника в режим очікування.
- Вибір FM-радіо як джерела звуку.

③ **PRESET/SET TIME**

- Збереження радіостанцій у пам'яті.
- Вибір попередньо встановленої радіостанції.
- Встановлення часу.

④ **AL1/AL2/- VOLUME +**

- Налаштування будильника.
- Регулювання гучності.

⑤ **HR/MIN/- TUNE +**

- Налаштування FM-радіостанцій.
- Налаштування години і хвилини.

⑥ **SNOOZE/SLEEP**

- Переведення будильника в режим дрімоти.
- Налаштування таймера вимкнення.

⑦ Індикаторна панель

- Відображення поточного стану.

## 3 Початок роботи

Завжди виконуйте вказівки у цьому розділі із вказаною послідовністю.

### Встановлення батарей

Батареї забезпечують лише резервне збереження налаштувань годинника і будильника в разі відключення живлення змінного струму.

#### ! Увага!

- Батареї можуть містити хімічні речовини, тому утилізуйте їх належним чином.

- 1 Відкрийте батарейний відсік.
- 2 Вставте 2 батареї типу AA, враховуючи відповідні значення полярності (+/-), як зображено на малюнку.
- 3 Закрийте батарейний відсік.

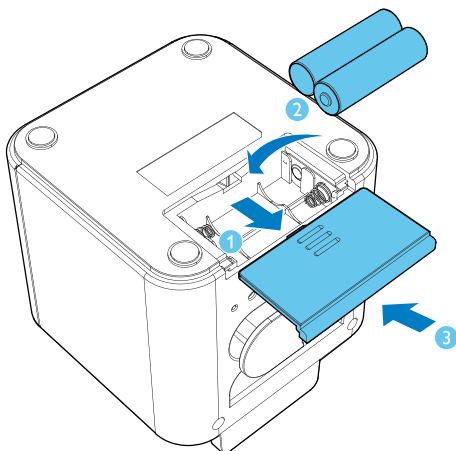

#### \* Порада

- Коли живлення змінного струму відключено, підсвітка дисплея вимкнена.

### Під'єднання до джерела живлення

#### ! Увага!

- Ризик пошкодження виробу! Перевіряйте, чи напруга в мережі відповідає значенню напруги, вказаному на задній або нижній панелях радіогодинника.
- Небезпека ураження електричним струмом! Від'єднуючи адаптер змінного струму, завжди тягніть за штекер. Ніколи не тягніть за кабель.

Під'єднайте адаптер змінного струму до розетки.

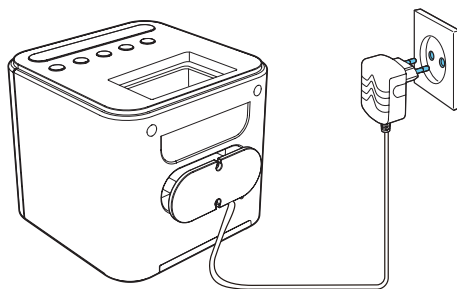

### Увімкнення

Натисніть  $\Phi$ , щоб увімкнути радіогодинник.

- ↳ Радіогодинник перейде в режим FM-радіо.
- Натисніть  $\Phi$  знову, щоб пристрій перейшов у режим очікування.

---

## Встановлення часу



### Примітка

- Встановити час можна лише в режимі очікування.

- 1 Щоб увімкнути режим налаштування годинника, натисніть та утримуйте **SET TIME** протягом двох секунд.  
↳ Блімають цифри, що позначають годину та хвилини.
- 2 Кілька разів натисніть **HR**, щоб встановити годину.
- 3 Кілька разів натисніть **MIN**, щоб встановити хвилину.
- 4 Щоб підтвердити, знову натисніть **SET TIME**.  
↳ З'явиться встановлений час.

## 4 Прослуховування FM-радіо



### Примітка

- Для уникнення радіоперешкод тримайте радіогодинник подалі від інших електропристроїв.
- Для кращого прийому сигналу розкладіть FM-антену повністю і поставте її у місці з хорошим надходженням сигналу.

---

## Налаштування FM-радіостанції

- 1 Натисніть **SOURCE**, щоб увімкнути FM-радіо.
- 2 Натисніть та утримуйте **TUNE -** або **TUNE +** 2 секунди.  
↳ Радіогодинник автоматично налаштується на станцію з хорошим прийомом сигналу.
- 3 Щоб налаштувати інші радіостанції, повторіть крок 2.

### Налаштування станції вручну

Щоб вибрати частоту, у режимі тюнера кілька разів натисніть **TUNE -** або **TUNE +**.

---

## Збереження FM-радіостанцій у пам'яті

Можна зберегти до 10 FM-радіостанцій.

- 1 Увімкнення FM-радіостанції.
- 2 Натисніть та утримуйте **PRESET** протягом 2 секунд.  
↳ Почне блимати попередньо встановлений номер.
- 3 Щоб вибрати номер, натискайте **TUNE -** або **TUNE +**.

4 Щоб підтвердити, знову натисніть **PRESET**.

5 Щоб зберегти інші радіостанції, повторіть кроки 1-4.

#### Порада

- Щоб видалити попередньо збережену радіостанцію, замініть її іншою радіостанцією.

## Вибір попередньо встановленої радіостанції

Щоб вибрати попередньо встановлену станцію, у режимі тюнера кілька разів натисніть **PRESET**.

## Регулювання гучності

Для регулювання гучності під час прослуховування натискайте **-VOLUME +**.

# 5 Інші функції

## Заряджання мобільних пристроїв

За допомогою цього радіогодинника можна заряджати мобільний телефон Android із роз'ємом мікро-USB та пристрої Apple із роз'ємом Lightning або 30-контактним роз'ємом.

- 1 Під'єднайте радіогодинник до пристрою мобільного зв'язку.
  - Для мобільних пристроїв Android із роз'ємом мікро-USB: щоб під'єднати виріб до мобільного пристрою, як зображено на малюнку, використовуйте кабель, що входить у комплект.

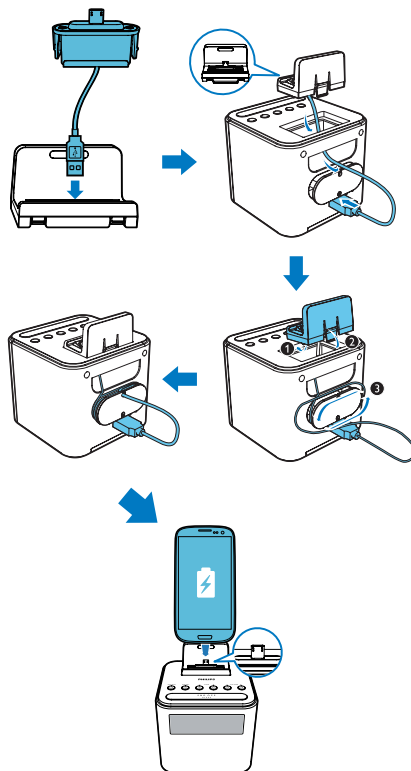

- Пристрої Apple із роз'ємом Lightning або 30-контактним роз'ємом: щоб під'єднати виріб до мобільного пристрою, як зображено на малюнку, використовуйте зарядний кабель пристрою Apple (не входить у комплект).

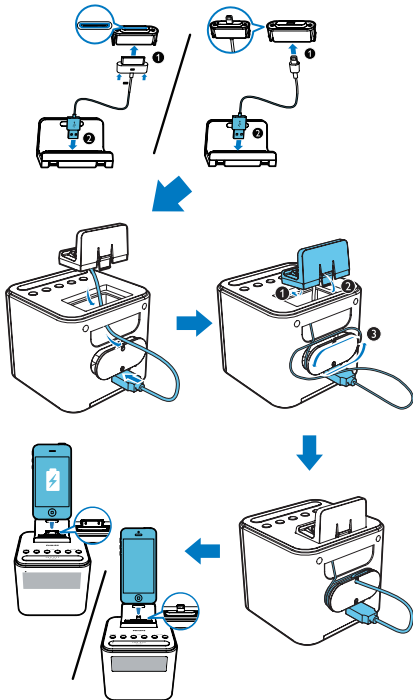

- 2 Під'єднайте радіогодинник до мережі змінного струму.  
↳ Мобільний пристрій почне заряджатися.

#### Примітка

- Компанія Gibson Innovations не гарантує функціональної сумісності цього виробу з усіма пристроями.

## Налаштування таймера будильника

Можна налаштування два будильники для спрацьовування у різний час.

#### Примітка

- Налаштувати будильник можна лише в режимі очікування.
- Годинник повинен показувати правильний час.

- 1 Щоб увімкнути режим налаштування будильника, натисніть та утримуйте **AL1** або **AL2** протягом двох секунд.  
↳ Блімають цифри, що позначають годину та хвилини.
- 2 Натискайте **HR**, щоб встановити годину.
- 3 Натискайте **MIN**, щоб встановити хвилину.
- 4 Для підтвердження натисніть **AL1** або **AL2**.

#### Порада

- Радіогодинник виходить з режиму налаштування будильника після 10 секунд бездіяльності.

## Увімкнення або вимкнення таймера будильника

Щоб увімкнути або вимкнути таймер будильника, кілька разів натисніть **AL1** або **AL2**.

- ↳ Якщо таймер будильника увімкнено, відобразиться індикатор будильника відповідно до вибраного режиму – FM-тюнер або зумер.
- ↳ Якщо вимкнути таймер будильника, вимкнеться й індикатор будильника.
- Щоб вимкнути будильник, коли він дзвонить, натисніть **AL1/AL2**.
- ↳ Будильник задзвонить наступного дня.



## Примітка

- Якщо буде вибрано FM-тюнер, а Ви слухатимете радіо, коли надійде час спрацювання будильника, автоматично увімкнеться зумер.
- Якщо джерелом сигналу будильника вибрано зумер, гучність будильника залишається на тому ж рівні.
- Якщо джерелом сигналу будильника вибрано FM-тюнер, гучність будильника поступово зростає і її відрегулювати неможливо.

	Режим звуку будильника	Тривалість сигналу будильника
Мережа змінного струму	FM-приймач/Зумер	30 хвилин

## Режим дрімоти будильника

Коли будильник дзвонить, натисніть **SNOOZE**.

- ↳ Будильник перейде в режим дрімоти і знову продзвенить через 9 хвилин.

## Налаштування таймера сну

- 1 Увімкнення виробу.
- 2 Щоб вибрати період часу (у хвилинах), кілька разів натисніть **SLEEP**.
  - ↳ Радіогодинник автоматично переходить у режим очікування після завершення попередньо визначеного періоду часу.

Для деактивації таймера вимкнення:

- Кілька разів натискайте **SLEEP**, поки не з'явиться **[OFF]** (вимк.).

120 → 90 → 60 → 30 → 15  
↑ OFF

# 6 Інформація про виріб

## Примітка

- Інформація про виріб може бути змінена без попередження.

## Технічні характеристики

### Підсилювач

Загальна вихідна потужність 500 мВт

### Тюнер (FM)

Діапазон налаштування 87,5-108 МГц

Налаштування частоти 50 кГц

Чутливість

– Моно, співвідношення <22 дБф

"сигнал-шум" 26 дБ

Повне гармонійне <3%

викривлення

Співвідношення "сигнал-шум" >50 дБ (А)

## Загальна інформація

Адаптер живлення змінного струму	Назва торгової марки: Philips
	Модель: S012B0551500E;
	Вхід: 100–240 В змінного струму, 50/60 Гц, максимум 400 мА;
	Вихід: 5,5 В --- 1500 мА
Роз'єм USB	5 В --- 1 А
Споживання електроенергії під час експлуатації	9 Вт
Споживання електроенергії в режимі очікування	<1 Вт
Розміри:	
- Головний блок (Ш x В x Г)	112 x 101 x 125 мм
Вага:	
- Головний блок	0,41 кг

# 7 Усунення несправностей



## Попередження

- У жодному разі не знімайте корпус пристрою.

Щоб зберегти дію гарантії, ніколи не намагайтеся самостійно ремонтувати систему. Якщо під час використання пристрою виникають певні проблеми, перш ніж звертатися до центру обслуговування, скористайтеся наведеними нижче порадами. Якщо це не вирішить проблему, відвідайте веб-сайт компанії Philips ([www.philips.com/support](http://www.philips.com/support)). Коли Ви звертаєтесь до компанії Philips, пристрій, номер моделі та серійний номер мають бути під руками.

## Відсутнє живлення

- Перевірте, чи штекер змінного струму вставлено в розетку належним чином.
- Перевірте живлення розетки.

## Немає звуку

- Налаштуйте гучність.

## Пристрій не працює

- Від'єднайте та під'єднайте штекер змінного струму, після чого увімкніть пристрій знову.

## Не вдається зарядити мобільні пристрої

- Перевірте, чи пристрій Apple або Android під'єднано до радіогодинника належним чином.
- Перевірте, чи радіогодинник увімкнено.

## Поганий радіосигнал

- Збільшіть відстань між виробом та іншими електричними пристроями.
- Розкладіть антену повністю.

## Будильник не працює

- Налаштуйте годинник/будильник належним чином.

## Видалено налаштування годинника/ будильника

- Стався збій в електропостачанні або від'єднано штекер.
- Скиньте налаштування годинника/будильника.

## 8 Примітка

Внесення будь-яких змін чи модифікації цього пристрою, які не є позитивно схвалені компанією Gibson Innovations, можуть позбавити користувачів права користуватися цим пристроєм.

Цим повідомленням компанія Gibson Innovations стверджує, що цей виріб відповідає важливим вимогам та іншим відповідним умовам Директиви 2014/53/EU. Заяву про відповідність можна знайти на веб-сайті [www.philips.com/support](http://www.philips.com/support).

### Утилізація старого виробу



Виріб виготовлено з високоякісних матеріалів і компонентів, які можна переробити та використовувати повторно.



Цей символ на виробі означає, що цей виріб відповідає вимогам Директиви ЄС 2012/19/EU. Дізнайтеся про місцеву систему розділеного збору електричних та електронних пристроїв. Дотримуйтесь місцевих правил і не утилізуйте цей виріб зі звичайними побутовими відходами. Належна утилізація старих виробів допоможе запобігти негативному впливу на навколишнє середовище та здоров'я людей.

### Інформація про довкілля

Для упаковки виробу було використано лише потрібні матеріали. Ми подбали про те, щоб упаковку можна було легко розділити на три види матеріалу: картон (коробка), пінополістирол (амортизуючий матеріал) та поліетилен (пакети, захисний пінопластовий лист).

Система містить матеріали, які в розібраному вигляді можна здати на переробку та повторне використання у відповідний центр. Утилізуйте пакувальні матеріали, використані батареї та непотрібні пристрої відповідно до місцевих правових норм.



#### Примітка

- Табличка з даними знаходиться на дні пристрою.



Specifications are subject to change without notice.

Copyright © 2015 Gibson Innovations Limited. Revised Edition © 2017

This product has been manufactured by, and is sold under the responsibility of Gibson Innovations Ltd., and Gibson Innovations Ltd. is the warrantor in relation to this product. Philips and the Philips Shield Emblem are registered trademarks of Koninklijke Philips N.V. and are used under license.

AJ3250S\_12\_UM\_V3.0

