

MP3-CD Grotuvas

AZ 1038

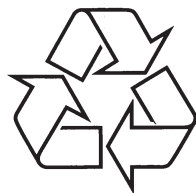

Daugiau apie firmos "Philips" gaminius galite sužinoti
pasauliniame Interneto tinkle. Svetainės adresas:
<http://www.philips.com>

Naudojimosi instrukcijų knygelė

INFORMACIJA

Seno įrenginio išmetimas

Jūsų produktas pagamintas iš aukštos kokybės medžiagų ir komponentų, kurie gali būti perdirbami ir naudojami dar kartą.



Kai prie produkto randate šį nubraukto šiukšlių konteinerio ženklą, tai reiškia, kad produktas pagamintas pagal Europos Direktyvą 2002/96/EC.

Prašome pasidomėti vietinėmis elektronikos produktų išmetimo taisyklėmis.

Laikykitės vietinių taisyklių ir nemeskite seno produkto kartu su kitomis namų apyvokos šiukšlėmis. Teisingas atsikratymas senu produktu padės sumažinti neigiamas pasekmes gamtai ir žmonių sveikatai.

Techniniai duomenys

Energijos suvartojimas12W

Išmatavimai (plotis x aukštis x gylis).290 x 146 x 240 (mm)

Svoris2.0 kg

ĮSPĖJIMAS

- *Matomas ir nematomas lazerio spinduliavimas. Jei darelės atidarytos, nežiūrėkite į spindulį.*
- *Aukšta įtampa! Neatidarinėkite įrenginio rizikuojate gauti elektros smūgį. Įrenginyje nėra dalių, kurias taisyti galėtų pats vartotojas.*
- *Produkto modifikavimas gali sąlygoti pavojingą EMC spinduliavimą arba sukelti kitas pavojingas pasekmes.*

Šis įrenginys atitinka Europos Sąjungos radijo trikdžių standartus.

**KLASĖ 1 LAZERINIS
PRODUKTAS**

PROBLEMŲ SPRENDIMAS

Atsiradus gedimui, pirmiausia peržvelkite žemiau išvardintus punktus, prieš nešdami įrenginį į taisyklą. Jei problemos neišspręsite sekdami šiais patarimais, pasikonsultuokite su pardavėju arba firmos paslaugų centru.

ĮSPĖJIMAS: *neardykite įrenginio, kadangi yra elektros smūgio tikimybė! Jokių būdu patys nebandykite taisyti įrenginio, nes tai pažeis garantijos sąlygas.*

Problema

- Galima priežastis
- Sprendimas

Dingsta garsas / įrenginys išsijungia

- Nesureguliuotas garsas
- Pareguliuokite garsumo lygį (VOLUME)
- Netinkamai įjungtas elektros laidas
- Tinkamai įjunkite AC elektros laidą
- Maitinimo elementai išsikrovė / netinkamai įdėti
- Tinkamai įdėkite (naujus) maitinimo elementus
- Prie įrenginio prijungtos ausinės
- Atjunkite ausines
- Diske yra ne audio failų.
- Spauskite ◀▶, ▶▶ vieną kartą arba daugiau, norėdami pereiti prie audio failo.

Ekranas prastai veikia/ Grotuvas nereaguoja į jokiais valdymo funkcijas

- Elektrostatinė iškrava.
- Išjunkite įrenginį ir ištraukite maitinimo laidą. Po kurio laiko iš naujo viską sujunkite.

Dideli radijo trikdžiai

- Elektros prietaisų trukdžiai: įrenginys pastatytas per arti televizoriaus, vaizdo grotuvo arba kompiuterio
- Patraukite įrenginį toliau nuo šių prietaisų.

Silpnas radijo signalas

- Silpnai transliuojamas radijo stoties signalas
- FM: pareguliuokite FM teleskopinę anteną.

Ekране rašoma "no"

- Neįdėtas kompaktinis diskas
- Įdėkite tinkamą diską.
- Kompaktinis diskas (CD) stipriai subraižytas arba nešvarus
- Pakeiskite / nuvalykite diską (Žr. skyrių "Priežiūra ir Saugumas")
- Lazero lęšis aprasojo.
- Palaukite, kol lęšis nudžius.
- CD-R/CD-R(W) diskas yra tuščias arba nebaigtas įrašinėti
- Naudokite baigtą įrašinėti ("finalizuotą") CD-R arba CD-R(W) diską

Pastaba:

Įsitinkite, kad kompaktinis diskas neužkoduotas Autorinių teisių apsaugos technologijomis, nes kai kurie jų gali neatitikti CD standarto.

Diskas "šokinėja" per dainas

- Kompaktinis diskas (CD) subraižytas arba nešvarus
- Pakeiskite arba nuvalykite diską
- Įjungti PROG/SHUFFLE režimai
- Išjunkite PROG/SHUFFLE režimus

Pastaba:

Jeigu diske yra įrašyta tiek MP3, tiek paprasto formato dainų, bus grojamos tik paprasto formato dainos.

MP3-CD "šokinėja" per albumus

- Kompaktiniame diske įrašyti ne MP3 failų katalogai.
- Patikrinkite, ar diske tinkami katalogai.

SCHEMAS

1

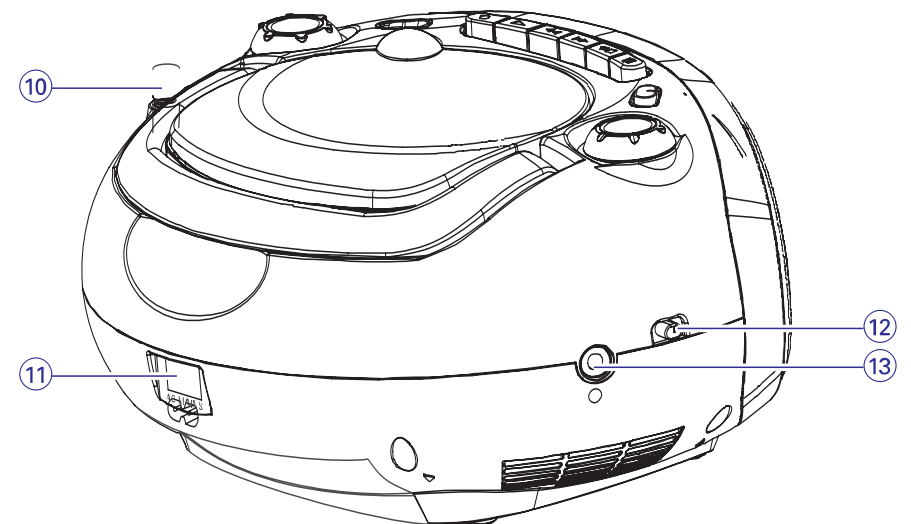
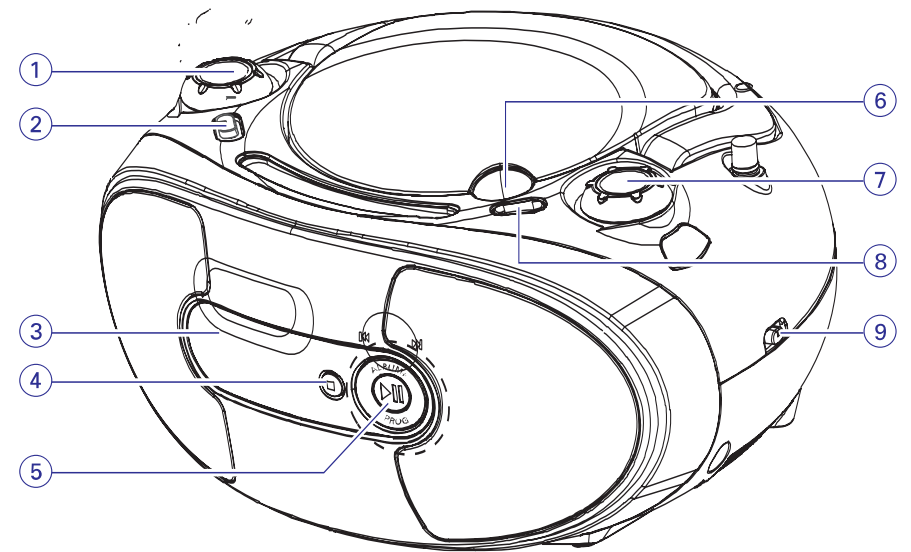

2

6 x R14 • UM-2 • C-CELLS

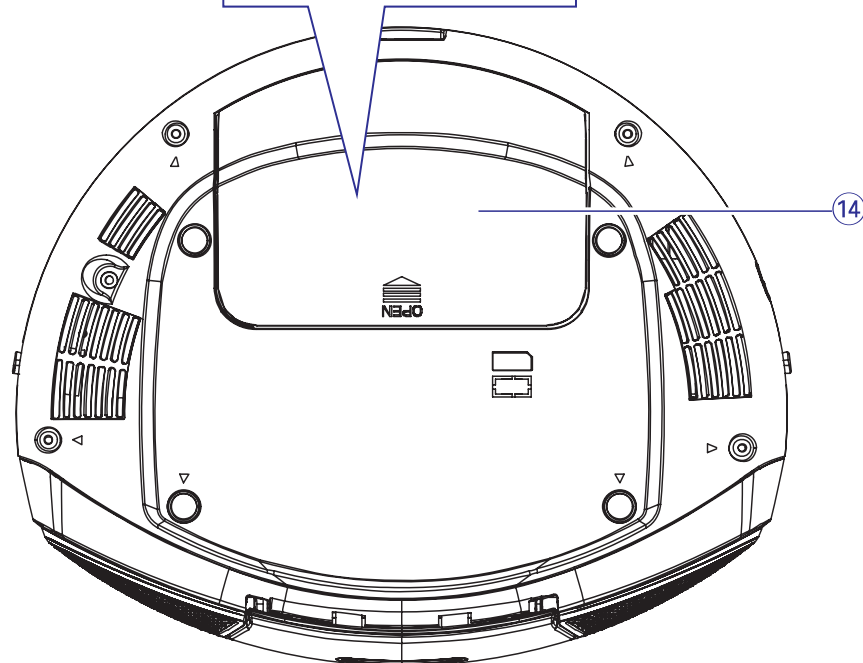
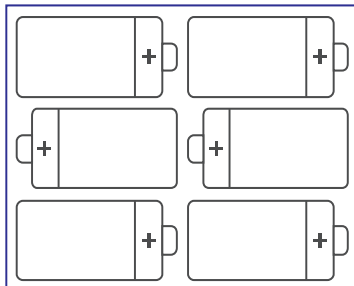
**Užprogramuoto grojimo peržiūrėjimas**

- Kai grojimas sustabdytas, spauskite ir palaikykite **PROG** mygtuką.
→ Ekranėlyje eilės tvarka rodomos visos užprogramuotos dainos.

Tik MP3 diskams: ekranėlyje pasirodys **ALBUM** ir albumo numeris, o tada ir išsaugotos dainos albume numeris.

Naudingi patarimai:

- Jei užprogramuotam grojimui neužprogramuota nei viena daina, ekranėlyje mirksi P01.

Užprogramavimo ištrynimasis

Jūs galite ir ištrinti užprogramuotą grojimo eilę:

- spausdami ■ (vieną kartą, jeigu grojimas sustabdytas; du kartus grojimo metu);
- pasirinkdami **TUNER** garso šaltinį;
- atidarydami disko dureles.
→ Ekranėlyje pradingsta užrašas **PROG**.

PRIEŽIŪRA

CD grotuvo ir CD diskų priežiūra

- Jeigu grotuvas negali nuskaityti kompaktinio disko, prieš nešdami įrenginį taisyti, išvalykite linzę specialiu valomuoju kompaktiniu disku.
- Niekada nelieskite kompaktinių diskų grotuvo lizės.
- Staigūs temperatūros pasikeitimai patalpoje, gali sukelti garų kondensaciją ant lizės. Tuo atveju kompaktinis diskas negros. Nebandykite garų nuvalyti, o palikite įrenginį šiltoje patalpoje, kol drėgmė išgaruos.

- Visada laikykite kompaktinių diskų grotuvo dureles uždarytas, norint išvengti dulkių.
- Norėdami nuvalyti kompaktinį diską, naudokite minkštą be pūkų medžiagą ir valykite iš centro į kraštus. Nenaudokite jokių valiklių, nes jie gali sugadinti diską.
- Niekada nerašykite ant kompaktinių diskų ir neklijuokite ant jų lipdukų.

Įvairūs grojimo režimai: REPEAT ir SHUFFLE (Žr. 6, 7)

REPEAT – pakartotinai grojamas pasirinktas takelis.

MP3 diskams:

REPEAT ALBUM – pakartotinai grojami visi pasirinkto albumo takeliai.

REPEAT ALL – kartojamas visas diskas / užprogramuotas grojimas.

SHUFFLE – visos disko dainos grojamos atsitiktine tvarka.

Pastaba:

– Grojimo atsitiktine tvarka funkcija negalima užprogramuotam dainų grojimui.

1. Norėdami pasirinkti grojimo režimą, spauskite **MODE** vieną ar kelis kartus.
2. Spauskite **▶▶**, norėdami pradėti grojimą, kai jis sustabdytas.
3. Norėdami grįžti į įprastinį grojimą, kelis kartus spauskite **MODE**, kol ekranėlyje nebus rodomas nei vienas iš režimų.
 - Jūs taip pat galite paspausti **■**, kad atšauktumėte pasirinktus grojimo režimus.

Dainų eilės tvarkos užprogramavimas

Atmintyje galite išsaugoti iki 20 dainų grojimo tvarką. Jei norite, kai kurias dainas galite užprogramuoti daugiau nei vienam grojimui.

Audio CD diskams:

1. Kai grojimas sustabdytas, paspauskite **PROG**, kad pradėtumėte programavimą.
 - Ekranėlyje ima mirksėti užrašai **PROG** ir **PO1**, reiškiantys programavimo pradžią. (Žr. 8).
2. Spauskite **▶▶** arba **◀◀**, kad pasirinktumėte norimos dainos numerį.
 - Ekranėlyje ima mirksėti užrašas **PROG** ir jūsų norimos dainos numeris.

3. Spauskite **PROG**, kad išsaugotumėte norimos dainos numerį.
 - Ekranėlyje ima mirksėti užrašai **PROG** ir **PO2**, reiškiantys tolimesnę programavimo vietą.

4. Kartokite **2-3** žingsnius, norėdami tokiu būdu pasirinkti ir išsaugoti ir kitas dainas.
 - Grojimui užprogramavus 20 dainų, ekranėlyje ims mirksėti užrašai **PROG** ir ---.

5. Norėdami pradėti užprogramuotus dainų eilės grojimą, spauskite **▶▶**.

MP3 diskams:

1. Kai grojimas sustabdytas, paspauskite **PROG**, kad pradėtumėte programavimą.
 - Ekranėlyje ima mirksėti užrašai **PROG** ir **PO1**, reiškiantys programavimo pradžią.
2. Jei reikia, spauskite **ALBUM +**, kad pasirinktumėte kitą albumą.
 - Ekranėlyje bus rodoma **ALBUM** ir jūsų pasirinktas albumas. (Žr. 9).
3. Spauskite **▶▶** arba **◀◀**, kad pasirinktumėte norimos dainos numerį.
 - Ekranėlyje bus rodomas jūsų norimos dainos albume numeris.

4. Spauskite **PROG**, kad išsaugotumėte norimos dainos numerį.
 - Ekranėlyje ima mirksėti užrašai **PROG** ir **PO2**, reiškiantys tolimesnę programavimo vietą.

5. Kartokite **2-4** žingsnius, norėdami tokiu būdu pasirinkti ir išsaugoti ir kitas dainas.
 - Grojimui užprogramavus 20 dainų, ekranėlyje ims mirksėti užrašai **PROG** ir ---.

6. Norėdami pradėti užprogramuotus dainų eilės grojimą, spauskite **▶▶**.

Naudingi patarimai:

- Esant aktyvuotam **PROGRAM** arba **SHUFFLE** režimui, **ALBUM+** mygtukas neveiks.

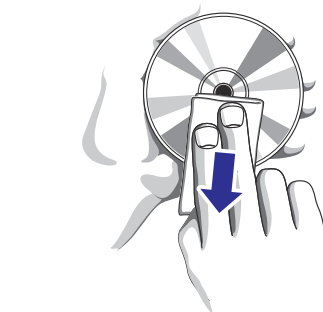
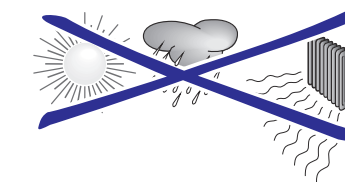
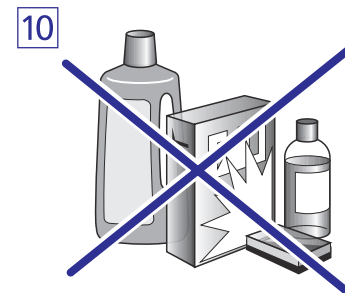
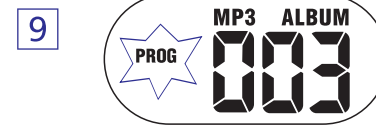
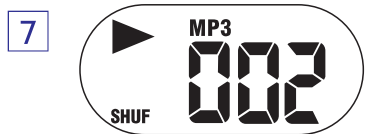
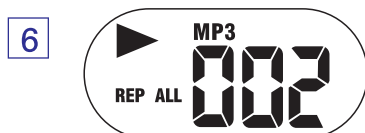
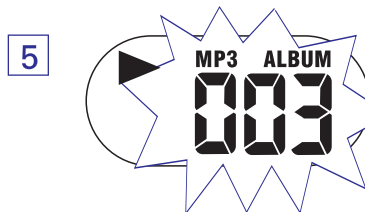
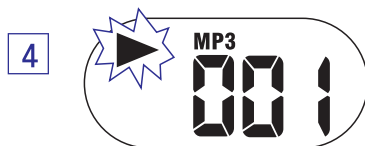
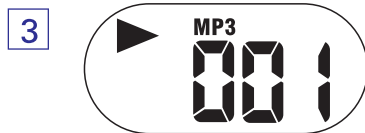

Bendra Informacija

Pateikti Priedai	7
Saugumo Informacija.....	7

Valdymas

Viršutinė bei priekinė panelės	8
Galinė panelė	8

Maitinimas

Maitinimas	9
------------------	---

Pagrindinės funkcijos / Radijas

Pagrindinės funkcijos.....	10
Radijo transliacija.....	10

CD/MP3 grotuvas

Apie MP3	11
Disko grojimas	11
Kito takelio pasirinkimas	11
Tam tikro fragmento takelyje suradimas	12
Įvairūs grojimo režimai: REPEAT ir SHUFFLE.....	12
Dainų eilės tvarkos užprogramavimas	12

Priežiūra

CD grotuvo ir CD diskų priežiūra.....	13
---------------------------------------	----

Problemų sprendimas..... 14**Techniniai duomenys** 15**Apie MP3**

Muzikos "suspaudimo" technologija MP3 (MPEG1 Audio Layer 3) sumažina audio duomenų užimamą vietą iki 10 kartų, stipriai nesumažindamas garso kokybės.

- **Iš kur gauti MP3 muzikos:** Atsisiųskite legalius MP3 įrašus iš interneto, arba konvertuokite savo audio kompaktinį diską į MP3 formatą, naudodamiesi tam skirta programine įranga, ir po to įsirašykite į CD-R(W) diską. (Norint gauti gerą garso kokybę, MP3 failams rekomenduojamas ew 128 Kbps "bit rate" dažnis.)
- **MP3-CD disko sukūrimas:** įrašykite muzikinius failus iš namų kompiuterio į CDR arba CDRW diskus, naudodami CD įrašymo programą.

Naudingi patarimai:

- Įsitikinkite, kad MP3 failų galūnės yra **.mp3**.
- Viso galite įrašyti iki 500 failų ar albumų (su vidutiniu 20 simbolių ilgio failų pavadinimu).
- Failų pavadinimų ilgis sąlygoja galimą groti takelių skaičių. Esant trumpesniems pavadinimams, Jūs galėsite įrašyti daugiau takelių.

Kompaktinio disko grojimas

Šis kompaktinių diskų grotuvas groja Audio diskus, tarp jų CD-R/CD-RW ir MP3 CD. Bet CD-ROM, CD-I, CDV,VCD, DVD ar kompiuteriniai diskai negali būti grojami šiuo įrenginiu.

SVARBU!

- **Esant diskui, kuriame įrašyta tiek CD Audio dainos, tiek MP3 failai, gros tiksliai CD Audio dainos.**
 - **Šis grotuvas yra nesuderinamas su UDF formato CD diskais.**
1. Norėdami atidaryti disko dureles, pakelkite jas už vietos, kur parašyta **LIFT TO OPEN**. Įdėkite diską taip, kad viršelis būtų viršuje ir švelniai uždarykite disko dėklą.

2. Nureguliuokite **šaltinio jungiklį** ties **CD/MP3**.
→ Ekranėlyje rodoma: ---, tada pasirodys visų diske esančių takelių skaičius.
3. Paspauskite **▶▶▶**, jei norite pradėti grojimą.
→ **Audio CD:** Ekranėlyje bus rodomas visų diske esančių takelių skaičius.
MP3: Ekranėlyje bus rodomas MP3 įrašomas dainos numeris. (Žr.3).
4. Norėdami pristabdyti grojimą spauskite **▶▶▶**. (Žr.4). Norėdami pratęsti grojimą, spauskite **▶▶▶** dar kartą.
5. Norėdami sustabdyti grojimą, spauskite **■**.

Naudingi patarimai:

Disko grojimas sustos, jeigu:

- Atidaromos CD durelės;
- Kompaktinis diskas pasibaigia.
- Jūs pasirenkate radijo tiunerio režimą

Kito takelio pasirinkimas

- Paspauskite **▶▶▶**, **◀◀◀** vieną ar kelis kartus, kol ekranėlyje pasirodys norimo takelio numeris. norėdami pasirinkti dainą.
Esant MP3: Pirmą spauskite **ALBUM +** vieną ar kelis kartus, kad surastumėte norimą albumą.
→ Ekranėlyje trumpam sumirksės **ALBUM** ir dabartinis albumas. (Žr.5).
- Norėdami pradėti grojimą tuo metu, kai jis yra sustabdytas, spauskite **▶▶▶**.

Tam tikro fragmento takelyje suradimas

1. Grojimo metu paspauskite ir palaikykite nuspaukę **▶▶▶** arba **◀◀◀**.
→ CD gros padidintu greičiu ir tylėsiu garsu.
2. Kai atpažįstate norimą dainos vietą, atleiskite paspaustą **▶▶▶** arba **◀◀◀** mygtuką ir bus tęsiamas normalus grojimas.

PAGRINDINĖS FUNKCIJOS / RADIJAS

Pagrindinės funkcijos

Įrenginio įjungimas / išjungimas:

1. Norėdami įjungti įrenginį, nureguliuokite **šaltinio jungiklį** ties **CD/MP3** arba **TUNER**, kaip norite.
2. Norėdami išjungti įrenginį, nureguliuokite šaltinio jungiklį ties **OFF**.

Garsumo ir garso nustatymai

Nustatykite garsumo lygį, naudodami **VOLUME** ir **DBB** mygtukus.

Radio transliacija

1. Nureguliuokite **šaltinio jungiklį** ties **TUNER**.
2. Nureguliuokite **BAND** ties **MW** arba **FM**, kad pasirinktumėte bangas.
3. Įjunkite **TUNING**, kad "pagautumėte" radijo stotį.

Norint pagerinti transliacijos signalą

- **FM** transliacijoms ištieskite ir prijunkite teleskopinę anteną. Sumažinkite antenos ilgį, jei signalas per stiprus.
- **MW** transliacijoms naudojama integruota antena. Šią anteną pakreipsite tik pakreipdami visą įrenginį.

BENDRA INFORMACIJA

Sveikiname įsigijus šį Philips produktą!

Norėdami pilnai išnaudoti Philips siūlomą pagalbą, užregistruokite šį produktą internete, adresu www.philips.com/welcome.

Pateikti Priedai

- AC elektros maitinimo laidas

Aplinkosaugos Informacija

- Mes skyrėme daug pastangų, kad sumažintume įpakavimo dydį ir padarytume jį lengvai išskiriamą į tris medžiagas: kartoną, išplečiamą polistirolą bei polietileną.
- Jūsų grotuvas pagamintas iš medžiagų, kurios gali būti perdirbtos, jei įrenginį išardytų kompanija, kuri tame specializuojasi. Prašome susipažinti su vietinėmis taisyklėmis, nustatančiomis įpakavimų, išsikrovusių maitinimo elementų bei senos įrangos išmetimo tvarką.
- Saugumo Informacija
- Pastatykite įrenginį ant lygaus ir kieto paviršiaus taip, kad sistema nebūtų pasvirusi.
- Maitinimo lizdas turi būti lengvai pasiekiamas.
- Nelaikykite įrenginio, maitinimo elementų ir kompaktinių diskų drėgmėje, lietuje, smėlyje ar dideliame karštyje.

- Apsaugokite įrenginį nuo lašėjimo ar aptaškymo.
- Palikite bent 15 centimetrų nuo grotuvo ventiliacijos angų ir aplinkui esančių objektų.
- Ventiliacija neturėtų būti slopinama uždengiant ventiliacijos angas su daiktais tokiais kaip laikraščiai, staltiesės, užuolaidos, etc.
- Šalia įrenginio nestatykite daiktų su vandeniu, tokių kaip vazos.
- Šalia įrenginio nestatykite jokių atviros ugnies šaltinių, tokių kaip žvakės.
- Mechaninės įrenginio dalys susideda iš savaimės susitepančių guolių, kurių negalima tepti aliejais ar kitais lubrikantais.
- Valykite įrenginį sausa pašluoste. Nenaudokite jokių valymo priemonių turinčių alkoholio, amoniako, benzeno ar aštrių dalelių, nes tai gali pakenkti įrenginiui.
- Maitinimo elementų negali veikti pernelyg didelis karštis (pavyzdžiui, laužas ir pan.)

Viršutinē bei priekīnē panelēs (žr. 1)

- VOLUME** – nustato garsumo lygī
- Šaltinio pasīrīnkīmas: CD/MP3, TUNER, OFF**
 - pasīrenka CD/MP3 arba radijā;
 - īšjungia grotuvā
- Ekranas** – rodo disko grojīmo funkcijas
- – sustabdo disko/MP3 grojīmā;
- ▶||** – pradeda arba laikīnai pristabdo disko/MP3 grojīmā
- ▶▶, ◀◀**
- CD/MP3:**
 - greita paieška ī priekī ir atgal;
 - peršoka ī grojamo/buvusio/tolimesnio takelīo pradziā
- ALBUM +**
 - tīk MP3 grojīmui:** pasīrinka albumus
 - PROG** – uži programuoja tam tikrā takelīu grojīmā ir peržiūri uži programavīmā
- LIFT TO OPEN** – pakelkite čīa, kad atīdarytumēte CD dureles.
- TUNING** – nustato radijo stotis
- MODE** – pasīrenka skīrtīngus grojīmo režiīmus: pvz. **REPEAT** (pakartojīmas) arba **SHUFFLE** (grojīmas atsītkītīne tvarka).

- BAND** – pasīrenka radijo bangū rūšīs, FM arba MW
- Teleskopīnē antena** – pagerīna FM bangū transliacijū kokybē.
- AC~ MAINS** – līzdas maitīnīmo laidui.
- DBB** – ījungia arba īšjungia žemū dažnīu signalū īšryškīnīmā.
- 🎧** – 3.5mm stereo ausīnū līzdas.

Naudīngī patarīmai: *Prijungus ausīnes bus īšjungtas garsas per garsiakalbius.*

Galīnē panelē (žr. 2)

- Maitīnīmo elementū skyrius**
 - atīdarykite, norēdami īdēti 6 po 1.5V **R-14 / UM2 / C-cells** tipo maitīnīmo elementus

Maitīnīmas

Kuomet patogu, naudokitēs īrengīniu ījungē AC elektros laidā, taip taupydami maitīnīmo elementus. Prieš īdēdami maitīnīmo elementus, īsitīkīnkīte, kad elektros laidas būtū īšjungtas īš tinklo bei neprijungtas prie jūsū īrengīnio.

Maitīnīmo elementai (komplekte nepateikīami)

- Atīdarykite baterijū skyriū ir īdēkite šešīs **R-14, UM2** arba **C-cells** tipo maitīnīmo elementus (patartīna šarmingas (“alkaline”), ī komplektā neįeina) taip, kad polīai atītkītū sužymētus grotuve (žr. 2).
- Tvīrtai uždarykite baterijū skyriū. Grotuvas jau yra paruoštas naudojimui.
 - Neteisingas baterijū naudojīmas gali sukelti elektrolitū īšsiliejīmā ir gali sugadīnti korpusā arba net sukelti baterijū sprogīmā.*
 - Nemaišykīte skīrtīngū maitīnīmo elementū: pvz. šarmingū “alkaline” tipo su anglīs cīnko. Naudokīte vienodo tipo maitīnīmo elementus.*
 - Kai īdedate naujus maitīnīmo elementus, nemaišykīte jū su senais.*
 - Įšīmkīte maitīnīmo elementus, kai neplanuojate naudotis īrengīniu ilgā laikā.*

Maitīnīmo elementuose yra chemīniū medžiagū, dėl to elementais turi būti tinkamai pasīrūpīnta juos īšmetant.

AC elektros laido naudojīmas

- īrengīnio apatīnēje dalyje, tipo plokštēlėje** pasītikrinkīte, ar sutampa grotuvo ir elektros tinklo įtampos tiekīmo parametrai. Jei ne – pasīkonsultuokīte su īrengīnio pardavēju arba firmos paslaugū centru.
- Įkīškīte laidā ī **AC MAINS ~** bei elektros līzdā namū sienoje. Dabar maitīnīmo laidas yra prijungtas ir īrengīnys gali būti naudojamas.
- Norēdami visai īšjungti maitīnīmā elektra, īštraukīte laidā īš sienoje esančio līzdo.
- Pastatykite īrengīnį netolī sienos rozetēs, kad maitīnīmas būtū lengvai pasīekīamas.
 - Jei lauke smarkīai žaibuojā, īštraukīte īš rozetēs īrengīnio maitīnīmo laidā.

Tipo plokštēlē yra īrengīnio apatīnēje dalyje.

Naudīngas patarīmas:

- *Kai baigēte naudotis grotuvu, visada šaltīnį nustatykite ī OFF pozīcijā, nes taip sutaupysite nemažai energījos.*