



Register your product and get support at  
[www.philips.com/welcome](http://www.philips.com/welcome)

DVDR3505/37

**STOP!** Thank you for choosing Philips.

**Need help fast?**

Read your Quick Start Guide and/or User Manual first for quick tips that make using your Philips product more enjoyable.

**Register your product and get support at [www.philips.com/welcome](http://www.philips.com/welcome)**  
 or call  
**1-888-PHILIPS (744-5477)**  
 while with your product  
 (and Model / Serial number)

**ARRÊT!** Philips vous remercie de votre confiance.

**Besoin d'une aide rapide?**

Le Guide rapide de début et Manuel de l'utilisateur regorgent d'astuces destinées à simplifier l'utilisation de votre produit Philips.

**Enregistrez votre produit et accédez à l'assistance sur [www.philips.com/welcome](http://www.philips.com/welcome)**  
 ou formez le  
**1-800-661-6162 (Francophone)**  
**1-888-PHILIPS (744-5477)**  
 (English speaking)  
 Veillez à avoir votre produit à portée de main  
 (et model / serial nombre)

**ALTO!** Gracias por escoger Philips.

**Necesita ayuda inmediata?**

Lea primero la Guía rápida del comienzo o el Manual del usuario, en donde encontrará consejos que le ayudarán a disfrutar plenamente de su producto Philips.

**Visite [www.philips.com/welcome](http://www.philips.com/welcome) para registrar su producto y obtener información de contacto y asistencia.**  
 o llame al teléfono  
**1-888-PHILIPS (744-5477)**  
 y tenga a mano el producto  
 (y número de model / serial)

ES LA GRABADOR DE DISCOS DE VIDEO DIGITAL  
 CON SINTONIZADOR DIGITAL



**PHILIPS**

Introducción

Conexiones

Configuración  
 básica

Grabación

Reproducción

Edición

Configuración de  
 funciones

Otros



# PRECAUCIONES

**Devuelva su Tarjeta de registro de producto o regístrese en línea en [www.philips.com/welcome](http://www.philips.com/welcome) hoy mismo para aprovechar al máximo su compra.**

Al registrar su modelo con PHILIPS usted cumplirá con los requisitos para obtener todos los valiosos beneficios que se indican a continuación, ¡no se los pierda! Complete y devuelva su Tarjeta de registro de producto o regístrese en línea en [www.philips.com/welcome](http://www.philips.com/welcome) para asegurarse de:

## \*Comprobante de Compra

La devolución de la tarjeta incluida garantiza que se archive la fecha de compra, de modo que no necesitará más papeleo para obtener el servicio de garantía.

## \*Seguridad del producto Notificación

Al registrar su producto, recibirá la notificación (directamente del fabricante) en el raro caso de un retiro de productos o de defectos en la seguridad.

## \*Beneficios adicionales

Registrar su producto garantiza que recibirá todos los privilegios a los cuales tiene derecho, incluyendo las ofertas especiales para ahorrar dinero.

## PHILIPS

**¡Felicitaciones por su compra y bienvenido a la "familia"!**

### Estimado propietario de un producto PHILIPS:

Gracias por su confianza en PHILIPS. Usted ha escogido uno de los productos mejor construidos y con mejor respaldo disponible hoy en día. Haremos todo lo que esté a nuestro alcance por mantenerle satisfecho con su compra durante muchos años.

Como miembro de la "familia" PHILIPS, usted tiene derecho a estar protegido con una de las garantías más completas y redes de servicio más sobresalientes de la industria. Lo que es más: su compra le garantiza que recibirá toda la información y ofertas especiales a las que tiene derecho, además de un fácil acceso a los accesorios desde nuestra cómoda red de compra desde el hogar.



Y lo que es más importante: usted puede confiar en nuestro irrestricto compromiso con su satisfacción total.

Todo esto es nuestra manera de decirle bienvenido y gracias por invertir en un producto PHILIPS.

**P.S.: Para aprovechar al máximo su compra PHILIPS, asegúrese de llenar y devolver inmediatamente su Tarjeta de registro del producto o regístrese en línea en**

**[www.philips.com/welcome](http://www.philips.com/welcome)**

## Conozca estos símbolos de seguridad

	<b>AVISO</b> RIESGO DE CHOQUE ELÉCTRICO NO ABRIR	
<b>Atención:</b> Para reducir el riesgo de choque eléctrico, no quite la tapa (o el panel posterior). En su interior no hay piezas que el usuario pueda reparar. Para servicio diríjase a personal calificado.		



Este "relámpago" indica material no aislado dentro de la unidad que puede causar una descarga eléctrica. Para la seguridad de todos en su hogar, por favor no retire la cubierta del producto.



El "signo de exclamación" llama la atención hacia funciones sobre las que debería leer con atención en la literatura adjunta para evitar problemas operativos y de mantenimiento.

**ADVERTENCIA:** Para reducir el riesgo de incendios o de descarga eléctrica, este aparato no se debe exponer a la lluvia ni a la humedad, y no se le deben colocar encima objetos llenos de líquido como jarrones.

**PRECAUCIÓN:** Para evitar descargas eléctricas, haga que la paleta ancha del enchufe coincida con la ranura ancha e introdúzcala hasta el fondo.

**ATTENTION:** Pour éviter les chocs électriques, introduire la lame la plus large de la fiche dans la borne correspondante de la prise et pousser jusqu'au fond.

### Sólo para uso del cliente

Escriba a continuación el N° de serie, el cual se ubica en la parte posterior del gabinete. Guarde esta información para futura referencia.

N° de modelo. \_\_\_\_\_



N° de serie. \_\_\_\_\_

**PHILIPS** Visite nuestro sitio en el World Wide Web en <http://www.philips.com/welcome>

# PRECAUCIONES

## INSTRUCCIONES DE SEGURIDAD IMPORTANTES

### Lea antes de operar el equipo

1. Lea estas instrucciones.
  2. Guarde estas instrucciones.
  3. Preste atención a todas las advertencias.
  4. Siga todas las instrucciones.
  5. No use este aparato cerca del agua.
  6. Límpielo solamente con un paño seco.
  7. No bloquee ninguno de los orificios de ventilación. Instálelo de acuerdo con las instrucciones de los fabricantes.
  8. No lo instale cerca de fuentes de calor, tales como radiadores, computo-  
puertas de tiro (registros) de calor, estufas u otros aparatos (incluidos  
amplificadores) que generen calor.
  9. No anule el objetivo de seguridad del enchufe polarizado o de conexión  
a tierra. Un enchufe polarizado tiene dos paletas, una más ancha  
que la otra. Un enchufe de conexión a tierra tiene dos paletas y una  
tercera espiga de conexión a tierra. La paleta más ancha o la tercera espiga es entregada  
para su seguridad. Si el enchufe suministrado no se ajusta a su tomacorriente, consulte a un  
electricista para que reemplace el tomacorriente obsoleto.
- 
- Conector macho de CA polarizado
10. Evite pisar o apretar el cable de suministro eléctrico, especialmente en los enchufes, tomacorrientes y el punto en que salen del aparato.
  11. Sólo use aditamentos o accesorios especificados por el fabricante.
  12.  Utilice sólo un carro, soporte, trípode, repisa o mesa especificados por el fabricante o que se vendan junto con el aparato. Si usa el carro, tenga precaución cuando mueva la combinación carro/aparato para evitar lesiones si éste se vuelca.
  13. Desenchúfe este aparato durante las tormentas eléctricas o cuando no se use durante largos períodos.
  14. Deje que personal calificado realice todo el servicio. Es necesario que el aparato reciba servicio si se ha dañado en algún modo, como cuando se daña el cable o enchufe de suministro de corriente, se ha derramado líquido u objetos han caído dentro él, cuando el aparato ha estado expuesto a lluvia u humedad, no opera bien o se ha caído.
  15. Es posible que este producto contenga plomo y mercurio. La eliminación de estos materiales podría estar regulada debido a consideraciones medioambientales. Para obtener información acerca de la eliminación o del reciclaje, póngase en contacto con sus autoridades locales o con la Alianza de Industrias Electrónicas: en [www.eiae.org](http://www.eiae.org)
  16. **Daños que requieran servicio** - El aparato debe recibir servicio de personal de servicio calificado cuando:
    - A. Se ha dañado el cable de alimentación o el enchufe; o
    - B. Han caído objetos o se ha derramado líquido dentro del aparato; o
    - C. El aparato ha quedado expuesto a la lluvia; o
    - D. El aparato parece no funcionar normalmente o su rendimiento ha cambiado notablemente; o
    - E. Se ha dejado caer el aparato o se ha dañado la caja.
  17. **Inclinación/estabilidad** - Todos los televisores deben cumplir con las normas de seguridad generales recomendadas internacionalmente en cuanto a las propiedades de inclinación y estabilidad del diseño de su gabinete.
    - No comprometa estas normas de diseño aplicando una fuerza de tracción excesiva a la parte delantera o superior del gabinete lo que finalmente puede hacer que el producto se vuelque.

- Además, no se ponga en peligro usted mismo o a sus niños colocando equipos electrónicos o juguetes sobre el gabinete. Dichos artículos pueden caer inesperadamente desde la parte superior del producto y dañar el producto y/o causar lesiones personales.
18. **Montaje en la pared o cielorraso** - El aparato se debe montar en una pared o cielorraso únicamente como lo recomienda el fabricante.
  19. **Líneas de energía eléctrica** - Una antena exterior se debe ubicar lejos de las líneas de energía.
  20. **Conexión a tierra de la antena exterior** - Si se conecta una antena exterior o un sistema de cable al producto, asegúrese de que la antena o el sistema de cable estén conectados a tierra para proporcionar cierta protección contra sobrevoltajes y acumulación de cargas electrostáticas. En la Sección 810 del Código Eléctrico Nacional, ANSI/NFPA 70-1984, se proporciona información sobre la adecuada conexión a tierra de las esteras y estructuras de apoyo, conexión a tierra del alambre de acometida a una unidad de descarga de antena, tamaño de los conectores de conexión a tierra, ubicación de la unidad de descarga de antena, conexión a los electrodos y requerimientos del electrodo de conexión a tierra. Vea la Figura que aparece más abajo.
  21. **Entrada de objetos y líquidos** - Se debe tener cuidado de que no caigan objetos dentro de los orificios de la caja ni se derramen líquidos a través de ellos.
    - a) Advertencia: Para reducir el riesgo de incendios o de descarga eléctrica, este aparato no se debe exponer a la lluvia ni a la humedad, y no se le deben colocar encima objetos llenos de líquido como jarrones.
  22. **Uso de las baterías PRECAUCIÓN** - Para evitar escapes de las baterías que pueden resultar en lesiones corporales, daño a la propiedad o a la unidad:
    - Instale correctamente todas las baterías, con los polos + y - alineados como está marcado en la unidad.
    - No mezcle las baterías (nuevas con antiguas o de carbono con alcalinas, etc.).
    - Retire las baterías cuando no use la unidad por un largo tiempo.
  23. **Sobrecargas** - No sobrecargue los tomacorrientes de pared, los cables de extensión o los receptáculos de uso general ya que esto puede ser causa de un riesgo de incendio o de descarga eléctrica.
  24. **Ingreso de objetos y de líquidos** - Nunca deje ingresar objetos de ningún tipo a este producto a través de aberturas, ya que podrían tocar puntos con voltajes peligrosos o cortocircuitar piezas que podrían ocasionar un incendio o una descarga eléctrica. Nunca derrame líquidos de ningún tipo sobre este producto.
  25. **Piezas de repuesto** - Cuando se necesiten piezas de repuesto, asegúrese de que el técnico de mantenimiento haya utilizado piezas especificadas por el fabricante o que tengan las mismas características que la pieza original. Los reemplazos no autorizados pueden ser causa de incendios, descargas eléctricas u otros peligros.
  26. **Verificación de seguridad** - Luego de completarse cualquier mantenimiento o reparación a este producto, solicítelo al técnico de mantenimiento que realice verificaciones de seguridad para determinar que el producto se encuentra en condiciones adecuadas de operación.

**Nota para el instalador del sistema CATV:** Se hace este recordatorio para llamar la atención del instalador del sistema CATV sobre el Artículo 820-40 de donde se proporcionan instrucciones para la apropiada conexión a tierra y, en particular, se especifica que la tierra de los cables se conectará al sistema de conexión a tierra del edificio tan cerca del punto de entrada del cable como sea posible.

### Ejemplo de conexión a tierra de la antena según NEC, Código Eléctrico Nacional

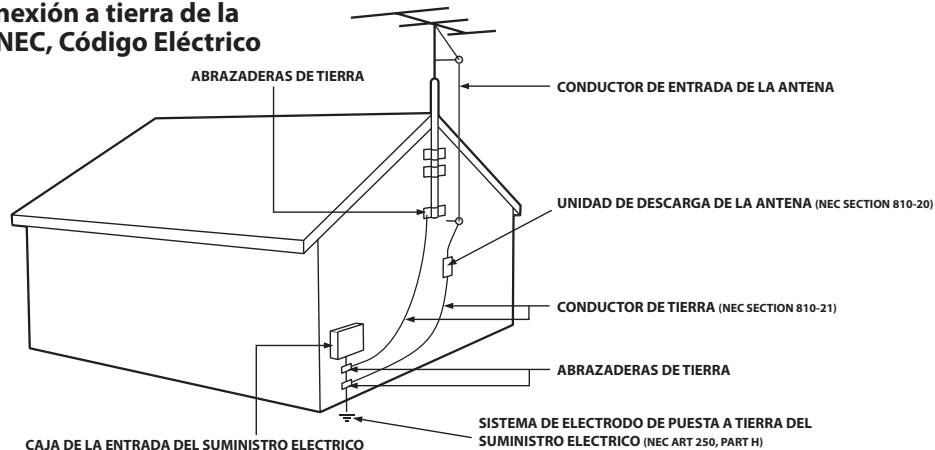

Introducción

Conexiones

Configuración básica

Grabación

Reproducción

Edición

Configuración de funciones

Otros



# PRECAUCIONES

## ¡Bienvenido!

### Felicitaciones por su compra y ¡bienvenido a Philips!

Para aprovechar al máximo la asistencia que ofrece Philips, registre su producto en [www.philip.com/welcome](http://www.philip.com/welcome).

Este producto le permite grabar en DVD y reproducir DVD/CD de diversos tipos.

Lea con atención este manual del usuario para aprender a utilizar las funciones descritas en el mismo.

## Precauciones de seguridad

**Advertencia:** Para prevenir riesgos de incendios u descargas eléctricas, no exponga este dispositivo a la lluvia o la humedad.

**Advertencia de la Comisión Federal de Comunicaciones (FCC):** Todo cambio o modificación no autorizados a este aparato invalidarán la autorización del usuario para operarlo.

- No coloque el equipo verticalmente. Instale el equipo en una posición horizontal y estable.
- Asegúrese de extraer el disco y desenchufar el equipo del tomacorriente antes de proceder a transportarlo.

**Certificación del Departamento de Salud y Servicios Humanos (DHHS):** Cumple con la norma 21 Centro de radiación (CFR) capítulo 1 subcapítulo J vigente al momento de su fabricación.

**Seguridad sobre láseres:** Este equipo utiliza un láser. Debido a posibles lesiones oculares, sólo personal calificado de servicio deberá retirar la cubierta o tratar de reparar este aparato.

PRECAUCIÓN: EL EMPLEO DE CONTROLES O AJUSTES O LA REALIZACIÓN DE PROCEDIMIENTOS QUE NO SEAN AQUELLOS ESPECIFICADOS AQUÍ PUEDE OCASIONAR UNA EXPOSICIÓN PELIGROSA A LAS RADIACIONES.

PRECAUCIÓN: EXISTE RADIACIÓN LÁSER VISIBLE E INVISIBLE CUANDO SE ABRE EL EQUIPO SIN QUE SE ENCUENTRE FUNCIONANDO EL CORRESPONDIENTE DISPOSITIVO CORTACORRIENTE. NO FIJE LA VISTA EN EL HAZ. EL HAZ SE ENCUENTRA UBICADO EN EL INTERIOR, CERCA DEL MECANISMO REPRODUCTOR DE CINTA.

**Información especial para usuarios canadienses:** Este aparato digital clase B cumple con la norma canadiense ICES-003. Cet appareil numérique de la classe B est conforme à la norme NMB-003 du Canada.

**Interferencia de radio y TV:** Este dispositivo ha sido comprobado y se lo encontró comprendido dentro de los límites para un dispositivo digital clase B, según la sección 15 de las disposiciones FCC. Estos límites están diseñados para proveer una protección razonable contra la interferencia nociva en una instalación residencial. Este dispositivo genera, utiliza y puede radiar energía de radiofrecuencia y, si no se lo instala y utiliza de acuerdo con las instrucciones, puede ocasionar interferencia nociva a las radiocomunicaciones.

Sin embargo, no se puede garantizar que en una instalación específica no tengan lugar interferencias. Si este dispositivo ocasionara interferencia nociva para la recepción de radio o televisión, la cual puede ser determinada apagando y volviendo a encender el mismo, se sugiere tratar de eliminar la interferencia adoptando una o más de las siguientes medidas:

- 1) Reoriente o reubique la antena receptora.
- 2) Aumente la separación entre el dispositivo y el receptor.
- 3) Conecte el dispositivo a un tomacorriente que corresponda a un circuito diferente de aquel al cual está conectado el receptor.
- 4) Consulte con el distribuidor o con un técnico de radio/TV experimentado.

**Aviso de copyright:** La confección de copias no autorizadas de material protegido contra copia, entre otros medios mediante programas de computación, archivos, emisiones y grabaciones de sonido, puede ser una violación de los derechos de propiedad intelectual y constituir un delito penal. Este aparato no deberá ser utilizado para tales propósitos.

**Protection de copyright:** No se permiten las copias no autorizadas, las emisiones al aire, la reproducción en público y el préstamo de los discos.

Este producto incorpora tecnología de protección de copyright que está protegida por patentes de los EE.UU. y otros derechos de propiedad intelectual. El empleo de esta tecnología de protección de copyright debe estar autorizado por Macrovision, y está concebido solamente para domicilios y otros lugares de visión limitada a menos que sea autorizado para otros casos por Macrovision. Se prohíben la descompilación o el desensamblaje.

**Aviso para el uso de Barrido progresivo:** Los consumidores deberán observar que no todos los televisores de alta definición son totalmente compatibles con este producto y pueden hacer que aparezcan en la imagen elementos extraños. En caso de experimentarse problemas de imagen con la salida de barrido progresivo de 525 (480), se recomienda que el usuario pase la conexión a la salida de 'definición convencional'. Si tiene preguntas respecto de la compatibilidad de su televisor con este reproductor de DVD 525p (480p), comuníquese con nuestro centro de servicio al cliente.

## Declaración de conformidad

Número de modelo: DVDR3505/37  
Nombre comercial: Philips  
Entidad responsable: PHILIPS CONSUMER ELECTRONICS  
A Division of Philips Electronics North America Corp  
P.O. Box 671539 Marietta, GA30006 0026  
1-888-PHILIPS (744-5477)

Copyright 2007 Philips. All rights reserved.



# PRECAUCIONES

## Accesorios provistos

control remoto con pilas (AAAx2)

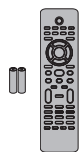

manual del usuario

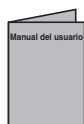

cable coaxial de RF



guía de inicio rápido



cables RCA de audio y video

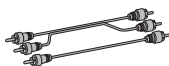

## Mantenimiento

### SERVICIO

- Antes de llevar este producto para ser reparado consulte los temas pertinentes sobre "SOLUCIÓN DE PROBLEMAS" en las páginas 99-103.
- Si necesita llamar a un representante de servicio al cliente, tenga a mano antes de llamar el número de modelo y el número de serie de su equipo. Esta información está exhibida en la parte de atrás del producto. Asimismo, tómese un instante para identificar el problema que está teniendo, y dispóngase a explicárselo al representante. Si usted considera que el representante necesitará ayudarle a efectuar las operaciones, manténgase cerca del equipo. Nuestros representantes tendrán sumo gusto en asistirlo. Para referencia en línea, visite nuestro sitio web en <http://www.philips.com/welcome>

### LIMPIEZA DEL GABINETE

- Limpie el panel frontal y demás superficies exteriores del equipo con un paño suave levemente humedecido.
- Nunca utilice solventes, diluyentes, benceno o alcohol para limpiar el equipo. No rocíe líquido insecticida cerca del equipo. Tales productos químicos podrían decolorar la superficie o dañar el equipo.

### LIMPIEZA DE LOS DISCOS

- Cuando un disco se ensucie, límpielo con un paño de limpieza. Limpie el disco desde el centro hacia afuera. No lo limpie con movimientos circulares.
- No utilice solventes tales como bencina, diluyentes, limpiadores disponibles comercialmente, detergentes, agentes limpiadores abrasivos o rocío antiestático para discos analógicos.

### LIMPIEZA DE LA LENTE DEL DISCO

- Si este aparato siguiera sin funcionar adecuadamente aunque usted haya consultado las secciones correspondientes y el capítulo sobre "SOLUCIÓN DE PROBLEMAS" de este manual del usuario, puede estar sucio el equipo de captura por láser óptico. Para la inspección y limpieza del equipo de captura por láser óptico consulte con su distribuidor o un centro de servicio autorizado.

### MANIPULACIÓN DE LOS DISCOS

- Manipule los discos de tal manera que no se adhieran a las superficies de los mismos huellas digitales y polvo.
- Siempre almacene el disco en su estuche protector cuando no lo utilice.

## Emplazamiento de la instalación

Para la seguridad y el desempeño óptimo de este aparato:

- Instale el equipo en una posición horizontal y estable. No coloque nada directamente encima del equipo. No coloque el aparato directamente encima del televisor.
- Protéjalo de la luz solar directa y manténgalo alejado de los dispositivos que generen calor intenso. Evite los lugares polvorientos o húmedos. Para lograr una disipación correcta del calor, evite los lugares sin suficiente ventilación. No bloquee los agujeros de ventilación en los costados del aparato. Evite las ubicaciones sujetas a fuertes vibraciones o campos magnéticos intensos.

## Advertencia sobre la condensación de humedad

Puede tener lugar condensación de humedad dentro del aparato cuando éste es trasladado desde un lugar frío a otro cálido o luego de calefaccionar una habitación fría o bajo condiciones de alta humedad. No utilice este equipo al menos durante 2 horas hasta que su interior se seque.

## Verificación de la señal de rayos infrarrojos

Si el control remoto no funcionara adecuadamente, usted puede verificar si el mismo envía la señal infrarroja con una radio AM o una cámara digital (incluso la cámara integrada de un teléfono celular). Ello le ayudará a establecer la causa del mal funcionamiento.

- **Con una radio AM:** Sintonice la radio AM a una estación sin emisión. Presione un botón del control remoto apuntando a la radio. La radio emitirá algún tipo de sonido cuando usted presione cualquier botón y la misma reciba la señal. Esto significará que el control remoto está funcionando.
- **Con una cámara digital (incluso la cámara integrada de un teléfono celular):** Apunte una cámara digital al control remoto, mientras presiona y mantiene presionado un botón del control remoto. Si a través de la cámara digital aparece una luz infrarroja, el control remoto está funcionando.

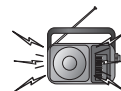

Fabricado bajo licencia de Dolby Laboratories. "Dolby" y el símbolo de la doble D son marcas comerciales de Dolby Laboratories.



HDMI, el logotipo HDMI y High-Definition Multimedia Interface (Interface de Multimedia de Alta Definición) son marcas comerciales o marcas registradas de HDMI Licensing LLC.

## Grabación Dolby Digital

"La grabación Dolby® digital le permite a los usuarios grabar video de alta calidad con sonido estéreo en discos DVD grabables. Esta tecnología, cuando es utilizada en lugar de la grabación por modulación de códigos de pulsos (PCM), ahorra también espacio grabable en disco, lo que permite mayor definición de video o tiempo extendido de grabación en cada DVD. Los discos DVD creados con grabación Dolby Digital se reproducirán en todos los reproductores de DVD de video."

**Nota:** Esto es cierto cuando los reproductores son compatibles con los discos DVD grabables en cuestión.

Introducción

Conexiones

Configuración básica

Grabación

Reproducción

Edición

Configuración de funciones

Otros

# CONTENIDO

## Introducción

<b>PRECAUCIONES</b> .....	<b>2</b>
<b>CARACTERÍSTICAS</b> .....	<b>8</b>
Símbolos utilizados en este manual del usuario.....	8
<b>RESUMEN FUNCIONAL</b> .....	<b>9</b>
Panel frontal.....	9
Panel trasero.....	9
Control remoto.....	10
Pantalla del panel frontal.....	12

## Conexiones

<b>CONEXIÓN DE CABLE DE ANTENA</b> .....	<b>13</b>
<b>CONEXIÓN DE UN MODULADOR DE RF</b> .....	<b>14</b>
<b>CONEXIÓN A UNA CAJA DE TV POR CABLE / SATELITAL</b> .....	<b>15</b>
<b>CONEXIÓN A UN TELEVISOR</b> .....	<b>16</b>
<b>CONEXIÓN A UN TELEVISOR CON UN PUERTO COMPATIBLE CON HDMI</b> .....	<b>17</b>
<b>CONEXIÓN A UN SISTEMA DE AUDIO</b> .....	<b>19</b>

## Configuración básica

<b>GUÍA A LAS INFORMACIONES EN PANTALLA Y MENÚS</b> .....	<b>20</b>
Exhibición / menú en pantalla.....	20
Menú principal.....	22
<b>CONFIGURACIÓN INICIAL</b> .....	<b>23</b>
<b>CONFIGURACIÓN DE CANALES</b> .....	<b>24</b>
Exploración automática de canales.....	24
Añadido / eliminación de canales.....	25
<b>CONFIGURACIÓN DEL RELOJ</b> .....	<b>27</b>
Configuración automática del reloj.....	27
Configuración manual del reloj.....	28
Horario de verano.....	28
<b>OPCIONES DEL SINTONIZADOR</b> .....	<b>29</b>
Conmutación entre los modos analógico / digital ..	29
Selección de canales.....	29
Selección de audio de TV.....	30
Subtítulo oculto de DTV.....	32
Estilo subtítulo oculto.....	33

## Grabación

<b>INFORMACIÓN DE LA GRABACIÓN EN DVD</b> .....	<b>35</b>
<b>ANTES DE GRABAR</b> .....	<b>36</b>
Compatibilizar la grabación.....	36
Configuración del marcado automático de capítulos.....	36
<b>GRABACIÓN BÁSICA Y GRABACIÓN A UN TOQUE CON TEMPORIZADOR</b> .....	<b>37</b>
<b>GRABACIÓN CON TEMPORIZADOR</b> .....	<b>39</b>
Sugerencias para la grabación con temporizador ..	42
<b>SOBRESCRITURA DE UN TÍTULO INNECESARIO</b> ....	<b>43</b>
Sobrescritura desde el comienzo del título.....	43
Sobrescritura en el medio del título.....	43
Sugerencias para la sobrescritura.....	44
<b>PARÁMETROS PARA UN DISPOSITIVO EXTERNO</b> ..	<b>45</b>
Conexión a un dispositivo externo.....	45
Grabación desde un dispositivo externo.....	46
<b>DUPLICACIÓN DE DV</b> .....	<b>47</b>
Guía para DV y exhibición en pantalla.....	47
Duplicación de DVC a DVD.....	48
<b>CÓMO PROTEGER UN DISCO</b> .....	<b>50</b>
<b>REPRODUCCIÓN DE DISCOS EN OTROS REPRODUCTORES DE DVD</b> .....	<b>51</b>
Finalización de un disco.....	51
Finalización automática.....	52

# CONTENIDO

## Reproducción

<b>INFORMACIÓN SOBRE LA REPRODUCCIÓN</b> .....	<b>53</b>
<b>REPRODUCCIÓN BÁSICA</b> .....	<b>55</b>
Reproducción directa .....	55
Reproducción desde la lista de títulos.....	56
Reproducción de un disco CD de audio y CD-RW/-R con archivos MP3/Windows Media™ Audio/JPEG...	58
Reproducción de un DivX® .....	59
Utilización del menú título / disco .....	61
Pausa .....	61
<b>REPRODUCCIÓN ESPECIAL</b> .....	<b>62</b>
Reanudar la reproducción .....	62
Reproducción en avance rápido / retroceso rápido .....	62
Cómo saltar comerciales de televisión durante la reproducción .....	62
Reproducción rápida.....	63
Reproducción paso a paso.....	63
Reproducción con avance lento o retroceso lento..	63
Zoom.....	64
Configuración de marcadores .....	64
<b>BÚSQUEDA</b> .....	<b>65</b>
Búsqueda de títulos / capítulos.....	65
Búsqueda de pistas .....	65
Búsqueda por tiempo .....	66
<b>REPETICIÓN / ALEATORIA / REPRODUCCIÓN DE PROGRAMAS / SESIÓN DE DIAPOSITIVAS</b> .....	<b>67</b>
Reproducción repetitiva.....	67
Reproducción aleatoria.....	67
Reproducción de programas .....	68
Presentación de diapositivas .....	68
<b>SELECCIÓN DEL FORMATO DE AUDIO Y VIDEO</b> ....	<b>69</b>
Conmutación de subtítulos.....	69
Conmutación de la pista de audio .....	69
Conmutación del sistema de sonido envolvente virtual .....	70
Conmutación de ángulos de cámara.....	70
Reducción del ruido de bloqueo.....	70

## Edición

<b>INFORMACIÓN SOBRE LA EDICIÓN DE DISCOS</b> ....	<b>71</b>
Guía para una lista de títulos .....	71
Edición de discos.....	71
<b>EDICIÓN DE DISCOS</b> .....	<b>72</b>
Eliminación de títulos .....	72
Colocación de nombres en títulos .....	73
Configuración de marcas de capítulos .....	74
Eliminación de marcas de capítulos.....	75
Cómo ocultar capítulos.....	77
Configuración de imágenes en miniatura .....	78
División de un título.....	79
Asignación de un nombre al disco .....	80
Configuración o eliminación de la protección del disco.....	81
Borrado del disco .....	82
Compatibilización de ediciones.....	83

## Configuración de funciones

<b>LISTA DE LOS PARÁMETROS</b> .....	<b>84</b>
<b>CONFIGURACIONES</b> .....	<b>87</b>
Reproducción.....	87
Pantalla.....	91
Video .....	93
DivX® .....	95
HDMI .....	96
Rest. todo.....	98

## Otros

<b>SOLUCIÓN DE PROBLEMAS</b> .....	<b>99</b>
Preguntas formuladas con frecuencia.....	103
<b>CÓDIGO DE IDIOMA</b> .....	<b>104</b>
<b>GLOSARIO</b> .....	<b>105</b>
<b>ESPECIFICACIONES</b> .....	<b>106</b>
<b>GARANTÍA LIMITADA</b> .....	<b>107</b>

Introducción

Conexiones

Configuración  
básica

Grabación

Reproducción

Edición

Configuración de  
funciones

Otros

# CARACTERÍSTICAS

Este equipo no sólo reproduce discos DVD y discos CD sino que también ofrece funciones para que usted grabe en discos DVD y luego los edite. Con este aparato se ofrecen las siguientes funciones.

## Grabación

Este equipo es compatible con DVD+RW/DVD-RW, que se pueden regrabar repetidamente, y DVD+R/DVD-R, en los cuales se puede grabar una sola vez. Usted puede seleccionar cualquiera de los dos tipos para su comodidad. Incluso si usted seleccionara DVD-RW/-R, estos discos serán grabados automáticamente en el modo DVD+VR.

### Grabación de hasta 12 programas:

Usted puede programar el equipo para que grabe hasta 12 programas, con hasta un mes de anticipación. También hay disponibles grabaciones de programas diarias o semanales.

### Grabación a un toque con temporizador (OTR):

Usted puede fácilmente configurar un tiempo de grabación de acuerdo con sus preferencias. Cada vez que se presione [RECORD] o [REC ●] durante una grabación, el tiempo de grabación será incrementado en 30 minutos, hasta 6 horas. La grabación se detendrá automáticamente cuando se alcance el tiempo de grabación que usted estableció o el disco esté lleno.

### Duplicación de DV:

Esta función lo ayuda a duplicar fácilmente el contenido del DVC (camcorder de video digital) a un DVD.

### Establecimiento automático de marcas de capítulos:

Las marcas de capítulos serán colocadas en las grabaciones tal como usted las estableció antes de intentar grabar.

### Confeción automática de listas de títulos:

Este aparato confecciona automáticamente una lista de títulos con su índice.

### Grabación estéreo del canal izquierdo:

Este aparato puede grabar automáticamente el sonido de la entrada del canal monaural izquierdo como canales izquierdo y derecho (la entrada de E2 únicamente).

## Reproducción

### Sonido envolvente tipo teatro en su hogar:

Cuando conecte el aparato a un amplificador o un decodificador que sea compatible con Dolby Digital, usted podrá disfrutar, en los discos con sistema de sonido envolvente, de sonido envolvente tipo teatro.

### Búsqueda rápida de lo que desea mirar:

Con la función de búsqueda usted puede encontrar fácilmente la sección que desea mirar. Busque en un disco un punto deseado por título, capítulo o tiempo.

### Sistema de sonido envolvente virtual:

A través de su sistema estéreo de 2 canales existente usted puede disfrutar de un verdadero espacio estereofónico.

### Reproducción de archivos MP3/Windows Media™ Audio/JPEG/DivX®:

Usted puede disfrutar de archivos MP3/Windows Media™ Audio/JPEG/DivX® que estén grabados en un CD-RW/-R. Los archivos DivX® pueden ser grabados también en DVD+RW/+R o DVD-RW/-R.

## Edición

### Eliminación de títulos:

Usted puede eliminar los títulos que ya no necesite.

### Colocación de nombres en títulos:

Usted le puede poner a cada título el nombre que prefiera.

### Establecimiento y borrado de marcas de capítulos:

Usted puede establecer y borrar en los títulos marcas de capítulos.

### Cómo ocultar capítulos:

Para impedir que los demás reproduzcan algún capítulo sin autorización, usted puede ocultar capítulos.

### Configuración de imágenes en miniatura:

Usted puede visualizar las imágenes como miniaturas.

### División de títulos:

Usted puede dividir un título en 2 o más.

### Asignación de un nombre al disco:

Usted le puede asignar a cada disco el nombre que prefiera.

## Compatibilidad

### Disponible para reproducción de discos en un reproductor de DVD convencional:

Los discos grabados pueden ser reproducidos en reproductores de DVD convencionales, incluso unidades de disco DVD de computadoras compatibles con la reproducción de discos de video DVD. Aunque en la mayoría de los casos los discos DVD+R son reproducibles sin finalización en otros equipos, se recomienda finalizarlos para estabilizar el desempeño. Para los discos DVD-RW/-R, usted debe finalizar los discos grabados para poder reproducirlos en otros reproductores de DVD.

## Otros

### Sistema de barrido progresivo

A diferencia del barrido entrelazado convencional, el sistema de barrido progresivo produce menos parpadeo e imágenes de mayor definición que las de las señales de televisión tradicionales.

### HDMI (High-Definition Multimedia Interface o Interface de Multimedia de Alta Definición)

Usted puede disfrutar de una salida de audio y video más clara cuando conecte este aparato a un dispositivo de exhibición que cuente con un puerto compatible con HDMI.





## Símbolos utilizados en este manual del usuario

Para especificar para qué tipo de disco es cada función, colocamos los siguientes símbolos al comienzo de cada elemento descripto.

\* Los discos DVD-RW/-R grabados en modo VR u otro formato de grabación no compatible no son reproducibles.

\* Un DVD-RW grabado en un modo distinto de +VR no será grabable en este aparato a menos que usted borre todo el contenido del disco (consulte la página 82).

\* Un DVD-R grabado en un modo distinto de +VR no será grabable en este aparato.

Símbolo	Descripción
<b>Para grabar, reproducir y editar</b>	
	La descripción se refiere a los discos DVD+RW
	La descripción se refiere a los discos DVD+R
	La descripción se refiere a los discos DVD-RW
	La descripción se refiere a los discos DVD-R
<b>Para reproducción solamente</b>	
	La descripción se refiere a los discos DVD+R DL
	La descripción se refiere a los discos video en DVD
	La descripción se refiere a los discos CD de audio
	La descripción se refiere a un CD de video con la función PBC
	La descripción se refiere a un CD de video sin la función PBC
	La descripción se refiere a un CD-RW/-R con archivos MP3
	La descripción se refiere a un CD-RW/-R con archivos Windows Media™ Audio
	La descripción se refiere a un CD-RW/-R con archivos JPEG
	La descripción se refiere a los discos DVD+RW/+R, DVD-RW/-R y CD-RW/-R con archivos DivX®

Si usted no encuentra en el encabezado de la función ninguno de los símbolos listados más arriba, la operación es válida para todos los medios.



# RESUMEN FUNCIONAL

## Panel frontal

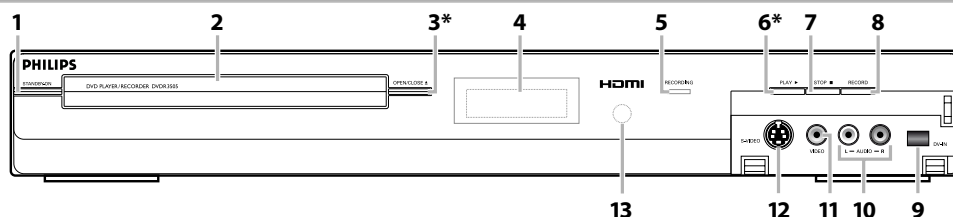

(\*) El equipo puede ser encendido también presionando estos botones.

- 1. Botón STANDBY-ON**  
Presiónelo para encender o apagar el equipo. Si han sido establecidas programaciones temporizadas, presiónelo para configurar el equipo en el modo de temporizador en espera.
- 2. Bandeja de discos**  
Cuando abra la bandeja de discos coloque un disco.
- 3. Botón OPEN/CLOSE ▲\***  
Presiónelo para abrir o cerrar la bandeja de discos.
- 4. Pantalla**  
Consulte la "Pantalla del panel frontal" en la página 12.
- 5. Indicador de RECORDING**  
Se ilumina cuando opera la función de grabación.
- 6. Botón PLAY ►\***  
Presiónelo para iniciar o reanudar una reproducción.
- 7. Botón STOP ■**  
Presiónelo para detener una reproducción o grabación.

- 8. Botón RECORD**  
Presiónelo una vez para comenzar una grabación. Presiónelo repetidamente para iniciar una grabación a un toque con temporizador.
- 9. Conector hembra DV-IN (E3)**  
Utilícelo para conectar la salida de DV del dispositivo externo con un cable de DV.
- 10. Conectores hembra de entrada de AUDIO (E2)**  
Utilícelo para conectar un dispositivo externo con un cable de audio RCA.
- 11. Conector hembra de entrada de VIDEO (E2)**  
Utilícelo para conectar un aparato externo con un cable de video RCA.
- 12. Conector hembra de entrada de S-VIDEO (E2)**  
Utilícelo para conectar la salida de S-video del dispositivo externo con un cable de S-video.
- 13. Ventana del sensor infrarrojo**  
Recibe señales de su control remoto para que usted pueda controlar el aparato a distancia.

## Panel trasero

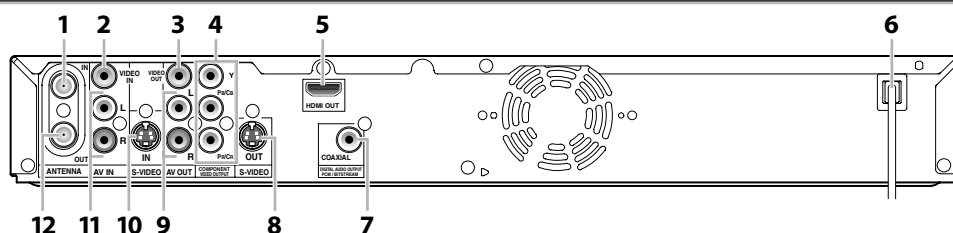

- 1. Conector hembra ANTENNA IN**  
Utilícelo para conectar una antena.
- 2. Conector hembra VIDEO IN (E1)**  
Utilícelo para conectar un aparato externo con un cable de video RCA.
- 3. Conector hembra VIDEO OUT**  
Utilícelo para conectar un monitor de TV, un receptor de AV u otro aparato con un cable de video RCA.
- 4. Conectores hembra COMPONENT VIDEO OUTPUT**  
Utilícelos para conectar un monitor de TV con entradas video componente con un cable de video componente.
- 5. Conector hembra HDMI OUT**  
Utilice un cable HDMI para conectar a una pantalla que cuente con un puerto compatible con HDMI.
- 6. Cable de alimentación de CA**  
Enchúfelo a un tomacorriente convencional de CA para proveer alimentación eléctrica a este equipo.
- 7. Conector hembra COAXIAL DIGITAL AUDIO OUTPUT**  
Utilícelo para conectar un receptor de AV, un decodificador Dolby Digital u otros dispositivos que tengan un conector hembra de entrada coaxial de audio digital con un cable coaxial de audio digital.
- 8. Conector hembra S-VIDEO**  
Utilícelo para conectar la entrada de S-video de un monitor de TV, receptor de AV u otro dispositivo con un cable de S-video.

- 9. Conectores hembra AV OUT**  
Utilícelo para conectar un monitor de TV, un receptor de AV u otro aparato con un cable de audio RCA.
- 10. Conector hembra S-VIDEO IN (E1)**  
Utilícelo para conectar la salida de S-video del dispositivo externo con un cable de S-video.
- 11. Conectores hembra AV IN (E1)**  
Utilícelo para conectar un dispositivo externo con un cable de audio RCA.
- 12. Conector hembra ANTENNA OUT**  
Utilícelo para conectar un cable coaxial de RF que pase la señal desde la ANTENNA IN a su televisor.

### Nota

- No toque las clavijas internas de los conectores hembra del panel trasero. La descarga electrostática puede ocasionar daños permanentes al aparato.
- Este aparato no cuenta con un modulador de RF.

Introducción

Conexiones

Configuración básica

Grabación

Reproducción

Edición

Configuración de funciones

Otros

# RESUMEN FUNCIONAL

## Control remoto

### Instalación de las pilas en el control remoto

Instale las pilas (AAAx2) respetando la polaridad indicada dentro del compartimiento de las pilas del control remoto.

#### 1 Abra la cubierta.

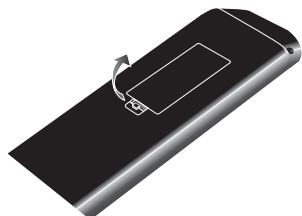

#### 2 Inserte las pilas.



Asegúrese de que los polos + y - de las pilas coincidan con las marcas indicadas en el compartimiento de las pilas.

#### 3 Cierre la cubierta.

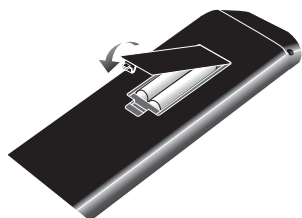

#### Nota

El uso incorrecto de las pilas puede ocasionar riesgos tales como fugas y estallidos. Se ruega respetar lo siguiente:

- No mezcle pilas nuevas y antiguas.
- No utilice juntos diferentes tipos de pilas. Aunque puedan lucir similares, diferentes pilas pueden tener diferentes voltajes.
- Asegúrese de que los polos + y - de cada pila coincidan con las indicaciones del compartimiento de las pilas.
- Retire del compartimiento de las pilas las que no se vayan a utilizar durante un mes o más.
- Cuando deseche las pilas usadas, cumpla con las reglamentaciones gubernamentales o las disposiciones públicas ambientales que rijan en su país o región.
- No recargue, cortocircuite, caliente quemé ni desarme las pilas.

### Utilización de un control remoto

Cuando utilice el control remoto tenga en cuenta lo siguiente:

- Asegúrese de que no haya obstáculos entre el control remoto y la ventana del sensor de infrarrojos del equipo.
- La operación remota puede tornarse poco confiable si ya sea la luz solar o una iluminación fluorescente intensa brillan sobre la ventana del sensor de infrarrojos del aparato.
- Los controles remotos de diversos dispositivos pueden interferir entre sí. Evite utilizar el control remoto de otros dispositivos ubicados cerca del aparato.
- Cuando advierta una disminución en el rango de operación del control remoto, reemplace las pilas.
- Los máximos rangos de operación del equipo son los siguientes.

- **Línea directa de visión:** aprox. 23 pies (7 m)
- **Hacia cualquier costado respecto del centro:** aprox. 16 pies (5 m) dentro de los 30°
- **Arriba:** aprox. 16 pies (5 m) dentro de los 15°
- **Abajo:** aprox. 10 pies (3 m) dentro de los 30°

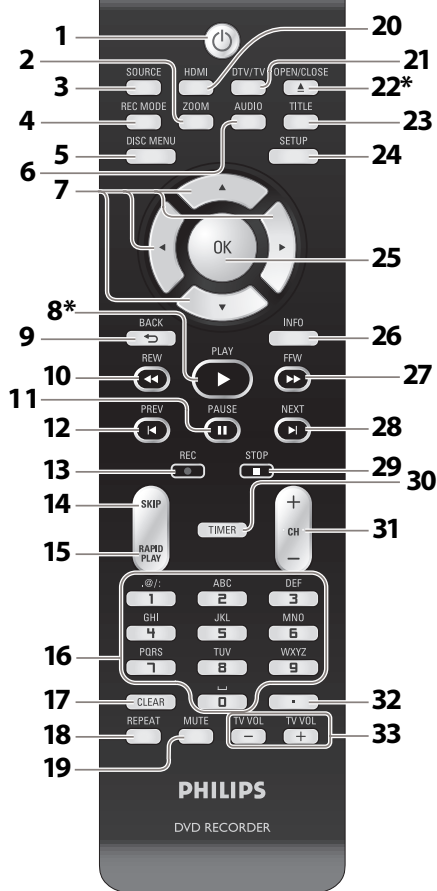
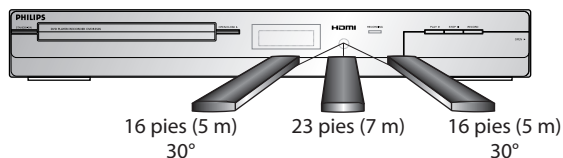



# RESUMEN FUNCIONAL

(\*) El equipo puede ser encendido también presionando estos botones.

- 1. Botón STANDBY-ON**

Presiónelo para encender o apagar el equipo. Si han sido configuradas programaciones temporizadas, presiónelo para configurar el aparato al modo de temporizador en espera.
- 2. Botón ZOOM**

Durante la reproducción, presiónelo para ampliar la imagen en la pantalla del televisor.
- 3. Botón SOURCE**

Presiónelo para seleccionar la entrada correcta.
- 4. Botón REC MODE**

Presiónelo para conmutar el modo de grabación.
- 5. Botón DISC MENU**

Presiónelo para exhibir el menú disco.
- 6. Botón AUDIO**
  - Cuando la emisión sea de TV digital, presiónelo para conmutar el idioma del audio.
  - Presiónelo para exhibir el menú de audio durante la reproducción.
- 7. Botones Cursores**

Presiónelos para seleccionar elementos o parámetros.
- 8. Botón PLAY** \*

Presiónelo para iniciar o reanudar una reproducción.
- 9. Botón BACK**

Presiónelo para retornar a la pantalla de menú mostrada anteriormente.
- 10. Botón REW**
  - Durante la reproducción, presiónelo para pasar a reproducción en retroceso rápido.
  - Cuando la reproducción se encuentra en pausa, presiónelo para pasar a reproducción en retroceso lento.
- 11. Botón PAUSE**

Presiónelo para hacer una pausa en la reproducción o grabación.
- 12. Botón PREV**
  - Durante la reproducción, presiónelo para retornar al comienzo del capítulo, pista o archivo en curso.
  - Cuando la reproducción está en pausa, presiónelo repetidamente para retrocederla paso a paso.
- 13. Botón REC**
  - Presiónelo una vez para comenzar una grabación.
  - Presiónelo repetidamente para iniciar la grabación temporizada a un toque.
- 14. Botón SKIP**

Durante la reproducción, presiónelo para saltar 30 segundos.
- 15. Botón RAPID PLAY**

Durante la reproducción, presiónelo para reproducir a una velocidad levemente más rápida/lenta pero manteniendo la calidad de audio.
- 16. Botones Número/Carácter**
  - Presiónelos para seleccionar números de canales.
  - Presiónelo para seleccionar un título / capítulo / pista / archivo en la pantalla.
  - Presiónelo para ingresar los valores de los parámetros en el menú principal.
  - Presione para ingresar nombres de títulos.
- 17. Botón CLEAR**

Presiónelo para borrar el código de acceso una vez ingresado o para cancelar la programación de un CD o para borrar el número de marcador de selección, etc.
- 18. Botón REPEAT**

Presiónelo para exhibir el menú repetir.
- 19. Botón MUTE**

Con validez únicamente para los productos de TV marca Philips, usted puede silenciar el volumen del televisor con estos botones.
- 20. Botón HDMI**

Presiónelo para configurar el modo de salida de la señal de video del conector HDMI.
- 21. Botón DTV/TV**

Presiónelo para alternar entre los modos de TV digital (DTV) y TV analógica (TV).
- 22. Botón OPEN/CLOSE** \*

Presiónelo para abrir o cerrar la bandeja de discos.
- 23. Botón TITLE**

Presiónelo para exhibir la lista de títulos.
- 24. Botón SETUP**
  - Presiónelo para exhibir el menú principal.
  - Durante la reproducción de un DVD, presiónelo y manténgalo presionado durante más de 3 segundos para pasar del modo de barrido progresivo al modo de barrido entrelazado.
- 25. Botón OK**

Presiónelo para confirmar o seleccionar elementos de menú.
- 26. Botón INFO**

Presiónelo para exhibir el menú pantalla activado o desactivado.
- 27. Botón FFW**
  - Durante la reproducción, presiónelo para reproducir en avance rápido.
  - Cuando la reproducción esté en pausa, presiónelo para pasar a reproducción lenta hacia adelante.
- 28. Botón NEXT**
  - Durante la reproducción, presiónelo para saltar al capítulo o pista o archivo siguientes.
  - Cuando la reproducción esté en pausa, presiónelo repetidamente para avanzarla paso a paso.
- 29. Botón STOP**
  - Presiónelo para detener una reproducción o grabación.
  - Presiónelo para salir de la lista de títulos.
- 30. Botón TIMER**

Presiónelo para exhibir la lista de programación del temporizador.
- 31. Botones CH**

Presiónelos para cambiar de canal hacia arriba y hacia abajo.
- 32. Botón Confirmar** ( )

**Modo analógico:**  
Presiónelo para confirmar la selección de canales efectuada con [los botones numéricos].

**Modo digital:**  
Presiónelo para confirmar la selección de canales principal y secundario efectuada con [los botones numéricos].
- 33. Botón TV VOL**

Con validez únicamente para los productos de TV marca Philips, usted puede ajustar el volumen del televisor con estos botones.

Introducción

Conexiones

Configuración básica

Grabación

Reproducción

Edición

Configuración de funciones

Otros

# RESUMEN FUNCIONAL

## Pantalla del panel frontal

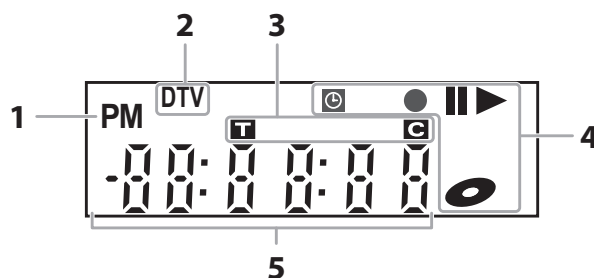

### 1. PM

: Aparece por la tarde con la pantalla del reloj.

### 2. DTV

: Aparecerá cuando el canal esté en el modo DTV.

### 3. Título/pista/archivo y marca de capítulo

**T** : Aparece cuando se indica un número de título/pista/archivo.

**C** : Aparece cuando se indica un número de capítulo.

### 4. Estado actual del equipo

**||** : Aparece cuando se hace una pausa en la reproducción.

**▶** : Aparece cuando se reproduce un disco.

**⏸** : Aparece cuando la programación del temporizador o la OTR ha sido establecida y se encuentra en curso.  
: Destella cuando han sido finalizadas todas las grabaciones con temporizador.

**●** : Aparece durante el proceso de grabación.  
: Destella cuando se efectúa una pausa en una grabación.

**○** : Aparecerá cuando en este equipo haya un disco.

### 5. Exhibe lo siguiente

- Tiempo de reproducción transcurrido
- Número de título/capítulo/pista/archivo vigentes
- Tiempo de grabación / tiempo remanente
- Reloj
- Número de canal
- Tiempo remanente de una grabación a un toque con temporizador
- Modo de SALIDA HDMI seleccionado

## Exhibir mensaje



Aparece cuando se está abriendo la bandeja de discos.



Aparece cuando se selecciona el modo de salida HDMI (480p).



Aparece cuando se está cerrando la bandeja de discos.



Aparece cuando se selecciona el modo de salida HDMI (720p).



Aparece cuando se carga un disco en la bandeja de discos.



Aparece cuando se selecciona el modo de salida HDMI (1080i).



Aparece cuando se selecciona el modo de salida HDMI (1080p).



Aparece cuando se activa la función PBC. (Reproducción de discos CD de video únicamente. Consulte la página 54.)

# CONEXIÓN DE CABLE DE ANTENA

Esta sección describe cómo conectar su equipo a una antena, caja de TV por cable, etc.

**1** Desconecte el cable de alimentación de su televisor del tomacorriente de CA.

**2** Desconecte el cable coaxial de RF del conector hembra de entrada de antena de su televisor.

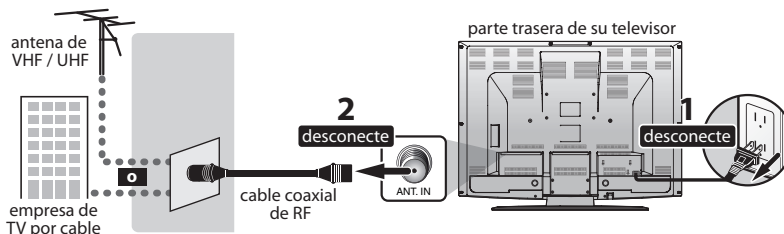

**3** Conecte los cables al aparato.  
Efectúe la conexión básica ilustrada más abajo.

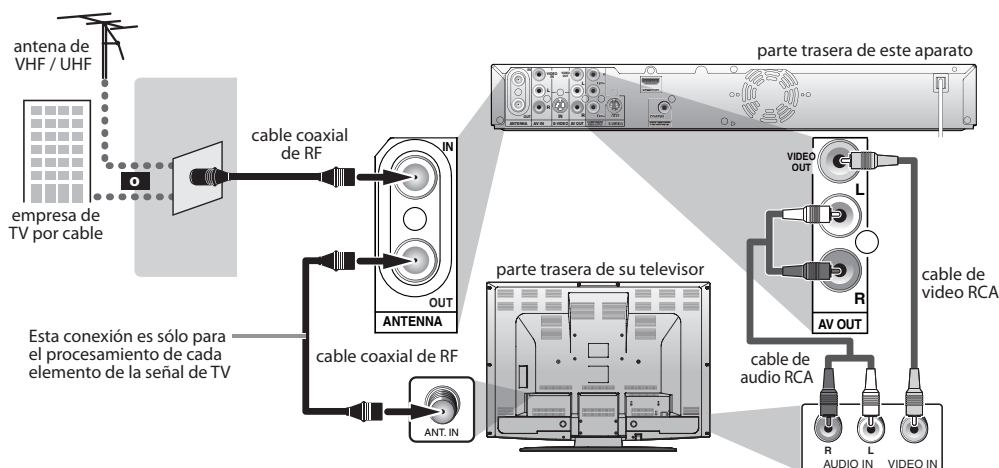

Esta conexión es sólo para el procesamiento de cada elemento de la señal de TV

**4** Conecte el cable de alimentación de este aparato y el de su televisor al tomacorriente de CA.

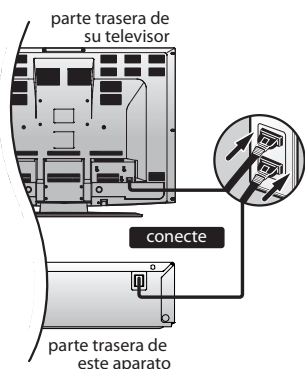

**Los cables provistos utilizados en esta conexión son los siguientes:**

- Cable coaxial de RF x 1
  - Cable de audio RCA (I/D) x 1
  - Cable de video RCA x 1
- Adquiera el resto de los cables necesarios en una tienda de su zona.

\*Una vez que se completen las conexiones, encienda el televisor y comience la configuración inicial. La exploración de canales es necesaria para que el equipo memorice todos los canales disponibles en su región.  
(Consulte "CONFIGURACIÓN INICIAL" en la página 23.)

## Nota

- Para su seguridad y para evitar daños al aparato, desenchufe el cable coaxial de RF del conector hembra ANTENNA IN antes de desplazar.
- Si usted utiliza una antena para recibir TV analógica, la misma debería también funcionar para la recepción de DTV. Las antenas exteriores o de atillo serán mucho más eficaces que las versiones internas.
- La salida de antena es para el pasaje a través del sintonizador únicamente. No es posible la reproducción de DVD a través del circuito de RF.

# CONEXIÓN DE UN MODULADOR DE RF

Si su televisor tiene únicamente un conector hembra de entrada de antena, es todavía posible conectar este aparato a su televisor utilizando un modulador de RF de video o audio estéreo disponible en el comercio. En este caso, siga las siguientes instrucciones.

- 1) Desconecte los cables de alimentación de los aparatos del tomacorriente CA.
- 2) Efectúe la conexión como se ilustra abajo.
- 3) **Configure la llave de canal 3/4 de su modulador de RF a ya sea 3 o 4**, el canal de TV de los dos que sea menos utilizado en su región. Si su modulador de RF tiene una llave de modulador/antena, configúrela de acuerdo con el manual suministrado con el modulador de RF.
- 4) Enchufe los cables de alimentación de los aparatos al tomacorriente de CA.
- 5) **Encienda su televisor y seleccione el mismo canal al que configuró la llave de canal 3/4 del modulador de RF.** Para obtener más detalles, siga las instrucciones presentes en el manual suministrado con el modulador de RF.

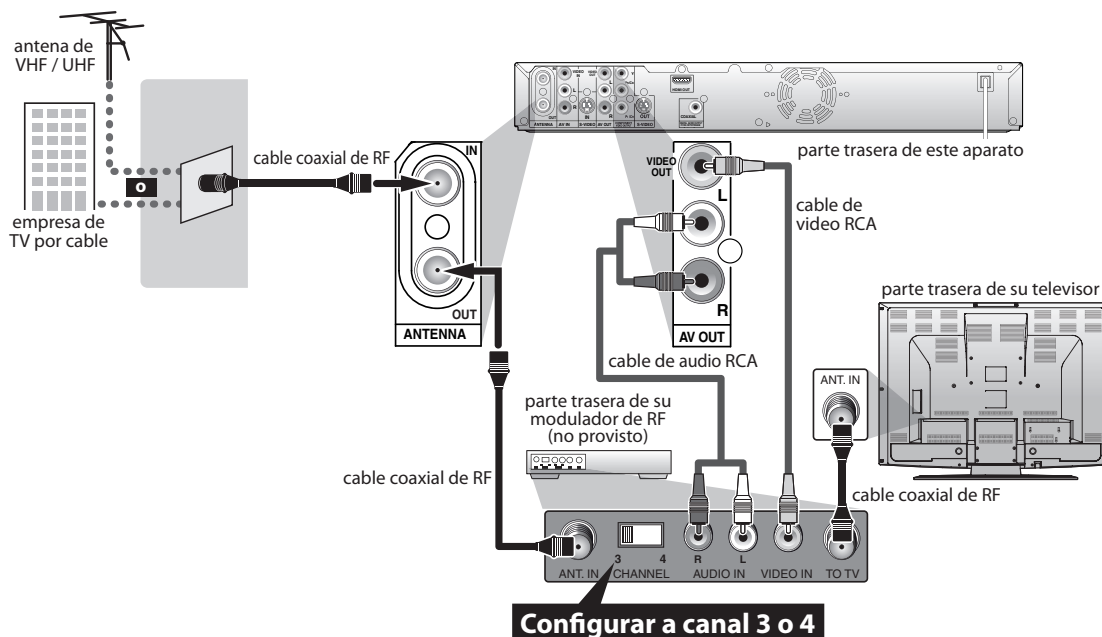

## Los cables provistos utilizados en eseta conexión son los siguientes:

- Cable coaxial de RF x 1
- Cable de audio RCA (I/D) x 1
- Cable de video RCA x 1

Adquiera el resto de los cables necesarios en una tienda de su zona.

## Nota

- Con este aparato no se suministra un modulador de RF. Usted deberá adquirirlo en algún comercio de su zona.
- Si este aparato es conectado a un modulador de RF, la calidad de la imagen puede tornarse deficiente.

# CONEXIÓN A UNA CAJA DE TV POR CABLE / SATELITAL

- 1) Desconecte los cables de alimentación de los aparatos del tomacorriente CA.
- 2) Efectúe la conexión como se ilustra abajo.
- 3) Enchufe los cables de alimentación de los aparatos al tomacorriente de CA.

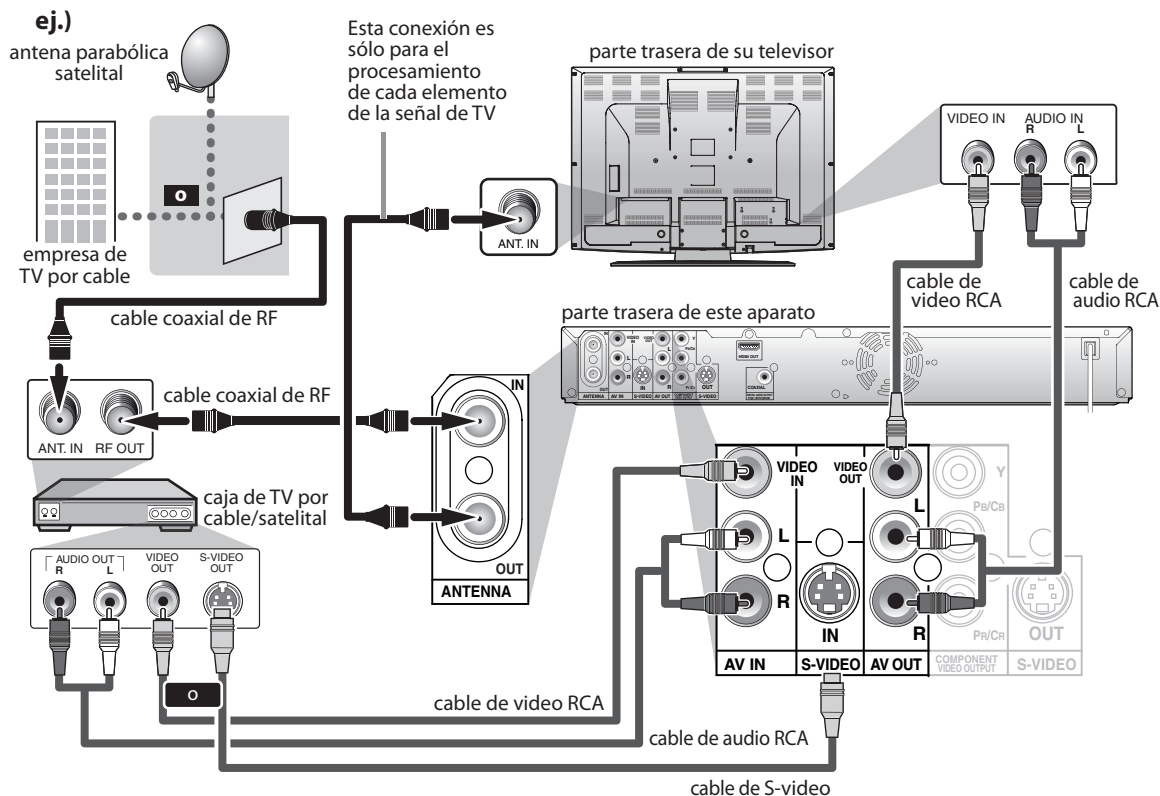

## Los cables provistos utilizados en eseta conexión son los siguientes:

- Cable coaxial de RF x 1
- Cable de audio RCA (I/D) x 1
- Cable de video RCA x 1

Adquiera el resto de los cables necesarios en una tienda de su zona.

## Nota

- Los cables y métodos de conexión requeridos difieren en función de la caja de TV por cable/satelital. Para obtener información adicional, póngase en contacto con su proveedor de TV por cable/satelital.
- En lugar de utilizar el conector hembra de salida de video de este aparato para conectarlo a su televisor, usted puede también utilizar el conector hembra de salida de S-video, de video componente o de HDMI (no se requiere un conector hembra salida de audio).

## Con esta configuración:

- Usted puede grabar cualquier canal no codificado seleccionando dicho canal en la caja de TV por cable/satelital. Asegúrese de que la caja de TV por cable/satelital esté encendida.
- **Usted no puede grabar un canal mientras mira otro.**

Introducción

Conexiones

Configuración básica

Grabación

Reproducción

Edición

Configuración de funciones

Otros

# CONEXIÓN A UN TELEVISOR

Efectúe una de las siguientes conexiones, según sean las características de su dispositivo existente.

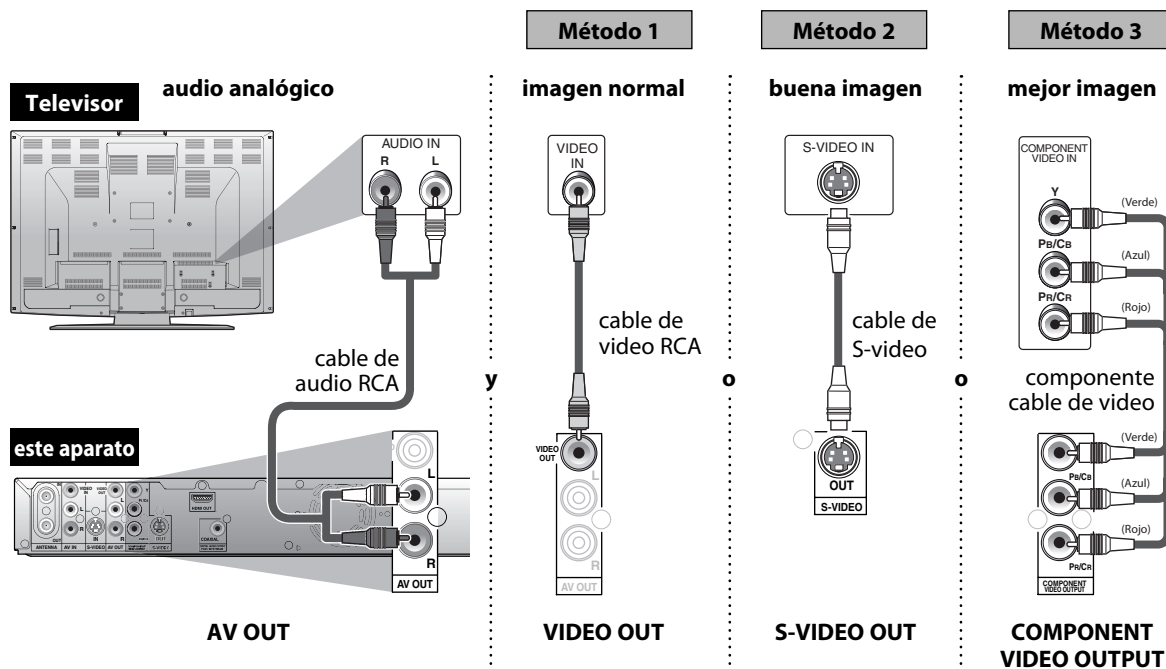

## Los cables provistos utilizados en eseta conexión son los siguientes:

- Cable de audio RCA (I/D) x 1
- Cable de video RCA x 1

Adquiera el resto de los cables necesarios en una tienda de su zona.

## Luego de que haya completado las conexiones

- Conmute el selector de entrada de su telesor a un canal externo de entrada adecuado. Presione un botón que seleccione un canal externo de entrada en el control remoto original del telesor hasta que aparezca la imagen inicial del grabador de DVD. Para obtener detalles consulte el manual del propietario de su telesor.

## Nota

- Conecte este equipo directamente al telesor. Si los cables RCA de audio/video se conectan a un VCR, las imágenes podrían resultar distorsionadas debido al sistema de protección contra copiado.

## Para configurar el modo de barrido progresivo, consulte la página 94

- Este aparato es compatible con el Sistema de barrido progresivo. Esta función le brinda imágenes de superior definición que las que ofrece el sistema salida tradicional. Para utilizar esta función, usted debe configurar el modo de "Escaneo progresivo" a "ON".



# CONEXIÓN A UN TELEVISOR CON UN PUERTO COMPATIBLE CON HDMI

Una sencilla conexión de un cable con un dispositivo que cuente con un conector HDMI (Interface de Multimedia de Alta Definición) permite la transferencia digital de las imágenes digitales de discos de video en DVD y otros dispositivos.

## Método 4

la mejor imagen de todas

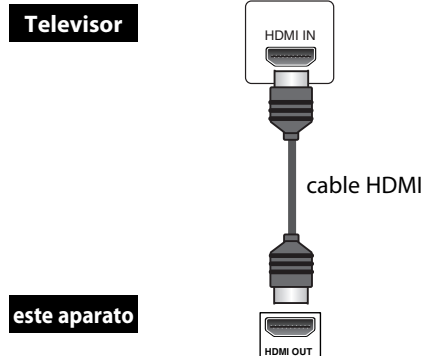

Cuando se conecta con un cable HDMI la señal de audio será hecha salir simultáneamente como señal audio digital, de modo que usted no necesitará la conexión de audio analógico descrita en la página 16.

### Cables no incluidos.

Adquiera los cables necesarios en una tienda de su zona.

## Modo HDMI y señales efectivas de salida

Presione **[HDMI]** para seleccionar el modo de salida HDMI. Cada vez que se presiona **[HDMI]** el modo de salida varía como sigue.

Pantalla del panel frontal	Señal de salida de video
480P	Progresivo de 480
Presione <b>[HDMI]</b>	↓
720P	Progresivo de 720
Presione <b>[HDMI]</b>	↓
1080i	1080 entrelazado
Presione <b>[HDMI]</b>	↓
1080P	Progresivo de 1080
Presione <b>[HDMI]</b>	

- El modo HDMI que no esté admitido por el dispositivo de exhibición será pasado por alto.

## CONEXIÓN A UN TELEVISOR CON UN PUERTO COMPATIBLE CON HDMI

### Modos efectivos de salida por medios

Formato de grabación de audio del disco		Configuración Dolby Digital de este aparato	Salida efectiva
Video en DVD	Dolby Digital	PCM	PCM de 2 canales
		Stream	Dolby Digital
	LPCM	PCM	PCM de 2 canales
		Stream	
DivX®	Dolby Digital	PCM	PCM de 2 canales
		Stream	Dolby Digital
	MP3 / MP2	PCM	PCM de 2 canales
		Stream	

Para los CD de audio, CD de video y archivos MP3 / Windows Media™ Audio, la salida será PCM de 2 canales independientemente de la configuración de "Dolby Digital".

\*1 Si el dispositivo conectado no fuera compatible con HDMI BITSTREAM, la salida de audio será PCM incluso si usted selecciona "Stream" en la configuración de "Dolby Digital".

Para detalles adicionales sobre la configuración "HDMI", consulte las páginas 96-97.

### Sistema de protección de copyright

Para reproducir las imágenes de video digital de un DVD a través de una conexión HDMI, es necesario que tanto el reproductor como el dispositivo de exhibición (o un amplificador de AV) admitan un sistema de protección de copyright denominado HDCP (high-bandwidth digital content protection system o sistema de protección de contenido digital de amplio ancho de banda). HDCP es una tecnología de protección contra copia que comprende el cifrado y la autenticación de los datos del dispositivo de AV conectado. Este aparato es compatible con HDCP. Para obtener información adicional rogamos leer las instrucciones de operación de su dispositivo de exhibición (o amplificador de AV).

\*HDMI: Interface de Multimedia de Alta Definición

### Nota

- Cuando se utilice un dispositivo de exhibición incompatible con HDCP, la imagen no será vista adecuadamente.
- Entre los aparatos que admiten HDMI, algunos dispositivos pueden controlar otros a través del conector HDMI; sin embargo, este aparato no puede ser controlado por otro dispositivo a través del conector HDMI.
- Las señales de audio del conector de HDMI (incluyendo la frecuencia de muestreo, el número de canales y el número total de bits) pueden estar limitadas por el dispositivo que esté conectado.
- Entre los monitores que admiten HDMI, algunos no admiten la salida de audio (por ejemplo, los proyectores). En conexiones con dispositivos tales como este aparato, no salen señales de audio del conector de salida HDMI.
- Cuando el conector de HDMI del aparato se conecta a un monitor compatible con DVI-D (compatible con HDCP) mediante un cable convertidor de HDMI-DVI, las señales tienen salida como RGB digital.

# CONEXIÓN A UN SISTEMA DE AUDIO

- Cuando usted cambie las conexiones, todos los dispositivos deberán ser desconectados.
- Para obtener información adicional consulte el manual de operación que acompaña los dispositivos externos.

## Conexión de audio analógico de 2 canales

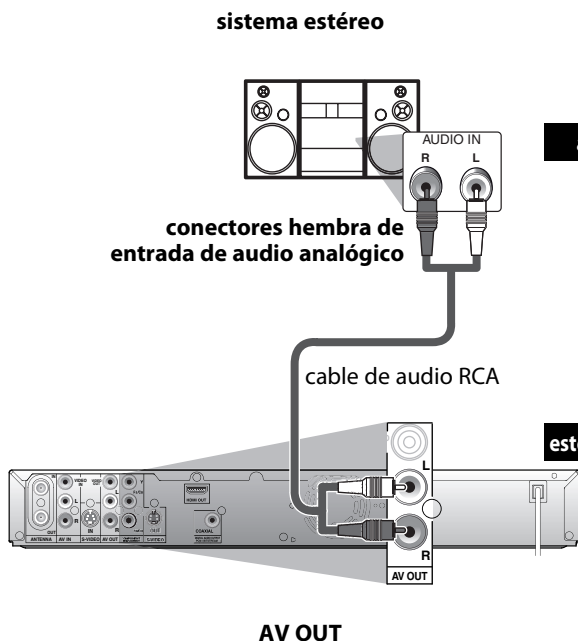

## Conexión para audio digital

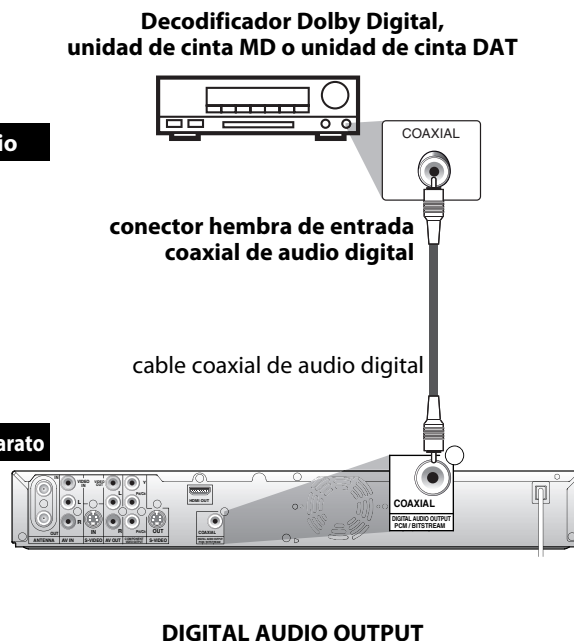

### Los cables provistos utilizados en eseta conexión son los siguientes:

- Cable de audio RCA (I/D) x 1
- Adquiera el resto de los cables necesarios en una tienda de su zona.

Conexión	Parámetro	Ajuste > Ajuste general > Reproduc. > Audio del disco > Dolby Digital
Si la salida es audio codificado Dolby Digital, conéctela a un decodificador de Dolby Digital.		Stream
Conexión a una unidad de cinta MD o una unidad de cinta DAT.		PCM
Si no está conectado a ningún dispositivo externo.		PCM

\* Para completar esta configuración, consulte la página 89.

### Nota

- La fuente del audio en un disco de formato envolvente Dolby Digital multicanal no puede ser grabado como sonido digital por una unidad de cinta MD o DAT.
- Conectando este aparato a un decodificador Dolby Digital, usted puede disfrutar sonido envolvente multicanal Dolby Digital de alta calidad similar al escuchado en las salas cinematográficas.
- La reproducción de un DVD utilizando parámetros incorrectos puede generar distorsión por ruido y asimismo dañar los parlantes.

Introducción

Conexiones

Configuración básica

Grabación

Reproducción

Edición

Configuración de funciones

Otros

# GUÍA A LAS INFORMACIONES EN PANTALLA Y MENÚS

Este aparato utiliza la siguiente exhibición en pantalla y menú para guiarlo en las operaciones sencillas. La exhibición en pantalla le brinda información sobre el disco cargado, el disco/archivo en reproducción o el estado de la HDMI, etc. Los menús le permiten modificar los diversos tipos de configuraciones de reproducción, grabación o edición para satisfacer sus preferencias.

## Exhibición / menú en pantalla

A medida que usted presiona [INFO] la información en pantalla varía en el siguiente orden.

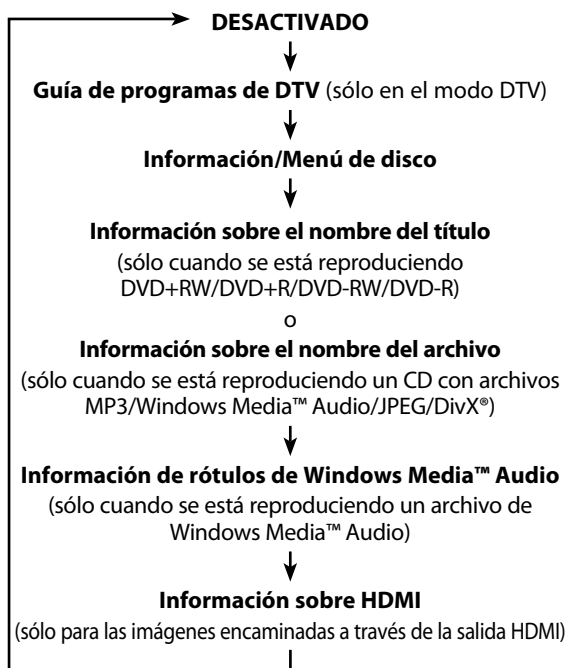

## Guía de programas de DTV

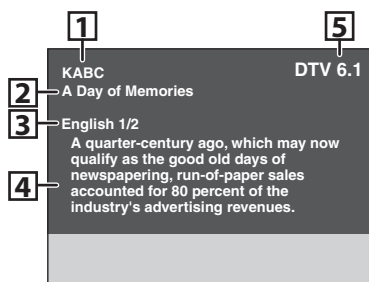

1. Estación de emisión
2. Título del programa (2 líneas máx. exhibidas)
3. Idioma del audio (cuando el idioma del audio no pueda ser adquirido, o los idiomas adquiridos sean diferentes del Inglés, Español o Francés se exhibirá "Otro".)
4. Guía de programas (6 líneas máx. exhibidas)
5. Número del canal

### Nota

- Cuando la guía de programación se exhiba en más de 7 líneas, utilice [▲ / ▼] para desplazarse.
- Cuando la guía de programación no esté provista se exhibirá "No se proporciona descripción".

## Información / Menú de disco

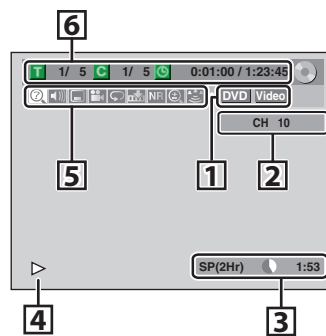

\* Esta es sólo una pantalla de ejemplo para la explicación.

1. Indica un tipo de disco y modo de formato.
2. Indica un número de canal o posición de entrada externa seleccionada.
3. Indica un modo de grabación y un posible tiempo de grabación remanente.
4. Indica un estado de operación.
5. Cada icono significa:

- : Búsqueda
- : Audio
- : Subtítulos
- : Ángulos
- : Repetitiva
- : Marcador
- : Reducción de ruido
- : Zoom
- : Sonido envolvente

6. Indica el número del título actual y el número total de títulos, el número del capítulo actual y el número total de capítulos, y el tiempo transcurrido de la reproducción del título actual y la duración total del título.

### Nota

- Esta es sólo una pantalla de ejemplo para la explicación. Los elementos exhibidos dependerán del disco que usted insertó.

# GUÍA A LAS INFORMACIONES EN PANTALLA Y MENÚS

## Información sobre título/nombre del archivo

Información sobre el nombre del título

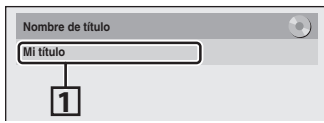

Información sobre el nombre del archivo

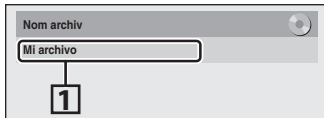

1. Exhibe el título/nombre del archivo.

## Información de rótulos de Windows Media™ Audio

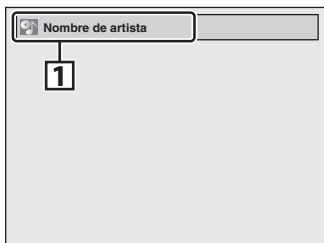

1. Indica información sobre artista/título (sólo cuando esté disponible)

- Primero será exhibido el nombre del artista.



- Si usted presiona **[INFO]** una vez más, será exhibido el nombre del título.

## Información sobre HDMI

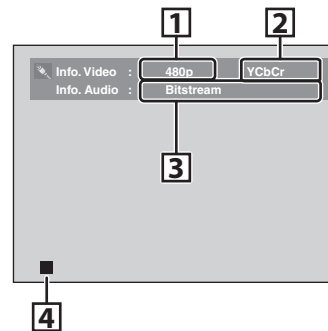

\* Esta es sólo una pantalla de ejemplo para la explicación.

1. Indica la resolución de la imagen de salida de la HDMI.
2. Indica el formato de video de la HDMI.
3. Indica el formato de audio de la HDMI.
4. Indica el estado corriente del disco.

Introducción

Conexiones

Configuración  
básica

Grabación

Reproducción

Edición

Configuración de  
funciones

Otros

# GUÍA A LAS INFORMACIONES EN PANTALLA Y MENÚS

## Menú principal

Presione [SETUP] para exhibir el menú principal. Luego utilice [▲ / ▼] para seleccionar un menú y presione [OK] para exhibirlo. Estos menús proveen entradas para todas las funciones principales del aparato.

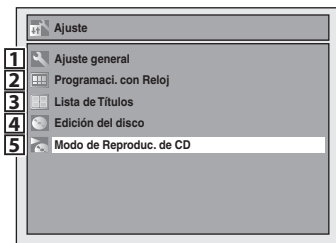

### 1. Ajuste general:

Para ir al menú de parámetros generales.

### 2. Programaci. con Reloj:

Para programar una grabación temporizada.

### 3. Lista de Títulos:

Para invocar la lista de títulos.

### 4. Edición del disco:

Para configurar los parámetros del disco DVD.

### 5. Modo de Reproduc. de CD:

Para configurar los parámetros de reproducción del CD.

- El modo "Modo de Reproduc. de CD" sólo está disponible cuando se introduce en la unidad un CD de audio o un CD de video, o un CD-RW/-R con archivos MP3 / Windows Media™ Audio / JPEG.

## Menú Ajuste general

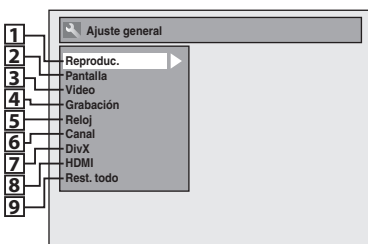

### 1. Reproducción:

Para configurar el equipo para reproducir discos de acuerdo con sus preferencias.

### 2. Pantalla:

Para configurar la pantalla OSD de acuerdo con sus preferencias.

### 3. Video:

Para configurar los parámetros de video.

### 4. Grabación:

Para configurar el equipo para grabar a discos de acuerdo con sus preferencias.

### 5. Reloj:

Para configurar el reloj del aparato de acuerdo con sus necesidades.

### 6. Canal:

Para ajustar los parámetros de canales del aparato de acuerdo con sus preferencias.

### 7. DivX:

Para configurar los parámetros para la reproducción de DivX®.

### 8. HDMI:

Para configurar los parámetros de conexión de la HDMI.

### 9. Rest. todo:

Para restablecer los parámetros a los valores predeterminados de fábrica.

## Edición del disco / Modo de Reproduc. de CD

<Menú Edición del disco (DVD+RW)>

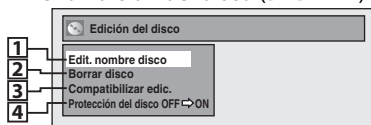

<Menú Edición del disco (DVD-RW)>

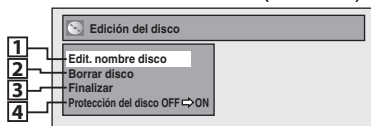

<Menú Edición del disco (DVD+R/DVD-R)>

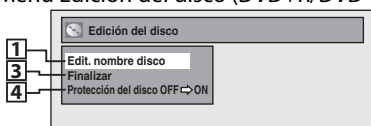

<Menú Modo de Reproduc. de CD>

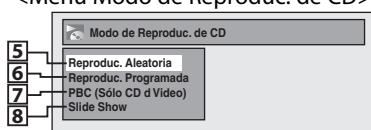

### 1. Edit. nombre disco:

Le permite cambiarle el nombre al disco.

### 2. Borrar disco: (DVD+RW/DVD-RW únicamente)

Le permite borrar todo el contenido del disco y formatearlo.

### 3. Compatibilizar edic.: (DVD+RW únicamente)

Le permite memorizar el estado de edición del disco si usted ha añadido o eliminado capítulos, u ocultado capítulos en este aparato, y ponerlo en efecto cuando reproduzca en otro aparato.

### Finalizar: (DVD+R/DVD-RW/-R únicamente)

Le permite finalizar un disco que contenga títulos grabados.

### 4. Protección del disco:

Le permite proteger un disco de ediciones o grabaciones accidentales.

### 5. Reproduc. Aleatoria:

Le permite activar la función de reproducción aleatoria.

### 6. Reproduc. Programada: (CD de audio / CD de video únicamente)

Le permite activar la función de reproducción de programas.

### 7. PBC (Sólo CD d Video):

Le permite seleccionar imágenes o información en la pantalla de menús por activación de la función PBC (control de reproducción).

### 8. Slide Show: (archivos JPEG únicamente)



Le permite seleccionar el tiempo de exhibición en el modo de sesión de diapositivas.

# CONFIGURACIÓN INICIAL

Cuando usted encienda este aparato por primera vez necesita seguir estos pasos.



**1** Presione [STANDBY-ON ]. Encienda el televisor. Seleccione la entrada a la cual está conectado el aparato.

**2** Utilice [ / ] para seleccionar su idioma deseado, y luego presione [OK] para establecerlo.

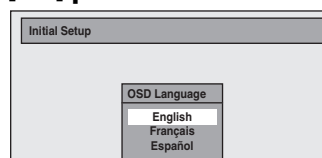

**3** Utilice [ / ] para seleccionar el tipo de señal de emisión, y luego presione [OK].

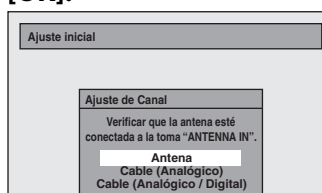

El equipo comenzará a obtener los canales disponibles en su región.

**Antena:**

(Cuando se utiliza una antena)

Los canales emitidos en TV analógica y TV digital son automáticamente explorados y memorizados. Sólo serán memorizados los canales que se puedan recibir en la región.

**Cable (Analogico):**

(Cuando se utilice cable básico)

Los canales emitidos en CATV analógica son explorados y memorizados automáticamente.

**Cable (Analogico/Digital):**

(Cuando se utilice cable básico)

Los canales emitidos en CATV analógica y CATV digital son explorados y memorizados automáticamente.

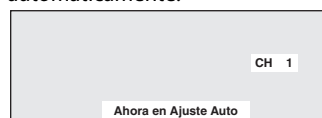

**4** Presione [OK] para activar "Ajuste Manual de Reloj".



**5** Continúe hacia el paso 5, "Configuración manual del reloj", en la página 28.

- Si en su zona existiera una PBS (estación pública de emisión), siga el procedimiento de "Configuración automática del reloj" en la página 27.

Introducción

Conexiones

Configuración básica

Grabación

Reproducción

Edición

Configuración de funciones

Otros

# CONFIGURACIÓN DE CANALES

Si usted ha cambiado la conexión de antena, le recomendamos que programe los canales disponibles en su zona con los siguientes procedimientos.

## Exploración automática de canales



**1** Presione [SETUP] y utilice [▲ / ▼] para seleccionar "Ajuste general", y luego presione [OK].

Aparecerá el menú "Ajuste general".

**2** Utilice [▲ / ▼] para seleccionar "Canal", y luego presione [OK].

Aparecerá el menú "Canal".

**3** Utilice [▲ / ▼] para seleccionar "Preajuste canal autom.", y luego presione [OK].

**4** Utilice [▲ / ▼] para seleccionar el tipo de señal de emisión, y luego presione [OK].

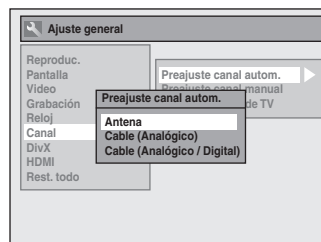

El equipo comenzará a obtener los canales disponibles en su región.

- Cuando esté conectada la antena externa, seleccione "Antena".
- Cuando esté conectado a la CATV, seleccione "Cable (Analógico)" o "Cable (Analógico/Digital)".

**Para cancelar la preselección automática de canales durante la exploración:**

Presione [BACK ↵] o [SETUP] para cancelar.

**5** Cuando la exploración haya terminado, presione [SETUP] para salir.

Para recorrer sólo los canales memorizados, utilice [CH + / -].

Para seleccionar un canal directamente (incluso los no memorizados), utilice [los botones numéricos].

### Nota

- Si durante la preconfiguración automática de canales la misma fuera cancelada, algunos de los canales todavía no preconfigurados podría no ser recibido.



# CONFIGURACIÓN DE CANALES

## Añadido / eliminación de canales

Usted puede querer añadir o borrar canales de TV si la disponibilidad se modifica o si ya no mira algunos canales.

**La adición de canales sólo está disponible para los canales de TV analógica.**

**Asegúrese de que**

- Antes de añadir o eliminar los canales usted realiza la "Exploración automática de canales".



**1** Presione [DTV/TV] para seleccionar el modo (DTV o TV) en el cual usted desea añadir o eliminar canales.

**2** Presione [SETUP] y utilice [▲ / ▼] para seleccionar "Ajuste general", y luego presione [OK].

Aparecerá el menú "Ajuste general".

**3** Utilice [▲ / ▼] para seleccionar "Canal", y luego presione [OK].

Aparecerá el menú "Canal".

**4** Utilice [▲ / ▼] para seleccionar "Preajuste canal manual", y luego presione [OK].

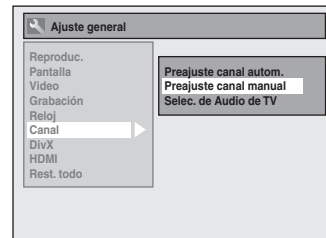

- Si usted está añadiendo o eliminando canales de TV/CATV analógica, diríjase a **ANALÓGICO** para continuar.
- Si usted está eliminando canales de TV/CATV digital, diríjase a **DIGITAL** para continuar.

Introducción

Conexiones

Configuración básica

Grabación

Reproducción

Edición

Configuración de funciones

Otros

Las instrucciones continúan en la página siguiente.

# CONFIGURACIÓN DE CANALES

## ANALÓGICO

### 5 Seleccione el número de canal a añadir o eliminar.

- Utilice [CH + / -] para recorrer sólo los canales memorizados.
- Utilice [◀/▶] para recorrer todos los canales, incluso los no memorizados.
- Utilice [los botones numéricos] para seleccionar un canal directamente.
- Cuando se selecciona un canal memorizado, "Añadir" queda tildado y resaltado de manera predeterminada.
- Cuando se selecciona un canal sin memorizar, "Borrar" queda tildado y resaltado de manera predeterminada.

### 6 Utilice [▲ / ▼] para seleccionar "Añadir" o "Borrar", y luego presione [OK].

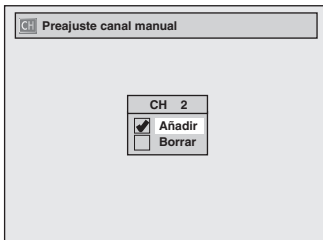

Su configuración será activada y pasará automáticamente al canal siguiente de modo que usted pueda continuar añadiendo o eliminando canales.

### 7 Para salir presione [SETUP].

## DIGITAL

### 5 Seleccione el número de canal a eliminar.

- Sólo el canal principal se exhibe en el menú "Preajuste canal manual". (El número de canal mostrado entre paréntesis es un número de canal virtual)
- Utilice [CH + / -] para recorrer sólo los canales memorizados.
- Usted no puede utilizar [◀/▶] para la selección de canales de TV digital.
- Utilice [los botones numéricos] para seleccionar un canal directamente.
- Cuando se selecciona un canal memorizado, "Añadir" queda tildado y resaltado de manera predeterminada.
- Cuando se selecciona un canal sin memorizar, "Borrar" queda tildado y resaltado de manera predeterminada.

### 6 Utilice [▲ / ▼] para seleccionar "Borrar", y luego presione [OK]. Luego seleccione el siguiente canal a eliminar.

- Si la configuración se completó, presione [BACK] para activar la "Preajuste canal manual".

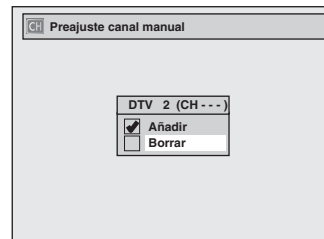

Su configuración será activada.

#### ADVERTENCIA:

- En los canales de TV digital, usted no puede recuperar los canales eliminados una vez que estén eliminados a menos que lleve a cabo de nuevo la preselección automática de canales.

### 7 Para salir presione [SETUP].

# CONFIGURACIÓN DEL RELOJ

Antes de intentar la programación del temporizador, configure el reloj. Si en su zona existiera una PBS (estación pública de emisión), siga el procedimiento de "Configuración automática del reloj" mostrado a continuación. Si no, siga el procedimiento de "Configuración manual del reloj" explicado en la página 28.

## Configuración automática del reloj

Este aparato puede establecer la fecha y hora automáticamente consultando con una estación PBS.

### Asegúrese de que

- Las conexiones de la antena y el cable de TV son correctas.
- Los canales están sintonizados. (Consulte la página 24.)
- Si este aparato está conectado a una caja de TV por cable o una caja satelital, seleccione en las mismas la estación local PBS para configurar el reloj automáticamente.



### Nota

- El reloj podrá configurarse automáticamente luego de que usted conecte la señal de antena o de cable y lo enchufe al tomacorriente.
- La señal analógica del canal PBS es efectiva sólo cuando usted realiza una configuración automática del reloj.
- Cuando está apagado, el equipo recibe la fecha del reloj a las 12:00 a.m. / p.m. del canal PBS.

**1** Presione [SETUP] y utilice [▲ / ▼] para seleccionar "Ajuste general", y luego presione [OK].

Aparecerá el menú "Ajuste general".

**2** Utilice [▲ / ▼] para seleccionar "Reloj", y luego presione [OK].

Aparecerá el menú "Reloj".

**3** Utilice [▲ / ▼] para seleccionar "Ajuste Auto. de Reloj", y luego presione [OK].

**4** Utilice [▲ / ▼] para seleccionar "Auto", y luego presione [OK].

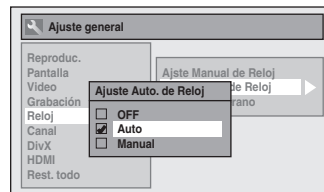

**5** Para salir presione [SETUP].

**6** Presione [STANDBY-ON ⏻] para apagar el equipo.

Este aparato buscará la hora únicamente cuando esté apagado. Déjelo apagado durante varios minutos para darle tiempo al equipo de configurar el reloj.

Si el equipo selecciona un canal PBS incorrecto, configure el canal PBS manualmente siguiendo los pasos indicados a continuación.

**1** Seleccione "Manual" en el paso 4, y luego presione [OK].

**2** Utilice [los botones numéricos] o [▲ / ▼] para ingresar su número de canal PBS, y luego presione [OK].

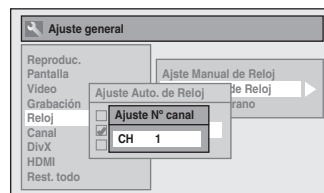

**3** Presione [SETUP] y apague el equipo.

Introducción

Conexiones

Configuración básica

Grabación

Reproducción

Edición

Configuración de funciones

Otros

# CONFIGURACIÓN DEL RELOJ

## Configuración manual del reloj

**1** Presione [SETUP] y utilice [▲ / ▼] para seleccionar "Ajuste general", y luego presione [OK].

Aparecerá el menú "Ajuste general".

**2** Utilice [▲ / ▼] para seleccionar "Reloj", y luego presione [OK].

Aparecerá el menú "Reloj".

**3** Utilice [▲ / ▼] para seleccionar "Ajste Manual de Reloj", y luego presione [OK].

**4** Utilice [▲ / ▼] para seleccionar el calendario o la hora, y luego presione [OK].

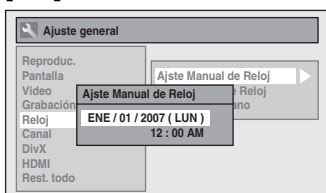

**5** Utilice [◀ / ▶] para seleccionar un elemento a configurar, y utilice [▲ / ▼] para seleccionar el contenido de su preferencia, y luego presione [OK].

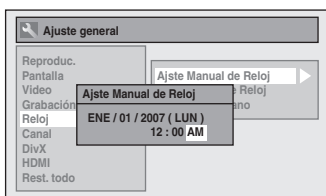

Su configuración será activada.

Cuando usted presiona [OK] el reloj empieza a contar.

**6** Para salir presione [SETUP].

### Nota

- La configuración de su reloj se perderá si ya sea se verifica una interrupción del suministro eléctrico o el equipo ha sido desenchufado durante más de 30 segundos cuando configure el reloj manualmente.
- Para configurar el día, año, hora y minuto, pueden también utilizarse [los botones numéricos].
- Usted puede configurar el calendario integrado desde el año 2007 hasta el 2056.

## Horario de verano

Cuando "Horario de Verano" esté "ON", el reloj del equipo ajustará automáticamente la hora para acomodar el horario de verano.

"ON (MAR-NOV)" ha sido seleccionado como predeterminado.

**1** Presione [SETUP] y utilice [▲ / ▼] para seleccionar "Ajuste general", y luego presione [OK].

Aparecerá el menú "Ajuste general".

**2** Utilice [▲ / ▼] para seleccionar "Reloj", y luego presione [OK].

Aparecerá el menú "Reloj".

**3** Utilice [▲ / ▼] para seleccionar "Horario de Verano", y luego presione [OK].

**4** Utilice [▲ / ▼] para seleccionar "ON (MAR - NOV)", "ON (ABR - OCT)" o "OFF", y luego presione [OK].

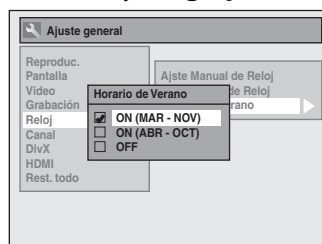

### ON (MAR - NOV):

Adelante una hora en el segundo domingo de marzo y retroceda una hora en el primer domingo de noviembre.

### ON (ABR - OCT):

Adelante una hora en el primer domingo de abril y retroceda una hora en el último domingo de octubre.

**5** Para salir presione [SETUP].

# OPCIONES DEL SINTONIZADOR

## Conmutación entre los modos analógico / digital

Usted puede conmutar sencillamente entre TV analógica (NTSC) y TV digital (ATSC) con el control remoto y disfrutar tanto de los programas de HDTV (TV de alta definición) como de los programas de SDTV (TV de definición normal).

### Presione [DTV/TV] en el control remoto.

- Los modos analógico y digital alternan sucesivamente.

### Nota

- Cuando usted pasa del modo analógico al modo digital, puede demorar hasta 10 segundos en completarse la selección de canales digitales. Cuando se conmuta de modo se exhibe la siguiente pantalla.

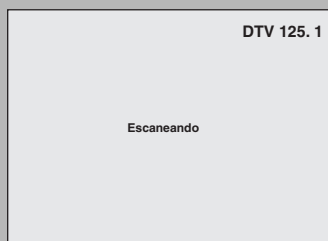

## Selección de canales

Seleccione los canales con [CH + / -] o [los botones numéricos] presentes en el control remoto.

[CH + / -]

Para cambiar de canal utilice [CH + / -].

### [los botones numéricos]

Para seleccionar un canal que desee mirar presione el número de canal con [los botones numéricos].

### <Canales de TV analógica>

Para seleccionar un canal que desee mirar ingrese el número de canal con [los botones numéricos].

#### Para números de 1 dígito

ej.) canal 2: [0] + [2], [2] + [•] o [2] + dejarlo por 2 segundos.

#### Para números de 2 dígitos

ej.) canal 12: [1] + [2]

### <Canales de TV digital>

Para seleccionar un canal que desee mirar ingrese los números de canal principal y secundario con [los botones numéricos].

#### Para números de 1 dígito

ej.) canal 2-2:

canal principal [0] + [2] o [2] + [•]

canal secundario [0] + [2], [2] + [•] o

[2] + dejarlo por 2 segundos.

#### Para números de 2 dígitos

ej.) canal 35-16:

canal principal [3] + [5]

canal secundario [1] + [6]

- Si usted ingresa 1 dígito para el canal principal y lo deja durante 2 segundos, el número será interpretado como el del canal principal y será exhibido el canal secundario más bajo del mismo.
- Si no hay entrada de canal secundario, será exhibido el canal secundario más bajo del canal principal.

### Nota

- Cambiar los canales del TV digital puede demorar entre 5 y 7 segundos.
- En las emisiones de TV digital, 2 o más canales denominados canales secundarios son emitidos al mismo tiempo sobre un canal principal, denominado precisamente canal principal.

### Acerca de la emisión digital de TV:

Con sus características de alta definición, la emisión digital sobrepasa de lejos a la emisión analógica tanto en su calidad de imagen como de sonido.

### ¿Cuál es el canal secundario?

Mediante la utilización de tecnología de alta compresión, la emisión digital ofrece un servicio que permite que múltiples señales sean enviadas simultáneamente.

Por lo tanto, usted puede seleccionar más de un programa por canal principal ya que la tecnología de emisión digital distingue entre múltiples canales emitidos por una red de señales.

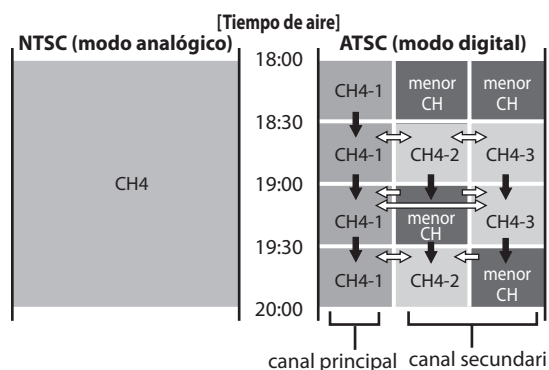

→ : cambiar automáticamente

⇔ : cambiar manualmente utilizando [CH + / -]

Introducción

Conexiones

Configuración básica

Grabación

Reproducción

Edición

Configuración de funciones

Otros

# OPCIONES DEL SINTONIZADOR

Esta sección describe cómo conmutar el audio de la TV. Cuando usted graba un programa de TV, sólo será grabado el audio seleccionado aquí.

## Selección de audio de TV

### TV digital



## 1 Presione [AUDIO] para recorrer los idiomas de audio disponibles.



- Cuando usted presiona [AUDIO], el idioma seleccionado será exhibido en la pantalla del televisor.
- Cada vez que usted presione [AUDIO], el idioma será conmutado.  
ej.) Inglés 1/3 → Español 2/3 → Otro 3/3
- Los idiomas disponibles difieren en función de la emisión.
- La exhibición de la información de idiomas desaparecerá automáticamente.
- Cuando usted graba una emisión de TV digital, será grabado el idioma del audio que haya seleccionado.

### Nota

- La grabación temporizada de TV digital no puede grabar ningún idioma del audio que no sea Inglés.
- Cuando se presiona [AUDIO] no se controla el audio del dispositivo externo.
- Cuando en la emisión hay solo un canal de audio, si se presiona [AUDIO] no se exhibirá nada.

# OPCIONES DEL SINTONIZADOR

## Selección de audio de TV (continuación)

### TV analógica



**1** Presione [SETUP] y utilice [▲ / ▼] para seleccionar "Ajuste general", y luego presione [OK].

Aparecerá el menú "Ajuste general".

**2** Utilice [▲ / ▼] para seleccionar "Canal", y luego presione [OK].

Aparecerá el menú "Canal".

**3** Utilice [▲ / ▼] para seleccionar "Selección de Audio de TV", y luego presione [OK].

**4** Utilice [▲ / ▼] para seleccionar "Estéreo" o "SAP", y luego presione [OK].

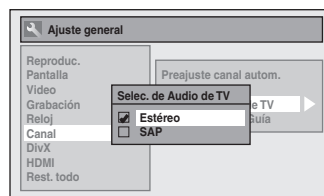

**Estéreo:**

Da salida al audio principal.

**SAP (programa secundario de audio):**

Da salida al sub-audio.

**5** Para salir presione [SETUP].

#### Nota sobre la grabación del audio de un canal de TV analógica.

• Cuando grabe un programa de TV analógica disponible en segundo audio o estéreo, usted debe seleccionar de antemano ya sea "Estéreo" o "SAP" en la pantalla "Ajuste general". Consulte la siguiente tabla para verificar una configuración adecuada.

Audio seleccionado	Audio de emisión	Grabación de discos	Salida de audio
Estéreo	ESTÉREO+SAP	ESTÉREO	ESTÉREO
	ESTÉREO	ESTÉREO	ESTÉREO
	MONO+SAP	MONO	MONO
	MONO	MONO	MONO
SAP	ESTÉREO+SAP	SAP	SAP
	ESTÉREO	ESTÉREO	ESTÉREO
	MONO+SAP	SAP	SAP
	MONO	MONO	MONO

Introducción

Conexiones

Configuración básica

Grabación

Reproducción

Edición

Configuración de funciones

Otros

# OPCIONES DEL SINTONIZADOR

## Subtítulo oculto de DTV

### TV digital

TV digital tiene sus propios subtítulos ocultos denominados DTV CC. Utilice este menú para cambiar los parámetros de DTV CC.



**1** Presione [SETUP] y utilice [▲ / ▼] para seleccionar "Ajuste general", y luego presione [OK].

Aparecerá el menú "Ajuste general".

**2** Utilice [▲ / ▼] para seleccionar "Pantalla", y luego presione [OK].

**3** Utilice [▲ / ▼] para seleccionar "Estilo S.C.", y luego presione [OK].

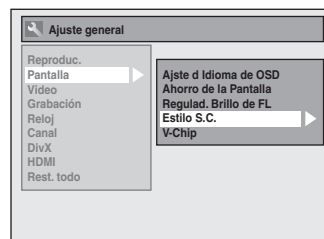

**4** Utilice [▲ / ▼] para seleccionar "DTV CC", y luego presione [OK].

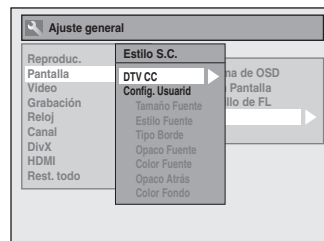

**5** Utilice [▲ / ▼] para el subtítulo oculto de DTV deseado, y luego presione [OK].

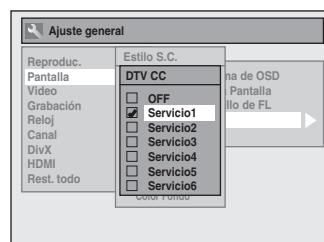

#### OFF:

Seleccione si usted no desea DTV CC. Este es el valor predeterminado.

#### Servicio 1 al Servicio 6:

Seleccione uno de ellos antes de cambiar ningún otro elemento del menú de subtítulos ocultos. En circunstancias normales seleccione "Servicio 1".

#### Nota

- Incluso si usted configura "DTV CC" a algo diferente de "OFF", su efecto será cancelado provisoriamente mientras se esté grabando.

**6** Para salir presione [SETUP].



# OPCIONES DEL SINTONIZADOR

## Estilo subtítulo oculto

### TV digital

TV digital puede también cambiar el estilo de su título oculto, tal como fuente, color o tamaño, etc.



**1** Presione [SETUP] y utilice [▲ / ▼] para seleccionar "Ajuste general", y luego presione [OK].

Aparecerá el menú "Ajuste general".

**2** Utilice [▲ / ▼] para seleccionar "Pantalla", y luego presione [OK].

**3** Utilice [▲ / ▼] para seleccionar "Estilo S.C.", y luego presione [OK].

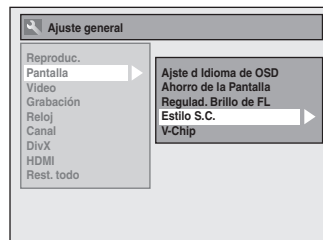

**4** Utilice [▲ / ▼] para seleccionar "Config. Usuarid", y luego presione [OK].

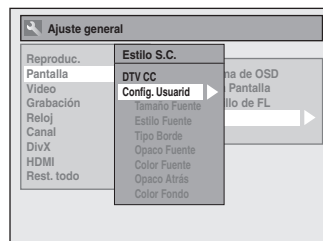

**5** Utilice [▲ / ▼] para seleccionar "ON", y luego presione [OK].

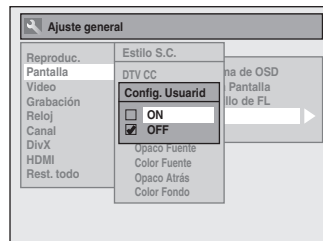

Introducción

Conexiones

Configuración básica

Grabación

Reproducción

Edición

Configuración de funciones

Otros

Las instrucciones continúan en la página siguiente.

# OPCIONES DEL SINTONIZADOR

## 6 Utilice [▲ / ▼] para seleccionar el elemento y conmute el parámetro para cada elemento que desee configurar, y luego presione [OK].

- Cuando "Config. Usuarid" está configurado a "ON", usted puede configurar los siguientes elementos. Se exhibirá el estilo CC establecido por "Config. Usuarid".
- La descripción de los parámetros de cada elemento se muestra abajo.

### <Tamaño Fuente>

El tamaño de la fuente del título exhibido puede ser alternado tal como se indica más abajo.



### <Estilo Fuente>

El estilo de la fuente del título mostrado puede ser conmutado tal como se muestra abajo.

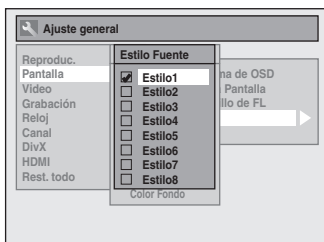

### <Tipo Borde>

El tipo de borde del título mostrado puede ser conmutado tal como se muestra abajo.

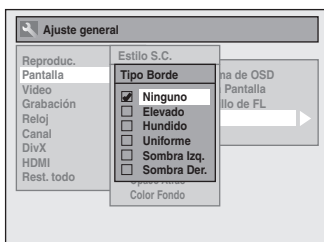

### <Opaco Fuente>

La opacidad fuente del título exhibido puede ser conmutada tal como se muestra abajo.

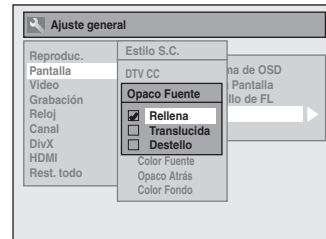

### <Color Fuente>

El color de la fuente del título mostrado puede ser conmutado tal como se muestra abajo.

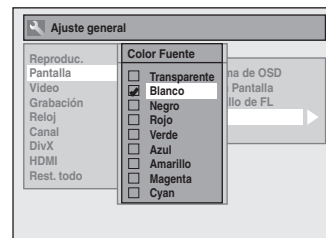

### <Opaco Atrás>

La opacidad del fondo del título exhibido puede ser conmutada como se muestra abajo.

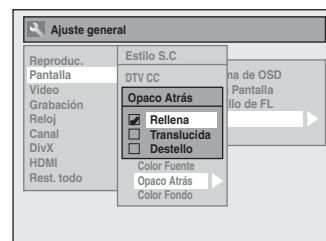

### <Color Fondo>

El color del fondo del título exhibido puede ser conmutado como se muestra abajo.

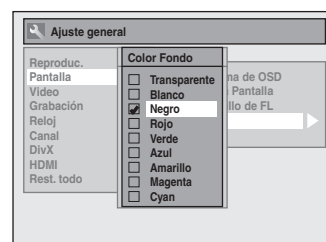

## 7 Para salir presione [SETUP].

# INFORMACIÓN DE LA GRABACIÓN EN DVD



Antes de realizar una grabación lea la siguiente información.

## Disco grabable

Este aparato puede grabar a DVD+RW, DVD+R, DVD-RW y DVD-R.

Los discos DVD+R/DVD-R pueden ser grabados sólo una vez. Los discos DVD+RW/DVD-RW pueden ser grabados y borrados muchas veces.

**En este aparato los discos DVD-RW/-R serán grabados automáticamente en el modo DVD+VR.**

Logotipo	Atributos
 DVD+ReWritable	 DVD+R
 DVD+RW	 DVD+R
 DVD-RW	 DVD-R
 DVD-RW	 DVD-R

Disco de 8 cm / 12 cm, un solo lado, una sola capa

Tiempo de grabación máx. aprox.

(modo SLP):

360 minutos (4,7 GB) (para 12 cm)

108 minutos (1,4 GB) (para 8 cm)

- Los siguientes discos se recomiendan para obtener una buena calidad de grabación y han sido comprobados como compatibles con este aparato. Sin embargo, según sea la condición del medio el equipo podría no leer el disco correctamente.

Verbatim DVD+R 8x, DVD+RW 4x,  
DVD-R 8x, DVD-RW 2x

JVC DVD-RW 4x

Maxell DVD+R 4x/8x/16x, DVD-R 8x/16x

SONY DVD+R 4x/8x/16x, DVD+RW 4x

TDK DVD+R 4x/8x/16x

El comportamiento de cualquier otro disco no está garantizado.

- **Usted puede reproducir discos DVD+RW en la mayoría de los reproductores de DVD sin finalizarlos. Sin embargo, si usted ha añadido o eliminado capítulos, u ocultado capítulos, debe ejecutar "Compatibilizar edic." antes de poder ver dichos efectos en otros equipos. (Consulte la página 83 para obtener más detalles.) Para reproducir discos que no sean DVD+RW en otros reproductores de DVD, usted necesitará finalizarlos.**

## Disco no grabable

- Un DVD-RW grabado en un modo distinto de +VR no será grabable en este aparato a menos que usted borre todo el contenido del disco (consulte la página 82).
- Un DVD-R grabado en un modo distinto de +VR no será grabable en este aparato.

## Modo de grabación

Usted puede seleccionar un modo de grabación entre 6 opciones, y el tiempo de grabación dependerá del modo de grabación que seleccione de la siguiente manera.

Tamaño de los discos	Modo de grabación	Tiempo de grabación	Calidad del video y el sonido
Disco de 8 cm	HQ (1Hr)	18 min	☆☆☆☆☆☆ (buena)
	SP (2Hr)	36 min	☆☆☆☆☆
	SPP (2.5Hr)	45 min	☆☆☆☆
	LP (3Hr)	54 min	☆☆☆
	EP (4Hr)	72 min	☆☆
	SLP (6Hr)	108 min	☆ (deficiente)
Disco de 12 cm	HQ (1Hr)	60 min	☆☆☆☆☆☆ (buena)
	SP (2Hr)	120 min	☆☆☆☆☆
	SPP (2.5Hr)	150 min	☆☆☆☆
	LP (3Hr)	180 min	☆☆☆
	EP (4Hr)	240 min	☆☆
	SLP (6Hr)	360 min	☆ (deficiente)

- El tiempo de grabación es sólo una estimación. El tiempo efectivo de grabación puede diferir.
- A medida que el tiempo de grabación se hace más largo la calidad del audio y el video disminuyen.
- Cada vez que se presione [REC MODE] se exhibirán el modo de grabación y su tiempo de grabación permitido.

## Nota

- **Este aparato no puede grabar a CD-RW o CD-R.**
- Cuando sean grabadas en este aparato, todas las imágenes de alta definición serán convertidas hacia abajo a imágenes de definición normal.
- Los discos DVD+RW/+R, DVD-RW/-R y CD-RW/-R grabados en un computadora personal o en un grabador de DVD o CD no pueden ser reproducidos si se encuentran dañados o sucios o si en la lente del reproductor hay suciedad producto de la condensación.
- Si usted graba un disco utilizando una computadora personal, aun si fuera grabado en un formato compatible podría no ser reproducido debido a los parámetros de la aplicación de software utilizada para crear el disco. (Para obtener información más detallada consulte con el productor del software.)
- Como la grabación es realizada por el método de velocidad variable de transmisión de bits (VBR), según sea la imagen que se esté grabando, el tiempo remanente real de la grabación puede ser algo menor que el tiempo remanente mostrado en la pantalla del televisor.
- Usted no puede grabar con este equipo programas protegidos contra copia. (La señal protegida contra copia se incluye en los discos de video en DVD o algunas emisiones satelitales.)
- Usted no puede grabar en DVD programas del tipo "copiar una sola vez".

Introducción

Conexiones

Configuración básica

Grabación

Reproducción

Edición

Configuración de funciones

Otros

# ANTES DE GRABAR

## Compatibilizar la grabación



Utilice esta característica para hacer que los discos en modo de +VR no finalizados grabados en otro equipo sean grabables en este aparato. Cuando usted efectúe una grabación adicional en este aparato con "Compatib la grabación" configurado a "ON", la lista de títulos será automáticamente convertido a nuestro estilo.

- 1) Presione [SETUP] y utilice [▲ / ▼] para seleccionar "Ajuste general", y luego presione [OK]. Aparecerá el menú "Ajuste general".
- 2) Utilice [▲ / ▼] para seleccionar "Grabación", y luego presione [OK]. Aparecerá el menú "Grabación".
- 3) Utilice [▲ / ▼] para seleccionar "Compatib la grabación", y luego presione [OK].
- 4) Utilice [▲ / ▼] para seleccionar "ON" o "OFF", y luego presione [OK].

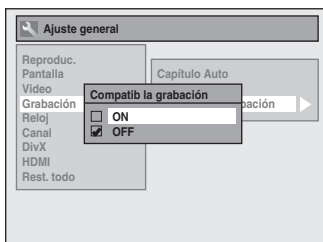

- ON:** Cuando usted realice grabaciones adicionales a los discos grabados por otros equipos, la lista de títulos será reemplazada.
- OFF:** No permite una grabación adicional a un disco que tenga una lista de títulos creada por otros equipos.

- 5) Para salir presione [SETUP].

## Configuración del marcado automático de capítulos

Usted puede configurar un tiempo especificado para las marcas de capítulos.

- 1) Presione [SETUP] y utilice [▲ / ▼] para seleccionar "Ajuste general", y luego presione [OK]. Aparecerá el menú "Ajuste general".
- 2) Utilice [▲ / ▼] para seleccionar "Grabación", y luego presione [OK]. Aparecerá el menú "Grabación".
- 3) Utilice [▲ / ▼] para seleccionar "Capítulo Auto", y luego presione [OK].
- 4) Utilice [▲ / ▼] para seleccionar un título deseado, y luego presione [OK].

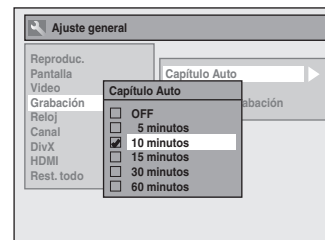

- 5) Para salir presione [SETUP].

### Nota

- El intervalo entre marcas automáticas de capítulos puede diferir ligeramente.
- Según sea el tiempo remanente en el disco puede ser creado un capítulo en blanco.

# GRABACIÓN BÁSICA Y GRABACIÓN A UN TOQUE CON TEMPORIZADOR

Para grabar programas de TV siga los pasos indicados.



**1 Presione [STANDBY-ON ].**  
Encienda el televisor y asegúrese de seleccionar la entrada a la cual está conectado el aparato.

**2 Presione [OPEN/CLOSE ] para abrir la bandeja de discos e insertar su disco con el rótulo apuntando hacia arriba.**

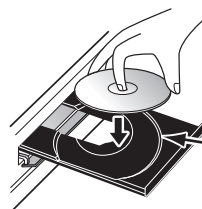

Alinee el disco con la guía de la bandeja de discos.

\* Asegúrese de que el disco sea compatible con este aparato.  
(Para obtener la lista de discos compatibles consulte la página 35.)

**3 Para cerrar la bandeja de discos presione [OPEN/CLOSE ].**

**La carga completa del disco podría insumir cierto tiempo.**

- Cuando se inserta un disco DVD+RW/DVD-RW totalmente nuevo, el equipo comienza automáticamente a formatearlo.
- Si en el disco se han grabado títulos, se exhibirá la lista de títulos. Para salir de la lista de títulos presione [STOP ].

**4 Para seleccionar un modo de grabación presione [REC MODE].**

Consulte "Modo de grabación" en la página 35.

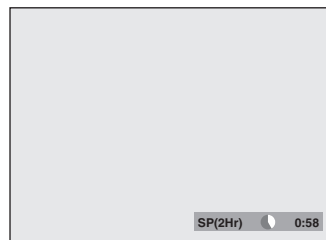

**5 Presione [DTV/TV] para seleccionar TV analógica o TV digital, luego y utilice [CH + / -] o [los botones numéricos] para seleccionar un canal que se desee grabar.**

Consulte "Conmutación entre los modos analógico / digital" y "Selección de canales" en la página 29.

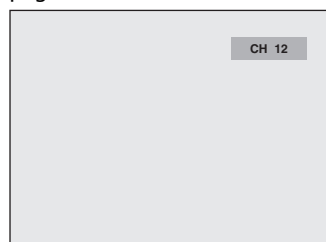

Las instrucciones continúan en la página siguiente.

**ES 37**

Introducción

Conexiones

Configuración básica

Grabación

Reproducción

Edición

Configuración de funciones

Otros

## GRABACIÓN BÁSICA Y GRABACIÓN A UN TOQUE CON TEMPORIZADOR

### 6 Presione [REC ●] para iniciar la grabación. "●" será exhibido durante 5 segundos.

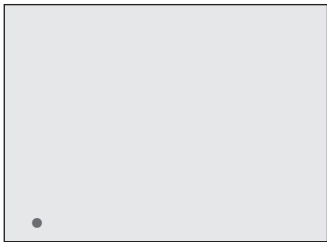

Presione [PAUSE ■] para hacer una pausa en la grabación.  
Presione [PAUSE ■] o [REC ●] de nuevo para reiniciar la grabación.

#### **Para configurar la grabación a un toque con temporizador (OTR)...**

Esta es una manera sencilla de configurar el tiempo de grabación en bloques de 30 minutos.

Presione [REC ●] repetidamente hasta que aparezca en la pantalla del televisor la longitud deseada de grabación (30 minutos a 6 horas).

Comenzará la grabación a un toque con temporizador.

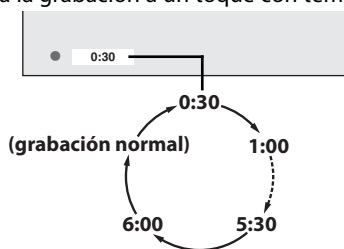

- Para cancelar la grabación a un toque con temporizador dentro del tiempo especificado, presione [STOP ■].

### 7 Para de tener la grabación presione [STOP ■].

El título grabado aparecerá en la lista de títulos. (Consulte "Guía para una lista de títulos" en la página 71.)

ej.) DVD+R

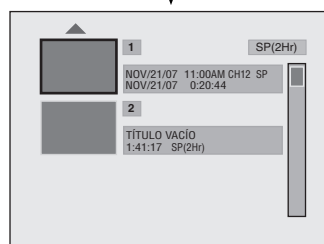
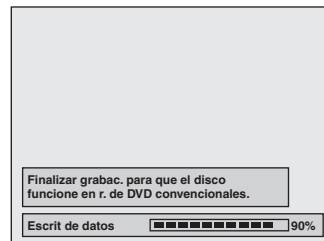

- Para salir de la lista de títulos presione [STOP ■].

#### **Nota**

- Cuando usted presione [REC ●], la grabación comenzará inmediatamente y continuará hasta que el disco esté lleno o usted la detenga.
- Este aparato no puede grabar imágenes con relación de aspecto de 16:9. Las imágenes 16:9 serán grabadas como 4:3.
- Cuando no se ha configurado el reloj del equipo, el espacio para la fecha y la hora en los nombres de los títulos estará vacío.
- Cuando usted graba un programa de TV, debe seleccionar el canal de audio de TV de antemano. Sólo será grabado el canal de audio seleccionado. Para obtener más detalles consulte "Selección de audio de TV" en las páginas 30-31.
- Este aparato no puede grabar al mismo tiempo en estéreo y SAP (programa secundario de audio).
- Usted no puede modificar el modo de grabación en el modo de grabación durante una pausa.
- Usted puede cambiar de canal a ser grabado durante una pausa en el modo de grabación.

#### **Nota para la grabación a un toque con temporizador**

- Durante la grabación a un toque con temporizador, el tiempo remanente de grabación será exhibido en la pantalla del panel frontal. Presione [INFO] para verlo en la pantalla del televisor.
- A diferencia de la grabación con temporizador, usted puede realizar las siguientes operaciones durante una grabación a un toque con temporizador.
  - Apagado del equipo para detener la grabación a un toque con temporizador.
  - Utilizando [REC ●] o [STOP ■] en el control remoto.
- Durante una grabación a un toque con temporizador usted no puede utilizar la función de pausa.
- Cuando la grabación a un toque con temporizador finaliza y el equipo se apaga, el mismo pasará automáticamente al modo de temporizador en espera si ha sido programada una grabación con temporizador. Presione [STANDBY-ON ○] para cancelar el modo de temporizador en espera y utilizar el aparato de manera continua.

# GRABACIÓN CON TEMPORIZADOR

Usted puede programar el equipo para que grabe hasta 12 programas, con un mes de anticipación. También hay disponibles grabaciones de programas diarios o semanales.

## Antes de grabar, asegúrese de que

- Antes de establecer una programación del temporizador configure el reloj.
- Inserte un disco grabable con suficiente espacio libre.



## Guía para la exhibición de programaciones temporizadas.

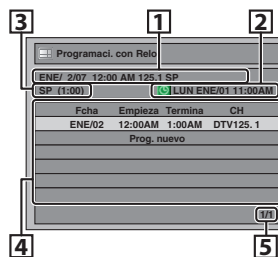

- 1 Título de un programa del temporizador (contiene la fecha, la hora, el canal y el modo de grabación del programa)
- 2 Fecha y hora actuales
- 3 Modo de grabación y duración de la grabación
- 4 Lista de programas del temporizador
- 5 Número total de páginas y página actual (2 páginas máximo)

**1** Presione [TIMER].

**2** Utilice [▲ / ▼] para seleccionar "Prog. nuevo", y luego presione [OK].

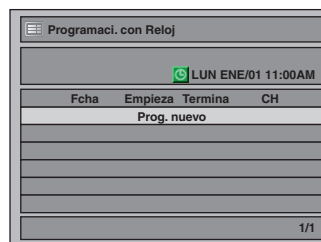

**3** Utilice [▲ / ▼] para ingresar la fecha, y luego presione [▶].

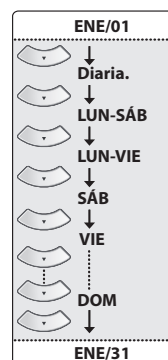

Quando se presiona [▼] en la fecha actual, la fecha cambiará de la siguiente manera.  
ej.) 1 de enero

### Nota

- Si usted aún no ha configurado el reloj: En el paso 1 aparecerá un menú "Ajuste Manual de Reloj" en lugar de la lista de programación del temporizador. Antes de configurar una programación del temporizador continúe con el paso 4 de "Configuración manual del reloj" en la página 28.
- Utilice [◀ / ▶] para desplazar el cursor hacia la izquierda y derecha en el menú "Programaci. con Reloj".

Las instrucciones continúan en la página siguiente.

Introducción

Conexiones

Configuración básica

Grabación

Reproducción

Edición

Configuración de funciones

Otros

## GRABACIÓN CON TEMPORIZADOR

**4** Utilice [▲ / ▼] o [los botones numéricos] para ingresar la hora inicial y final, y luego presione [▶].



**5** Utilice [▲ / ▼ / ◀ / ▶] para seleccionar el modo analógico ("--") / digital ("DTV") o entrada externa (E1 / E2), y luego presione [▶].

ej.) modo de entrada externa

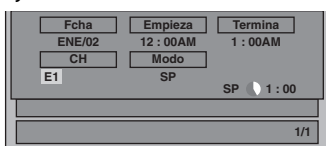

Para grabar desde una entrada externa (ej., caja de TV por cable/satelital) seleccione E1 o E2.

Utilice [▲ / ▼] para seleccionar el número de canal a grabar.

Para el modo digital, seleccione los canales tanto principal como secundario. Para obtener más detalles consulte "Cómo seleccionar un número de canal para la grabación con temporizador" en la página 41.

ej.) modo analógico

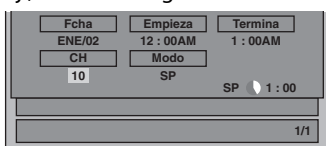

ej.) modo digital



**6** Utilice [▲ / ▼] para seleccionar un modo de grabación.

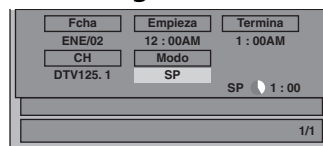

Consulte "Modo de grabación" en la página 35.

- Cuando selecciona el modo de grabación, usted puede verificar el espacio grabable remanente en el disco.



### Selección del modo automático de grabación...

Cuando se selecciona "Auto" como modo de grabación, el equipo calcula cuánto tiempo queda disponible en el disco y determina el modo adecuado de grabación para terminar de grabar el programa.

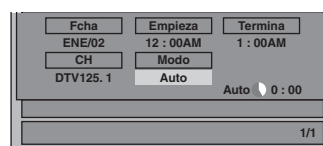

- "Auto" sólo está disponible para un programa de la lista de programas del temporizador.
- Cuando el espacio de grabación disponible en el disco es demasiado limitado la grabación podría quedar trunca.

**7** Cuando todos los elementos hayan sido ingresados presione [OK].

Luego de exhibirse un mensaje de advertencia durante algunos segundos, aparecerá la lista de programas del temporizador.

Pulse STANDBY-ON para modo espera del temp.

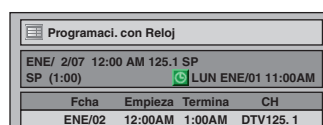

Los parámetros de su programa están ahora almacenados.

- Para configurar otro programa, repita los pasos 2 a 7.
- Para salir, presione [TIMER] o [SETUP].
- Cuando 2 o más programas están superpuestos aparecerá "Prog. sup. del temp.", y el programa superpuesto será exhibido en azul.
- Para corregir al programa del temporizador consulte "Verificación, cancelación o corrección de la información de programación del temporizador" en la página 41.

**8** Presione [STANDBY-ON] para configurar una programación del temporizador.

- Para de tener la grabación presione [STOP].



# GRABACIÓN CON TEMPORIZADOR

## Cómo seleccionar un número de canal para la grabación con temporizador

TV analógica	Para los números de canal 2-6, presione <b>[▶]</b> o <b>[•]</b> para decidir los mismos. Para otros canales (7-69), el canal será decidido tan pronto usted ingrese el número del mismo.
CATV analógica	Para los números de canal 1-12, presione <b>[▶]</b> o <b>[•]</b> para decidir los mismos. Para otros canales (13-125), el canal será decidido tan pronto usted ingrese el número del mismo.
TV digital	Para los números de canal 1-9, presione <b>[▶]</b> o <b>[•]</b> para decidir los mismos. Para otros canales (10-99), el canal será decidido tan pronto usted ingrese el número del mismo.
CATV digital	Para los números de canal 1-13, presione <b>[▶]</b> o <b>[•]</b> para decidir los mismos. Para otros canales (14-135), el canal será decidido tan pronto usted ingrese el número del mismo.
canales secundarios	Para los números de canal 1-9, presione <b>[▶]</b> o <b>[•]</b> para decidir los mismos. Para otros canales (10-99), el canal será decidido tan pronto usted ingrese el número del mismo.

### <Sugerencia>

- Usted puede decidir el número de canal de 1 dígito presionando primero 0 y luego ingresando el número de canal de un dígito deseado.  
ej.) "5": **[0]+[5]**
- Para seleccionar los canales con **[▲ / ▼]** usted debe presionar **[▶]** o **[•]** para decidir el número de canal.
- Para seleccionar los canales secundarios con **[▲ / ▼]**, asegúrese de que el canal secundario que esté seleccionando exista. **[▲ / ▼]** no pasa de largo los canales secundarios inexistente.

### Verificación, cancelación o corrección de la información de programación del temporizador

- 1) Presione **[STANDBY-ON Ⓞ]**.
- 2) Presione **[TIMER]**.
- 3) Verifique en la lista la información que necesitará.

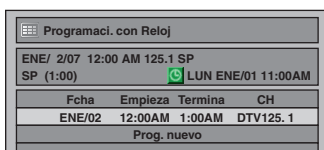

#### 4-A) Para eliminar el programa del temporizador:

- 1 Utilice **[▲ / ▼]** para seleccionar el programa que desea eliminar, y luego presione **[OK]**.
- 2 Utilice **[▲ / ▼]** para seleccionar "Borrar", y luego presione **[OK]**. Aparecerá una ventana de confirmación.
- 3 Utilice **[▲ / ▼]** para seleccionar "Sí", y luego presione **[OK]**.

#### 4-B) Para corregir el programa del temporizador:

- 1 Utilice **[▲ / ▼]** para seleccionar el programa que desea corregir, y luego presione **[OK]**.
- 2 Utilice **[▲ / ▼]** para seleccionar "Cambio program", y luego presione **[OK]**.
- 3 Corrija el programa del temporizador utilizando **[▲ / ▼ / ◀ / ▶]**, y luego presione **[OK]**.

#### 5) Presione **[TIMER]** para salir.

#### 6) Presione **[STANDBY-ON Ⓞ]** para retornar al modo de temporizador en espera.

### Nota

- Presione **[TIMER]** para verificar la grabación con temporizador en curso.  
Cuando la grabación con temporizador se encuentre en curso, ese programa estará resaltado en rojo. En este caso, usted no puede seleccionar ningún otro programa.

Si el programa del temporizador no se completó correctamente, en la lista de programación del temporizador aparecerá el número del error.













Cada número de error tiene el significado que se indica a continuación:

E1-22 E37-39	Error de grabación distinto de alguno de los siguientes	E41	Interrupción del suministro eléctrico
E24	Disco no grabable	E42	No hay disco en el cual grabar
E25-26	Programa de copia prohibida	E43	Ya se grabaron 49 títulos
E29	Disco protegido	E44	Ya se grabaron 254 capítulos
E30	Disco lleno	E45	Programa de copia prohibida
E35	PCA llena *1	E46	No se puede grabar adicionalmente en un disco grabado por otros equipos cuando se configura "Compatib la grabación" a "OFF".
E36	Disco con formato de video ya finalizado		
E40	Alguna porción no ha sido grabada debido a una superposición de programas. La grabación no comenzó a la hora de inicio.		

- E23, E27, E28, E31, E32, E33 y E34 no son mostrados.
- En la lista Programación del temporizador, un programa que tenga un número de error se encontrará agrisado.
- Una vez que esté exhibida la lista de programación del temporizador con la(s) línea(s) de error, o luego de cancelar y volver a configurar el modo en espera del temporizador, la(s) línea(s) de programa con error serán borradas.
- \*1 PCA es un espacio de disco reservado para pruebas de grabación.

# GRABACIÓN CON TEMPORIZADOR

## Sugerencias para la grabación con temporizador

- Si se produce una interrupción del suministro eléctrico o se ha desenchufado este aparato durante más de 30 segundos, se perderá la configuración del reloj y toda la programación del temporizador.
- Si no se inserta un disco, no se pueden ejecutar flashes  ni grabaciones con temporizador. En algunos casos, aparecerá momentáneamente  en torno del punto de inicio mientras el equipo trata de grabar. Inserte un disco grabable.
- Cuando toda la grabación con temporizador se haya completado,  destellará. Para reproducir o expulsar el disco grabado, presione **[STANDBY-ON **] primero, y luego seleccione el título grabado y presione **[PLAY **], u **[OPEN/CLOSE **] para retirar el disco.
- Durante los modos de grabación con temporizador o temporizador en espera (aparecerá ), no estará disponible ninguna operación en el equipo. Para hacer disponibles dichas operaciones, presione **[STOP **] para cancelar la grabación con temporizador o **[STANDBY-ON **] para salir del modo temporizador en espera ( desaparecerá).
- Para cancelar el modo de temporizador en espera, presione **[STANDBY-ON **].
- Cuando la hora de inicio y la de finalización coinciden, la duración de la grabación será establecida en 24 horas. Cuando el disco se llene durante la grabación, el equipo se apagará.
- Cuando las horas programadas de inicio y de finalización sean anteriores a la hora actual, el parámetro no será aceptado y será borrado para ser reingresado.
- Si la hora de inicio es anterior y la hora de finalización es posterior a la hora actual, la grabación comenzará inmediatamente después de que usted apague el equipo.
- La grabación con temporizador de un programa de TV digital no puede grabar ningún idioma de audio que no sea el Inglés.
- "Presione STANDBY-ON para efectuar una grabac. temp." aparecerá si una grabación temporizada está programada para comenzar en 5 minutos pero el aparato no está en el modo en espera.

## La prioridad de los parámetros superpuestos

- El programa temporizado que tenga la hora de inicio más temprana será puesto primero en la lista de programas del temporizador, y cuando los programas temporizados se superpongan se le dará prioridad al mismo sobre los programas que tengan una hora de inicio posterior.
- Cuando los programas temporizados se superpongan, los primeros 2 minutos (como máximo) de la grabación posterior serán recortados.
- Cuando dos o más programas temporizados tengan la misma hora de inicio, se le dará prioridad al programa configurado primero.
- Una grabación con temporizador de menor prioridad será cancelada o iniciada desde la mitad o detenida por el camino.
- De ser necesario, verifique las programaciones superpuestas del temporizador y cambie la prioridad.

### ■ Cuando la hora de inicio es la misma:

Tiene prioridad un programa configurado antes (PROG. A).

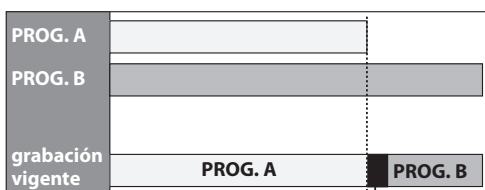

### Nota para la grabación de DVD

- Cuando los tiempos de grabación de 2 programas están superpuestos, o la hora de finalización de un programa y la hora de inicio de otro son idénticas, los primeros 2 minutos (como máximo) del programa subsiguiente serán cortados.
- Si la porción cortada abarca 3 minutos o más, este programa será exhibido en la lista programación del temporizador con el número de error E40.

- Cuando la hora de finalización de la programación que está siendo grabada en ese momento y la hora de inicio del programa subsiguiente son idénticas: El comienzo del PROG. B podría quedar recortado.

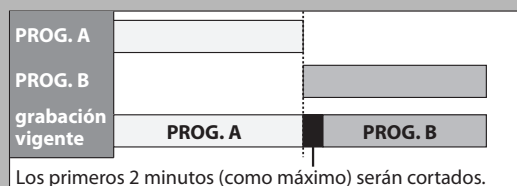

# SOBRESCRITURA DE UN TÍTULO INNECESARIO

## Sobrescritura desde el comienzo del título



Usted puede sobrescribir el título existente desde el principio.

- 1) **Presione [STANDBY-ON ○].**  
Asegúrese de que esté configurada en el equipo la entrada de TV.
- 2) **Cargue el disco que incluya un título a ser sobrescrito.**

La exhibición de la lista de títulos demora cierto tiempo.

Aparecerá la lista de títulos.  
Si la lista de títulos no apareciera, presione [TITLE].

- 3) **Para seleccionar un modo de grabación presione [REC MODE].**  
Consulte "Modo de grabación" en la página 35.
- 4) **Utilice [▲ / ▼] para seleccionar un título a ser sobrescrito, y luego presione [OK].**

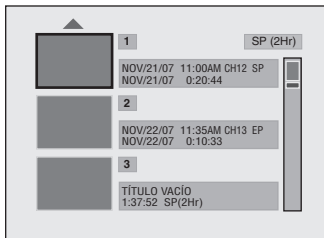

- 5) **Utilice [▲ / ▼] para seleccionar "Sobrescr.", y luego presione [OK].**

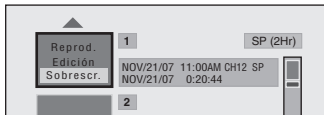

- 6) **Selección el canal que desea grabar.**  
(Para averiguar la manera de seleccionar un canal consulte la página 29.)  
ej.) DVD+RW

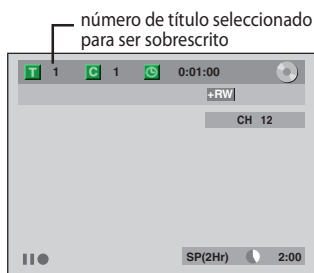

- 7) **Presione [REC ●].**  
Comenzará la sobrescritura de la grabación.  
Comenzará a funcionar el contador de tiempo transcurrido.
- 8) **Para detener la grabación presione [STOP ■].**  
Será también sobrescrito el nombre del título.

Esta operación puede demorar un tanto en ser completada.

### Nota

- Durante la sobrescritura, el tiempo de grabación remanente se exhibe en la esquina inferior derecha de la pantalla del televisor.

## Sobrescritura en el medio del título



Usted puede sobrescribir el título existente desde la posición seleccionada.

- 1) **Siga los pasos 1, 2 y 4 de la izquierda.**
- 2) **Utilice [▲ / ▼] para seleccionar "Reprod.", y luego presione [OK].**  
Comenzará la reproducción.
- 3) **Presione [PAUSE ||] en el punto a partir del cual desee comenzar la sobrescritura.**
- 4) **Presione [REC ●].**  
Serán exhibidos "||●", el menú de pantalla, el canal y el intervalo de tiempo tal como se ilustra a la izquierda.
- 5) **Selección el canal que desea grabar.**  
(Para averiguar la manera de seleccionar un canal consulte la página 29.)
- 6) **Presione [REC ●] de nuevo.**  
Comenzará la sobrescritura de la grabación.
- 7) **Para detener la grabación presione [STOP ■].**

Esta operación puede demorar un tanto en ser completada.

### Nota

- Cuando sobrescriba en el medio del título, el modo de grabación del título que se sobrescriba será el mismo que el del título original (sobrescrito).
- El nombre del título no será sobrescrito.

Introducción

Conexiones

Configuración básica

Grabación

Reproducción

Edición

Configuración de funciones

Otros

# SOBRESCRITURA DE TÍTULO INNECESARIO

## Sugerencias para la sobrescritura

Cuando usted sobrescribe un título innecesario, hubo diversas circunstancias tal como sigue. Rogamos tener en cuenta que los siguientes casos sólo describen la sobrescritura sin ninguna discrepancia en el modo de grabación. Para evitar eliminación accidental verifique que no haya ningún título importante luego del punto de sobrescritura.

- Cuando el nuevo título es más corto que el título existente:**  
(sobrescritura desde el comienzo del título)

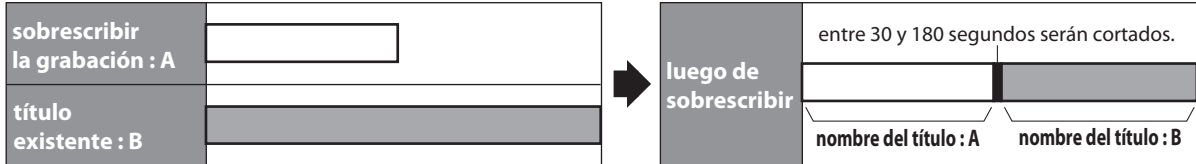

- Cuando el nuevo título es más largo que el título existente:**  
(sobrescritura desde el comienzo del título)

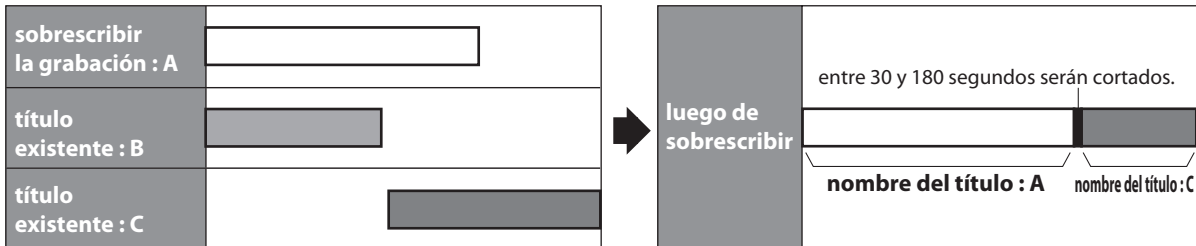
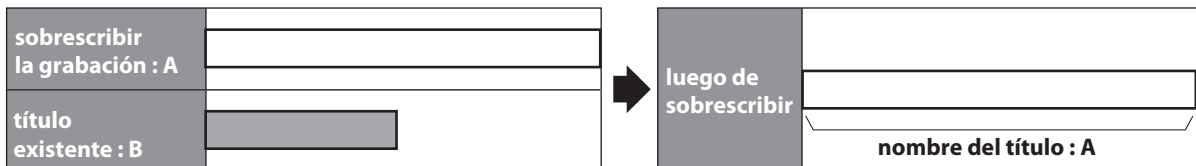

- Cuando se sobrescribe en el medio del título:**

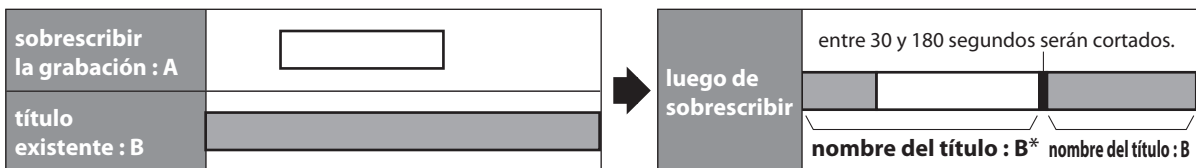

\*La sección sobrescrita y el resto de las secciones tendrán el mismo nombre de título que el título original existente (B).

### Nota

- Cuando se sobrescribe un nombre de título, se sobrescribe también su imagen en miniatura.
- El intervalo de tiempo "Capítulo Auto" se reinicializa en punto de inicio de la sobrescritura.
- Cuando se sobrescribe en el medio de un título se coloca una marca de capítulo al comienzo del mismo.

# PARÁMETROS PARA UN DISPOSITIVO EXTERNO

## Conexión a un dispositivo externo

Conecte correctamente el dispositivo externo al equipo utilizando conectores hembra de entrada ya sea E2 y E3 (frontales) o E1 (trasero). Cuando conecte a este aparato un dispositivo externo de salida monaural, utilice el conector hembra AUDIO L de E2 (frontal). Para esta conexión utilice S-video o los cables RCA de audio y video. Cuando conecte un camcorder de DV, utilice el conector hembra DV-IN de E3 (frontal) en lugar de los conectores hembra S-VIDEO IN o VIDEO IN.

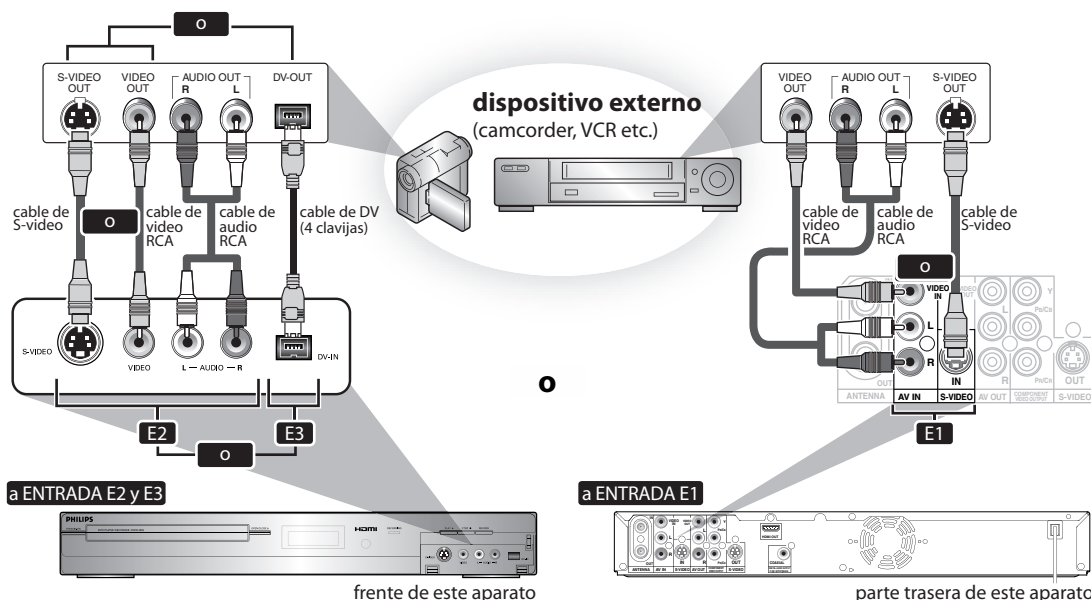

### Los cables provistos utilizados en esta conexión son los siguientes:

- Cable de audio RCA (I/D) x 1
- Cable de video RCA x 1

Adquiera el resto de los cables necesarios en una tienda de su zona.



**1** Presione [SETUP] y utilice [▲ / ▼] para seleccionar "Ajuste general", y luego presione [OK].

Aparecerá el menú "Ajuste general".

**2** Utilice [▲ / ▼] para seleccionar "Video", y luego presione [OK]. Aparecerá un submenú.

**3** Utilice [▲ / ▼] para seleccionar "Entrada de video", y luego presione [OK].

**4** Utilice [▲ / ▼] para seleccionar la posición de la entrada externa deseada, y luego presione [OK].

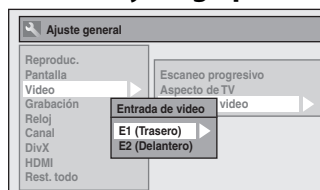

**5** Utilice [▲ / ▼] para seleccionar el tipo de conector hembra de entrada a conectar, y luego presione [OK].

Si desea utilizar el conector hembra VIDEO IN, seleccione "Entr. de Video".

Si desea utilizar el conector hembra S-VIDEO IN, seleccione "Entr. Video-S".

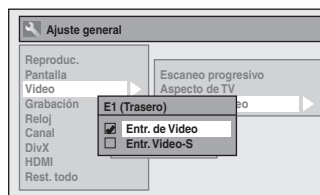

**6** Para salir presione [SETUP].

Introducción

Conexiones

Configuración básica

Grabación

Reproducción

Edición

Configuración de funciones

Otros

# PARÁMETROS PARA UN DISPOSITIVO EXTERNO

## Grabación desde un dispositivo externo

Antes de grabar desde un dispositivo externo, consulte las instrucciones para la conexión en la página 45.

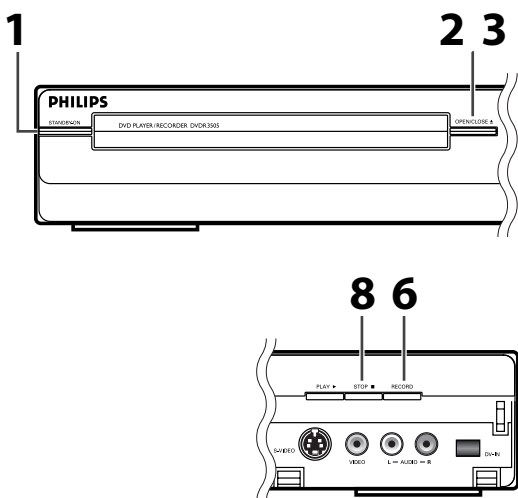
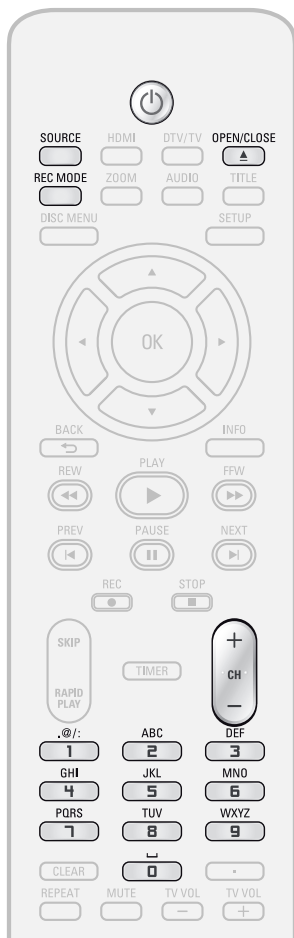

**1** Encienda el televisor y presione [STANDBY-ON , y asegúrese de seleccionar la entrada del televisor al cual está conectado el aparato.

**2** Para abrir la bandeja de discos presione [OPEN/CLOSE ]. Coloque adecuadamente el disco a ser grabado.

**3** Para cerrar la bandeja de discos presione [OPEN/CLOSE ].

La carga del disco demora cierto tiempo.

**4** Seleccione la entrada del equipo al cual está conectado el dispositivo externo. (E2, E3 o E1)

- Para utilizar los conectores hembra de entrada de la parte trasera de este aparato, seleccione la posición "E1 (Trasero)" utilizando [SOURCE] o [CH + / -].
- Para utilizar los conectores hembra de entrada de la parte delantera de este aparato, seleccione las posiciones "E2 o E3 (frontal)" utilizando [SOURCE] o [CH + / -].
- Igual que para E2 y E1, usted puede también seleccionar la posición de entrada externa utilizando [los botones numéricos]. ej.) Para E1, presione [0], [0], [1].

**5** Para seleccionar un modo de grabación presione [REC MODE].

Consulte "Modo de grabación" en la página 35.

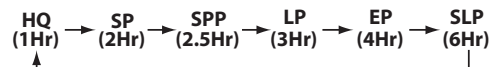

**6** Para comenzar a grabar presione [RECORD] en el aparato.

**7** Comience a reproducir en el dispositivo externo desde donde va a grabar.

**8** Para detener la grabación presione [STOP ] en el aparato.

Esta operación puede demorar un tanto en ser completada.

# DUPLICACIÓN DE DV

## Guía para DV y exhibición en pantalla

Esta función le ayuda a duplicar fácilmente el contenido del DVC (camcorder de video digital) a un DVD.

Usted puede controlar desde el control remoto de este aparato las operaciones básicas de DVC tales como reproducción, avance o retroceso rápidos y detener todas las operaciones si el DVC se encuentra en el modo de video. Utilice el cable de DV que tenga un conector hembra de entrada de 4 clavijas y satisfaga las normas IEEE1394. Cuando usted conecte un dispositivo al conector hembra DV IN del frente de este aparato, seleccione "E3" utilizando [SOURCE] o [CH + / -] en el control remoto y presione [INFO] para mostrar la información de duplicación de discos de DV correspondiente a su DVC.

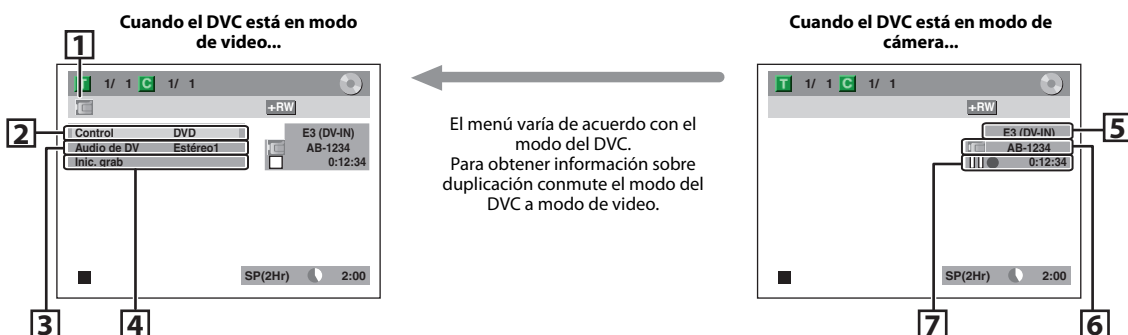

Las siguientes instrucciones se describen con las operaciones que utilizan el control remoto de este aparato.

### 1. Icono de DV

### 2. Indicador de dispositivo activo

- Cuando está resaltado "Control", presione [OK] para exhibir la selección de elementos. Utilice [▲ / ▼] para seleccionar el dispositivo que desea operar, y luego presione [OK] para activarlo.
- Para controlar este aparato seleccione "DVD".
- Para controlar su DVC seleccione "Entrada DV".

### 3. Modo de grabación de audio

- Excepto cuando el camcorder de DV está en el modo de detención, puede seleccionarse "Audio de DV". Presione [OK] para exhibir la selección de elementos y luego utilice [▲ / ▼] para seleccionar el audio al que desea dar salida. Presione de nuevo [OK] para activarlo.
- Seleccione "Estéreo1" para duplicar el sonido estéreo.
- Seleccione "Estéreo2" para duplicar el sonido con sonido obtenido luego de la grabación.
- Seleccione "Mezcla" para duplicar el estéreo1 y el estéreo2.

### 4. Indicador de función de duplicación

- Cuando el equipo esté listo para la duplicación, aparecerá "Inic. grab".
- Cuando el equipo este duplicando, aparecerá "Paus grab".

### 5. Posición del canal

- Cuando usted selecciona "E3" utilizando [SOURCE] o [CH + / -], aparecerá "E3 (DV-IN)".

### 6. Nombre de producto de su DVC

- Si el aparato no puede reconocer la señal de entrada del DVC o del producto desconocido, aparecerá en cambio "No disp" o "\*\*\*\*\*".

### 7. Estado de la operación en curso y el contador de tiempo

Cada icono significa (Los iconos disponibles pueden variar en función de la DVC):

- |                          |   |      |   |
|--------------------------|---|------|---|
| <input type="checkbox"/> | El DVC está en el modo de detección.                            | ▶▶▶  | El DVC está avanzando rápidamente. (en modo de detención)           |
| ▶                        | El DVC está en el modo de reproducción.                         | ◀◀◀  | El DVC está retrocediendo rápidamente. (en modo de detención)       |
|                          | El DVC está en el modo de pausa.                                | ▶◀   | El DVC está retrocediendo rápidamente. (velocidad normal)           |
| ▶▶                       | El DVC está avanzando rápidamente. (velocidad normal)           | ▶◀◀  | El DVC está retrocediendo rápidamente. (más rápido que el anterior) |
| ▶▶▶                      | El DVC está avanzando rápidamente. (más rápido que el anterior) | ▶◀◀◀ | El DVC está retrocediendo rápidamente. (más rápido que el anterior) |
| ▶▶▶▶                     | El DVC está avanzando rápidamente. (más rápido que el anterior) | ▶    | El DVC está en reproducción lenta hacia atrás.                      |
| ▶▶                       | El DVC está avanzando lentamente. (velocidad normal)            | ●    | El DVC está en grabación.   |
| ▶▶▶                      | El DVC está avanzando lentamente. (más rápido que el anterior)  | ●    | El DVC está en el modo pausa de grabación.                          |
| ▶▶▶▶                     | El DVC está avanzando lentamente. (más rápido que el anterior)  |      |   |

Introducción

Conexiones

Configuración básica

Grabación

Reproducción

Edición

Configuración de funciones

Otros

# DUPLICACIÓN DE DV

## Duplicación de DVC a DVD

Antes de grabar desde un DVC, consulte la página 45 para obtener instrucciones de conexión.

Inserte un medio grabable y asegúrese de que su camcorder de DV este en el modo de video.



**1** Utilice [SOURCE] o [CH + / -] para seleccionar "E3 (DV-IN)".

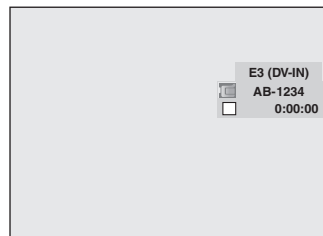

**2** Para seleccionar un modo de grabación presione [REC MODE]. (Consulte la página 35.)

**3** Presione [INFO].

**4** Para exhibir la selección de elementos presione [OK]. Utilice [▲ / ▼] para seleccionar "Entrada DV", y luego presione [OK].

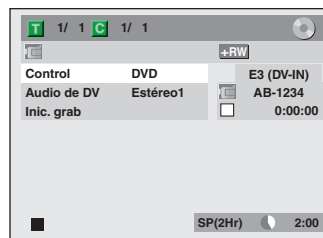



## DUPLICACIÓN DE DV

**5** Para encontrar el punto donde desea comenzar a duplicar presione [PLAY ▶].  
Luego, presione [STOP ■] donde desee iniciar la duplicación.

**6** Utilice [▲ / ▼] para seleccionar "Inic. grab", y luego presione [OK].  
Comenzará la duplicación.

**7** Para detener la duplicación; Utilice [▲ / ▼] para seleccionar "Control", y luego presione [OK].  
Utilice [▲ / ▼] para seleccionar "DVD", y luego presione [OK].  
Luego presione [STOP ■].

### **Nota para la duplicación de DV**

- Si usted presiona [PAUSE ■■] en el paso 5, cuando usted luego presione [OK] en el paso 6 la cinta se rebobinará hasta un punto situado algunos segundos antes de aquel en el que se hizo la pausa, y luego la duplicación comenzará cuando la misma arribe al punto donde está marcada la pausa.
- El equipo no envía la señal de salida al DVC.
- Para una operación correcta, conecte el DVC directamente al aparato. No conecte este aparato y el DVC a través de ningún otro equipo.
- No conecte más de 1 DVC.
- El equipo puede aceptar únicamente un DVC. Otros dispositivos de DV tales como una caja de TV por cable o satelital o un VCR D-VHS no pueden ser reconocidos.
- Si durante la duplicación de DVC a DVD no se detectara una señal de video procedente del DVC, la grabación hará una pausa y en la pantalla televisor destellará "●". La grabación se reanudará cuando el equipo detecte de nuevo la señal de video.
- Cuando el DVC esté en el modo cámara, consulte "Guía para DV y exhibición en pantalla" en la página 47.
- Usted no puede duplicar desde DVC durante el modo de temporizador en espera.
- La fecha y hora y la información de la memoria sobre el casete no serán grabadas.
- Las imágenes que incluyan una señal de protección contra copia no pueden ser grabadas.
- Un terminal de DV es un terminal que puede utilizar el modo de transmisión que satisface las normas IEEE 1394, denominadas "Fire Wire". Permite la duplicación digital entre dispositivos de DV con poca degradación.

Introducción

Conexiones

Configuración  
básica

**Grabación**

Reproducción

Edición

Configuración de  
funciones

Otros

# CÓMO PROTEGER UN DISCO

Para impedir grabaciones, ediciones o borrado de títulos accidentales, usted puede protegerlos desde el menú "Edición del disco".



**1** Presione [SETUP].

**2** Utilice [▲ / ▼] para seleccionar "Edición del disco", y luego presione [OK].

**3** Utilice [▲ / ▼] para seleccionar "Protección del disco OFF → ON", y luego presione [OK].  
ej.) DVD+RW

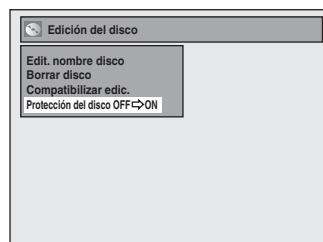

**4** Utilice [▲ / ▼] para seleccionar "Sí", y luego presione [OK].

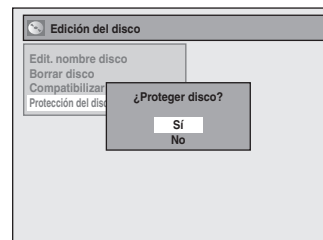

El disco quedará protegido.

**Esta operación puede demorar un tanto en ser completada.**

## Nota

### Para cancelar la protección de discos:

- Cuando usted inserte un disco protegido con este aparato, aparecerá "Protección del disco ON → OFF" en lugar de "OFF → ON" en el paso 3.

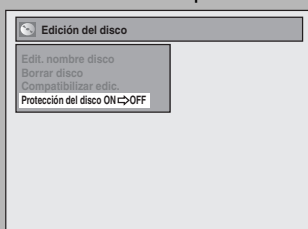

Para quitar la protección del disco, seleccione "Sí" en el paso 4.

# REPRODUCCIÓN DE DISCOS EN OTROS REPRODUCTORES DE DVD

## Finalización de un disco



Usted deberá finalizar los DVD+R, DVD-RW o DVD-R para reproducirlos en otros reproductores de DVD.

La finalización puede insumir entre varios minutos y una hora. Un período más corto de grabación del disco requerirá un período más largo para su finalización. No desenchufe el cable de alimentación del equipo durante una finalización.

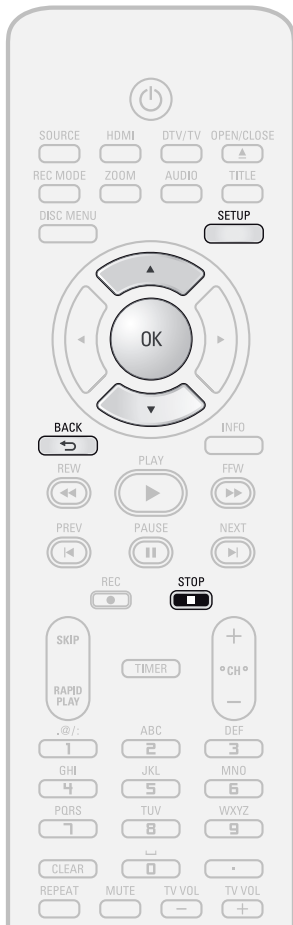

### Nota

- Una vez que usted haya finalizado un DVD+R/DVD-R, no podrá editar ni grabar ninguna otra cosa en ese disco.
- No hay necesidad de finalizar los DVD+RW.
- Cuando usted inserta un DVD-RW finalizado con este aparato, aparecerá "Anular Finalizar" en lugar de "Finalizar".

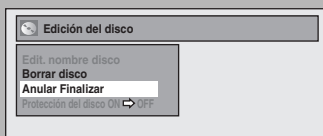

Para cancelar la finalización del disco, seleccione "Anular Finalizar" en el paso 3.

\* NO apague el equipo durante una finalización, ya que eso ocasionará un mal funcionamiento.

# 1

### Presione [SETUP].

Si usted está en la lista de títulos, debe salir de la lista presionando [STOP ■] antes de poder tener acceso al menú principal.

# 2

### Utilice [▲ / ▼] para seleccionar "Edición del disco", y luego presione [OK].

Aparecerá el menú "Edición del disco".

# 3

### Utilice [▲ / ▼] para seleccionar "Finalizar", y luego presione [OK].

ej.) DVD+R, DVD-R

# 4

### Utilice [▲ / ▼] para seleccionar "Sí", y luego presione [OK].

ej.) DVD+R, DVD-R

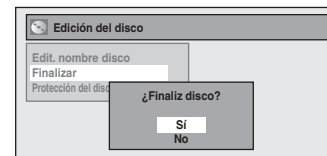

Comenzará el proceso de finalización.



### Para cancelar la finalización... (DVD-RW únicamente)

- Para cancelar la finalización en el paso 4, presione [STOP ■], seleccione "Sí" con [▲ / ▼], y luego presione [OK]. La finalización quedará cancelada y el equipo estará en el modo detener.

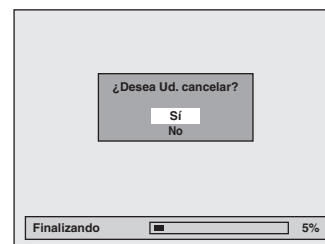

- Si aparece [⏸] cuando se presiona [STOP ■], usted no puede cancelar la finalización porque la misma ha estado en cierto progreso.
- Cuando se selecciona "No" y se presiona [OK] o [BACK ↶], la finalización será continuada.
- Usted no puede cancelar finalización de un disco DVD+R/DVD-R una vez que la misma ha sido iniciada.

**Esta operación puede demorar un tanto en ser completada.**

# 5

### La finalización se ha completado.

Introducción

Conexiones

Configuración básica

Grabación

Reproducción

Edición

Configuración de funciones

Otros

# REPRODUCCIÓN DE DISCOS EN OTROS REPRODUCTORES DE DVD

## Finalización automática



Usted puede finalizar sus discos automáticamente utilizando esta función. Usted puede utilizar esta función para finalizar los discos luego de terminar todas las grabaciones con temporizador y al final del espacio en disco.



**1** Presione [SETUP] y utilice [▲ / ▼] para seleccionar "Ajuste general", y luego presione [OK].

Aparecerá el menú "Ajuste general".

**2** Utilice [▲ / ▼] para seleccionar "Grabación", y luego presione [OK].

Aparecerá el menú "Grabación".

**3** Utilice [▲ / ▼] para seleccionar "Final. autom.", y luego presione [OK].

**4** Utilice [▲ / ▼] para seleccionar "Disco lleno" o "Fin grabac. temp.", y luego presione [OK].

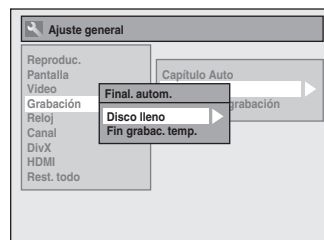

**5** Utilice [▲ / ▼] para seleccionar "ON", y luego presione [OK].  
ej.) "Disco lleno"

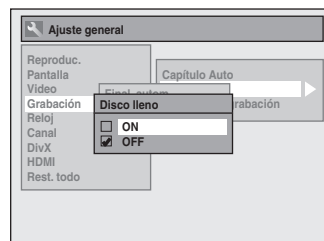

Su configuración será activada.

**6** Para salir presione [SETUP].

# INFORMACIÓN SOBRE LA REPRODUCCIÓN

Antes de reproducir el DVD, lea la siguiente información.

## Discos y archivos reproducibles

Este aparato es compatible con la reproducción de los siguientes discos.  
Para reproducir un DVD, asegúrese de que el mismo satisfaga los requisitos de códigos regionales y sistemas de color tal como se describe más abajo. Usted puede reproducir discos que tengan los siguientes logotipos. No se garantiza que otros tipos de discos se reproduzcan.

Discos reproducibles	Logotipos
video en DVD	
DVD+RW	
DVD+R	
DVD+R doble capa	
DVD-RW (Sólo discos en modo de video finalizados)	
DVD-R (Sólo discos en modo de video finalizados)	
CD-DA (CD de audio)	
CD de video	
CD-RW	
CD-R	
Archivos reproducibles	Medio
CD-DA	
MP3	CD-RW/-R
Windows Media™ Audio	
JPEG	
DivX®	CD-RW/-R DVD+RW/+R DVD-RW/-R

es una marca registrada de DVD Format/Logo Licensing Corporation.



DivX, DivX Certified y sus logotipos asociados son marcas registradas de DivX, Inc. y se utilizan bajo licencia.

- Producto oficial DivX® Certified; reproduce contenidos de video DivX® 6.0, DivX® 5, DivX® 4, DivX® 3 y DivX®VOD (de conformidad con los requisitos técnicos de DivX Certified™).
  - Los discos que contienen archivos DivX® con la función de reproducción DivX® GMC (Global Motion Compensation), que es una función suplementaria de DivX®, no pueden ser reproducidos en este aparato.
- \* Este aparato no puede reproducir los contenidos de disco protegidos por Windows Media Digital Rights Management (DRM).

## Discos no reproducibles

En este aparato no se podrán reproducir los siguientes discos.

- CD-ROM
- DVD-RAM
- DVD-ROM
- Disco sin finalizar
- El DVD contiene archivos MP3/Windows Media™ Audio/JPEG
- DVD-R o DVD-RW grabado en modo VR o en formato de grabación no compatible

En el siguiente disco, el sonido puede no llegar a ser escuchado.

- CD de Súper audio - Sólo se podrá escuchar el sonido de la capa normal del CD. El sonido de la de capa de alta densidad de un CD de Súper audio no podrá ser escuchado.

## Sistemas de color

Los discos DVD son grabados en el mundo en distintos sistemas de color. El sistema de color más común es el NTSC (que es utilizado principalmente en los Estados Unidos y Canadá).

Este equipo utiliza NTSC, de modo que los discos DVD que reproduzca deben estar grabados en el sistema NTSC. Usted no puede reproducir discos DVD grabados en otros sistemas de color.

## Códigos de región

Este equipo ha sido diseñado para reproducir discos DVD rotulados para la región 1. Para poder ser reproducidos en el equipo los DVD deben estar rotulados para ALL las regiones o para la región 1. No se pueden reproducir DVD que estén rotulados para otras regiones. Busque los símbolos a la derecha de su DVD. Si en su DVD no aparecen estos símbolos regionales, el mismo no se podrá reproducir en este aparato.

El número presente en el interior el globo se refiere a una región del mundo.

Un DVD rotulado para una región específica puede reproducirse únicamente en equipos con el mismo código de región.



Introducción

Conexiones

Configuración básica

Grabación

Reproducción

Edición

Configuración de funciones

Otros

# INFORMACIÓN SOBRE LA REPRODUCCIÓN

## PBC (control de reproducción) para discos CD de video

Usted puede seleccionar imágenes o información en la pantalla de menús activando la función PBC (control de reproducción) del CD de video.

Este aparato satisface las versiones 1.1 y 2.0 de la norma para discos CD de video con función PBC.

Versión 1.1 (sin función PBC): usted puede disfrutar la reproducción de CD tanto de imágenes como de música.

Versión 2.0 (con función PBC): cuando utilice un CD de video con función PBC, en la pantalla del televisor aparecerá "PBC".

### Nota

- La configuración del PBC adopta el valor "ON" cuando se cargan disco CD de video con la función PBC; por ello, incluso luego de configurar PBC a "OFF" y expulsar el CD de video y luego volverlo a cargar, este parámetro regresará automáticamente a "ON".
- Algunas operaciones no pueden ser efectuadas mientras la función PBC esté activada. Cancele momentáneamente la función PBC para poder efectuar dichas operaciones, siguiendo las instrucciones suministradas a continuación.

### 1) Presione [SETUP].

### 2) Utilice [▲ / ▼] para seleccionar "Modo de Reproduc. de CD", y luego presione [OK].

Aparecerá el menú "Modo de Reproduc. de CD".

### 3) Utilice [▲ / ▼] para seleccionar "PBC (Sólo CD de Video)", y luego presione [OK].

### 4) Utilice [▲ / ▼] para seleccionar "ON" o "OFF", y luego presione [OK].

Su configuración será activada.

Usted puede reproducir software interactivo utilizando pantallas de menús. Consulte las instrucciones que acompañan al CD de video.

## Sugerencia para la reproducción de discos DVD

El contenido del DVD está generalmente dividido en títulos. Los títulos pueden a su vez ser subdivididos adicionalmente en capítulos.

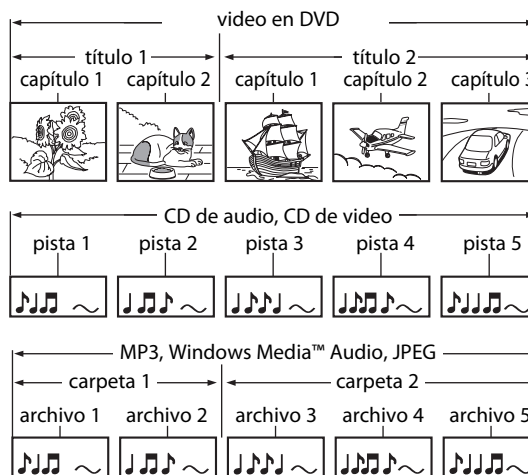

# REPRODUCCIÓN BÁSICA

## Reproducción directa



**1** Presione [STANDBY-ON ].  
Encienda el televisor y asegúrese de seleccionar la entrada a la cual está conectado el aparato.

**2** Presione [OPEN/CLOSE ] para abrir la bandeja de discos e insertar su disco con el rótulo apuntando hacia arriba.

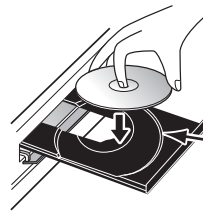

Alinee el disco con la guía de la bandeja de discos.

\* Asegúrese de que el disco sea compatible con este aparato.  
(Para obtener la lista de discos compatibles consulte la página 53.)

**3** Para cerrar la bandeja de discos presione [OPEN/CLOSE ].

La carga completa del disco podría insumir cierto tiempo.

**4** Para iniciar una reproducción presione [PLAY ].

Si usted está reproduciendo un disco de video en DVD o un CD de video con función PBC, podría aparecer un menú.  
Consulte "Utilización del menú título / disco" en la página 61.

**5** Para detener momentáneamente la reproducción presione [STOP ] una vez.

• Consulte "Reanudar la reproducción" en la página 62.

### Nota

- Ciertos discos pueden comenzar la reproducción automáticamente.
- Usted puede seleccionar imágenes o información en la pantalla de menús activando la función PBC (control de reproducción) (página 54).

Introducción

Conexiones

Configuración básica

Grabación

Reproducción

Edición

Configuración de funciones

Otros

# REPRODUCCIÓN BÁSICA

## Reproducción desde la lista de títulos



**1** Presione [STANDBY-ON ].  
Encienda el televisor y asegúrese de seleccionar la entrada a la cual está conectado el aparato.

**2** Presione [OPEN/CLOSE ] para abrir la bandeja de discos e insertar su disco con el rótulo apuntando hacia arriba.



\* Asegúrese de que el disco sea compatible con este aparato.  
(Para obtener la lista de discos compatibles consulte la página 53.)

**3** Para cerrar la bandeja de discos presione [OPEN/CLOSE ].

**La carga completa del disco podría insumir cierto tiempo.**

- Para salir de la lista de títulos, presione [STOP ].
- Para reanudar la lista de archivos, presione [TITLE].

### Nota

- Algunos discos pueden comenzar la reproducción automáticamente.
- Usted también puede iniciar una reproducción presionando [PLAY ] en lugar de [OK] en el paso 4.



# REPRODUCCIÓN BÁSICA

## 4 Utilice [▲ / ▼] para seleccionar un título deseado, y luego presione [OK].

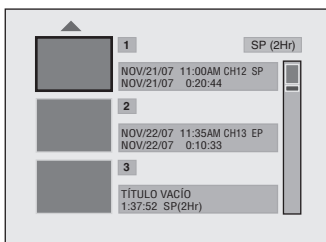

- Para los discos CD de video, cuando "PBC (Sólo CD d Video)" se configure a "ON" en el menú "Modo de Reproduc. de CD", al insertar un disco aparecerá el menú principal del CD de video. En tal caso, seleccione un menú numerado con [los botones numéricos].
- Presione [▶] para exhibir la página siguiente, y presione [◀] para exhibir la página anterior.

## 5 Utilice [▲ / ▼] para seleccionar "Reprod.", y luego presione [OK].



Comenzará la reproducción.

## 6 Para detener momentáneamente la reproducción presione [STOP ■] una vez.

- Consulte "Reanudar la reproducción" en la página 62.
- Para expulsar el disco, presione [OPEN/CLOSE ▲] para abrir la bandeja de discos y luego retire el disco antes de apagar el equipo.

Si usted desea ver la información de un disco, presione [◀] cuando se exhiba la primera página de la lista de títulos o presione [▲] cuando esté seleccionado el primer título pero no cuando estén resaltados "Reprod.", "Edición" o "Sobrescr".

ej.) DVD+RW

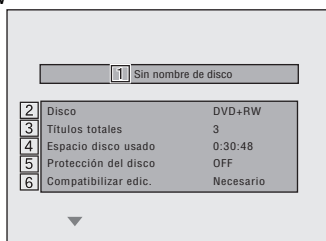

ej.) DVD+R

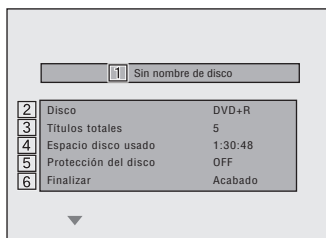

- Nombre del disco (Predeterminado "Sin nombre de disco")
- Tipo de disco (DVD+RW/DVD+R/DVD-RW/DVD-R)
- Número total de títulos (incluye "TÍTULO VACÍO")
- Tiempo total correspondiente al espacio en disco grabado
- Estado de la protección del disco ("ON" equivale a disco protegido.)
- Compatibilización de ediciones/finalizar
  - Cuando se inserta un disco DVD+RW: Si el disco requiere ser configurado, se exhibirá "Compatibilizar edic.", "Necesario". De lo contrario, se exhibirá "Innecesario". (Consulte la página 83.)
  - Cuando se inserta un disco DVD+R, DVD-RW o DVD-R: Si se realiza la "Finalizar", se exhibirá "Acabado". De lo contrario, se exhibirá "Inacabado".

Introducción

Conexiones

Configuración básica

Grabación

Reproducción

Edición

Configuración de funciones

Otros

# REPRODUCCIÓN BÁSICA

## Reproducción de un disco CD de audio y CD-RW/-R con archivos MP3/Windows Media™ Audio/JPEG



**1** Siga los pasos 1 a 2 de "Reproducción directa" en la página 55.

**2** Para cerrar la bandeja de discos presione [OPEN/CLOSE ▲].

**La carga completa del disco podría insumir cierto tiempo.**

Cuando se inserte un CD de audio, aparecerá la lista de pistas.

Cuando se inserte un CD-RW/-R con archivos de MP3/Windows Media™ Audio/JPEG, aparecerá la lista de archivos.

- Para salir de la lista de pistas/archivos, presione [STOP ■].
- Para reanudar la lista de pistas/archivos, presione [TITLE].

**3** Utilice [▲ / ▼] para seleccionar una carpeta o pista/archivo deseados, y luego presione [OK].

ej.) Lista de archivos



**Cuando se seleccione un pista/archivo:** Comenzará la reproducción.

**Cuando seleccione la carpeta (No disponible para un CD de audio):**

Aparecerán los archivos de la carpeta.

Utilice [▲ / ▼] para seleccionar el archivo o carpeta que desea reproducir, y luego presione [OK].

- Presione [PLAY ▶], [OK] o [▶] para pasar a cualquier jerarquía inferior.
- Presione [◀] o [BACK ↶] para pasar a la jerarquía anterior.

**Sugerencias para pistas de discos CD de audio y archivos de MP3 / Windows Media™ Audio / JPEG:**

- Las carpetas se muestran con [📁].
- Las pistas de un CD de audio se muestran por medio de [🎵].
- Los archivos MP3 se muestran con [🎵].
- Los archivos Windows Media™ Audio se muestran con [🎵].
- Los archivos JPEG se muestran con [🖼️].
- El sistema puede reconocer hasta 255 carpetas y hasta 99 pistas/999 archivos.
- Las letras de un nombre de archivo o carpeta que excedan del espacio asignado se exhibirán como "...". Los caracteres no reconocibles serán reemplazados con asteriscos.
- Si no existen archivos en la carpeta, se exhibirá "No hay archivos".

**Se recomienda que los archivos a ser reproducidos en este equipo sean grabados con las siguientes especificaciones:**

**<MP3 / Windows Media™ Audio>**

- Frecuencia de muestreo : 44,1 kHz o 48 kHz.
- Velocidad constante de transmisión de bits : 112 kbps - 320 kbps (MP3), 48 kbps - 192 kbps (Windows Media™ Audio).

**<JPEG>**

- Límite superior : 6,300 x 5,100 puntos.
- Límite inferior : 32 x 32 puntos.
- Máximo tamaño de archivo de imagen : 12 MB.

### Nota

- La fuente de audio de archivos MP3 no puede ser grabada como sonido digital por una unidad de cinta MD o DAT.
- Los archivos cuya extensión no sea ".mp3(MP3)" ".wma(Windows Media™ Audio)" o ".jpg / .jpeg(JPEG)" no serán listados en el menú.
- Ciertas carpetas o archivos no reproducibles podrían ser listadas en el menú debido al estado de la grabación.
- Los archivos JPEG de alta definición demoran más tiempo en ser exhibidos.
- Los archivos JPEG progresivos (archivos JPEG guardados en formato progresivo) no pueden ser reproducidos en este aparato.

# REPRODUCCIÓN BÁSICA

## Reproducción de un DivX®



**1** Siga los pasos 1 a 2 de “Reproducción directa” en la página 55.

**2** Para cerrar la bandeja de discos presione [OPEN/CLOSE ▲].

**La carga completa del disco podría insumir cierto tiempo.**

Aparecerá automáticamente la lista de archivos.

- Para salir de la lista de archivos, presione [STOP ■].
- Para reanudar la lista de archivos, presione [TITLE].

**3** Utilice [▲ / ▼] para seleccionar la carpeta o archivo deseados, y luego presione [OK].



**Cuando se seleccione un archivo:**  
Comenzará la reproducción.

**Cuando se selecciona una carpeta:**

Aparecerán los archivos de la carpeta.

Utilice [▲ / ▼] para seleccionar el archivo que desea reproducir, y luego presione [OK].

- Presione [PLAY ▶], [OK] o [▶] para pasar a cualquier jerarquía inferior.
- Presione [◀] o [BACK ↶] para pasar a la carpeta superior.

### Para reproducir el subtítulo de DivX® creado por el usuario...

Durante la reproducción de DivX® puede ser mostrado el subtítulo creado por el usuario.

**1) Luego de seleccionar el archivo DivX®, cuando “DivX Subtítulo” esté configurado a cualquier opción que no sea “OFF” aparecerá la “Lista de Subtítulo”.** (Consulte la página 95.)

**2) Utilice [▲ / ▼] para seleccionar la extensión que desea exhibir, y luego presione [OK].**

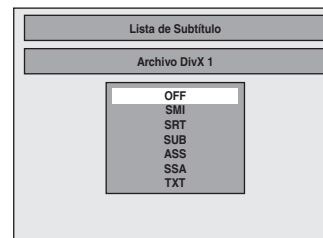

DivX® con el subtítulo comienza la reproducción. El subtítulo no puede ser mostrado cuando el parámetro está “OFF”.

- Si hay más de una extensión, la selección de las mismas aparece en la lista de subtítulos.

Introducción

Conexiones

Configuración básica

Grabación

Reproducción

Edición

Configuración de funciones

Otros

# REPRODUCCIÓN BÁSICA

**Se recomienda que los archivos a ser reproducidos en este equipo sean grabados con las siguientes especificaciones:**

Producto oficial DivX® Certified

- Códec reproducible de archivos AVI : DivX®3.x, DivX®4.x, DivX®5.x
- Máximo tamaño de la imagen : 720 X 480 @ 30 fps  
720 X 576 @ 25 fps
- Frecuencia de muestreo del audio : 8 kHz - 48 kHz
- Tipo de audio : MPEG1 audio layer 3(MP3), MPEG1 audio layer 2, Dolby Digital

**Sugerencia para la compra o alquiler de un producto oficial DivX® Certified**

- Cuando usted adquiera o alquile un archivo DivX® en el sitio oficial de video DivX® que se denomina DivX® Video-On-Demand (VOD) Services, se necesitará un código de registro cada vez que se reciba un archivo nuevo de VOD DivX® Services. Consulte " DivX® VOD" en la página 95.

- Algunos archivos de DivX® VOD están restringidos con tiempos de reproducción limitados (usted no puede reproducirlos más allá del límite). Si su archivo de DivX® VOD tiene dicho límite, aparecerá la pantalla de confirmación de reproducción. Utilice [◀ / ▶] para seleccionar "Sí" si usted desea reproducir el archivo, o para seleccionar "No" si no desea reproducirlo. Luego, presione [OK] para confirmar la selección.

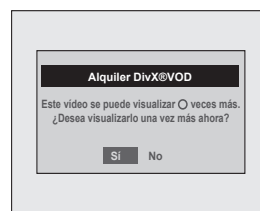

- Usted no puede reproducir los archivos de DivX® VOD para los cuales el período de alquiler haya expirado. En dicho caso, presione [TITLE] y seleccione otros archivos que puedan ser reproducidos.

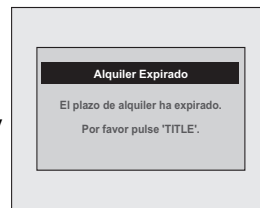

## Nota para DivX®

- DivX® es un códec (compresión/descompresión) que puede comprimir imágenes hasta una cantidad muy pequeña de información. Este software puede comprimir información de video de casi cualquier dispositivo un tamaño que pueda ser enviado por Internet, sin comprometer al mismo tiempo la calidad visual de las imágenes.
- Un archivo con extensión ".avi" o ".divx" se denomina archivo DivX®. Todos los archivos con la extensión ".avi" son reconocidos como MPEG4.
- Los archivos cuyas extensiones no sean de ".avi" y ".divx" no serán listados en el menú DivX®. Sin embargo, pueden ser exhibidos carpetas y archivos no reproducibles, en función de las condiciones de la grabación.
- Incluso si el archivo tiene una extensión ya sea ".avi" o ".divx", este aparato no puede reproducirlo si está grabado en un formato distinto de DivX®.
- Arriba del nombre del archivo aparece un símbolo .
- En un disco puede ser reconocido un máximo de 255 carpetas o 999 archivos.
- En una carpeta pueden ser reconocidas hasta 8 jerarquías. Los archivos presentes en las jerarquías 9ª o inferior no pueden ser reproducidos.
- Cuando haya 9 o más archivos aparecerá una flecha hacia abajo "▼", que indica que el usuario puede ver otra parte en la página anterior. El número de la página actual y el número total de páginas se muestran debajo de la flecha hacia abajo "▼".
- Las letras de un nombre de archivo o carpeta que excedan del espacio asignado se exhibirán como "...". Los caracteres no reconocibles serán reemplazados con asteriscos.
- Usted puede reproducir un disco grabado en multisesión.
- Luego de que usted insertó un disco y presionó [PLAY ▶], podría demorar un tiempo hasta que se reproduzcan el audio y las imágenes.
- Cuando se reproduzcan archivos grabados a velocidades altas de transmisión de bits, las imágenes pueden resultar interrumpidas en algunas ocasiones.
- Aunque este aparato cuenta con el logotipo DivX®, el mismo podría no reproducir alguna información, según cómo sean las características, velocidades de transmisión de bits o configuraciones de formato de audio, etc.
- Un archivo DivX® cuyo tamaño excede los 2 GB no puede ser reproducido.
- Si se selecciona un archivo DivX® de grandes dimensiones, la reproducción podría demorar cierto tiempo en iniciarse (más de 20 segundos algunas veces).
- Si usted tratara de reproducir un archivo DivX® que tenga una definición de pantalla que este aparato no admite, la reproducción se detendrá y aparecerá un mensaje de error.

- Si los archivos DivX® grabados a un disco CD-RW/-R no pueden ser reproducidos, vuévalos a grabar en un disco DVD+RW/+R o DVD-RW/-R y pruebe de reproducirlos.
- Para obtener información adicional sobre DivX®, visite <http://www.divx.com>.

- Si usted inserta un disco CD-RW/-R con archivos DivX® que estén mezclados con archivos MP3/Windows Media™ Audio/JPEG, se mostrará la pantalla selección de medios a reproducir. Seleccione "Video" y prosiga al paso siguiente.
- Presione [DISC MENU] para invocar la pantalla de selección de medios a reproducir en modo de detención.
- Si usted selecciona "Audio & Picture" en lugar de "Video" en la pantalla de selección de medios a reproducir, este aparato podrá reproducir archivos MP3/Windows Media™ Audio/JPEG.

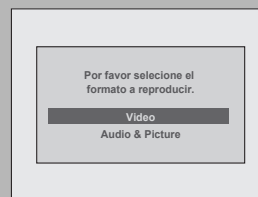

- Algunos archivos DivX® no pueden ser reproducidos en este aparato debido a la configuración y características del disco o a la condición de la grabación y el software de creación.
- Usted no puede reproducir en este aparato los archivos DivX® VOD obtenidos con códigos de registro diferentes. Presione [TITLE] y seleccione otros archivos que puedan ser reproducidos.



## Nota para DivX® subtítulo

- Para utilizar esta función deben satisfacerse las siguientes condiciones.
  - "DivX Subtítulo" debe estar activado en el menú "DivX". (Consulte "DivX Subtítulo" en la página 95.)
  - El archivo a reproducir y el archivo de subtítulos deben tener el mismo nombre.
  - El archivo a reproducir y el archivo de subtítulos deben estar ubicados en la misma carpeta.
  - Sólo son admitidos los archivos de subtítulos con las siguientes extensiones; .smi (.SMI), .srt (.SRT), .sub (.SUB), .ass (.ASS), .ssa (.SSA), .txt (.TXT). (Los archivos .sub (.SUB) y .txt (.TXT) pueden no ser reconocidos.)
  - Los subtítulos que excedan el tiempo de reproducción del archivo DivX® no serán exhibidos.

# REPRODUCCIÓN BÁSICA

## Utilización del menú título / disco



El DVD o CD de video con función PBC podrían contener una lista de títulos, la cual describe el contenido del disco, o un menú de disco, que le guiará a través de las funciones disponibles en el disco.

- 1) Para invocar la lista de títulos o el menú de disco presione [TITLE] o [DISC MENU].
- 2) Utilice [▲ / ▼ / ◀ / ▶] para efectuar una selección, y luego presione [OK] para habilitar su selección.
- 3) Presione [STOP ■] para salir.

### Nota

- Usted también puede seleccionar un menú numerado con [los botones numéricos].
- Los menús varían entre discos. Para obtener detalles consulte la información que acompaña al disco.
- [TITLE] o [DISC MENU] no siempre estarán activos con todos los DVD.
- Para un CD de video, cuando la opción "PBC (Sólo CD d Video)" del menú "Modo de Reproduc. de CD" aparezca como "ON" y el menú de pantalla no esté exhibido, aparecerá el menú principal del CD de video cuando se inserte un disco.

## Pausa

- 1) Durante la reproducción, presione [PAUSE ||].

La reproducción hará una pausa y el sonido se silenciará.

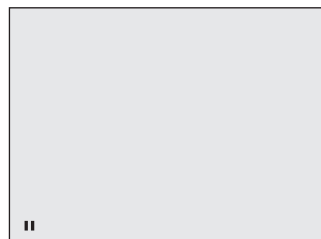

- 2) Presione [PLAY ▶] para retornar a la reproducción normal.

### Nota

- En el DVD, si las imágenes en el modo pausa aparecen borrosas, configure "Modo Vista Fija" a "Imagen" en el menú "Reproduc.". (Consulte la página 90.)

Introducción

Conexiones

Configuración básica

Grabación

Reproducción

Edición

Configuración de funciones

Otros

# REPRODUCCIÓN ESPECIAL

## Reanudar la reproducción

Usted puede reproducir desde el lugar en que detuvo la reproducción la última vez.

### 1) Durante la reproducción, presione [STOP ■].

Aparecerá el mensaje de reanudación.

Reanudación ON

### 2) Presione [PLAY ►].

En unos pocos segundos, se reanudará la reproducción desde el punto en el cual fue detenida la última vez. Usted puede reanudar la reproducción en el mismo punto incluso si apagó el aparato.

Para cancelar la reanudación y comenzar la reproducción del disco desde el comienzo, presione [STOP ■] una vez más cuando se detiene la reproducción.

### Nota

- Para los archivos MP3/Windows Media™ Audio/JPEG, la reproducción se reanudará desde el principio del archivo en el cual fue detenida anteriormente.
- Algunos discos CD de video con la función PBC reanudan la reproducción desde el comienzo de la pista.

## Reproducción en avance rápido / retroceso rápido



### 1) Durante la reproducción, presione [FFW ►►] o [REW ◀◀].

Cada vez que usted presione [FFW ►►] o [REW ◀◀], la velocidad aproximada será modificada como sigue. No es posible la reproducción en avance rápido o retroceso rápido a través de los títulos (para DVD) o los archivos (para archivos MP3/Windows Media™ Audio).



Para un CD de video, las velocidades aproximadas de avance/retroceso son 2x, 8x, 16x.

Para los discos CD de audio, los archivos MP3/Windows Media™ Audio la velocidad aproximada se fija a 8x con sonido (indicado con ►►►► / ►◀◀◀).

La calidad de la imagen de los archivos DivX® en retroceso rápido es menor que la de avance rápido.

Para algunos archivos DivX®, el avance rápido y el retroceso rápido pueden no funcionar.

### 2) Presione [PLAY ►] para retornar a la reproducción normal.

### Nota

- Las velocidades de avance y retroceso serán indicadas con iconos tal como sigue.

avance (velocidad aprox.)

2x: ►►

20x: ►►►

40x: ►►►►

retroceso (velocidad aprox.)

5x: ◀◀

20x: ◀◀◀

40x: ◀◀◀◀

## Cómo saltar comerciales de televisión durante la reproducción



Usted puede saltar los comerciales de TV y disfrutar los programas grabados sin interrupciones.

### Durante la reproducción, presione [SKIP].

La reproducción normal comenzará con 30 segundos de anticipación al punto en el que usted presione [SKIP].

Cada vez que usted presione [SKIP], el punto buscado será extendido 30 segundos hacia adelante.

Usted puede presionar [SKIP] hasta 6 veces (180 segundos).

ej.) Presione [SKIP] una vez.

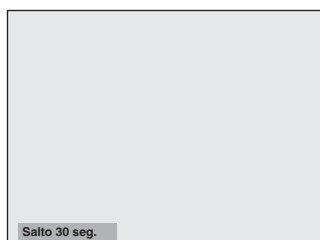

(avanzando 30 segundos)

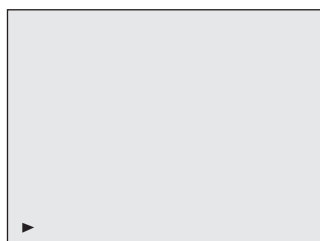

La reproducción retornará a la reproducción normal.

# REPRODUCCIÓN ESPECIAL

## Reproducción rápida



La función Reproducción rápida está disponible sólo durante la reproducción.

Esta función está disponible únicamente para los discos grabados en el formato Dolby Digital, y reproduce a una velocidad levemente más rápida o lenta manteniendo al mismo tiempo la calidad del sonido brindada con la reproducción normal.

### 1) Durante la reproducción, presione [RAPID PLAY].

- ▶ : Presione [RAPID PLAY] una vez durante la reproducción. Reproduce a aproximadamente 0,8 veces la velocidad normal.
- ▶ : Presione [RAPID PLAY] dos veces durante la reproducción. Reproduce a aproximadamente 1,3 veces la velocidad normal.
- ▶ : Presione [RAPID PLAY] 3 veces para reproducir a velocidad normal. Sin efectos.

### 2) Para retornar a la reproducción normal presione [PLAY ▶].

#### Nota

- Mientras se utiliza este modo la configuración del audio (idioma) no puede ser cambiada.
- Esta función puede no funcionar en algún punto del disco.
- Durante el modo de reproducción rápida el audio es PCM excepto cuando se utiliza una conexión de audio digital.
- Cuando se utilice una conexión de audio digital (COAXIAL o HDMI), se dará salida al sonido LPCM (2 canales).

## Reproducción paso a paso



### 1) Durante la reproducción, presione [PAUSE II].

La reproducción hará una pausa y el sonido se silenciará.

### 2) Presione [NEXT ▶] repetidamente.

Cuando usted presione [NEXT ▶] la reproducción avanzará de a un cuadro (o paso) por vez, con el sonido silenciado.

Para reproducir paso a paso en retroceso:

Presione [PREV ◀] repetidamente.

Cada vez que usted presione el botón, la reproducción retrocederá un cuadro.

- Presione y mantenga presionado [PREV ◀] / [NEXT ▶] para retroceder o avanzar de manera continua.

### 3) Para retornar a la reproducción normal presione [PLAY ▶].

#### Nota

- Para la reproducción de discos CD de video y archivos DivX® sólo está disponible la reproducción paso a paso hacia adelante.

## Reproducción con avance lento o retroceso lento



### 1) Durante la reproducción, presione [PAUSE II]. Luego presione [FFW ▶▶] o [REW ◀◀].

Cada vez que usted presione [FFW ▶▶] o [REW ◀◀], la velocidad aproximada será modificada como sigue. (El sonido permanecerá silenciado.)



Para retornar a la reproducción normal, presione [PLAY ▶].

#### Nota

- Las velocidades de avance y retroceso serán indicadas con iconos tal como sigue.  
avance (velocidad aprox.)  
1/16x:   
1/8x:   
1/3x:   
retroceso (velocidad aprox.)  
1/16x:   
1/8x:   
1/4x:
- Para algunos archivos DivX®, el avance lento y el retroceso lento pueden no funcionar.
- Cuando se reproduzcan discos CD de video y archivos DivX® sólo estará disponible el avance lento.

Introducción

Conexiones

Configuración básica

Grabación

Reproducción

Edición

Configuración de funciones

Otros

# REPRODUCCIÓN ESPECIAL

## Zoom



1) Durante la reproducción, presione [INFO] o [ZOOM].

2) Utilice [◀/▶] para seleccionar , luego presione [OK] en no más de 1 segundo o espere 1 segundo para visualizar el menú de selección.

ej.) video en DVD

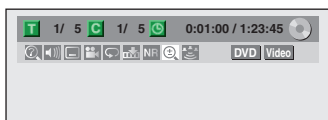

3) Utilice [▲/▼] para seleccionar un factor de zoom deseado, y luego presione [OK].

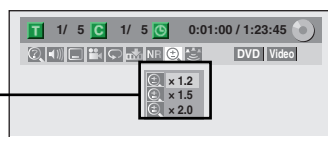

Aparecerá el menú de zoom.

Existen cuatro opciones

(x1.0, x1.2, x1.5 y x2.0), son exhibidas excluyendo el índice de zoom vigente.

Será exhibida el área de zoom.

4) Utilice [▲/▼/◀/▶] para seleccionar una posición de zoom deseada, y luego presione [OK].

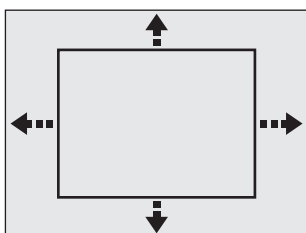

Comenzará la reproducción con zoom.

### Nota

- Cuando se selecciona un factor menor que el vigente, el área de zoom no será mostrada.
- Para salir del menú de zoom, presione [INFO] de nuevo en el paso 1.
- Para cancelar la función zoom, seleccione "x1.0" utilizando [▲/▼], y luego presione [OK].
- En ciertos archivos JPEG usted no puede deslizar la imagen ampliada.

## Configuración de marcadores



Esta función le permite asignar un punto específico de un disco al que se invocará más adelante.

1) Durante la reproducción, presione [INFO].

2) Utilice [◀/▶] para seleccionar , luego presione [OK] en no más de 1 segundo o espere 1 segundo para visualizar el menú de selección.

ej.) video en DVD

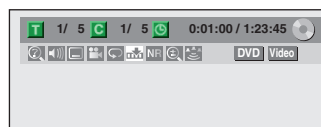

3) Utilice [▲/▼] para seleccionar un número deseado de marcador. Cuando arribe al punto deseado, presione [OK].



Serán exhibidos el número de título (pista) y el tiempo.

4) Para retornar al marcador más adelante: Utilice [▲/▼] para seleccionar un elemento deseado de marcador, y luego presione [OK].

### Nota

- Para borrar un marcador, seleccione el número de marcador a ser borrado y luego presione [CLEAR].
- Todos los marcadores serán borrados cuando usted utilice las operaciones listadas a continuación.
  - Apertura de la bandeja de discos
  - Apagado del equipo
  - Grabe en un disco grabable
- Usted puede marcar hasta 6 puntos.
- La configuración de marcadores no está disponible cuando usted reproduce el CD de video con la función PBC.



# BÚSQUEDA

## Búsqueda de títulos / capítulos



### Utilización de [PREV ◀] / [NEXT ▶]

1) Durante la reproducción, presione [NEXT ▶] para saltar el título o capítulo actual y pasar al siguiente.

El título o capítulo avanzarán de a uno por vez.

- Si en un título no hay capítulo, el título actual se saltará.

Para regresar al comienzo del título o capítulo actual, presione [PREV ◀].

Presiónelo repetidamente para ir al título o capítulo anterior. El título o capítulo retrocederá de a uno por vez.

### Utilización de [INFO]

1) Durante la reproducción, presione [INFO].

2) Utilice [◀/▶] para seleccionar [?], y luego presione [OK].

ej.) video en DVD

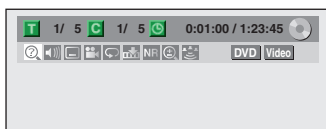

El número que se encuentra junto a **T** será resaltado.

3) Título:

Utilice [▲ / ▼] o [los botones numéricos] para ingresar un número deseado de título a buscar, y luego presione [OK].

Comenzará la búsqueda por título.

Capítulo:

Presione [▶] para pasar al número próximo a **C** para el capítulo.

Utilice [▲ / ▼] o [los botones numéricos] para ingresar un número deseado de capítulo a buscar, y luego presione [OK].

Luego de la búsqueda, la reproducción comenzará automáticamente.

### Nota

- En la pantalla de modo de búsqueda, los números totales de cada contenido de la búsqueda (título/capítulo/tiempo) se muestran como un denominador.

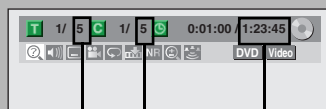

número total de títulos  
número total de capítulos  
tiempo total de título

## Búsqueda de pistas



### Utilización de [PREV ◀] / [NEXT ▶]

1) Durante la reproducción, presione [NEXT ▶] para saltar la pista o archivo actual y pasar al siguiente.

La pista o el archivo avanzarán de a uno por vez.

Para regresar al comienzo de la pista o archivo actuales, presione [PREV ◀].

Presiónelo repetidamente para ir a la pista o archivo previos. La pista o el archivo retrocederán de a uno por vez.

### Utilización de [INFO]

1) Durante la reproducción, presione [INFO].

2) Utilice [◀/▶] para seleccionar [?], y luego presione [OK].

ej.) CD de audio

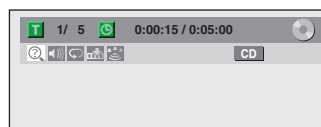

ej.) archivos MP3

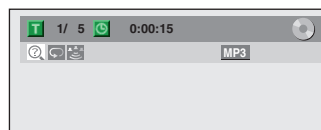

El número que se encuentra junto a **T** será resaltado.

3) Utilice [▲ / ▼] o [los botones numéricos] para ingresar un número deseado de pista/archivo a buscar, y luego presione [OK].

Luego de la búsqueda, la reproducción comenzará automáticamente.

### Nota

- Durante la reproducción de un CD usted puede ingresar directamente para la búsqueda por pista un número de pista por medio de [los botones numéricos] sin exhibir el menú.
- La búsqueda de pistas no está disponible cuando usted reproduce el CD de video con la función PBC.

Introducción

Conexiones

Configuración básica

Grabación

Reproducción

Edición

Configuración de funciones

Otros

# BÚSQUEDA

## Búsqueda por tiempo



1) Durante la reproducción, presione [INFO].

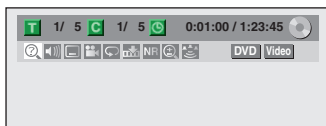

2) Utilice [◀/▶] para seleccionar , y luego presione [OK].

ej.) video en DVD

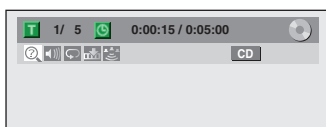

ej.) CD de audio



El número que se encuentra junto a  será resaltado. Para pasar al número próximo a , presione [▶].

Cuando búsqueda por tiempo no está disponible,  y el contador de tiempo no están exhibidos.

3) Utilice [▲ / ▼ / ◀ / ▶] o [los botones numéricos] para ingresar un tiempo deseado a buscar, y luego presione [OK].

Luego de la búsqueda, la reproducción comenzará automáticamente.

### Nota

- La función de búsqueda por tiempo sólo está disponible en la misma pista, archivo o título.
- La búsqueda por tiempo no está disponible cuando usted reproduce el CD de video con la función PBC.

# REPETICIÓN / ALEATORIA / REPRODUCCIÓN DE PROGRAMAS / SESIÓN DE DIAPOSITIVAS

## Reproducción repetitiva

La función de repetición disponible puede variar en función de los discos.

- 1) Durante la reproducción presione [INFO] y luego continúe hacia el paso 2), o presione [REPEAT] y luego continúe hacia el paso 3).
- 2) Utilice [◀ / ▶] para seleccionar , luego presione [OK] en no más de 1 segundo o espere 1 segundo para visualizar el menú de selección.



- 3) Utilice [▲ / ▼] para seleccionar una opción que desea que se repita, y luego presione [OK].  
ej.) video en DVD



ej.) CD de audio, CD de video

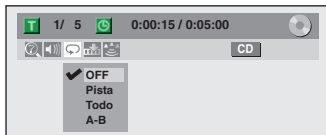

ej.) archivos MP3/Windows Media™ Audio/JPEG

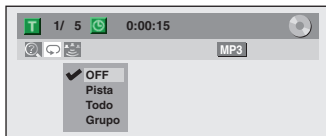

Comenzará la reproducción repetitiva seleccionada.

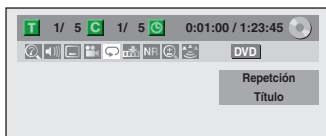

### Título:

El título en curso será reproducido repetidamente.

### Capítulo:

El capítulo en curso será reproducido repetidamente.

### Todo:

El disco en curso será reproducido repetidamente.

### A-B:

La sección deseada puede ser reproducida repetidamente.

- 1) Utilice [▲ / ▼] para seleccionar "A-B", y luego presione [OK].
- 2) Presione [OK] en el punto de inicio A deseado.
- 3) Presione [OK] en el punto de finalización B deseado.

### Pista:

La pista o archivo en curso serán reproducidos repetidamente.

### Grupo:

la carpeta actual será reproducida repetidamente.

## Nota

- El punto B para la reproducción repetitiva A-B deberá ser establecido en el mismo título o pista que el punto A.
- Para cancelar la reproducción repetitiva, seleccione "OFF" en el paso 3. La configuración de repetición también será cancelada cuando usted detenga la reproducción.
- Usted no puede seleccionar "Grupo" durante la reproducción aleatoria de archivos MP3/Windows Media™ Audio/JPEG.
- Con algunos archivos DivX®, la reproducción repetitiva A-B puede no funcionar.
- La búsqueda por tiempo no está disponible cuando usted reproduce el CD de video con la función PBC.

## Reproducción aleatoria



Usted puede reproducir un disco aleatoriamente en lugar de reproducirlo en el orden original.

- 1) Presione [SETUP].
- 2) Utilice [▲ / ▼] para seleccionar "Modo de Reproduc. de CD", y luego presione [OK].  
Aparecerá el menú "Modo de Reproduc. de CD".
- 3) Utilice [▲ / ▼] para seleccionar "Reproduc. Aleatoria", y luego presione [OK].  
Comenzará la reproducción aleatoria.

## Nota

- Para cancelar la reproducción aleatoria, presione [STOP ■] dos veces durante la misma. En la pantalla del televisor aparecerá "OFF".
- Para un CD de video con función PBC, la configuración del PBC será automáticamente desactivada cuando usted inicie una reproducción aleatoria.

Introducción

Conexiones

Configuración básica

Grabación

Reproducción

Edición

Configuración de funciones

Otros

## REPETICIÓN / ALEATORIA / REPRODUCCIÓN DE PROGRAMAS / SESIÓN DE DIAPOSITIVAS

### Reproducción de programas



Usted puede programar el disco para que se reproduzca en el orden que usted desea.

- 1) Presione [SETUP].
- 2) Utilice [▲ / ▼] para seleccionar "Modo de Reproduc. de CD", y luego presione [OK]. Aparecerá el menú "Modo de Reproduc. de CD".
- 3) Utilice [▲ / ▼] para seleccionar "Reproduc. Programada", y luego presione [OK].
- 4) Utilice [▲ / ▼] para seleccionar una pista deseada, y luego presione [OK] o [▶].

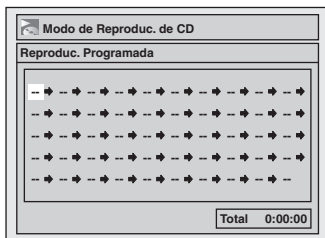

Repita este paso hasta que programe todas las pistas deseadas.

- 5) Presione [PLAY ▶].

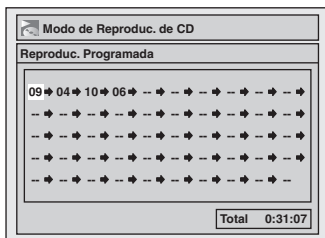

Comenzará la reproducción del programa.

#### Nota

- Para borrar pistas que seleccionó, presione [CLEAR] en el paso 4.
- Usted puede hacer configuraciones de programa hasta 50 pistas.
- Para cancelar la reproducción de programas, presione [STOP ■] dos veces durante la misma. En la pantalla del televisor aparecerá "OFF".
- Usted puede también seleccionar una pista deseada utilizando [los botones numéricos] en el paso 4.
- Para un CD de video con función PBC, la configuración del PBC será automáticamente desactivada cuando usted inicie una reproducción de programa.

### Presentación de diapositivas



Usted puede seleccionar el tiempo de exhibición entre 5 segundos y 10 segundos.

- 1) Siga los pasos 1 y 2 de "Reproducción aleatoria" en la página 67.
- 2) Utilice [▲ / ▼] para seleccionar "Slide Show", y luego presione [OK].
- 3) Utilice [▲ / ▼] para seleccionar el tiempo de exhibición en pantalla, y luego presione [OK].
- 4) Para salir presione [SETUP].

#### Nota

- Los archivos JPEG de gran tamaño demoran algún tiempo en ser mostrados.

# SELECCIÓN DEL FORMATO DE AUDIO Y VIDEO

Usted puede seleccionar el formato del audio y del video como lo prefiera según sea el contenido del disco que esté reproduciendo.

## Conmutación de subtítulos



El disco de video en DVD puede contener subtítulos en 1 o más idiomas. Los idiomas disponibles para los subtítulos pueden ser hallados en el estuche del disco. Usted puede alternar entre los idiomas de los subtítulos en cualquier momento durante la reproducción.

1) Durante la reproducción, presione [INFO].

2) Utilice [◀/▶] para seleccionar , luego presione [OK] en no más de 1 segundo o espere 1 segundo para visualizar el menú de selección.

ej.) video en DVD

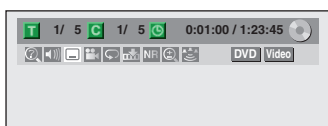

3) Utilice [▲/▼] para seleccionar un idioma deseado para los subtítulos, y luego presione [OK].

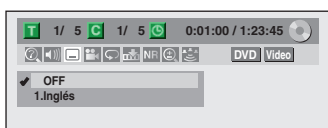

Los subtítulos serán exhibidos en el idioma seleccionado.

Cuando se seleccione "OFF", los subtítulos desaparecerán.

### Nota

- Ciertos discos sólo le permitirán cambiar el subtítulo del menú de disco. Para exhibir el menú del disco presione [TITLE] o [DISC MENU].
- Si en el menú de subtítulos aparece un código de idioma de 4 dígitos, consulte el "CÓDIGO DE IDIOMA" en la página 104.
- Para un disco con archivos DivX®, la pantalla del televisor sólo exhibirá la cantidad de idiomas para los subtítulos y "\_\_\_\_" junto a los números.

## Conmutación de la pista de audio



Cuando reproduzca un disco de video en DVD grabado con 2 o más pistas de audio (que están generalmente en idiomas diferentes), usted puede alternar entre ellas durante la reproducción.

Cuando se reproduzca un CD de video, CD de audio, usted puede alternar "L/R" (estéreo), "L" (izquierda) o "R" (derecha).

1) Durante la reproducción presione [INFO] y luego continúe hacia el paso 2), o presione [AUDIO] y luego continúe hacia el paso 3).

2) Utilice [◀/▶] para seleccionar , luego presione [OK] en no más de 1 segundo o espere 1 segundo para visualizar el menú de selección.

3) Utilice [▲/▼] para seleccionar una pista de sonido o un canal de audio deseado, y luego presione [OK].

Para discos de video en DVD, archivos DivX®

- La pista de audio alternará.

ej.) video en DVD

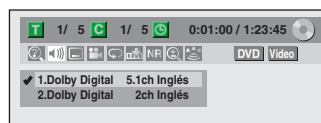

- Si el título contuviera audio tanto principal como secundario, usted puede seleccionar adicionalmente "L" (principal), "R" (secundario) o "L/R" (mezcla de principal y secundario).

Para CD de audio, CD de video

- El canal de audio alternará.

ej.) CD de audio

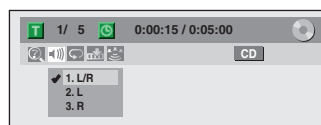

### Nota

- Ciertos discos sólo le permitirán cambiar la pista de audio del menú de disco. Para exhibir el menú del disco presione [TITLE] o [DISC MENU].

Introducción

Conexiones

Configuración básica

Grabación

Reproducción

Edición

Configuración de funciones

Otros

# SELECCIÓN DEL FORMATO DE AUDIO Y VIDEO

## Conmutación del sistema de sonido envolvente virtual



A través de su sistema estéreo de 2 canales existente usted puede disfrutar de un verdadero espacio virtual estereofónico.

1) Durante la reproducción, presione [INFO].

2) Utilice [◀/▶] para seleccionar , luego presione [OK] en no más de 1 segundo o espere 1 segundo para visualizar el menú de selección.

ej.) video en DVD

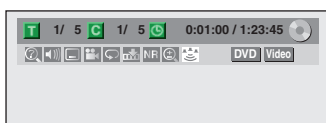

3) Utilice [▲/▼] para seleccionar "OFF", "Tipo 1" o "Tipo 2", y luego presione [OK].

ej.) video en DVD

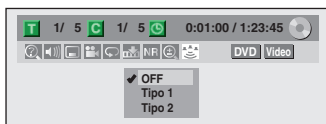

**OFF** : ningún efecto

**Tipo 1** : efecto natural

**Tipo 2** : efecto enfatizado

### Nota

- En el caso de que el sonido esté distorsionado, seleccione "OFF".
- La configuración no se modificará cuando se apague la unidad.

## Conmutación de ángulos de cámara



Algunos discos de video en DVD cuentan con escenas tomadas desde 2 o más ángulos. Si el disco contiene escenas multiángulo, la información de ángulos deberá estar en el estuche del mismo.

1) Durante la reproducción, presione [INFO].

2) Utilice [◀/▶] para seleccionar , y luego presione [OK].

ej.) video en DVD

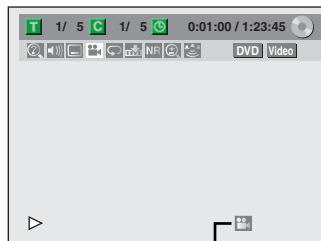

El icono de ángulo aparece cuando hay disponible un ángulo de cámara conmutable.

Cada vez que usted presione [OK] el ángulo.

### Nota

- En el caso usted configure "Icono de Ángulo" a "OFF" en el menú "Reproduc.", el icono de ángulo no aparecerá en la pantalla del televisor. Consulte la página 90.

## Reducción del ruido de bloqueo



1) Durante la reproducción, presione [INFO].

2) Utilice [◀/▶] para seleccionar **NR**, luego presione [OK] en no más de 1 segundo o espere 1 segundo para visualizar el menú de selección.

ej.) video en DVD

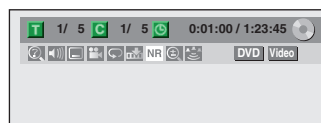

3) Utilice [▲/▼] para seleccionar una opción deseada, y luego presione [OK].



Su configuración será activada.

Esta función reduce el ruido en la imagen reproducida. Si durante la reproducción de discos grabados en modos de grabación de larga duración tales como EP o SLP aparecen ruidos en la pantalla del televisor, seleccione "Tipo 1" o "Tipo 2".

("Tipo 2" es más efectivo.)

Cuando reproduzca discos con algunos ruidos tales como los discos de video en DVD, seleccione "OFF".

# INFORMACIÓN SOBRE LA EDICIÓN DE DISCOS

## Guía para una lista de títulos

La lista de títulos le permite comprobar sencillamente los títulos grabados en el disco. Usted puede seleccionar un título a reproducir en esta lista y editar fácilmente los subtítulos de acuerdo con sus preferencias.

Presione [TITLE].

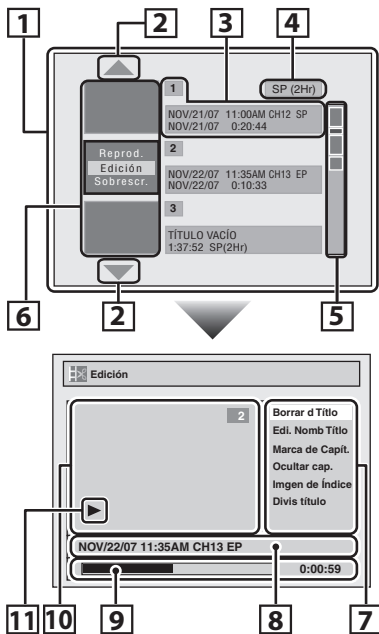

- 1. Lista de títulos:** Lista de los títulos grabados en el disco y su información.
- 2. Flecha:** Indica que hay una página anterior o siguiente.
- 3. Información de títulos:** En la primera línea se exhibe el nombre del título (editable). En la segunda línea se exhibe la longitud del título.  
**Título vacío:** La porción del disco en la que no existen grabaciones. En lo que concierne al título vacío, el tiempo disponible de grabación para el modo de grabación seleccionado se exhibe en la segunda línea.
- 4. Modo de grabación:** Aquí se exhibe el modo de grabación seleccionado actualmente.
- 5. Indicador de capacidad:** Indica la posición y la extensión de cada título del disco. La porción correspondiente al título seleccionado queda resaltada.
- 6. Imágenes en miniatura:** Aquí se exhibe un recorte del contenido grabado.
- 7. Submenú:** Aquí se exhiben los submenús del menú seleccionado.
- 8. Nombre del título (editable):** Si usted no le asigna un nombre al título, aquí se exhibirán la fecha de grabación, la hora, el canal y el modo de grabación.
- 9. Barra de progreso:** Indica el avance de la reproducción.
- 10. Ventana de vista preliminar:** Aquí se exhibe la vista preliminar del título seleccionado.
- 11. Estado de la reproducción:** Indica el estado actual de la reproducción del título seleccionado.

Para salir de la lista de títulos presione [STOP ■].

## Edición de discos

Usted puede editar los siguientes elementos de los discos. Asegúrese de que una vez que edite los títulos, los mismos no queden en su estado original.

- Eliminación de títulos (Consulte la página 72.)
- Colocación de nombres en títulos (Consulte la página 73.)
- Configuración de marcas de capítulos (Consulte la página 74.)
- Eliminación de marcas de capítulos (Consulte las páginas 75-76.)
- Cómo ocultar capítulos (Consulte la página 77.)
- Configuración de imágenes en miniatura (Consulte la página 78.)
- División de un título (DVD+RW/DVD-RW únicamente) (Consulte la página 79.)
- Asignación de un nombre al disco (Consulte la página 80.)
- Configuración o eliminación de la protección del disco (Consulte la página 81.)
- Borrado del disco (Consulte la página 82.)
- Compatibilización de ediciones (Consulte la página 83.)

### Nota

- Cuando se selecciona "Edición" en el menú emergente de la lista de títulos y se edita el título, luego de escribir el nuevo contenido al disco se exhibirá la lista de títulos.
- El indicador de capacidad del costado derecho de la lista de títulos puede no indicar la capacidad precisa del disco.
- El indicador de capacidad puede no indicar la capacidad en los títulos para los cuales el tiempo de grabación es corto.
- Una vez que usted haya finalizado un DVD+R/DVD-R, no podrá editar ni grabar ninguna otra cosa en ese disco.

Introducción

Conexiones

Configuración básica

Grabación

Reproducción

Edición

Configuración de funciones

Otros

# EDICIÓN DE DISCOS

## Eliminación de títulos

Usted puede eliminar los títulos que ya no necesite.

Tenga en cuenta que una vez eliminados, los títulos del disco no pueden ser recuperados.

En un disco DVD+RW/DVD-RW, cuando el último título grabado de la lista de títulos sea eliminado, el espacio en disco disponible para grabar será incrementado. En un disco DVD+R/DVD-R, el espacio disco en el cual grabar no será modificado.



**1** Presione [TITLE].

**2** Utilice [▲ / ▼] para seleccionar un título deseado, y luego presione [OK].

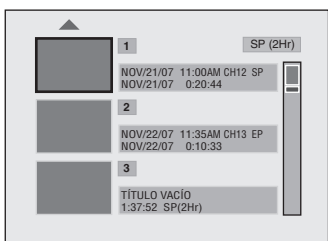

### Nota

- Las partes eliminadas de los títulos en el indicador de capacidad cambiarán de color.
- Igual que para los discos DVD+RW/DVD-RW, si usted elimina el título, dicho título se exhibirá como "TÍTULO VACÍO".

**3** Utilice [▲ / ▼] para seleccionar "Edición", y luego presione [OK].



**4** Utilice [▲ / ▼] para seleccionar "Borrar d Título", y luego presione [OK].

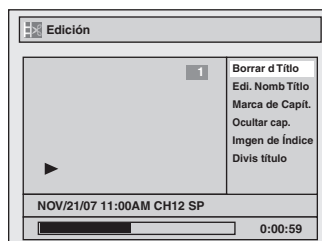

**5** Utilice [▲ / ▼] para seleccionar "Sí", y luego presione [OK].

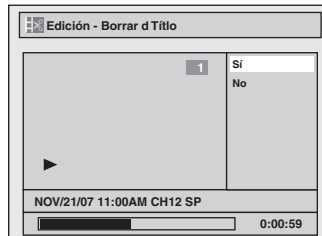

Luego de ello aparecerá "¿Est Ud seguro?", seleccione "Sí" y luego presione [OK].

El título será eliminado.

Los datos serán escritos momentáneamente al disco.



**Esta operación puede demorar un tanto en ser completada.**

Luego de que la edición esté completa, aparecerá la lista de títulos.

ej.) DVD+RW/DVD-RW





# EDICIÓN DE DISCOS

## Colocación de nombres en títulos

Usted puede asignarles nombres de título a los títulos y modificarlos en este menú.



**1** Para exhibir el menú "Edición" siga los pasos 1 a 3 de "Eliminación de títulos" en la página 72.

**2** Utilice [▲ / ▼] para seleccionar "Edi. Nomb Título", y luego presione [OK].

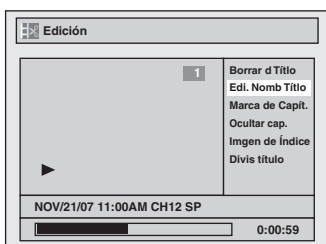

**3** Para ingresar un nombre de título, siga los pasos de la "Guía de edición de nombres de títulos" en esta página.

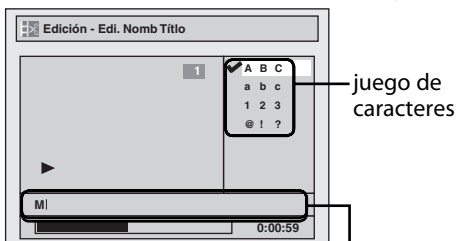

área para el ingreso de nombres de títulos  
Cuando termine de ingresar un nombre de título, presione [OK].

**4** Utilice [▲ / ▼] para seleccionar "Sí", y luego presione [OK].

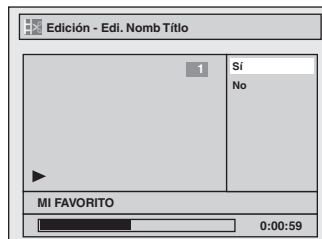

El nombre que ingresó será activado en el título.

**5** Luego de completar esta operación presione [BACK ↵] para salir. Los datos serán escritos momentáneamente al disco.

Esta operación puede demorar un tanto en ser completada.

### Guía de edición de nombres de títulos

1) Utilice [▲ / ▼] para seleccionar un juego de caracteres deseado, y luego presione [OK].

2) Siga la lista siguiente; utilice [los botones numéricos] repetidamente hasta que aparezca la letra deseada.

Seleccionar	ABC	abc	123	@!?
Presione	<espacio>	<espacio>	0	<espacio>
1	(*1)	(*1)	1	!"#\$%&'()* *+,-./:;<=> ?@[ ]^_`{ }
2	ABC	abc	2	(*2)
3	DEF	def	3	(*2)
4	GHI	ghi	4	(*2)
5	JKL	jkl	5	(*2)
6	MNO	mno	6	(*2)
7	PQRS	pqrs	7	(*2)
8	TUV	tuv	8	(*2)
9	WXYZ	wxyz	9	(*2)

\*1 Presione (1), el juego de caracteres será modificado automáticamente al modo "@!?".

\*2 Presione (2) para (9), el juego de caracteres será modificado automáticamente al modo de entrada anterior.

- Para eliminar letras, presione [CLEAR] repetidamente. Manteniendo presionado [CLEAR] para borrar todas las letras.
- Utilice [◀ / ▶] para desplazar el cursor hacia la izquierda y derecha.
- Usted puede ingresar hasta 30 letras.

### Nota

- Las letras no definidas en un nombre de título se muestran como "\*". Si las elimina, las letras contiguas pueden cambiar a "\*" u otros símbolos.

# EDICIÓN DE DISCOS

## Configuración de marcas de capítulos

Usted puede colocar marcas de capítulos en cada título. Una vez que un capítulo está marcado, se lo puede utilizar en la búsqueda por capítulo.



**1** Para exhibir el menú "Edición" siga los pasos 1 a 3 de "Eliminación de títulos" en la página 72.

**2** Utilice [▲ / ▼] para seleccionar "Marca de Capit.", y luego presione [OK].  
Aparecerá un submenú.

**3** Presione [PLAY ▶] y luego [PAUSE ||] para decidir el punto en el que usted creará una nueva marca de capítulo.  
• Para encontrar el punto en donde añadir una nueva marca de capítulo es cómodo utilizar [PREV ◀], [NEXT ▶], [REW ◀◀] y [FFW ▶▶].

**4** Utilice [▲ / ▼] para seleccionar "Añadir", y luego presione [OK].

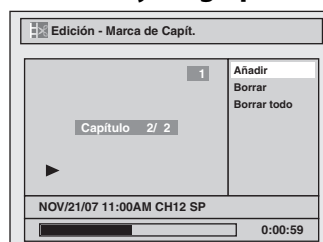

**5** Utilice [▲ / ▼] para seleccionar "Sí", y luego presione [OK].

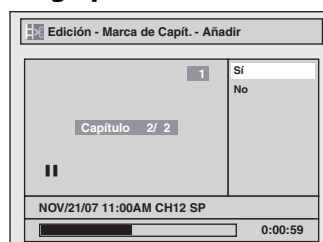

Será añadida una nueva marca de capítulo.

**6** Presione [BACK ↵] dos veces para salir.  
Los datos serán escritos momentáneamente al disco.

**Esta operación puede demorar un tanto en ser completada.**

### Nota

- Cuando el número de marcas de capítulos en un título sea 99 y el número de marcas de capítulos en un disco sea 254, no se podrá añadir marcas de capítulos.
- Además de lo ya mencionado, no será posible añadir en función del tiempo grabado y el número de capítulos.
- El tiempo remanente en el disco puede disminuir cuando se añaden marcas de capítulos o aumentar cuando se borran las marcas de capítulos, según sea el tiempo de grabación o el contenido editado.

# EDICIÓN DE DISCOS

## Eliminación de marcas de capítulos



**1** Para exhibir el menú "Edición" siga los pasos 1 a 3 de "Eliminación de títulos" en la página 72.

**2** Utilice [▲ / ▼] para seleccionar "Marca de Capit.", y luego presione [OK].  
Aparecerá un submenú.

**3** Utilice [PREV ◀] / [NEXT ▶] para seleccionar un marca de capítulo a ser eliminado.

**4** Utilice [▲ / ▼] para seleccionar "Borrar", y luego presione [OK].

**5** Utilice [▲ / ▼] para seleccionar "Sí", y luego presione [OK].

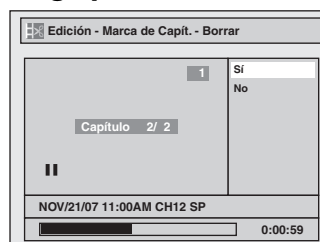

La marca de capítulo seleccionada será eliminada.

**6** Presione [BACK ↵] dos veces para salir.  
Los datos serán escritos momentáneamente al disco.

**Esta operación puede demorar un tanto en ser completada.**

### Nota

- El tiempo remanente en el disco puede disminuir cuando se añaden marcas de capítulos o aumentar cuando se borran las marcas de capítulos, según sea el tiempo de grabación o el contenido editado.

Introducción

Conexiones

Configuración básica

Grabación

Reproducción

**Edición**

Configuración de funciones

Otros

# EDICIÓN DE DISCOS

## Eliminación de marcas de capítulos (continuación)



Para eliminar todas las marcas de capítulos:

**1** Para exhibir el menú "Edición" siga los pasos 1 a 3 de "Eliminación de títulos" en la página 72.

**2** Utilice [▲ / ▼] para seleccionar "Marca de Capit.", y luego presione [OK].  
Aparecerá un submenú.

**3** Utilice [▲ / ▼] para seleccionar "Borrar todo", y luego presione [OK].

**4** Utilice [▲ / ▼] para seleccionar "Sí", y luego presione [OK].

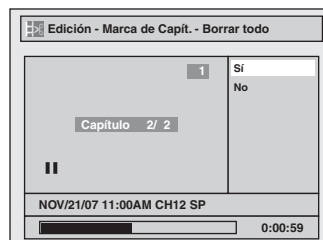

**5** Utilice [▲ / ▼] para seleccionar "Sí", y luego presione [OK].

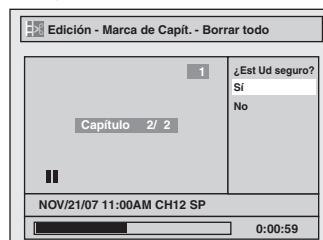

Todas las marcas de capítulos serán eliminadas.

**6** Presione [BACK ↵] dos veces para salir.

Los datos serán escritos momentáneamente al disco.

**Esta operación puede demorar un tanto en ser completada.**

### Nota

- El tiempo remanente en el disco puede disminuir cuando se añaden marcas de capítulos o aumentar cuando se borran las marcas de capítulos, según sea el tiempo de grabación o el contenido editado.

# EDICIÓN DE DISCOS

## Cómo ocultar capítulos

Usted puede ocultar capítulos en la lista de títulos. Los capítulos ocultos son saltados durante la reproducción.



**1** Para exhibir el menú "Edición" siga los pasos 1 a 3 de "Eliminación de títulos" en la página 72.

**2** Utilice [▲ / ▼] para seleccionar "Ocultar cap.", y luego presione [OK]. Aparecerá un submenú.

**3** Utilice [PREV ◀] / [NEXT ▶] para decidir el capítulo a ser ocultado.

**4** Utilice [▲ / ▼] para seleccionar "Oculto", y luego presione [OK].

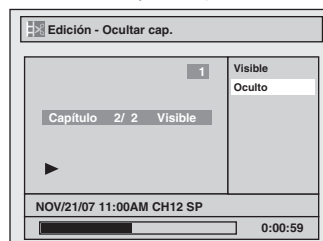

**5** Luego de completar esta operación, presione [BACK ↵] dos veces para salir.

Los datos serán escritos momentáneamente al disco.

**Esta operación puede demorar un tanto en ser completada.**

Si usted desea que los capítulos ocultos vuelvan a "Visible", seleccione el capítulo a ser mostrado. Luego utilice [▲ / ▼] para seleccionar "Visible" en el paso 4 de esta página.

Los datos serán escritos momentáneamente al disco.

Luego de ello se exhibirá la lista de títulos.

### Nota

- Mientras se observe la vista preliminar del capítulo oculto, en la ventana de vista preliminar se exhibirá "Oculto".
- Cuando usted configura todos los capítulos del título como "Oculto", en una imagen en miniatura de la lista de títulos se exhibirá "Oculto".

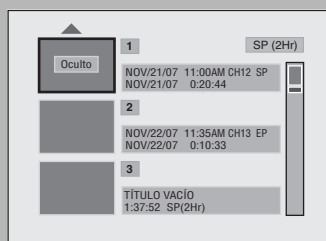

Introducción

Conexiones

Configuración básica

Grabación

Reproducción

Edición

Configuración de funciones

Otros

# EDICIÓN DE DISCOS

## Configuración de imágenes en miniatura

Usted puede establecer su escena deseada como imagen en miniatura para cada título.



**1** Para exhibir el menú "Edición" siga los pasos 1 a 3 de "Eliminación de títulos" en la página 72.

**2** Utilice [PREV ◀], [NEXT ▶], [REW ◀◀], [FFW ▶▶], [PAUSE ||] y [PLAY ▶] para decidir la imagen que desea para seleccionar como imagen en miniatura.

**3** Utilice [▲ / ▼] para seleccionar "Imagen de Índice", y luego presione [OK].

**4** Utilice [▲ / ▼] para seleccionar "Sí", y luego presione [OK].

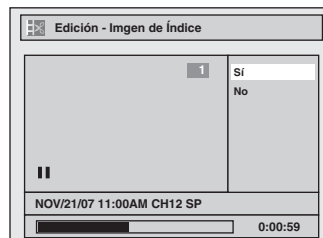

Se establecerá una imagen como imagen en miniatura.

**5** Presione [BACK ↵] para salir. Los datos serán escritos momentáneamente al disco.

**Esta operación puede demorar un tanto en ser completada.**

### Nota

- Si la imagen elegida para una miniatura es sobrescrita, la imagen índice es reinicializada a la primera escena del título.

# EDICIÓN DE DISCOS

## División de un título



Usted puede dividir un título en 2 nuevos títulos.



**1** Para exhibir el menú "Edición" siga los pasos 1 a 3 de "Eliminación de títulos" en la página 72.

**2** Utilice [PREV ◀], [NEXT ▶], [REW ◀◀], [FFW ▶▶], [PAUSE ||] y [PLAY ▶] para decidir el punto en el cual dividirá el título.

**3** Utilice [▲ / ▼] para seleccionar "Divis título", y luego presione [OK].

**4** Utilice [▲ / ▼] para seleccionar "Sí", y luego presione [OK].

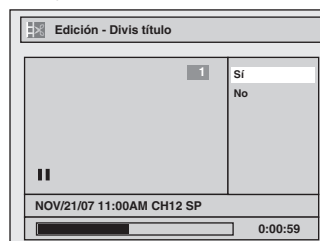

El título será dividido en 2 nuevos títulos. Ambos nombres de título serán idénticos, y las imágenes del índice serán restablecidas a la primera escena en ese punto.

Los datos serán escritos momentáneamente al disco.

**Esta operación puede demorar un tanto en ser completada.**

### Nota

- Usted no puede dividir un título del disco cuando el número de títulos de grabación alcanza el máximo de 49 y el número de capítulos grabación alcanza el máximo de 254.

Introducción

Conexiones

Configuración básica

Grabación

Reproducción

Edición

Configuración de funciones

Otros

# EDICIÓN DE DISCOS

## Asignación de un nombre al disco

Usted puede asignar un nombre al disco y modificarlo en este menú.

Si está reproduciendo un disco presione [STOP ■].



**1** Presione [SETUP].

**2** Utilice [▲ / ▼] para seleccionar "Edición del disco", y luego presione [OK].

**3** Utilice [▲ / ▼] para seleccionar "Edit. nombre disco", y luego presione [OK].  
ej.) DVD+RW

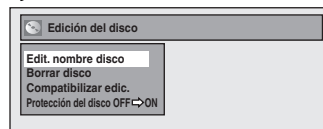

Aparecerá una ventana para ingresar un nombre de título.



**4** Para ingresar un nombre de disco, siga los pasos de la "Guía de edición de nombres de títulos" en la página 73.

Cuando termine de ingresar un nombre de título, presione [OK].

**5** Utilice [▲ / ▼] para seleccionar "Sí", y luego presione [OK].

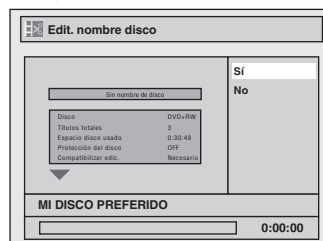

El nombre que ingresó será activado en el título. Los datos serán escritos momentáneamente al disco.

**Esta operación puede demorar un tanto en ser completada.**

### Nota

- Usted no puede seleccionar "Edición del disco" cuando se inserta un DVD+R o DVD-R finalizado.



# EDICIÓN DE DISCOS

## Configuración o eliminación de la protección del disco

Para impedir ediciones accidentales o borrado de los títulos, usted puede protegerlos.



**1** Para exhibir el menú "Edición del disco" siga los pasos 1 y 2 de "Asignación de un nombre al disco" en la página 80.

**2** Utilice [▲ / ▼] para seleccionar "Protección del disco OFF ➔ ON", y luego presione [OK].  
ej.) DVD+RW

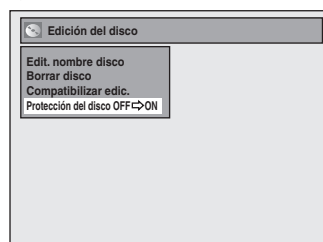

• Si el disco ya está protegido, aparecerá "Protección del disco ON ➔ OFF" en lugar de "Protección del disco OFF ➔ ON".

**3** Utilice [▲ / ▼] para seleccionar "Sí", y luego presione [OK].

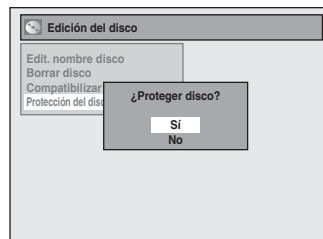

Los datos serán escritos momentáneamente al disco.

**Esta operación puede demorar un tanto en ser completada.**

Introducción

Conexiones

Configuración básica

Grabación

Reproducción

**Edición**

Configuración de funciones

Otros

# EDICIÓN DE DISCOS

## Borrado del disco



Usted puede borrar todos los títulos de un disco.



Si está reproduciendo un disco presione [STOP ■].

**1** Para exhibir el menú "Edición del disco" siga los pasos 1 y 2 de "Asignación de un nombre al disco" en la página 80.

**2** Utilice [▲ / ▼] para seleccionar "Borrar disco", y luego presione [OK].

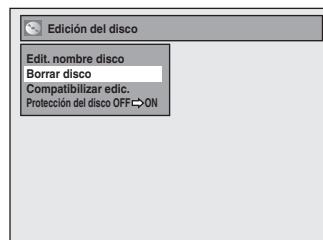

**3** Utilice [▲ / ▼] para seleccionar "Sí", y luego presione [OK].

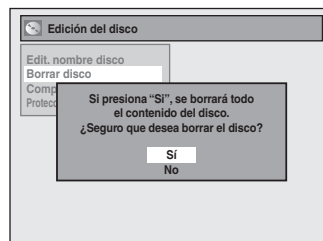

Los datos serán escritos momentáneamente al disco.

**Esta operación puede demorar un tanto en ser completada.**

### Nota

- Cuando usted selecciona "Sí" en el paso 3, será borrado todo el contenido del disco.

# EDICIÓN DE DISCOS

## Compatibilización de ediciones



Si usted ha añadido o eliminado capítulos, u ocultado capítulos, debe ejecutar "Compatibilizar edic." para ver dichos efectos en otros equipos.



Si está reproduciendo un disco presione [STOP ■].

**1** Para exhibir el menú "Edición del disco" siga los pasos 1 y 2 de "Asignación de un nombre al disco" en la página 80.

**2** Utilice [▲ / ▼] para seleccionar "Compatibilizar edic.", y luego presione [OK].

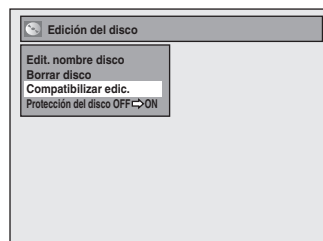

**3** Utilice [▲ / ▼] para seleccionar "Sí", y luego presione [OK].

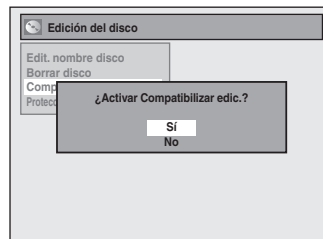

Los datos serán escritos momentáneamente al disco.

**Esta operación puede demorar un tanto en ser completada.**

Introducción

Conexiones

Configuración básica

Grabación

Reproducción

**Edición**

Configuración de funciones

Otros

# LISTA DE LOS PARÁMETROS

La siguiente tabla informa sobre los contenidos que usted puede configurar y los parámetros predeterminados. Consulte la siguiente tabla para poder utilizar el equipo eficientemente.

Configuración	Elementos (resaltado es el aspecto predeterminado)		Acción	
Reproduc. → Páginas 87-90	Ajuste de Nivel Paterno		OFF nivel 8 [Adulto] a 1 [Tolerado]	Configurar el nivel paterno para la reproducción de DVD.
	Audio del disco	Contrl Margn Dinámico	ON OFF	Compresión del rango de volumen de sonido.
		PCM	48kHz 96kHz	Configure si se tomarán muestras a 48 kHz del sonido grabado a 96 kHz.
		Dolby Digital	PCM Stream	Configure el tipo de la señal sonido que saldrá del conector hembra de salida de audio digital.
	Idio. d Menú de Disco		Inglés Francés Español Otro	Configure el idioma para el menú del disco.
	Idioma de Audio		Original Inglés Francés Español Otro	Configure el idioma para el audio.
	Idioma del Subtítulo		OFF Inglés Francés Español Otro	Configure el idioma para los subtítulos.
	Icono de Ángulo		ON OFF	Configurar si exhibir o no el icono de ángulo.
Modo Vista Fija		Auto Imagen Cuadro	Configure el tipo de imagen estática al hacer una pausa en la reproducción.	
Ajuste general Pantalla → Páginas 91-92	Ajuste d Idioma de OSD		English Français Español	Configure el idioma para OSD (Exhibición en pantalla).
	Ahorro de la Pantalla		OFF 5minutos 10minutos 15minutos 30minutos	Configurar el tiempo de inactividad antes de que comience el protector de pantalla.
	Regulad. Brillo de FL		Auto Brillo Oscuro	Configure el brillo de la pantalla del panel frontal.
	Estilo S.C. → Páginas 32-34	DTV CC	OFF Servicio1 Servicio2 Servicio3 Servicio4 Servicio5 Servicio6	Configurar el tipo del subtítulo oculto de DTV.
		Config. Usuariid	ON OFF	Establecer si la configuración del estilo de CC será o no efectiva.
		Tamaño Fuente	Mediano Grande Pequeño	Configurar el tamaño de la fuente del título exhibido.
		Estilo Fuente	Estilo1 Estilo2 Estilo3 Estilo4 Estilo5 Estilo6 Estilo7 Estilo8	Configurar el estilo de la fuente del título exhibido.

# LISTA DE LOS PARÁMETROS

Configuración	Elementos (resaltado es el aspecto predeterminado)		Acción
Pantalla → Páginas 32-34	Tipo Borde	Ninguno Elevado Hundido Uniforme Sombra Izq. Sombra Der.	Configurar el tipo de borde del título exhibido.
	Opaco Fuente	Rellena Translucida Destello	Configurar la opacidad de la fuente del título exhibido.
	Color Fuente	Transparente Blanco Negro Rojo Verde Azul Amarillo Magenta Cyan	Configurar el color de la fuente del título exhibido.
	Opaco Atrás	Rellena Translucida Destello	Configurar opacidad del fondo del título exhibido.
	Color Fondo	Transparente Blanco Negro Rojo Verde Azul Amarillo Magenta Cyan	Configurar el color del fondo del título exhibido.
	V-Chip	Clase descargada Cambiar Código	Configurar la clase descargada.
Video → Páginas 93-94	Escaneo progresivo	ON OFF	Configure al modo de barrido progresivo ("ON") o al modo de barrido entrelazado ("OFF").
	Aspecto de TV	4:3 Letter Box 4:3 Pan & Scan 16:9 Wide	Configurar un tamaño de imagen en consonancia con la relación de aspecto su televisor.
	Entrada de video → Página 45	E1 (Trasero) Entr. de Video Entr. Video-S E2 (Delantero) Entr. de Video Entr. Video-S	Configurar el tipo de entrada de video a entrada externa.
Grabación	Capítulo Auto → Página 36	OFF 5 minutos 10 minutos 15 minutos 30 minutos 60 minutos	Inserte marcas de capítulo a intervalos de tiempo regulares.
	Final. autom. → Página 52	Disco lleno ON OFF Fin grabac. temp. ON OFF	Configurar el equipo para finalizar el disco automáticamente.
	Compatib la grabación → Página 36	ON OFF	Configurado para prohibir grabaciones adicionales (OFF) o reemplazar la lista de títulos luego de la grabación (ON).
	Reloj → Páginas 27-28	Ajste Manual de Reloj Ajuste Auto. de Reloj	OFF Auto Manual
	Horario de Verano	ON (MAR-NOV) ON (ABR-OCT) OFF	Configure el reloj para el horario de verano.

Ajuste general

Introducción

Conexiones

Configuración básica

Grabación

Reproducción

Edición

Configuración de funciones

Otros

## LISTA DE LOS PARÁMETROS

Configuración	Elementos (resaltado es el aspecto predeterminado)		Acción
Canal → Páginas 24-26	Preajuste canal autom.	Antena Cable (Analógico) Cable (Analógico/Digital)	Sintonizar los canales automáticamente.
	Preajuste canal manual		Sintonizar los canales manualmente.
	Selec. de Audio de TV → Páginas 30-31	Estéreo SAP	Configure el tipo de audio de la TV analógica para la salida y la grabación.
DivX → Página 95	DivX®VOD		Proveer código de registro para DivX® VOD.
	DivX Subtítulo	OFF Inglés Francés Español Alemán Italiano Sueco Holandés Ruso1 Ruso2 Húngaro Polaco Checo	Configure el idioma para los subtítulos de DivX®.
HDMI → Páginas 96-97	Formato	RGB YCbCr	Configurar el espacio de color de la salida HDMI.
	Modo HDMI	ON OFF	Configurar si dar salida o no a la señal de audio HDMI.
	Gama RGB	Normal Enhanced	Configurar el nivel de contraste para blanco y negro de la salida RGB HDMI.
Rest. todo → Página 98		Sí No	Fijado a la configuración predeterminada.

### Nota

- Los cambios introducidos a cada configuración se mantienen incluso si la unidad está apagada.
- Un elemento que no se encuentre disponible en ese momento aparecerá agrisado en los parámetros.

# CONFIGURACIONES

## Reproducción



Si está reproduciendo un disco presione [STOP ■].

**1** Presione [SETUP] y utilice [▲ / ▼] para seleccionar "Ajuste general", y luego presione [OK].

Aparecerá el menú "Ajuste general".

**2** Utilice [▲ / ▼] para seleccionar "Reproduc.", y luego presione [OK].

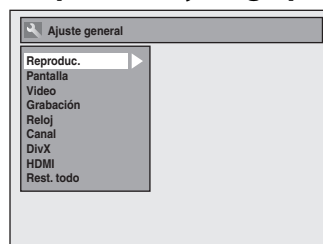

**3** Utilice [▲ / ▼] para seleccionar un elemento deseado, y luego presione [OK].



Aparecerá un submenú.

**4** Consulte [1] a [7] en las páginas 88-90 y configure el elemento seleccionado.

**5** Cuando finalice con su configuración, presione [SETUP] para salir.

Introducción

Conexiones

Configuración básica

Grabación

Reproducción

Edición

Configuración de funciones

Otros

# CONFIGURACIONES

## Reproducción (continuación)

### 1 Ajuste de Nivel Paterno (Predeterminado : OFF)

Ciertos discos de video en DVD ofrecen un nivel de bloqueo de acceso a los niños. La reproducción se detendrá si las calificaciones exceden de los niveles que usted estableció, y para que el disco se siga reproduciendo se requerirá el ingreso de un código de acceso. Esta función impide que sus hijos puedan mirar material inadecuado.

Utilice [▲ / ▼] para seleccionar el nivel deseado, y luego presione [OK].

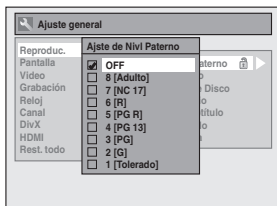

Si aún no se ha establecido ningún código de acceso, prosiga a **A**.

Si ya ha sido establecido un código de acceso, prosiga a **B**.

#### Nota

- La función de bloqueo de acceso a los niños puede no estar disponible para algunos discos.
- Con algunos discos DVD, puede ser difícil averiguar si son compatibles con el bloqueo de acceso a los niños. Asegúrese de verificar si la función de bloqueo de acceso a los niños opera de la manera en que usted la configuró.
- Registre el código de acceso para el caso de que lo olvide.
- Si cuando usted configura el bloqueo paterno hay un DVD en el equipo, presione [OPEN/CLOSE ▲] para activar el nivel de bloqueo paterno.

### A Aún no se ha establecido ningún código de acceso.

Utilice [▲ / ▼] para seleccionar "Sí". Utilice [los botones numéricos] para ingresar una nueva contraseña excepto para el 4737, y luego presione [OK].

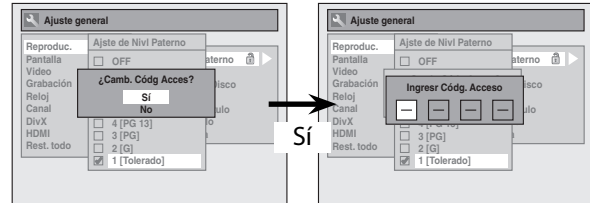

Su configuración será activada.

### B Ya ha sido establecido un código de acceso.

• Utilice [los botones numéricos] para ingresar la contraseña vigente.

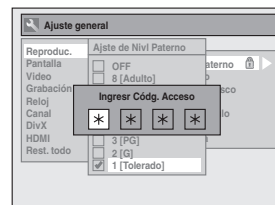

Su configuración será activada.

• Si usted desea cambiar la contraseña, utilice [▲ / ▼] para seleccionar "Sí". Utilice [los botones numéricos] para ingresar una nueva contraseña, y luego presione [OK].

<Modifique el código de acceso>

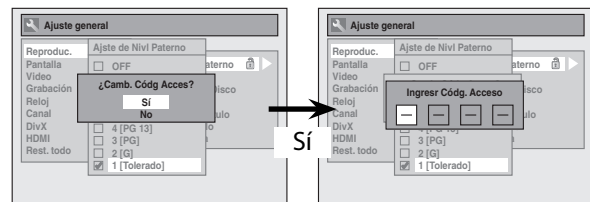

Su configuración será activada.

#### Nota

- Para borrar los números ingresados incorrectamente presione [CLEAR].
- Cuando usted olvide el código de acceso o desee borrar todos los parámetros de "Ajuste de Nivel Paterno" a los niños, ingrese 4,7,3,7 en la ventana ingreso del código de acceso utilizando [los botones numéricos]. El código de acceso será borrado y los niveles de control paterno serán establecidos en "OFF".



# CONFIGURACIONES

## Reproducción (continuación)

### 2 Audio del disco

Seleccione los parámetros adecuados de audio para su dispositivo externo.

**Esto sólo afectará a la reproducción de discos.**

Utilice [▲ / ▼] para seleccionar un elemento deseado, y luego presione [OK].



### A Contrl Margn Dinámico (Predeterminado : ON)

Configúrelo a "ON" para comprimir el rango entre sonidos suaves y fuertes.

Utilice [▲ / ▼] para seleccionar un parámetro, y luego presione [OK].

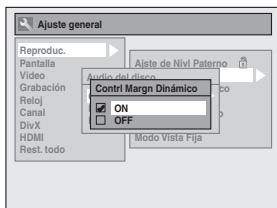

Su configuración será activada.

### Nota

- La función control de rango dinámico está disponible únicamente en los discos que son grabados en el formato Dolby Digital.

### B PCM (Predeterminado : 48kHz)

Utilice [▲ / ▼] para seleccionar un parámetro, y luego presione [OK].



Su configuración será activada.

**48kHz** : Si su amplificador o decodificador NO es compatible con PCM de 96 kHz, seleccione "48kHz". El sonido de 96 kHz tendrá su salida en 48 kHz.

**96kHz** : Si su amplificador o decodificador es compatible con PCM de 96 kHz, seleccione "96kHz". El sonido 96 kHz tendrá salida tal como está.

### Nota

**Cuando se reproduce un disco con protección de copyright**

- Incluso si usted selecciona "96kHz", se tomarán muestras del sonido a 48 kHz.

### C Dolby Digital (Predeterminado : Stream)

Utilice [▲ / ▼] para seleccionar un parámetro, y luego presione [OK].

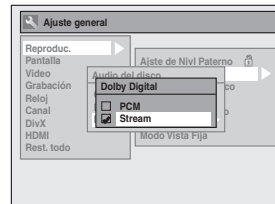

Su configuración será activada.

**PCM** : Convierte el Dolby Digital a PCM (2 canales). Cuando su amplificador o decodificador NO sea compatible con Dolby Digital, configúrelo a "PCM".

**Stream** : Da salida a señales de Dolby Digital. Cuando su amplificador o decodificador sea compatible con Dolby Digital, configúrelo a "Stream".

Introducción

Conexiones

Configuración básica

Grabación

Reproducción

Edición

Configuración de funciones

Otros

# CONFIGURACIONES

## Reproducción (continuación)

### 3 Idioma de Menú de Disco (Predeterminado : Inglés)

Configure el idioma para el menú del disco.

Utilice [▲ / ▼] para seleccionar un parámetro, y luego presione [OK].



Su configuración será activada.

### 4 Idioma de Audio (Predeterminado : Original)

Configure el idioma del audio.

Utilice [▲ / ▼] para seleccionar un parámetro, y luego presione [OK].

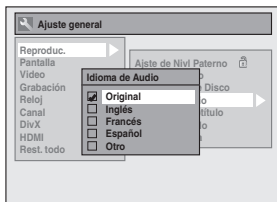

Su configuración será activada.

• Cuando se selecciona "Original", el idioma del audio será el idioma predeterminado del disco.

### 5 Idioma del Subtítulo (Predeterminado : OFF)

Configure el idioma de los subtítulos.

Utilice [▲ / ▼] para seleccionar un parámetro, y luego presione [OK].



Su configuración será activada.

Si se selecciona "Otro" para **3** a **5**, ingrese un código de 4 dígitos utilizando [los botones numéricos].



• Cuando termine de ingresar el código, presione [OK]. Consulte la tabla de códigos de idioma la página 104.

### Nota

- Sólo pueden seleccionarse los lenguajes admitidos por el disco.
- La configuración del idioma del audio puede no estar disponible para algunos discos.
- Usted puede modificar o desactivar los subtítulos en un DVD también desde el menú de disco, si el mismo estuviera disponible.
- Presione [CLEAR] o [◀] para borrar los números ingresados incorrectamente.

### 6 Icono de Ángulo (Predeterminado : ON)

Configúrelo a "ON" para mostrar el icono de ángulo durante la reproducción.

Utilice [▲ / ▼] para seleccionar un parámetro, y luego presione [OK].

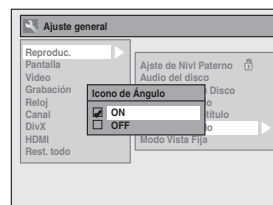

Su configuración será activada.

### 7 Modo Vista Fija (Predeterminado : Auto)

Generalmente seleccione "Auto".

Utilice [▲ / ▼] para seleccionar un parámetro, y luego presione [OK].

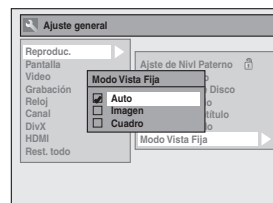

Su configuración será activada.

**Auto** : Se seleccionará la configuración de resolución óptima ("Imagen" o "Cuadro").

**Imagen** : Las imágenes en el modo vista fija serán estabilizadas.

**Cuadro** : Las imágenes en el modo vista fija estarán sumamente definidas.

### Nota

- Un cuadro consiste de 1 imagen completa de video constituida por 2 campos. (Hay 30 cuadros por segundo de video NTSC.)

# CONFIGURACIONES

## Pantalla



Si está reproduciendo un disco presione [STOP ■].

**1** Presione [SETUP] y utilice [▲ / ▼] para seleccionar "Ajuste general", y luego presione [OK].

**2** Utilice [▲ / ▼] para seleccionar "Pantalla", y luego presione [OK].

**3** Utilice [▲ / ▼] para seleccionar un elemento deseado, y luego presione [OK].

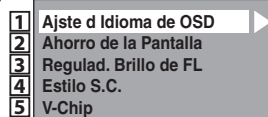

Aparecerá el menú de selección.

**4** Consulte **1** a **5** en la página 92 y configure el elemento seleccionado.  
• Para **4** consulte las páginas 32-34.

**5** Cuando finalice con su configuración, presione [SETUP] para salir.

Introducción

Conexiones

Configuración  
básica

Grabación

Reproducción

Edición

Configuración de  
funciones

Otros

# CONFIGURACIONES

## Pantalla (continuación)

### 1 Ajuste d Idioma de OSD (Predeterminado : English)

Configure el idioma para la OSD (Exhibición en pantalla).

Utilice [▲ / ▼] para seleccionar un parámetro, y luego presione [OK].

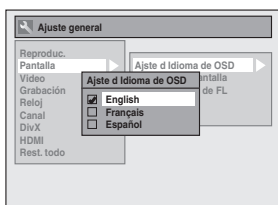

Su configuración será activada.

### 2 Ahorro de la Pantalla (Predeterminado : 10 minutos)

Configure el tiempo que debe transcurrir para que se active la función de protección en la pantalla del televisor.

Utilice [▲ / ▼] para seleccionar un parámetro, y luego presione [OK].

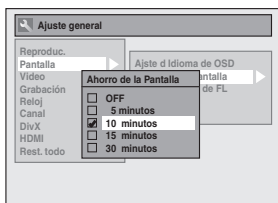

Su configuración será activada.

### 3 Regulad. Brillo de FL (Predeterminado : Brillo)

Configure el brillo de la pantalla del panel frontal.

Utilice [▲ / ▼] para seleccionar un parámetro, y luego presione [OK].

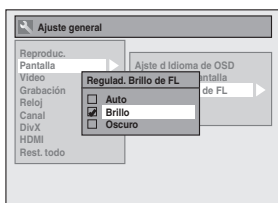

Usted puede seleccionar entre "Auto", "Brillo" y "Oscuro". Si está seleccionado "Auto", cuando el equipo está apagado la pantalla se torna oscura.

### 5 V-Chip

Usted puede configurar limitaciones para la observación de los programas de TV digital a fin de evitar que sus hijos miren programas inadecuados.

**Esta característica estará disponible sólo luego de que hayan sido descargadas las calificaciones de TV digital.**

• Las calificaciones podrán ser descargadas por el aparato automáticamente si están disponibles en su zona.

**1) Utilice [los botones numéricos] para ingresar la contraseña de acceso.**

Si no ha ingresado la contraseña, utilice primero [los botones numéricos] para ingresar la contraseña de acceso y luego presione [OK]. El número que ingresó será almacenado como contraseña de acceso.

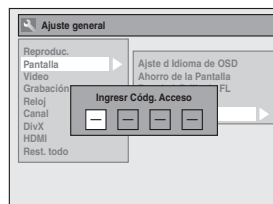

**2) Utilice [▲ / ▼] para seleccionar un parámetro, y luego presione [OK].**

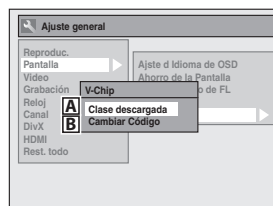

### A Clase descargada

Ajuste el sistema de calificación mediante transmisiones digitales o borre las calificaciones descargadas.

**Si la señal emitida no cuenta con la información descargable de calificación, aparecerá el siguiente mensaje.**

La Clase descargada  
no se encuentra disponible actualmente.

• Este mensaje aparecerá también cuando usted trate de acceder a "CLASE DESCARGADA" después de haber borrado la información descargable de calificación, y no haya descargado nueva información desde entonces.

**Para ajustar la calificación:**

Utilice [▲ / ▼] para seleccionar "CONFIGURACIÓN DE BLOQUES" luego presione [OK] para mostrar los distintos tipos de calificaciones. Utilice [▲ / ▼] para seleccionar la calificación que desea ajustar, luego presione [OK] para mostrar los niveles de la calificación. Utilice [▲ / ▼] para seleccionar un nivel, luego presione [OK] para elegir "MIRAR" o "BLOQ.". Si ajusta un nivel en "BLOQ.", todos los niveles más altos quedarán configurados en "BLOQ." automáticamente.

**Para borrar la información de calificación descargable y sus ajustes:**

Utilice [▲ / ▼] para seleccionar "ELIMINAR CLASE DESCARGABLE", luego presione [OK].

### B Cambiar Código

Cambie la contraseña actual.

**Utilice [los botones numéricos] para ingresar la contraseña de acceso.**

#### Nota

- Cuando usted olvide la contraseña de acceso en el paso 1), ingrese 4,7,3,7 utilizando [los botones numéricos] en la ventana de ingreso de la contraseña. La contraseña se borrará.
- De acuerdo con el tipo de sistema de calificación, podrá ajustar los niveles en forma individual.

# CONFIGURACIONES

## Video



Si está reproduciendo un disco presione [STOP ■].

**1** Presione [SETUP] y utilice [▲ / ▼] para seleccionar "Ajuste general", y luego presione [OK].

**2** Utilice [▲ / ▼] para seleccionar "Video", y luego presione [OK].

**3** Utilice [▲ / ▼] para seleccionar un elemento deseado, y luego presione [OK].

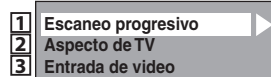

Aparecerá el menú de selección.

**4** Consulte **1** y **2** en la página 94 y configure el elemento seleccionado.  
• Para **3** consulte la página 45.

**5** Cuando finalice con su configuración, presione [SETUP] para salir.

Introducción

Conexiones

Configuración  
básica

Grabación

Reproducción

Edición

Configuración de  
funciones

Otros

# CONFIGURACIONES

## Video (continuación)

### 1 Escaneo progresivo (Predeterminado : OFF)

Este aparato es compatible con el Sistema de barrido progresivo. Esta función le brinda imágenes de superior definición que las que ofrece el sistema salida tradicional. Para utilizar esta función, usted debe configurar el modo de Barrido progresivo a "ON".

1) Utilice [▲ / ▼] para seleccionar "ON", y luego presione [OK].

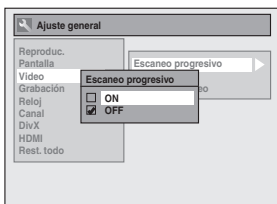

2) Utilice [◀ / ▶] para seleccionar "Sí" y luego presione [OK].

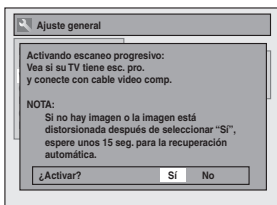

3) Utilice [▲ / ▼] para seleccionar "Sí" dentro de los 15 segundos, y luego presione [OK].

Su configuración será activada.

### Nota

- Si su televisor es compatible con el barrido progresivo (525p / 480p), para conectar este aparato al televisor se recomienda utilizar el cable de HDMI o video componente (disponible comercialmente). (Consulte "Método 3" o "Método 4" en las páginas 16 y 17.) De lo contrario, utilice el cable de video RCA y configure el barrido progresivo a "OFF" o presione y mantenga presionado [SETUP] durante más de 3 segundos durante la reproducción del DVD.
- Cuando se seleccione "No" o no se presione ninguna botón en el aparato o el control remoto dentro de los 15 segundos en el paso 3, el barrido progresivo permanecerá en "OFF" (barrido entrelazado).

### 2 Aspecto de TV (Predeterminado : 4:3 Letter Box)

Usted puede seleccionar la relación de aspecto de TV para que coincida con el formato de lo que esté reproduciendo con el equipo en su pantalla de TV (TV de norma 4:3 o pantalla amplia 16:9).

Utilice [▲ / ▼] para seleccionar una opción deseada, y luego presione [OK].

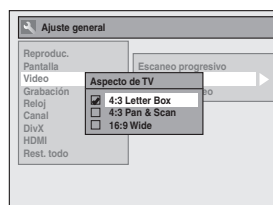

Si usted tiene un televisor convencional:

Seleccione "4:3 Letter Box", de modo que aparezcan barras negras en la parte superior e inferior de la pantalla del televisor cuando se reproduce una imagen en pantalla amplia. Seleccione "4:3 Pan & Scan" para obtener una imagen de altura plena con ambos lados recortados cuando se reproduzca una imagen en pantalla amplia.

Si usted tiene un televisor de pantalla amplia:

Seleccione "16:9 Wide".

# CONFIGURACIONES

DivX®

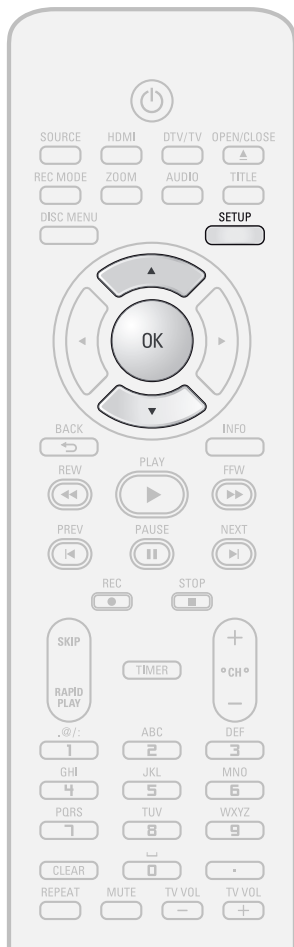

**1** Presione [SETUP] y utilice [▲ / ▼] para seleccionar "Ajuste general", y luego presione [OK].

Aparecerá el menú "Ajuste general".

**2** Utilice [▲ / ▼] para seleccionar "DivX", y luego presione [OK].

**3** Utilice [▲ / ▼] para seleccionar un parámetro, y luego presione [OK].



**4** Consulte **1** y **2** en esta página y configure el elemento seleccionado.

**5** Cuando finalice con su configuración, presione [SETUP] para salir.

## 1 DivX® VOD

Este aparato le permite reproducir los archivos adquiridos o alquilados a los servicios de video a pedido (VOD) de DivX®. Estos archivos se encuentran disponibles en Internet. Cuando usted compra o alquila archivos VOD de DivX® en Internet, se le pedirá que ingrese un código de activación/registro. Este elemento de menú le provee los códigos de activación y registro.

Para informarse sobre la manera de activar este aparato para la reproducción de archivos DivX® VOD, visite [www.divx.com/vod](http://www.divx.com/vod).

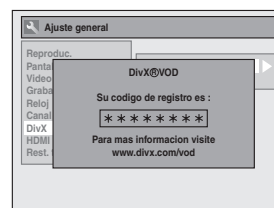

## 2 DivX Subtítulo (Predeterminado : OFF)

Configure los subtítulos de DivX®.

Utilice [▲ / ▼] para seleccionar un parámetro, y luego presione [OK].

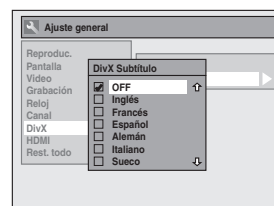

Su configuración será activada.

### Nota

- Sólo pueden seleccionarse los lenguajes admitidos por el disco.
- La configuración del idioma del audio puede no estar disponible para algunos discos.
- Usted puede modificar o desactivar los subtítulos en un DVD también desde el menú de disco, si el mismo estuviera disponible.
- Un código de registro es válido únicamente para un archivo VOD de DivX®.
- El código de registro será exhibido en 8 caracteres que consisten de números entre 0 y 9 y letras mayúsculas seleccionadas al azar.
- Antes de poder obtener otro código usted debe primero descargar el archivo de Internet y reproducirlo en este aparato.
- Usted debe seguir este paso cada vez que compre o alquile un archivo VOD de DivX® en Internet.
- Para obtener información adicional sobre DivX®, visite <http://www.divx.com/vod>.

Introducción

Conexiones

Configuración básica

Grabación

Reproducción

Edición

Configuración de funciones

Otros

# CONFIGURACIONES

## HDMI



**1** Presione [SETUP] y utilice [▲ / ▼] para seleccionar "Ajuste general", y luego presione [OK].

Aparecerá el menú "Ajuste general".

**2** Utilice [▲ / ▼] para seleccionar "HDMI", y luego presione [OK].

**3** Utilice [▲ / ▼] para seleccionar un parámetro, y luego presione [OK].

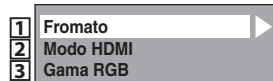

**4** Consulte **1** a **3** en la página 97 y configure el elemento seleccionado.

**5** Cuando finalice con su configuración, presione [SETUP] para salir.



# CONFIGURACIONES

## HDMI (continuación)

### 1 Formato (Predeterminado : RGB)

Usted puede seleccionar el espacio de color para la salida HDMI.

Configure el espacio de color adecuado para su dispositivo de exhibición.

Utilice [▲ / ▼] para seleccionar un parámetro, y luego presione [OK].

- Cuando el dispositivo conectado no es compatible con Y/Cb/Cr, se da salida a la señal HDMI como RGB independientemente de la configuración.

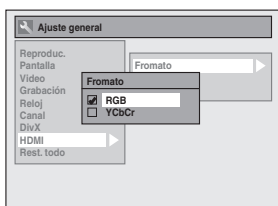

Su configuración será activada.

### 2 Modo HDMI (Predeterminado : ON)

Si usted no desea dar salida al audio a través de HDMI (cuando da salida digitalmente al audio a través del conector hembra COAXIAL DIGITAL AUDIO OUTPUT a su sistema de audio, etc.) puede configurar la salida de audio HDMI como.

Utilice [▲ / ▼] para seleccionar un parámetro, y luego presione [OK].

- Configúrela a "OFF" cuando no se de salida al sonido HDMI.

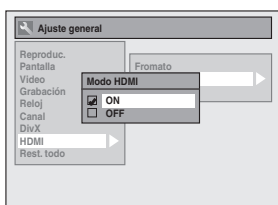

Su configuración será activada.

### 3 Gama RGB (Predeterminado : Normal)

Usted puede ajustar el rango RGB para hacer más brillantes las zonas oscuras de las imágenes HDMI.

Utilice [▲ / ▼] para seleccionar un parámetro, y luego presione [OK].

- Seleccione "Enhanced" si el contraste en blanco y negro no es claro.
- Esta configuración es efectiva sólo para la salida RGB HDMI.

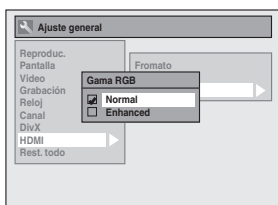

Su configuración será activada.

Introducción

Conexiones

Configuración básica

Grabación

Reproducción

Edición

Configuración de funciones

Otros

# CONFIGURACIONES

## Rest. todo

Restablecer la configuración a sus valores predeterminados.



**1** Presione [SETUP] y utilice [▲ / ▼] para seleccionar "Ajuste general", y luego presione [OK].

Aparecerá el menú "Ajuste general".

**2** Utilice [▲ / ▼] para seleccionar "Rest. todo", y luego presione [OK].

**3** Seleccione "Sí" utilizando [▲ / ▼], y luego presione [OK].

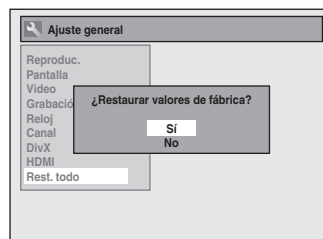

**4** Seleccione "Sí" de nuevo utilizando [▲ / ▼], y luego presione [OK].

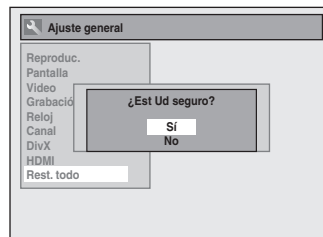

Su configuración para grabación será inicializada.

### Nota

- Los parámetros listados más abajo permanecerán inalterados incluso luego de reinicializados a los valores predeterminados de fábrica.
  - Configuración de idiomas de la OSD
  - Configuración de canales
  - Configuración del reloj
  - Configuración del bloqueo paterno
  - Configuración de V-Chip
  - Información sobre la programación del temporizador
  - Código de registro para DivX®

# SOLUCIÓN DE PROBLEMAS

Antes de solicitar servicio para este aparato, consulte la tabla siguiente para buscar una causa probable del problema que esté experimentando. Algunas sencillas verificaciones o ajustes menores de su parte podrían eliminar el problema y restaurar el funcionamiento correcto.

Síntoma	Solución
<b>Encendido</b> El equipo no se enciende.	<ul style="list-style-type: none"> <li>• Compruebe que el cable de alimentación de CA esté firmemente conectado.</li> <li>• Verifique el disyuntor (en caso de interrupción del suministro eléctrico).</li> </ul>
<b>Imagen</b> No hay imagen.	<ul style="list-style-type: none"> <li>• Vuelva a conectar firmemente los cables de conexión.</li> <li>• Verifique si los cables de conexión están dañados.</li> <li>• Si en la pantalla del televisor aparece el menú principal, presione <b>[BACK ↵]</b> para salir.</li> <li>• Compruebe la conexión a su televisor (páginas 16-18).</li> <li>• Verifique si el modo de barrido progresivo está configurado correctamente en función de su televisor (página 94).</li> <li>• Conmute el selector de entrada de su televisor (tal como hacia "E1") de tal manera que la señal del aparato aparezca en la pantalla del televisor.</li> </ul>
Aparecerá ruido en la imagen.	<ul style="list-style-type: none"> <li>• Limpie el disco con una paño de limpieza.</li> </ul>
La imagen reproducida desde los dispositivos externos conectados a este aparato estará distorsionada.	<ul style="list-style-type: none"> <li>• Si la señal de salida de imagen de los dispositivos externos pasa a través de este aparato para arribar a su televisor, la señal de protección contra copia aplicada a ciertos DVD podría afectar la calidad de la imagen. Desconecte el dispositivo de reproducción en cuestión y conéctelo directamente a su televisor.</li> </ul>
El programa de TV recibido no llena la pantalla de TV.	<ul style="list-style-type: none"> <li>• Trate de configurar los canales con "Preajuste canal autom." o "Preajuste canal manual" en el menú "Canal" (páginas 24-26).</li> <li>• Seleccione un canal de cualquier programa de TV utilizando <b>[CH + / -]</b>.</li> </ul>
Las imágenes del programa de TV están distorsionadas.	<ul style="list-style-type: none"> <li>• Ajuste la antena de televisión.</li> <li>• Ajuste la imagen. (Consulte el manual del televisor.)</li> <li>• Aleje el aparato del televisor.</li> <li>• Aleje el televisor de cualquier manojos de cables coaxiales de RF.</li> </ul>
No se puede cambiar de canal de TV.	<ul style="list-style-type: none"> <li>• Conmute la entrada a TV.</li> <li>• Conecte correctamente el cable coaxial de RF (páginas 13-15).</li> </ul>
La imagen reproducida está distorsionada.	<ul style="list-style-type: none"> <li>• Mantenga alejados los dispositivos que podrían ocasionar perturbaciones eléctricas, tales como un teléfono celular.</li> </ul>
No se dará salida a ningún subtítulo oculto de TV analógica.	<ul style="list-style-type: none"> <li>• Si usted está utilizando una conexión HDMI para mirar los programas de TV a través del sintonizador de este aparato, no se podrá dar salida a los subtítulos ocultos de la TV analógica. Pruebe de utilizar otra conexión.</li> </ul>
<b>Sonido</b> No hay sonido.	<ul style="list-style-type: none"> <li>• Limpie el disco con una paño de limpieza.</li> <li>• Vuelva a conectar firmemente todas las conexiones.</li> <li>• Verifique si el cable de conexión está dañado.</li> <li>• Compruebe las conexiones a la entrada del amplificador.</li> <li>• Verifique si la configuración del dispositivo de entrada en el amplificador es correcta.</li> <li>• Cuando el equipo se encuentre en el modo de pausa o en el modo de reproducción en cámara lenta, no se dará salida al sonido. Eso no constituye un mal funcionamiento.</li> <li>• Cuando el equipo se encuentre en el modo de avance rápido o de retroceso rápido, no se dará salida al sonido. Eso no constituye un mal funcionamiento.</li> <li>• Si usted está utilizando un conector hembra de COAXIAL DIGITAL AUDIO OUTPUT, verifique la configuración de "Audio del disco" (página 89).</li> </ul>
El sonido esta ruidoso.	<ul style="list-style-type: none"> <li>• Limpie el disco con una paño de limpieza.</li> </ul>
<b>Control remoto</b> El control remoto no funciona.	<ul style="list-style-type: none"> <li>• Las pilas tienen poca carga.</li> <li>• Existen obstáculos entre el control remoto y el equipo.</li> <li>• El control remoto está alejado del equipo.</li> <li>• El control remoto no tiene pilas.</li> <li>• Verifique si el equipo está encendido.</li> <li>• Verifique que esté apuntando el control remoto al grabador y NO al televisor. Si usted tiene un televisor de plasma, éste podría interferir con la señal de rayos infrarrojos. Pruebe el control remoto con el plasma apagado. Si el control remoto funcionara, podría tener que alejar el aparato del televisor de plasma.</li> </ul>

Introducción

Conexiones

Configuración básica

Grabación

Reproducción

Edición

Configuración de funciones

Otros



# SOLUCIÓN DE PROBLEMAS

Síntoma	Solución
<b>Reproducción</b> El disco no se reproduce.	<ul style="list-style-type: none"> <li>• No hay ningún disco insertado.</li> <li>• Hay insertado un disco vacío.</li> <li>• El disco está insertado al revés. Inserte el disco con el rótulo apuntando hacia arriba.</li> <li>• El disco no está correctamente insertado.</li> <li>• El equipo no puede reproducir ciertos discos (tales como un CD-ROM) (página 53).</li> <li>• El código de región del video en DVD no concuerda con los del equipo (página 53).</li> <li>• Se ha condensado humedad dentro del equipo. Retire el disco y deje el equipo encendido durante alrededor de 2 horas hasta que se evapore la humedad (página 5).</li> <li>• Si el disco fue grabado en otro grabador, el aparato no podrá reproducir el disco si éste no fue finalizado.</li> </ul>
Los discos grabados en este aparato no pueden ser reproducidos en otros reproductores de DVD.	<ul style="list-style-type: none"> <li>• Si usted está utilizando un disco DVD+R, DVD-RW/-R, asegúrese de finalizar el mismo luego de la grabación (página 51).</li> </ul>
La imagen reproducida se congela durante un segundo.	<ul style="list-style-type: none"> <li>• Durante la reproducción de un disco de 2 capas, la imagen puede congelarse durante un momento cuando se pasa desde la primera capa a la segunda capa. Eso no constituye un mal funcionamiento.</li> </ul>
El disco no comienza a reproducirse desde el principio.	<ul style="list-style-type: none"> <li>• Se activó Reanudar la reproducción (página 62). Presione <b>[STOP ■]</b> dos veces.</li> <li>• Usted ha insertado un disco cuyo menú de títulos o menú de DVD aparece automáticamente en la pantalla del televisor al insertarlo inicialmente.</li> </ul>
El aparato comienza a reproducir el disco automáticamente.	<ul style="list-style-type: none"> <li>• El video en DVD provee una función de reproducción automática.</li> </ul>
Algunas funciones tales como detener, buscar o reproducción en cámara lenta no pueden ser ejecutadas.	<ul style="list-style-type: none"> <li>• Según sea el disco, puede que usted no pueda realizar algunas de las operaciones. Consulte el manual de instrucciones provisto con el disco.</li> </ul>
No se puede modificar el idioma de la pista de sonido.	<ul style="list-style-type: none"> <li>• El título no tiene las pistas de audio multilingües.</li> <li>• El video en DVD no permite el cambio del idioma de la pista de sonido.</li> </ul>
El idioma de los subtítulos no puede ser modificado ni desactivado.	<ul style="list-style-type: none"> <li>• No están grabados en el video en DVD los subtítulos multilingües.</li> </ul>
No se pueden cambiar los ángulos.	<ul style="list-style-type: none"> <li>• En el video en DVD que está siendo reproducido no han sido grabados ángulos múltiples.</li> <li>• La operación de cambio de ángulo es posible siempre y cuando el disco contenga una porción multiángulo. El cambio se efectuará cuando se arribe a dicha porción.</li> <li>• El video en DVD no permite cambiar ángulos.</li> <li>• Pruebe de cambiar los ángulos utilizando el menú del video en DVD.</li> </ul>
<b>Grabación / Grabación temporizada / Edición</b> El canal no puede ser cambiado respecto del canal que usted está grabando.	<ul style="list-style-type: none"> <li>• Configure la entrada del televisor a "TV".</li> </ul>
No se grabó nada aunque usted configuró el temporizador correctamente.	<ul style="list-style-type: none"> <li>• Se produjo una interrupción del suministro eléctrico durante la grabación.</li> <li>• El reloj interno del equipo se detuvo debido a una interrupción del suministro eléctrico que duró más de 30 segundos. Reinicialice el reloj (páginas 27-28).</li> <li>• El programa contiene señales de protección contra copia que restringen el copiado.</li> <li>• La configuración del temporizador se superpuso con otra configuración que tiene prioridad.</li> </ul>
La grabación no se detiene inmediatamente después de presionar <b>[STOP ■]</b> .	<ul style="list-style-type: none"> <li>• Antes de que se detenga la grabación, el aparato necesita de algunos segundos para ingresar datos del disco.</li> </ul>
La grabación temporizada no está completa o no comenzó desde el principio.	<ul style="list-style-type: none"> <li>• La configuración del temporizador se superpuso con otra configuración que tiene prioridad (página 42).</li> <li>• No hubo suficiente espacio en disco.</li> </ul>

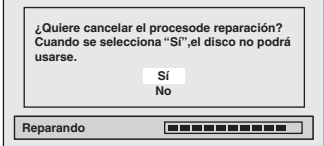

# SOLUCIÓN DE PROBLEMAS

Síntoma	Solución
<b>DV</b> No se puede ingresar la señal de DV.	<ul style="list-style-type: none"> <li>• Antes de efectuar la conexión, conecte la alimentación eléctrica tanto de este aparato como de la DVC, y asegúrese de que estos equipos se hayan detenido.</li> <li>• Sólo se puede ingresar desde la DVC a este aparato una señal "DVC-SD". No son admitidos otros tipos de señales.</li> <li>• No conecte ningún otro dispositivo que no sea una la DVC. Incluso si hubiera conectado un grabador o PC con otro terminal de DV, la función DV no operará.</li> <li>• Si después de la conexión la DVC no fuera reconocida, desconecte la alimentación eléctrica del equipo y vuelva a conectar la DVC.</li> </ul>
La DVC no puede ser operada con este aparato.	<ul style="list-style-type: none"> <li>• La entrada de señal o la operación con DVC de este aparato podrían quedar deshabilitadas según sea el tipo de DVC.</li> <li>• Si la no puede ingresarse una señal de DVC, utilice una entrada externa (E1/E2) para permitir una conexión analógica a través de cables de audio y video.</li> <li>• El control de la DVC podría quedar deshabilitado según sea el tipo de DVC, incluso en un modo distinto del modo de cámara. En ese caso, conmute a control del DVD y ejecute el procedimiento normal de grabación mientras opera la DVC.</li> </ul>
Ciertas funciones del equipo no pueden operar.	<ul style="list-style-type: none"> <li>• Algunas funciones podrían no operar según sea el tipo de DVC. Por ejemplo, si la DVC no admite el modo de reproducción lento, la función de reproducción lenta estará deshabilitada.</li> <li>• Con E3(DV-IN), el menú de pantalla del disco no aparecerá a menos que se ejecute la reproducción de discos.</li> </ul>
La señal de audio de DV no puede ser conmutada.	<ul style="list-style-type: none"> <li>• Para grabar con la DVC, la señal de audio de grabación puede ser configurada a 12 bits o 16 bits. Sin embargo, cuando se selecciona el modo de grabación de 16 bits, la señal de audio no puede ser conmutada. Para grabar una señal de audio, configúrela a 12 bits.</li> </ul>
<b>HDMI</b> No hay imagen proveniente de la conexión HDMI.	<ul style="list-style-type: none"> <li>• Verifique la conexión HDMI. (Verifique el estado de las indicaciones vinculadas a HDMI.)</li> <li>• Verifique si el monitor u otro dispositivo conectado son compatibles con HDCP. (Este aparato no dará salida a una señal de video a menos que el otro dispositivo sea compatible con HDCP.)</li> <li>• Verifique la configuración de HDMI.</li> <li>• Verifique si el formato de salida de este aparato (FORMATO HDMI) coincide con el formato admitido de entrada del otro dispositivo conectado.</li> </ul>
No hay sonido o el sonido está distorsionado.	<ul style="list-style-type: none"> <li>• Cuando "Modo HDMI" esté configurado a "OFF" no habrá salida de sonido HDMI.</li> <li>• Verifique la conexión del cable de audio RCA. Si usted está utilizando un cable de conversión HDMI-DVI, deberá conectar el cable de audio RCA, también.</li> <li>• Verifique si el formato de salida de este aparato (FORMATO HDMI) coincide con el formato admitido de entrada del otro dispositivo conectado.</li> </ul>
<b>Otros</b> El aparato no funciona correctamente.	<ul style="list-style-type: none"> <li>• Cuando la electricidad estática, etc., hacen que el equipo no opere normalmente, desenchúfelo y vuélvalo a enchufar.</li> </ul>
La bandeja de discos no se abre cuando usted presiona <b>[OPEN/CLOSE ▲]</b> .	<ul style="list-style-type: none"> <li>• Luego de haberse grabado o editado un disco, pueden transcurrir algunos segundos hasta que se abra la bandeja de discos. Esto se debe a que el aparato está añadiendo datos al disco.</li> </ul>
En la pantalla del televisor aparecerá "Reparando".	<ul style="list-style-type: none"> <li>• Si durante la grabación, finalización, formateado o edición tuviera lugar una interrupción del suministro eléctrico o se desenchufara el aparato (aún después de que desapareciera el mensaje "Reparando"), comenzará automáticamente un proceso de reparación justo después de volverlo a encender. Esto podría demorar entre varios minutos y varias horas.</li> </ul>
	<ul style="list-style-type: none"> <li>• Si usted pretende cancelar el proceso de reparación, presione <b>[OPEN/CLOSE ▲]</b> en el panel frontal, y luego seleccione "Sí" y presione <b>[OK]</b>. Luego de ello, presione <b>[OPEN/CLOSE ▲]</b> para extraer el disco. <b>El disco cancelado durante el proceso de reparación podría NO operar.</b></li> </ul>
En caso de que pretenda cancelar el proceso de reparación.	
	

Introducción

Conexiones

Configuración básica

Grabación

Reproducción

Edición

Configuración de funciones

Otros



## SOLUCIÓN DE PROBLEMAS

Mensaje de error	Causa	Solución
<p>Error de Disco — Favor de extraer el disco. — Favor de comprobar el disco.</p>	<ul style="list-style-type: none"> <li>Se ha insertado en el aparato un disco no reproducible.</li> <li>El disco está insertado al revés.</li> </ul>	<ul style="list-style-type: none"> <li>Inserte el disco estandarizado que tiene las marcas indicadas en la página 53.</li> <li>Inserte el disco con el rótulo apuntando hacia arriba.</li> </ul>
<p>Error de Zona — Favor de extraer el disco. — Reproducción no autorizada en su zona.</p>	<ul style="list-style-type: none"> <li>La reproducción no está autorizada en la región del video en DVD que usted insertó en el aparato.</li> </ul>	<ul style="list-style-type: none"> <li>Inserte un disco de video en DVD con códigos de región 1 o ALL.</li> </ul>
<p>Error en el nivel paterno. El nivel paterno actualmente seleccionado prohíbe la reproducción.</p>	<ul style="list-style-type: none"> <li>El nivel paterno seleccionado actualmente no permite la reproducción.</li> </ul>	<ul style="list-style-type: none"> <li>Verifique la configuración del "Ajste de Nivl Paterno" en el menú "Reproduc." (página 88).</li> </ul>
<p>Error de grabación Este programa no está permitido para la grabación.</p>	<ul style="list-style-type: none"> <li>La función de grabación encontró el programa de copia prohibida.</li> </ul>	<ul style="list-style-type: none"> <li>Usted no puede grabar programas de copia prohibida.</li> </ul>
<p>Error de grabación Este programa no puede grabarse en modo +VR.</p>	<ul style="list-style-type: none"> <li>Usted está tratando de grabar un programa de una copia solamente.</li> </ul>	<ul style="list-style-type: none"> <li>Usted no puede grabar un programa de una copia solamente.</li> </ul>
<p>Error de grabación No se puede grabar en este disco.</p>	<ul style="list-style-type: none"> <li>Usted está tratando de grabar a un disco que es no grabable, o el estado del disco no permite la grabación.</li> <li>El disco está sucio.</li> <li>El disco está dañado.</li> </ul>	<ul style="list-style-type: none"> <li>Inserte el disco grabable, y asegúrese de que el estado del disco satisfaga los requisitos de grabación (página 35).</li> <li>Limpie el disco con una paño de limpieza.</li> <li>Reemplace el disco.</li> </ul>
<p>Error de grabación Este disco está protegido y no se puede grabar.</p>	<ul style="list-style-type: none"> <li>Usted está tratando de grabar en el disco protegido que está configurado en el menú "Edición del disco".</li> </ul>	<ul style="list-style-type: none"> <li>Quite la configuración de protección del disco en el menú "Edición del disco" (página 81).</li> </ul>
<p>Error de grabación El disco es lleno. (Ninguna área para la nueva grabación)</p>	<ul style="list-style-type: none"> <li>Usted está tratando de grabar a un disco que no tiene más espacio para grabación.</li> </ul>	<ul style="list-style-type: none"> <li>Inserte un disco grabable con suficiente espacio para grabación.</li> </ul>
<p>Error de grabación No puede grabar más de 49 títulos en un disco. (Máx. 49)</p>	<ul style="list-style-type: none"> <li>Usted está tratando de grabar a un disco en el cual la cantidad de títulos grabados es la máxima permitida (49).</li> </ul>	<ul style="list-style-type: none"> <li>Elimine los títulos innecesarios (página 72).</li> </ul>
<p>Error de grabación No puede grabar más de 254 capít. en un disco. (Máx. 254)</p>	<ul style="list-style-type: none"> <li>Usted está tratando de grabar a un disco DVD+RW o DVD-RW en el cual la cantidad de capítulos grabados es la máxima permitida (254).</li> </ul>	<ul style="list-style-type: none"> <li>Elimine las marcas de capítulos innecesarias (páginas 75-76).</li> </ul>
<p>Error de grabación Usted no puede registrar en este disco pues el área de la calibración de la energía es llena.</p>	<ul style="list-style-type: none"> <li>Cuando se realizan grabaciones repetidas a un disco inestable, esta área podría llenarse.</li> <li>Cada vez que usted inserta un disco para grabar, el área operativa del disco será acaparada. Y si usted repite esto frecuentemente, será consumida antes y usted podría no lograr grabar la totalidad de los 49 títulos.</li> </ul>	<ul style="list-style-type: none"> <li>Inserte un nuevo disco.</li> </ul>
<p>Error de grabación Este disco es ya finalizado.</p>	<ul style="list-style-type: none"> <li>Usted está tratando de grabar a un disco ya finalizado.</li> </ul>	<ul style="list-style-type: none"> <li>Cancele la finalización de este disco (página 51).</li> </ul>
<p>Error de grabación El disco no tiene compatib de grab. Aju "Compatib la grabación" en "ON" para convertir el disco.</p>	<ul style="list-style-type: none"> <li>Usted está tratando de grabar en un disco que ha sido grabado antes en otro grabadores.</li> </ul>	<ul style="list-style-type: none"> <li>Configure "Compatib la grabación" a "ON" para reescribir el menú; luego de ello usted grabará a disco (página 36).</li> </ul>

\* Si usted sigue teniendo problemas con el aparato luego de consultar la sección sobre "SOLUCIÓN DE PROBLEMAS", anote el código de error y su descripción para llamar a nuestra línea de ayuda mencionada en la primera página para ubicar un centro de servicio autorizado.



# SOLUCIÓN DE PROBLEMAS

## Preguntas formuladas con frecuencia

- ¿Puedo grabar a CD-RW/-R? No, este aparato graba únicamente DVD.
- ¿Puedo reproducir discos de video en DVD que fueron adquiridos en otro país? Es posible cuando el código de región del disco es 1 o ALL. No, usted no puede controlar este equipo por medio de una PC.
- ¿Puedo conectar el equipo a mi PC? Sí, usted puede. Seleccione "E1" o "E2" como su canal de grabación, y deje activa la caja de TV por cable/satelital (páginas 15, 39-42).
- ¿Puedo programar una grabación temporizada con la caja de TV por cable/satelital? Depende de sus configuraciones de conexión. Para obtener detalles adicionales, póngase en contacto con su proveedor de TV por cable/satelital.
- ¿Puedo grabar un canal mientras miro otro canal utilizando una caja de TV por cable/satelital? No. Para conectar este aparato a un televisor que sólo tenga un conector hembra de entrada de antena (página 14) usted necesita un modulador de RF (disponible comercialmente). Este aparato no cuenta con un modulador de RF.
- ¿Puedo conectar este aparato directamente utilizando un cable coaxial de RF a un televisor que sólo tiene un conector hembra de entrada de antena? No. No es posible cambiar con el control remoto de este aparato los canales de la caja de TV por cable/satelital. Para cambiar de canales en la caja de TV por cable/satelital usted debe utilizar el control remoto suministrado con dicha caja.
- ¿Puedo cambiar de canales en la caja de TV por cable/satelital utilizando el control remoto de este aparato?

Introducción

Conexiones

Configuración básica

Grabación

Reproducción

Edición

Configuración de funciones

Otros

# CÓDIGO DE IDIOMA

Idioma	Código
abkhazian	4748
afar	4747
afrikaans	4752
aimará	4771
albanés	6563
alemán	5051
amárico	4759
árabe	4764
armenio	5471
assamés	4765
azerbaiyano	4772
bashkir	4847
bengalí; bangladesí	4860
bhutani	5072
bielorruso	4851
bihari	4854
birmano	5971
bislama	4855
bretón	4864
búlgaro	4853
cachemir	5765
camboyano	5759
catalán	4947
checo	4965
chino	7254
coreano	5761
corso	4961
croata	5464
danés	5047
escocés gaélico	5350
eslovaco	6557
esloveno	6558
español	5165
esperanto	5161
estonio	5166
faroés	5261
fidjiano	5256
finlandés	5255
francés	5264
frisio	5271
galés	4971
gallego	5358
georgiano	5747
griego	5158
groenlandés	5758
guaraní	5360

Idioma	Código
gujarati	5367
hausa	5447
hebreo	5569
hindi	5455
holandés	6058
húngaro	5467
indonesio	5560
inglés	5160
interlingua	5547
interlingue	5551
inupiak	5557
irlandés	5347
islandés	5565
italiano	5566
japonés	5647
javanés	5669
kannada	5760
kazakh	5757
kinyarwanda	6469
kirguís	5771
kirundi	6460
kurdo	5767
laosiano	5861
latín	5847
latvio; letón	5868
lingala	5860
lituano	5866
macedonio	5957
malayalam	5958
malayo	5965
malgache	5953
maltés	5966
maorí	5955
marati	5964
moldavo	5961
mongol	5960
naurú	6047
nepalés	6051
noruego	6061
occitano	6149
oriya	6164
oromo (afán)	6159
panjabi	6247
pashtu; pushto	6265
persa	5247
polaco	6258

Idioma	Código
portugués	6266
quichua	6367
raeto-romance	6459
rumano	6461
ruso	6467
samoano	6559
sangho	6553
sánscrito	6547
senegalés	6555
serbio	6564
serbio-croata	6554
sesotho	6566
setswana	6660
shona	6560
sindhi	6550
siswat	6565
somalí	6561
sueco	6568
sundanés	6567
swahili	6569
tagalog	6658
tailandés	6654
tajik	6653
tamil	6647
tártaro	6666
telugu	6651
tibetano	4861
tigrinya	6655
tonga	6661
tsonga	6665
turco	6664
turkmen	6657
twi	6669
ucranio	6757
urdu	6764
uzbeco	6772
vasco	5167
vietnamita	6855
volapuk	6861
wolof	6961
xhosa	7054
yiddish	5655
yoruba	7161
zulú	7267



# GLOSARIO

## **Audio analógico**

Una señal eléctrica que representa directamente al sonido. Compare esto con el audio digital que puede ser también una señal eléctrica, pero es una representación indirecta del sonido. Consulte también "Audio digital".

## **Audio digital**

Una representación indirecta del sonido mediante números. Durante la grabación, el sonido es medido a intervalos discretos (44.100 veces por segundo para un CD de audio) por un convertidor de analógico a digital, el cual genera un flujo de números. Durante la reproducción, un convertidor de digital a analógico genera una señal analógica en base a dichos números. Consulte también "Frecuencia de muestreo" y "Audio analógico".

## **Barrido progresivo (525p/480p)**

Un tipo de exhibición que no divide cada cuadro en campos, sino que explora directamente a través de todas las líneas de barrido de cada cuadro de manera ordenada. El barrido progresivo produce menor parpadeo y mayor resolución de imagen que las señales de TV tradicionales (525i/480i). Consulte la página 94 para obtener instrucciones sobre el modo de barrido progresivo selectivo.

## **Capítulo**

Así como un libro está dividido en varios capítulos, un título de un DVD está habitualmente dividido en capítulos. Consulte también "Título".

## **CD de video**

Un formato digital para almacenar información de video en discos compactos.

## **Código de región**

Las regiones asocian discos y reproductores con específicas regiones del mundo. Este aparato reproducirá únicamente discos que tengan códigos compatibles de región. Usted puede encontrar el código de región de su equipo mirando en el panel trasero. Algunos discos son compatibles con más de una región (o todas las regiones).

## **DivX®**

DivX® es un códec (compresión/descompresión) que puede comprimir imágenes hasta una cantidad muy pequeña de información.

## **Dolby Digital**

El sistema de compresión de sonido digital desarrollado por Dolby Laboratories. Le ofrece sonido estéreo (2 canales) o audio multicanal.

## **Finalizar**

Para hacer que un DVD que ha sido grabado pueda ser reproducido en reproductores de DVD. Con este equipo es posible finalizar discos DVD+R, DVD-RW y DVD-R.

## **Frecuencia de muestreo**

La frecuencia a la cual se toman muestras del sonido para convertirlo en información de audio digital. El número de muestras tomadas por segundo se define como frecuencia de muestreo. Cuanto mayor la frecuencia, mejor será la calidad de sonido.

## **HDMI (interface de multimedios de alta definición)**

Interfaz digital entre una fuente de audio y una de video. Puede transmitir la señal del componente de video, audio y control con una conexión por cable.

## **JPEG (joint photographic experts group)**

JPEG es un método de compresión de archivos de imágenes estáticas. Usted puede copiar archivos JPEG a discos CD-RW/-R en una computadora y reproducirlos en este aparato.

## **MP3 (MPEG audio layer 3)**

MP3 es un método de compresión de archivos. Usted puede copiar archivos MP3 a discos CD-RW/-R de una computadora y reproducirlos en este aparato.

## **PBC (control de reproducción) (CD de video únicamente)**

Esta función le permite reproducir software interactivo utilizando una pantalla de menús. Consulte también "CD de video".

## **PCM (modulación por código de pulsos)**

El sistema más común de codificación de audio digital, hallado en discos CD y DAT. Excelente calidad, pero requiere mucho información en comparación con formatos tales como Dolby Digital y audio MPEG. Para proveer compatibilidad con los grabadores de audio digital (CD, MD y DAT) y los amplificadores AV con entradas digitales, este aparato puede convertir Dolby Digital y audio MPEG a PCM. Consulte también "Audio digital".

## **Pista**

Un CD de audio utiliza pistas para dividir el contenido de un disco. El equivalente en DVD se denomina capítulo. Ver también "Capítulo".

## **Relación de aspecto**

La relación entre el ancho y la altura de una pantalla de TV. Los televisores convencionales tienen una relación de aspecto de 4:3 (en otras palabras, la pantalla del televisor es casi cuadrada); los modelos de pantalla amplia son de 16:9 (la pantalla del televisor es casi el doble de ancha respecto de su altura).

## **Salida de S-video**

Provee independientemente cada señal de color (C) y luminancia (Y) al televisor como señales de video, de modo que se obtenga una mejor calidad de imagen.

## **Salida de video componente**

Cada señal de luminancia (Y) y componente (P<sub>B</sub>/C<sub>B</sub>, P<sub>R</sub>/C<sub>R</sub>) es independiente en su salida, de tal manera que usted pueda disfrutar del color de la imagen tal cual es. Asimismo, y debido a razones de compatibilidad con el video progresivo (525p/480p), usted puede experimentar imágenes de mayor densidad que con el modo entrelazado (525i/480i).

## **SAP (programa secundario de audio)**

Subcanal de audio que se recibe por separado del canal principal de audio. Este canal de audio es utilizado en emisiones bilingües como canal alternativo.

## **Título (DVD únicamente)**

Una colección de capítulos en un DVD. Consulte también "Capítulo".

## **Windows Media™ Audio**

Windows Media™ Audio es la tecnología de compresión de audio desarrollada por Microsoft. Usted puede copiar archivos de Windows Media™ Audio a CD-RW/-R de una computadora y reproducirlos en este aparato.

Introducción

Conexiones

Configuración básica

Grabación

Reproducción

Edición

Configuración de funciones

Otros

# ESPECIFICACIONES

## Generalidades

Sistema	DVD+RW/+R, DVD-RW/-R, video en DVD, CD-DA, CD de video, CD-RW/-R
Requisitos de alimentación eléctrica	120 V AC +/-10%, 60 Hz +/-5%
Consumo de energía	22 W (espera: 2,8 W)
Dimensiones (ancho x altura x profundidad)	16,6 x 2,4 x 9,8 estatura (420 x 59 x 247 mm)
Peso	5,3 lbs. ( 2,4 kg )
Temperatura de operación	41°F (5°C) a 104°F (40°C)
Humedad de operación	Menor del 80% (sin condensación)
Formato de TV	ATSC / NTSC-M TV estándar

## Grabación

Formato de grabación	Formato +VR (grabación de video)
Discos grabables	DVD+Regrabable, DVD+Grabable, DVD-Regrabable, DVD-Grabable (Modo +VR únicamente)

## Formato de grabación de video

Frecuencia de muestreo	13,5 MHz
Formato de compresión	MPEG

## Formato de grabación de audio

Frecuencia de muestreo	48 kHz
Formato de compresión	Dolby Digital

## Sintonizador

Sistema de sintonización	Sistema de sintonización sintetizada de frecuencia de canales
--------------------------	---

## Gama de canales (ATSC/NTSC)

Terrestre	VHF 2~13, UHF 14~69
CATV	2~13, A~W, W+1~W+94 (analógico W+1~W+84), A-5~A1, 5A

## Terminales

Trasera	<b>Entrada de audio</b>			
	Conector hembra RCA x 2	2 V rms (impedancia de entrada: más de 22 k $\Omega$ )		
	<b>Entrada de video</b>			
	Conector hembra RCA x 1	1 Vp-p (75 $\Omega$ )		
	<b>Entrada de S-video</b>			
	Mini DIN de 4 clavijas x 1	Y: 1 Vp-p (75 $\Omega$ )	C: 286 mVp-p (75 $\Omega$ )	
	<b>Entrada de DV</b>			
	Conector hembra DV de 4 clavijas x1	IEEE 1394		
Delantera	<b>VHF/UHF/CATV de entrada et salida</b>			
	Tipo F	75 $\Omega$ desequilibrado		
	<b>Entrada de audio</b>			
	Conector hembra RCA x 2	2 V rms (impedancia de entrada: más de 22 k $\Omega$ )		
	<b>Salida de audio</b>			
	Conector hembra RCA x 2	2 V rms (impedancia de salida: más de 1 k $\Omega$ )		
	<b>Entrada de video</b>			
	Conector hembra RCA x 1	1 Vp-p (75 $\Omega$ )		
	<b>Salida de video</b>			
	Conector hembra RCA x 1	1 Vp-p (75 $\Omega$ )		
	<b>Entrada de S-video</b>			
	Mini DIN de 4 clavijas x 1	Y: 1 Vp-p (75 $\Omega$ )	C: 286 mVp-p (75 $\Omega$ )	
	<b>Salida de S-video</b>			
Mini DIN de 4 clavijas x 1	Y: 1 Vp-p (75 $\Omega$ )	C: 286 mVp-p (75 $\Omega$ )		
<b>Salida de video componente</b>				
Conector hembra RCA x 3	Y: 1 Vp-p (75 $\Omega$ )	PB/CB: 700 mVp-p (75 $\Omega$ )	PR/CR: 700 mVp-p (75 $\Omega$ )	
<b>Salida de audio digital coaxial</b>				
Conector hembra RCA x 1	500 mVp-p (75 $\Omega$ )			
<b>Salida de HDMI</b>				
Conector hembra HDMI x 1	Video: 480p, 720p, 1080i, 1080p Audio: Modulación lineal codificada por pulsos (PCM) de 32 de 2 canales, 44,1 y 48 kHz			

## Nota

- Las especificaciones y el diseño de este producto están sujetas a cambios sin previo aviso.

# GARANTÍA LIMITADA

## GARANTÍA LIMITADA PHILIPS UN (1) AÑO

### COBERTURA DE GARANTÍA:

La obligación de la garantía PHILIPS se limita a los términos establecidos a continuación.

### QUIÉNES ESTÁN CUBIERTOS:

Philips le garantiza el producto al comprador original o a la persona que lo recibe como regalo contra defectos en los materiales y en la mano de obra, a partir de la fecha de la compra original ("período de garantía") en el distribuidor autorizado. El recibo de ventas, donde aparecen el nombre del producto y la fecha de la compra en un distribuidor autorizado, se considerará comprobante de esta fecha.

### LO QUE ESTÁ CUBIERTO:

La garantía Philips cubre productos nuevos si se produce algún defecto en el material o la mano de obra y Philips recibe un reclamo válido dentro del período de garantía. A su propia discreción, Philips (1) reparará el producto sin costo, usando piezas de repuesto nuevas o reacondicionadas; (2) cambiará el producto por uno nuevo o que se ha fabricado con piezas nuevas o usadas utilizables, y que sea al menos funcionalmente equivalente o lo más parecido al producto original del inventario actual de Philips; o (3) reembolsará el precio de compra original del producto. Philips garantiza productos o piezas de repuesto proporcionados bajo esta garantía contra defectos en los materiales y en la mano de obra durante noventa (90) días o por el resto de la garantía del producto original, lo que le promocióne más cobertura. Cuando se cambia un producto o una pieza, el artículo que usted recibe pasa a ser de su propiedad y el que le entrega a Philips pasa a ser propiedad de éste último. Cuando se proporcione un reembolso, su producto pasa a ser propiedad de Philips.

**Nota: Cualquier producto que se venda y que esté identificado como reacondicionado o renovado tiene una garantía limitada de noventa (90) días.**

**El producto de reemplazo sólo se puede enviar si se cumplen todos los requisitos de la garantía. El incumplimiento de tales requisitos puede ocasionar un retardo.**

### LO QUE NO SE CUBRE: EXCLUSIONES Y LIMITACIONES:

La garantía limitada se aplica sólo a los productos nuevos fabricados por Philips o para Philips que se pueden identificar por la marca registrada, el nombre comercial o por tener el logotipo correspondiente. Esta garantía limitada no se aplica a ningún producto de hardware ni de software que no sea Philips, incluso si viene empacado con el producto o si se vende junto con éste. Los fabricantes, proveedores o editores que no sean Philips pueden proporcionar una garantía por separado para sus propios productos empacados con el producto Philips.

Philips no es responsable por ningún daño o pérdida de programas, datos u otra información almacenados en algún medio contenido en el producto, ni por ningún producto o pieza que no sea Philips que no esté cubierta por esta garantía. La recuperación o la reinstalación de programas, datos u otra información no está cubierta por esta garantía limitada.

Esta garantía no se aplica (a) a daños causados por accidente, abuso, mal uso, negligencia, mala aplicación o a productos que no sean Philips; (b) a daño provocado por servicio realizado por

*Esta garantía le otorga derechos legales específicos. Usted puede tener otros derechos que varían entre los diferentes estados y provincias.*

cualquier persona distinta de Philips o de un establecimiento de servicio autorizado de Philips; (c) a productos o piezas que se hayan modificado sin la autorización por escrito de Philips; (d) si se ha retirado o desfigurado el número de serie de Philips; y tampoco se aplica la garantía a (e) productos, accesorios o insumos vendidos TAL COMO ESTÁN sin garantía de ningún tipo, lo que incluye productos Philips vendidos TAL COMO ESTÁN por algunos distribuidores.

### Esta garantía limitada no cubre:

- Los costos de envío al devolver el producto defectuoso a Philips.
- Los costos de mano de obra por la instalación o configuración del producto, el ajuste de controles del cliente en el producto y la instalación o reparación de sistemas de antena o fuente de señal externos al producto.
- La reparación del producto o el reemplazo de piezas debido a instalación o mantenimiento inadecuada, a conexiones hechas a un suministro de voltaje inadecuado, sobrevoltaje de la línea de alimentación, daño causado por relámpagos, imágenes retenidas o marcas en la pantalla producto de la visualización de contenido fijo durante períodos prolongados, reparaciones cosméticas debido al desgaste normal, reparaciones no autorizadas u otras causas que no se encuentren bajo el control de Philips.
- Daños o reclamos por productos que no están disponibles para su uso, por datos perdidos o por pérdida de software.
- Daños debido a mala manipulación en el transporte o accidentes de envío al devolver el producto a Philips.
- Un producto que requiera modificación o adaptación para permitir su funcionamiento en algún país que no sea el país para el que se diseñó, fabricó, aprobó y/o autorizó o la reparación de productos dañados por estas modificaciones.
- Un producto que se use para propósitos comerciales o institucionales (lo que incluye, entre otros, los de alquiler).
- La pérdida del producto en el envío y cuando no se pueda proporcionar una firma que verifique el recibo.
- No operar según el Manual del propietario.

### PARA OBTENER AYUDA EN LOS EE.UU., PUERTO RICO O EN LAS ISLAS VÍRGENES DE LOS EE.UU....

Comuníquese con el Centro de Atención al Cliente al:  
1-888-PHILIPS (1-888-744-5477)

### PARA OBTENER AYUDA EN CANADÁ...

1-800-661-6162 (si habla francés)  
1-888-744-5477 - (Si habla inglés o español)

LA REPARACIÓN O EL REEMPLAZO, SEGÚN LO DISPONE ESTA GARANTÍA, ES LA SOLUCIÓN EXCLUSIVA PARA EL CLIENTE. PHILIPS NO SERÁ RESPONSABLE DE LOS DAÑOS INCIDENTALES O INDIRECTOS QUE INFIRJAN ALGUNA GARANTÍA EXPRESA O IMPLÍCITA SOBRE ESTE PRODUCTO. CON EXCEPCIÓN DE LO QUE PROHÍBA LA LEY VIGENTE, TODA GARANTÍA IMPLÍCITA DE COMERCIABILIDAD Y ADECUACIÓN PARA UN PROPÓSITO PARTICULAR EN ESTE PRODUCTO ESTÁ LIMITADA EN DURACIÓN A LO QUE ESPECIFIQUE ESTA GARANTÍA.

Algunos estados no permiten las exclusiones ni la limitación de los daños incidentales o indirectos, ni permiten limitaciones sobre la duración de la garantía implícita, de modo que las limitaciones o exclusiones anteriores pueden no aplicarse a usted.

Philips P.O. Box 671539, Marietta, GA. 30006-0026

3121 233 48842

Introducción

Conexiones

Configuración  
básica

Grabación

Reproducción

Edición

Configuración de  
funciones

Otros



**PHILIPS CONSUMER ELECTRONICS**

A Division of Philips Electronics North America Corp  
P.O. Box 671539 Marietta, GA30006 0026

Meet Philips at the Internet  
<http://www.philips.com/welcome>

 Be responsible  
Respect copyrights



**DVDR3505/37**



Printed in China  
JpnCN-0740/37-3  
1VMN23464A \*  
E7H40UD

