

Sme vždy tu, aby sme vám pomohli

Zaregistrujte svoj výrobok a získajte podporu na
www.philips.com/support

SHB3595

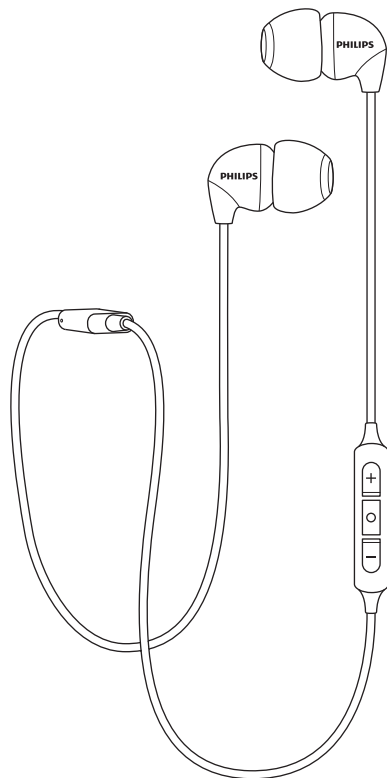

Návod pre užívateľov

PHILIPS

Obsah

1	Dôležité bezpečnostné pokyny	2
	Bezpečnosť sluchu	2
	Všeobecné informácie	2

2	Vaše slúchadlá Bluetooth do uší	3
	Čo nájdete v krabici	3
	Iné zariadenia	3
	Prehľad vašich Bluetooth slúchadiel do uší	3

3	Začíname	4
	Nabíte slúchadlá	4
	Spárujte slúchadlá s mobilným telefónom	4

4	Používanie slúchadiel	5
	Pripojte slúchadlá k zariadeniu Bluetooth	5
	Spravovanie hovorov a hudby	5

5	Technické údaje	7
----------	------------------------	----------

6	Poznámka	8
	Oznámenie o zhode	8
	Vyhlásenie o zhode	8
	Likvidácia starého výrobku a batérie	8
	Súlad s EMF	9
	Ochranné známky	9

7	Často kladené otázky	10
----------	-----------------------------	-----------

I Dôležité bezpečnostné pokyny

Bezpečnosť sluchu



Nebezpečenstvo

- Aby ste predišli poškodeniu sluchu, obmedzte čas používania slúchadiel pri vysokej hlasitosti a nastavte hlasitosť na bezpečnú úroveň. Čím je hlasitosť vyššia, tým kratší je bezpečný čas počúvania.

Pri používaní náhlavnej súpravy dodržiavajte nasledujúce pokyny.

- Počúvajte pri rozumnej hlasitosti po primeranú dobu.
- Dávajte pozor, aby ste hlasitosť neprestavovali nepretržite nahor po tom, ako sa váš sluch prispôbil.
- Nezvyšujte hlasitosť do takej miery, aby ste nepočuli, čo sa deje okolo vás.
- V potenciálne nebezpečných situáciách by ste mali byť opatrní alebo dočasne prerušiť používanie.
- Nadmerný akustický tlak zo slúchadiel môže spôsobiť stratu sluchu.
- Používanie slúchadiel s oboma ušami zakrytými počas jazdy sa neodporúča, a v niektorých oblastiach môže byť počas jazdy nezákonné.
- Kvôli vlastnej bezpečnosti sa vyvarujte rozptylovaniu hudbou alebo telefónnymi hovorami, keď je hustá premávka alebo ste v inom potenciálne nebezpečnom prostredí.

Všeobecné informácie

Aby ste zabránili poškodeniu alebo poruche:

Upozornenie

- Nevystavujte slúchadlá nadmernému teplu.
- Nenechajte slúchadlá spadnúť.
- Slúchadlá nesmú byť vystavené kvapkajúcej ani striekajúcej vode.
- Nenechajte, aby boli vaše slúchadlá ponorené do vody.
- Nepoužívajte žiadne čistiace prostriedky obsahujúce alkohol, amoniak, benzén alebo abrazívne látky.
- Ak je potrebné čistenie, na čistenie produktu použite mäkkú látku, v prípade potreby navlhčenú minimálnym množstvom vody alebo zriedeného jemného mydla.
- Integrovaná batéria nesmie byť vystavená nadmernému teplu, ako napríklad slnečnému žiareniu, jernému žiareniu alebo podobne.
- Nebezpečenstvo výbuchu pri nesprávnej výmene batérie. Vymieňajte iba za rovnaký alebo ekvivalentný typ.

Informácie o prevádzkových a skladovacích teplotách a vlhkosti

- Prevádzkujte alebo skladujte na mieste, kde je teplota medzi -15 a $+55$ °C (do 90% relatívnej vlhkosti).
- Životnosť batérie môže byť pri vysokej alebo nízkej teplote kratšia.

2 Vaše slúchadlá Bluetooth do uší

Blahoželáme vám k nákupu a vítame vás medzi používateľmi produktov spoločnosti Philips!

Aby ste naplno profitovali z podpory, ktorú spoločnosť Philips ponúka, zaregistrujte si váš výrobok na www.philips.com/welcome.

Pomocou bezdrôtových slúchadiel Philips do uší môžete:

- vychutnávať si pohodlné bezdrôtové handsfree hovory;
- vychutnávať si a ovládať bezdrôtovú hudbu;
- prepínať medzi hovormi a hudbou.

Čo nájdete v krabici

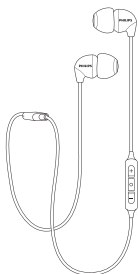

Philips SHB3595 Bluetooth slúchadlá do uší

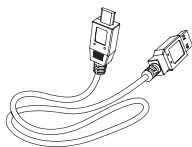

USB nabíjací kábel (len na nabíjanie)



Stručná príručka spustenia

Iné zariadenia

Mobilný telefón alebo zariadenie (napr. notebook, PDA, adaptéry Bluetooth, prehrávače MP3 atď.), ktoré podporujú Bluetooth a sú kompatibilné so slúchadlami (pozri časť „Technické údaje“ na strane 7).

Prehľad vašich Bluetooth slúchadiel do uší

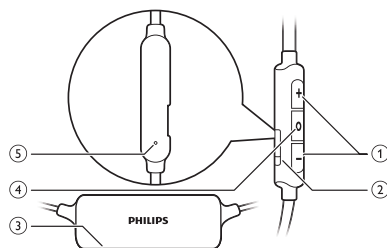

- ① Tlačidlo ovládania hlasitosti/zvukových stôp
- ② Nabíjací slot micro USB
- ③ LED indikátor
- ④ Tlačidlo zapnutia/vypnutia, ovládanie hudby/hovoru
- ⑤ Mikrofón

3 Začínáme

Nabíte slúchadlá

Poznámka

- Pred prvým použitím slúchadiel nabíjajte batériu 5 hodín, aby ste dosiahli optimálnu kapacitu a životnosť batérie.
- Aby ste predišli poškodeniu, používajte iba originálny nabíjací kábel USB.
- Dokončite hovor pred nabíjaním slúchadiel, pretože pripojením slúchadiel na nabíjanie ich vypnete.

Pripojte dodaný nabíjací kábel USB k:

- nabíjacímu slotu micro USB na slúchadlách a;
 - nabíjačke/portu USB počítača
- ↳ Počas nabíjania svieti LED bielo a po úplnom nabití slúchadiel sa vypne.

Tip

- Hlasitosť budíka nie je nastaviteľná, ale postupne sa bude zvyšovať, aby vás budík jemne prebudil.

Spárujte slúchadlá s mobilným telefónom

Pred prvým použitím slúchadiel s mobilným telefónom ich spárujte s mobilným telefónom. Úspešným párovaním sa vytvorí jedinečné šifrované spojenie medzi slúchadlami a mobilným telefónom. Slúchadlá ukladajú posledných 10 zariadení do pamäte. Ak sa pokúsíte spárovať viac ako 10 zariadení, najstaršie spárované zariadenie sa nahradí novým.

- 1 Uistite sa, že sú slúchadlá úplne nabité a vypnuté.
- 2 Stlačte a podržte tlačidlo zapnutia/vypnutia, striedavo bliká modrá a červená LED. Modré svetlo bliká pri úspešnom spárovaní.
↳ Slúchadlá zostanú v režime párovania 5 minút.
- 3 Uistite sa, že je mobilný telefón zapnutý a je aktivovaná jeho funkcia Bluetooth.
- 4 Spárujte slúchadlá s mobilným telefónom. Podrobné informácie nájdete v používateľskej príručke k mobilnému telefónu.

Nasledujúci príklad ukazuje, ako spárovať slúchadlá s mobilným telefónom.

- 1 Aktivujte funkciu Bluetooth mobilného telefónu a vyberte položku Philips SHB3595.
- 2 Ak sa zobrazí výzva, zadajte heslo náhľavnej súpravy "0000" (4 nuly). Pre mobilné telefóny s technológiou Bluetooth 3.0 alebo vyššou nemusíte zadávať heslo.

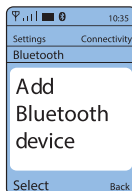

4 Používanie slúchadiel

Pripojte slúchadlá k zariadeniu Bluetooth

- 1 Zapnite mobilný telefón/zariadenie Bluetooth.
- 2 Stlačte a podržte tlačidlo zapnutia/vypnutia pre zapnutie slúchadiel.
 - ↳ Modrá LED bliká.
 - ↳ Slúchadlá sa automaticky znovu pripoja k naposledy pripojenému mobilnému telefónu/zariadeniu Bluetooth. Ak posledné nie je k dispozícii, slúchadlá sa pokúsia znova pripojiť k druhému naposledy pripojenému zariadeniu.

Tip

- Ak zapnete mobilný telefón/zariadenie Bluetooth alebo aktivujete funkciu Bluetooth po zapnutí slúchadiel, musíte slúchadlá a mobilný telefón/zariadenie Bluetooth znova pripojiť ručne.

Poznámka

- Ak sa slúchadlá nepripoja k žiadnemu zariadeniu Bluetooth v dosahu do 5 minút, automaticky sa vypnú, aby sa šetrila životnosť batérie.

Spravovanie hovorov a hudby

Zapnutie/vypnutie

Úloha	Tlačidlo	Prevádzka
Zapnite slúchadlá.	Ovládanie zapnutia/vypnutia, hudby/hovoru	Stlačte a podržte 3 sekúnd.
Vypnite slúchadlá.	Ovládanie zapnutia/vypnutia, hudby/hovoru	Stlačte a podržte 5 sekúnd. ↳ Biela LED svieti a postupne stmavne.

Ovládanie hudby

Úloha	Tlačidlo	Prevádzka
Prehrajte alebo pozastavte hudbu.	Ovládanie zapnutia/vypnutia, hudby/hovoru	Stlačte raz.
Nastavte hlasitosť.	+/-	Stlačte raz.
Nasledujúca stopa.	+	Dlho stlačte.
Predchádzajúca stopa.	-	Dlho stlačte.

Ovládanie hovoru

Úloha	Tlačidlo	Prevádzka
Zdvihnite/položte hovor.	Ovládanie zapnutia/vypnutia, hudby/hovoru	Stlačte raz. ↳ 1 pípnutie.
Prepnúť medzi volajúcimi počas hovoru.	Ovládanie zapnutia/vypnutia, hudby/hovoru	Stlačte dvakrát. ↳ 1 pípnutie.

Stav indikátora iných slúchadiel

Stav slúchadiel	Indikátor
Slúchadlá sú pripojené k zariadeniu Bluetooth, keď sú slúchadlá v pohotovostnom režime alebo keď počúvate hudbu.	Modrá LED bliká každých 8 sekúnd.
Slúchadlá sú pripravené na spárovanie.	LED bliká striedavo modro a bielo.
Slúchadlá sú zapnuté, ale nie sú pripojené k zariadeniu Bluetooth.	Modrá LED rýchlo bliká. Ak nie je možné nadviazať spojenie, slúchadlá sa do 5 minút vypnú.
Nízka úroveň nabitia batérie.	Biela LED bliká 3-krát každých 150 sekúnd, až kým sa úplne nevybijie.
Batéria je úplne nabitá.	Biela LED je vypnutá.

5 Technické údaje

- Doba prehrávania hudby: 6 hodín
- Doba hovoru: 6 hodín
- Pohotovostná doba: 55 hodín
- Bežný čas do úplného nabitia: 2 hodiny
- Nabíjateľná lítium-polimérová batéria (120 mAh)
- Bluetooth 4.2 Bluetooth mono podpora (Profil náhlavnej súpravy - HSP; Profil handsfree - HFP), Bluetooth stereo podporované (Rozšírený profil distribúcie zvuku - A2DP; Profil diaľkového ovládania zvuku a videa-AVRCP)
- Prevádzkový rozsah: Do 10 metrov
- Digitálna redukcia ozveny a šumu
- Automatické vypnutie



Poznámka

- Špecifikácie sa môžu zmeniť bez predchádzajúceho upozornenia.

6 Poznámka

Oznámenie o zhode

Oznámenie pre USA

Zariadenie vyhovuje predpisom FCC, časť 15. Prevádzka podlieha týmto dvom podmienkam:

- ① Toto zariadenie nesmie spôsobovať škodlivé rušenie, a
- ② Toto zariadenie musí akceptovať akékoľvek prijaté rušenie, vrátane rušenia, ktoré môže spôsobiť neželanú prevádzku.

Pravidlá FCC

Toto zariadenie bolo otestované a zistilo sa, že vyhovuje limitom pre digitálne zariadenie triedy B v súlade s časťou 15 pravidiel FCC. Tieto limity sú navrhnuté tak, aby poskytovali primeranú ochranu pred škodlivým rušením pri inštalácii v domácnosti. Toto zariadenie vytvára, používa a môže vyžarovať vysokofrekvenčnú energiu, a ak nie je nainštalované a používané v súlade s pokynmi v príručke, môže spôsobiť škodlivé rušenie rádiovkej komunikácie. Neexistuje však žiadna záruka, že k rušeniu nedôjde pri konkrétnej inštalácii. Ak toto zariadenie spôsobí škodlivé rušenie rozhlasového alebo televízneho príjmu, ktoré sa dá zistiť vypnutím a zapnutím zariadenia, odporúča sa, aby sa používateľ pokúsil napraviť rušenie jedným alebo viacerými z nasledujúcich opatrení:

- Premiestnenie prijímacej antény.
- Zväčšenie vzdialenosti medzi zariadením a prijímačom.
- Pripojiť vybavenie do zásuvky s odlišným okruhom od toho, ku ktorému je pripojený prijímač.
- Ohľadom pomoci kontaktujte skúseného rozhlasového/TV technika.

Vyhľadanie o vystavení žiareniu FCC:

Toto zariadenie spĺňa limity vystavenia žiareniu FCC stanovené pre nekontrolované prostredie.

Tento vysielateľ nesmie byť umiestnený ani prevádzkovaný v spojení s inou anténou alebo vysielateľom.

Oznámenie pre Kanadu:

Toto zariadenie je vyhovuje licencií Industry Canada s výnimkou noriem RSS. Prevádzka podlieha týmto dvom podmienkam: (1) toto zariadenie nesmie spôsobovať škodlivé rušenie, a (2) toto zariadenie musí akceptovať akékoľvek prijaté rušenie vrátane rušenia, ktoré môže spôsobiť nežiaducu prevádzku.

CAN ICES-3(B)/NMB-3(B)

Vyhľadanie o vystavení žiareniu IC:

Toto zariadenie spĺňa kanadské limity vystavenia žiareniu stanovené pre nekontrolované prostredie.

Tento vysielateľ nesmie byť umiestnený ani prevádzkovaný v spojení s inou anténou alebo vysielateľom.

Upozornenie: Upozorňujeme používateľa, že zmeny alebo úpravy, ktoré neboli výslovne schválené stranou zodpovednou za súlad, môžu zrušiť oprávnenie používateľa na prevádzkovanie zariadenia.

Vyhľadanie o zhode

Spoločnosť MMD Hong Kong Holding Limited týmto vyhlasuje, že tento výrobok spĺňa základné požiadavky a ďalšie príslušné ustanovenia smernice 2014/53/EÚ. Vyhľadanie o zhode nájdete na www.p4c.philips.com.

Likvidácia starého výrobku a batérie

Tento výrobok môže obsahovať olovo a ortuť. Likvidácia týchto materiálov musí byť regulovaná v súlade s environmentálnymi predpismi. Informácie o likvidácii alebo recyklácii získate od miestnych úradov alebo na stránke www.recycle.philips.com.

Tento produkt obsahuje nevyberateľné batérie:

- Nespáľujte ho. Pri prehriatí môžu batérie vybuchnúť.
- Informácie o likvidácii alebo recyklácii získate od miestnych úradov alebo na stránke www.recycle.philips.com.



Váš výrobok je navrhnutý a vyrobený z vysoko kvalitných materiálov a komponentov, ktoré je možné recyklovať a znovu použiť.



Tento symbol na výrobku znamená, že na výrobok sa vzťahuje európska smernica 2012/19/EÚ.



Tento symbol znamená, že výrobok obsahuje vstavanú nabíjateľnú batériu, na ktorú sa vzťahuje európska smernica 2013/56/EÚ, a ktorú nemožno likvidovať s bežným domovým odpadom. Dôrazne vám odporúčame, aby ste svoj výrobok odniesli na oficiálne zberné miesto alebo do servisného strediska Philips, kde vám odborník vyberie nabíjateľnú batériu.

Informujte sa o miestnom systéme separovaného zberu elektrických a elektronických výrobkov a nabíjateľných batérií. Dodržiavajte miestne predpisy a nikdy nelikvidujte produkt a nabíjateľné batérie spolu s bežným komunálnym odpadom. Správna likvidácia starých výrobkov a nabíjateľných batérií pomáha predchádzať negatívnym následkom na životné prostredie a ľudské zdravie.

Vybratie integrovanej batérie

Poznámka

- Pred vybratím batérie sa uistite, že sú slúchadlá odpojené od nabíjacieho kábla USB.

Ak vo vašej krajine neexistuje systém zberu/recyklácie elektronických výrobkov, môžete pred likvidáciou slúchadiel chrániť životné prostredie odstránením a recykláciou batérie.

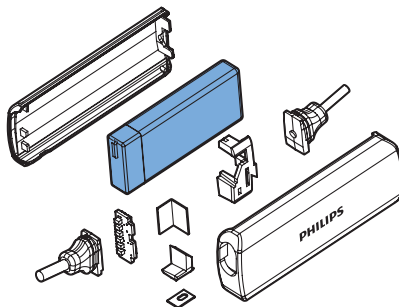

Súlad s EMF

Tento výrobok vyhovuje všetkým platným normám a predpisom týkajúcim sa vystavenia elektromagnetickým poliam.

Informácie o ochrane životného prostredia
Všetky nepotrebné časti balenia sa vynechali. Snažili sme sa, aby sa balenie dalo jednoducho separovať do troch materiálov: kartón (krabica), polystyrénová pena (proti nárazom) a polyetylén (vrecká, vrstva ochrannej peny).

Váš systém pozostáva z materiálov, ktoré sa dajú recyklovať a znovu použiť, ak ich rozoberie špecializovaná spoločnosť. Dodržujte miestne nariadenia týkajúce sa likvidácie baliacich materiálov, vybitých batérií a starého vybavenia.

Ochranné známky

Bluetooth

Slovné označenie a logá Bluetooth® sú registrované ochranné známky vlastnené spoločnosťou Bluetooth SIG, Inc. a akékoľvek použitie týchto značiek spoločnosťou je na základe licencie. Ostatné ochranné známky a obchodné názvy sú ochranné známky príslušných vlastníkov.

7 Často kladené otázky

Moje Bluetooth slúchadlá sa nezapínajú. Úroveň nabitia batérie je nízka. Nabite slúchadlá.

Nemôžem spárovať svoje Bluetooth slúchadlá s mobilným telefónom.

Bluetooth je vypnutý. Povoľte funkciu Bluetooth na svojom mobilnom telefóne a zapnite mobilný telefón pred zapnutím slúchadiel.

Párovanie nefunguje

Skontrolujte, či sú slúchadlá v režime párovania.

- Postupujte podľa pokynov uvedených v tejto používateľskej príručke.
- Pred uvoľnením tlačidla hovor/hudba sa uistite, že LED striedavo bliká modro a bielo. Neprestaňte držať tlačidlo, ak vidíte iba modrú LED.

Mobilný telefón nevie nájsť slúchadlá.

- Slúchadlá môžu byť pripojené k predtým spárovanému zariadeniu. Vypnite pripojené zariadenie alebo ho presuňte mimo dosahu.
- Párovanie sa pravdepodobne resetovalo, alebo sa slúchadlá predtým spárovali s iným zariadením. Opäť spárujte slúchadlá s mobilným telefónom, ako je to opísané v užívateľskej príručke.

Moje Bluetooth slúchadlá sú pripojené k mobilnému telefónu s podporou Bluetooth stereo, ale hudba sa prehráva iba na reproduktore mobilného telefónu. Prečítajte si používateľskú príručku k mobilnému telefónu. Vyberte možnosť počúvania hudby cez slúchadlá.

Kvalita zvuku je nízka a môžete počuť šum. Zariadenie Bluetooth je mimo dosahu. Znížte vzdialenosť medzi slúchadlami a zariadením Bluetooth, alebo odstráňte prekážky medzi nimi.

Kvalita zvuku je nízka, keď je streamovanie z mobilného telefónu veľmi pomalé, alebo streamovanie zvuku nefunguje vôbec.

Uistite sa, že váš mobilný telefón podporuje nielen (mono) HSP/HFP, ale podporuje aj A2DP (pozri „Technické údaje“ na strane 7).

Počujem, ale nemôžem ovládať hudbu na svojom zariadení Bluetooth (napr. prehrávať/pozastaviť/preskočiť dopredu/dozadu).

Skontrolujte, či audio zdroj Bluetooth podporuje AVRCP (pozri „Technické údaje“ na strane 7).

Ak potrebujete ďalšiu podporu, navštívte stránku www.philips.com/support.



Philips a Philips Shield Emblem sú registrované ochranné známky spoločnosti Koninklijke Philips N.V. a používajú sa na základe licencie.

Tento výrobok sa vyrába a predáva v rámci zodpovednosti spoločnosti MMD Hong Kong Holding Limited alebo jednej z jej pridružených spoločností a spoločnosť MMD Hong Kong Holding Limited poskytuje záruku na tento výrobok.

