

PHILIPS

Micro impianto audio

3000 Serie

TAM3505

Manuale utente



Registrare il prodotto e richiedere assistenza
all'indirizzo
www.philips.com/support

Sommario

1	Importante	2
	Sicurezza	2
	Informativa	2
	Dichiarazione di conformità	3
2	Il proprio micro impianto audio	4
	Introduzione	4
	Contenuto della confezione	4
	Panoramica dell'unità principale	5
	Panoramica del telecomando	6
3	Guida introduttiva	8
	Collegamento degli altoparlanti	8
	Collegamento dell'antenna radio	8
	Collegamento dell'alimentazione	8
	Preparazione del telecomando	9
	Accensione	9
	Impostazione dell'orologio	9
4	Riproduzione	10
	Riproduzione da un disco	10
	Riproduzione da USB	10
	Controllo della riproduzione	10
	Saltare tracce	11
	Programmare tracce	11
	Riproduzione da dispositivi abilitati	
	Bluetooth	11
5	Ascolto della radio	12
	Ascolto della radio DAB+	12
	Ascolto della radio FM	13
6	Regolare l'audio	14
	Regolare il livello del volume	14
	Disattivare l'audio	14
7	Altre funzioni	15
	Impostare il timer allarme	15
	Impostare il timer di spegnimento	15
	Ascolto di un dispositivo esterno	15
	Caricare le cuffie	16
8	Informazioni sul prodotto	17
	Informazioni sulla riproducibilità USB	17
	Formati di dischi MP3 supportati	18
9	Guida alla risoluzione dei problemi	18

1 Importante

Sicurezza



Per la sicurezza di tutte le persone presenti nel vostro nucleo familiare, si prega di non rimuovere la copertura. Il “punto esclamativo” richiama l'attenzione sulle caratteristiche per le quali è necessario leggere attentamente la documentazione allegata al fine di evitare problemi di funzionamento e manutenzione. Per ridurre il rischio di incendio o scosse elettriche, il dispositivo non deve essere esposto a pioggia o umidità e gli oggetti pieni di liquidi, come i vasi, non devono essere posizionati sul dispositivo stesso.

AVVERTENZA: Al fine di ridurre il rischio di incendio o di scossa elettrica, il dispositivo non deve essere esposto a pioggia o umidità, e gli oggetti pieni di liquidi quali ad esempio i vasi, non devono essere posizionati sul dispositivo.

ATTENZIONE: Al fine di evitare scosse elettriche, inserire completamente la spina. (Per le regioni con prese polarizzate: al fine di evitare scosse elettriche, abbinare la lama larga alla fessura larga).

Avvertenza

- Non rimuovere mai l'alloggiamento del dispositivo.
- Non lubrificare mai nessuna componente di questo dispositivo.
- Non guardare mai direttamente il fascio laser presente all'interno di questo dispositivo.
- Non mettere mai questo dispositivo su altri dispositivi elettrici.
- Tenere il dispositivo lontano dalla luce solare diretta, da fiamme libere o fonti di calore.
- Verificare di avere sempre un facile accesso al cavo di alimentazione, alla spina o all'alimentatore per scollegare il dispositivo dalla corrente.

- Il dispositivo non deve essere esposto a gocciolamenti o schizzi.

- Non mettere qualsiasi fonte di pericolo sul dispositivo (ad esempio: oggetti pieni di liquido, candele accese).
- Se come dispositivo di scollegamento vengono utilizzati la spina di rete o un accoppiatore di apparecchi, il dispositivo di scollegamento deve rimanere facilmente utilizzabile.
- Verificare che ci sia spazio libero a sufficienza intorno al dispositivo per garantire una corretta ventilazione.
- Uso della batteria **ATTENZIONE** – Per evitare perdite della batteria che potrebbero causare lesioni personali, danni materiali o danni all'unità:
- Installare le batterie correttamente, osservando la polarità + e - attenendosi alle indicazioni sull'unità.
- Le batterie (sotto forma di pacco batteria o batterie installate) non devono essere esposte temperature eccessivamente alte quali luce solare, fuoco e così via.
- Eliminare le batterie quando l'unità non viene usata a lungo.
- Servirsi unicamente degli elementi aggiuntivi /accessori indicati dal produttore.

Avviso

Le eventuali modifiche o variazioni apportate a questo dispositivo che non siano espressamente approvate da MMD Hong Kong Holding Limited possono invalidare l'autorizzazione all'utilizzo dell'apparecchiatura da parte degli utenti.

Dichiarazione di conformità

Con la presente, TPVision Europe B.v. dichiara che questo prodotto è conforme ai requisiti essenziali e ad altre disposizioni correlate della Direttiva 2014/53/EU. La Dichiarazione di conformità è reperibile sul sito www.philips.com/support.

Smaltimento di prodotti e batterie obsoleti



Questo prodotto è stato progettato e realizzato con materiali e componenti di alta qualità, che possono essere riciclati e riutilizzati.



Questo simbolo indica che il prodotto è conforme alla Direttiva europea 2012/19/UE.



Questo simbolo indica che il prodotto contiene batterie che sono soggette alla Direttiva Europea 2013/56/UE che non possono essere smaltite insieme ai normali rifiuti domestici.

Informarsi sul sistema di raccolta differenziata in vigore per i prodotti elettrici ed elettronici, e sulle batterie nella zona in cui si desidera smaltire il prodotto.

Seguire le normative locali e non smaltire mai il prodotto e le batterie con i normali rifiuti domestici. Il corretto smaltimento delle batterie e dei prodotti non più utilizzabili aiuta a prevenire l'inquinamento ambientale e possibili danni alla salute.

Smaltimento delle batterie usa e getta

Per smaltire le batterie usa e getta, consultare la sezione di installazione delle batterie.

Informazioni per il rispetto ambientale

L'uso di qualsiasi imballo non necessario è stato evitato. Si è cercato, inoltre, di semplificare la raccolta differenziata, usando per l'imballaggio tre materiali: cartone (scatola), polistirene espanso (materiale di separazione) e polietilene (sacchetti, schiuma protettiva).

Il sistema è composto da materiali che possono essere riciclati e riutilizzati purché lo smontaggio venga effettuato da aziende specializzate. Attenersi alle norme locali in materia di riciclaggio di materiali per l'imballaggio, batterie usate e apparecchiature obsolete.



Il marchio e il logo Bluetooth® sono marchi registrati di proprietà di Bluetooth SIG, Inc. e l'utilizzo di tali marchi da parte di MMD Hong Kong Holding Limited è consentito su licenza. Gli altri nomi e marchi appartengono ai rispettivi proprietari.

Questo dispositivo comprende l'etichetta:



Nota

- La targhetta di identificazione si trova sul retro del dispositivo.

2 Il proprio micro impianto audio

Congratulazioni per l'acquisto e benvenuti in Philips! Per trarre il massimo vantaggio dall'assistenza fornita da Philips, registrare il proprio prodotto su www.philips.com/support.

Introduzione

Con questa unità è possibile:

- ascoltare audio da dischi, dispositivi USB, dispositivi Bluetooth e altri dispositivi esterni;
- ascoltare la radio FM e la radio DAB+ (Digital Audio Broadcasting)

L'unità supporta questi formati multimediali:



Contenuto della confezione

Controllare e identificare i seguenti articoli all'interno della confezione:

- Unità principale
- 2 x altoparlanti
- 1 x antenna radio
- Telecomando (con una batteria AAA)
- Materiali stampati

Panoramica dell'unità principale

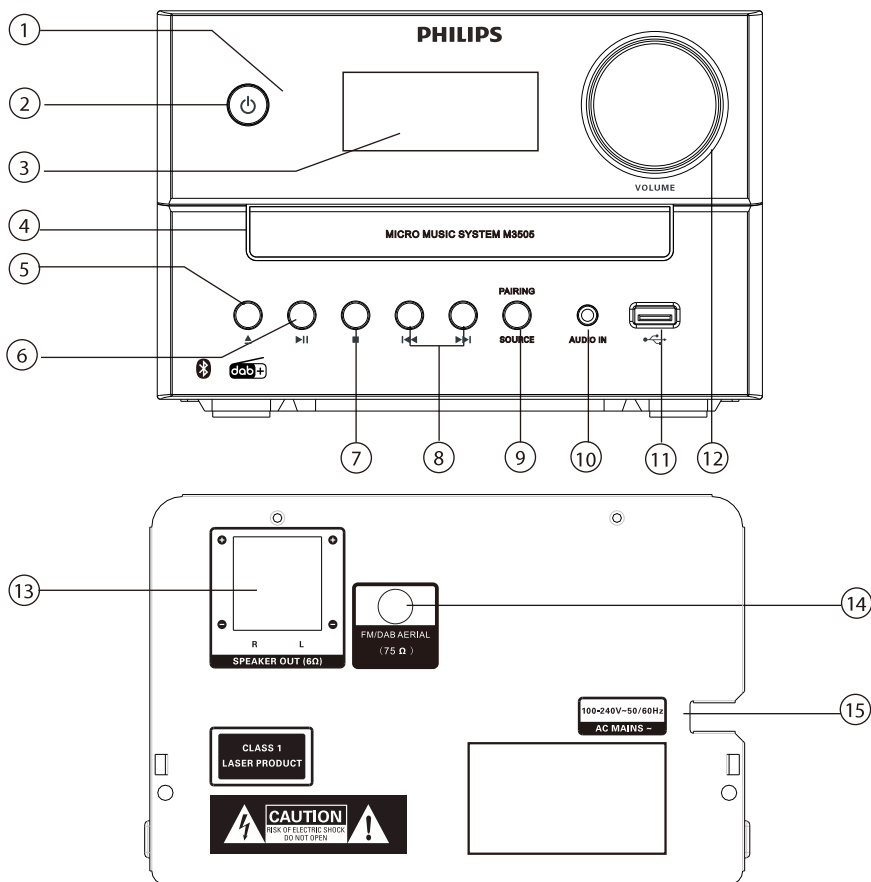

① Indicatore LED

- Spia di Standby: diventa colore rosso quando il prodotto viene messo in modalità Standby.
- Spia Bluetooth: diventa di colore blu a indicare lo stato di collegamento del Bluetooth.

②

- Accendere questo prodotto o portarlo in modalità standby.

③ Pannello di visualizzazione

- Mostrare lo stato attuale.

④ Alloggiamento disco

⑤

- Aprire o chiudere l'alloggiamento del disco.

⑥

- Avviare o mettere in pausa la riproduzione.

⑦

- Interrompere la riproduzione.
- Eliminare un programma.



⑧

- Salta alla traccia precedente / successiva.
- Cerca in una traccia / in un disco.
- Sintonizzarsi su una stazione radiofonica.
- Regolare l'ora.

Panoramica del telecomando

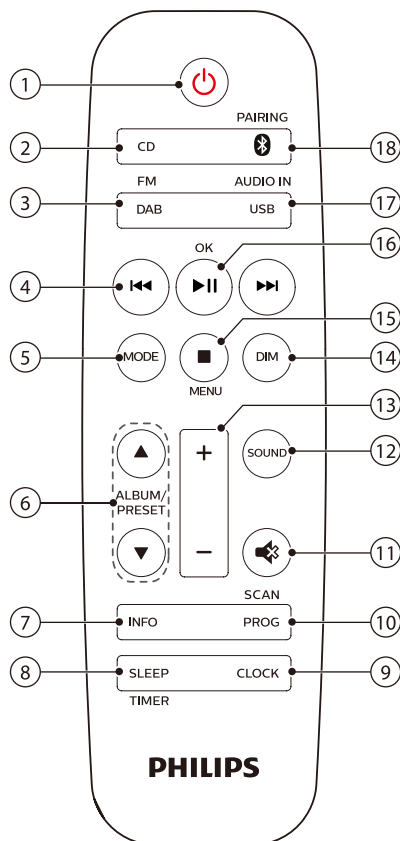
- 9 **SOURCE/PAIRING**
 - Premere per selezionare una sorgente: DISC, USB, TUNER, DAB, AUDIO IN, BT.
 - In modalità Bluetooth, premere e tenere premuto per più di 2 secondi per scollegare il dispositivo attualmente connesso e accedere alla modalità di associazione.
- 10 **AUDIO IN**
 - Collegare dispositivi audio esterni.
- 11 
 - Collegare dispositivi di archiviazione USB.
- 12 **Manopola del volume**
 - Regolare il volume.
- 13 **Presca SPEAKER OUT**
 - Collegare con gli altoparlanti.
- 14 **Antenna FM**
 - Migliorare la ricezione della radio FM.
- 15 **AC MAINS ~**



- 1 
 - Accendere questo prodotto o portarlo in modalità standby.
- 2 **CD**
 - Selezionare la sorgente CD.
- 3 **DAB/FM**
 - Selezionare la sorgente FM o DAB+.
- 4 
 - Salta alla traccia precedente / successiva.
 - Cerca in una traccia/disco/USB.

- Sintonizzarsi su una stazione FM.
- Regolare l'ora.
- Selezionare una stazione DAB+.

5 **MODE**

- Selezionare la modalità Shuffle per riprodurre le tracce in modo casuale.
- Selezionare la modalità "repeat" per riprodurre ripetutamente una traccia o tutte le tracce.

6 **ALBUM/PRESET ▲ / ▼**

- Selezionare una stazione radio preimpostata.
- Saltare all'album precedente / successivo.

7 **INFO**

- Visualizzare le informazioni di riproduzione o le informazioni del servizio radio.

8 **SLEEP/TIMER**

- Impostare il timer di spegnimento.
- Impostare il timer di allarme.

9 **CLOCK**

- Impostare l'orologio.
- Guardare le informazioni dell'orologio.
- In modalità standby, premere e tenere premuto per attivare o disattivare la visualizzazione dell'orologio.

10 **PROG/SCAN**

- Programmare le tracce.
- Programmare le stazioni radio.
- Salvare automaticamente le stazioni radio.

11

- Disattivare l'audio o ripristinare il volume.

12 **SOUND**

- Selezionare un effetto audio preimpostato.

13 **+/- (volume)**

- Regolare il volume.

14 **DIM**

- Regolare la luminosità del display.

15 **/MENU**

- Interrompere la riproduzione o eliminare un programma.
- Accedere al menu DAB+ o uscire dal menu DAB+.

16 **/OK**

- Premere per avviare, mettere in pausa o riprendere la riproduzione.
- Confermare o selezionare un elemento DAB+.

17 **USB/AUDIO IN**

- Selezionare la sorgente USB.
- Selezionare la sorgente AUDIO IN.

18 **/PAIRING**

- Selezionare la sorgente Bluetooth
- Nella modalità Bluetooth, premere e tenere premuto per più di 2 secondi per accedere alla modalità di associazione

3 Guida introduttiva

! Attenzione

- L'uso di controlli o regolazioni o l'esecuzione di procedure diverse da quelle qui descritte può comportare l'esposizione a radiazioni pericolose o altre operazioni non sicure.

Seguire sempre in sequenza le istruzioni di questo capitolo.

Collegare gli altoparlanti

Nota

- Inserire completamente nella presa la parte spelata di ogni cavo per i diffusori acustici.
- Al fine di garantire una migliore qualità del suono, servirsi unicamente degli altoparlanti forniti in dotazione.

- 1 Per l'altoparlante destro, trovare le prese sul retro dell'unità principale contrassegnate con "R".
- 2 Inserire il filo di rame nella presa contrassegnata e il filo d'argento nella presa contrassegnata
- 3 Per l'altoparlante sinistro, localizzare le prese dell'unità principale contrassegnate con "L".
- 4 Ripetere il passo 2 per inserire il filo dell'altoparlante sinistro.

Per inserire ogni filo dell'altoparlante:

- 1 Tenere premuta verso il basso l'aletta della presa.
- 2 Inserire completamente il filo dell'altoparlante.
- 3 Rilasciare l'aletta della presa.

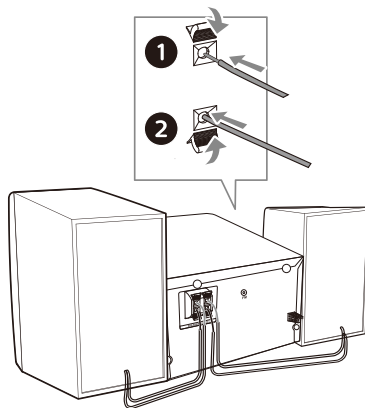

Collegare l'antenna radio

Collegare l'antenna radio fornita in dotazione con questo prodotto prima di ascoltare la radio.

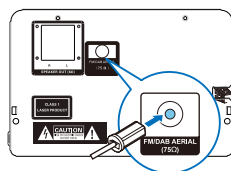

Collegare l'alimentazione

! Attenzione

- Rischio di danni al prodotto! Verificare che la tensione di alimentazione corrisponda alla tensione stampata sul retro o sul lato inferiore dell'unità.
- Rischio di scossa elettrica! Prima di collegare il cavo di alimentazione CA, assicurarsi che la spina sia fissata saldamente. Quando si stacca il cavo di alimentazione CA, tirare sempre la spina, non tirare mai il cavo.
- Prima di collegare il cavo di alimentazione CA, verificare di aver completato tutti gli altri collegamenti.

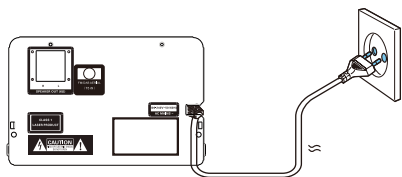

Collegare il cavo di alimentazione alla presa di corrente.

Preparare il telecomando.

! Attenzione

- Rischio di danni al prodotto! Quando il telecomando non viene utilizzato per lunghi periodi di tempo, togliere le batterie.
- Le batterie contengono sostanze chimiche e devono quindi essere smaltite in modo adeguato.

Per inserire la batteria del telecomando:

- 1 Aprire il vano batterie.
- 2 Inserire la batteria AAA fornita in dotazione, rispettando la corretta polarità (+/-), conformemente a quanto indicato.
- 3 Chiudere l'alloggiamento delle batterie.

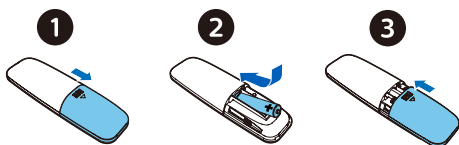

Accensione

Premere \odot .

- ↳ Il prodotto passa all'ultima sorgente selezionata.

Passare in modalità stand-by

Premere \odot nuovamente per portare al prodotto in modalità standby senza visualizzazione dell'orologio oppure in modalità standby con visualizzazione dell'orologio.

↳ La spia rossa dello standby si illumina.

- In modalità standby, sarà possibile premere e tenere premuto **CLOCK** per attivare o disattivare il display dell'orologio.

☰ Nota

- Il prodotto passa alla modalità standby dopo 15 minuti di inattività.
- Per ottenere prestazioni efficienti in termini di risparmio energetico, scollegare qualsiasi dispositivo elettronico esterno dalla porta USB quando il dispositivo non è in uso.

Impostare l'orologio

- 1 In modalità acceso, premere e tenere premuto **CLOCK** per più di 2 secondi per accedere alla modalità di impostazione dell'orologio.
↳ [24H] oppure [12H] viene visualizzato.
- 2 Premere \lll/\ggg per selezionare 24H oppure 12H - formato dell'ora - e poi premere **CLOCK**.
↳ La cifra delle ore inizia a lampeggiare.
- 3 Premere \lll/\ggg per impostare l'ora, e poi premere **CLOCK**.
↳ La cifra dei minuti inizia a lampeggiare.
- 4 Premere \lll/\ggg per impostare i minuti, e poi premere **CLOCK**.
↳ L'orologio è impostato.

✱ Suggerimento

- Per visualizzare l'orologio in modalità di accensione, premere **CLOCK** brevemente.
- In modalità standby, sarà possibile premere e tenere premuto **CLOCK** per attivare o disattivare il display dell'orologio.
- Se il display dell'orologio è acceso in standby, il consumo energetico aumenta.

4 Riproduzione

Riprodurre da disco

- 1 Premere **CD** per selezionare una sorgente DISC.
- 2 Premere **▲** per aprire l'alloggiamento del disco.
- 3 Inserire un disco con il lato dell'etichetta rivolto verso l'alto.
- 4 Premere **▲** per chiudere l'alloggiamento del disco.
- 5 La riproduzione si avvia automaticamente. In caso contrario, premere **▶||**.

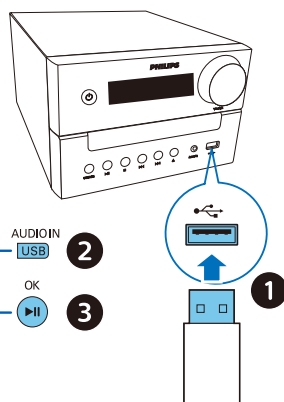
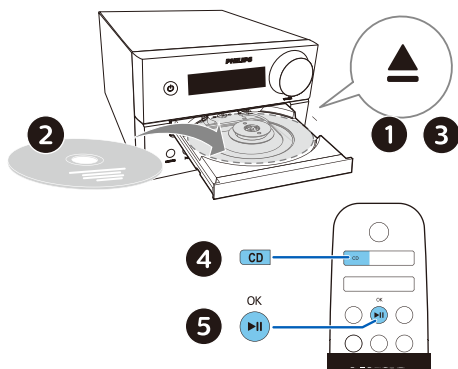

Controllare la riproduzione

▶ 	Avviare, mettere in pausa o riprendere la riproduzione.
■	Interrompere la riproduzione.
▲ / ▼	Selezionare un album o una cartella.
◀◀ / ▶▶	Premere per passare alla traccia precedente o successiva. Tenere premuto per cercare avanti/indietro all'interno di una traccia.
MODE	Riprodurre una traccia o tutte le tracce ripetutamente. Riprodurre le tracce in modo casuale.
+/-	Aumentare o diminuire il volume.
🔊	Disattivare l'audio o ripristinarlo.
SOUND	Selezionare un equalizzatore del suono preimpostato.
DIM	Regolazione della luminosità del display.
INFO	Mostrare le informazioni di riproduzione.

Riprodurre da USB

Nota

- Verificare che il dispositivo USB contenga contenuti audio riproducibili.

- 1 Inserire un dispositivo USB nella presa **USB**.
- 2 Premere ripetutamente **AUDIO IN/USB** per selezionare la sorgente USB.
↳ La riproduzione si avvia automaticamente. In caso contrario, premere **▶||**.

Saltare le tracce

Per i CD:

Premere **⏮** / **⏭** per selezionare delle tracce.

Per i dischi MP3 e USB:

- 1 Premere **▲** / **▼** per selezionare un album o una cartella.
- 2 Premere **⏮** / **⏭** per selezionare una traccia o un file.

Programmare le tracce

Questa funzione permette di programmare 20 tracce nella sequenza desiderata.

- 1 In modalità stop, premere **PROG/SCAN** per attivare la modalità programma.
↳ **[P01]** viene visualizzato.
- 2 Per le tracce MP3, premere **▲** / **▼** per selezionare un album.
- 3 Premere **⏮** / **⏭** per selezionare una traccia, e poi premere **PROG/SCAN** per confermare.
- 4 Ripetere i passaggi da 2 a 3 per programmare altre tracce.
- 5 Premere **▶||** per riprodurre le tracce programmate.

Per eliminare il programma

Premere **■** due volte.

Riprodurre da Bluetooth - dispositivi abilitati

Nota

- Non è garantita la compatibilità con tutti i dispositivi Bluetooth.
- Qualsiasi ostacolo presente tra l'unità e il dispositivo può ridurre il raggio d'azione.
- Il raggio d'azione effettivo tra questa unità e il dispositivo Bluetooth è indicativamente di 10 metri (30 piedi).
- L'unità può memorizzare fino a 8 dispositivi Bluetooth collegati in precedenza.

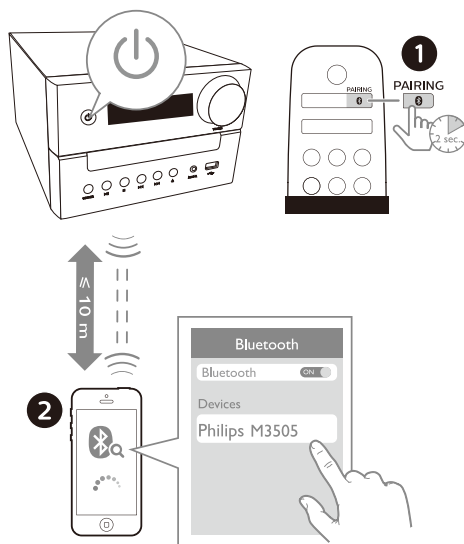

- 1 Premere **0** per selezionare la sorgente Bluetooth.
↳ **[BT]** (Bluetooth) viene visualizzata.
↳ La spia Bluetooth lampeggia di colore blu.
- 2 Sul dispositivo che supporta Advanced Audio Distribution Profile (A2DP), abilitare il Bluetooth e cercare i dispositivi Bluetooth che possono essere associati (fare riferimento al manuale d'uso del dispositivo).

3 Selezionare **'Philips M3505'** sul proprio dispositivo abilitato Bluetooth e - ove necessario - inserire "0000" come password per eseguire l'associazione.

↳ Dopo aver eseguito con successo le operazioni di associazione e collegamento, la spia Bluetooth si accende di blu fisso e l'unità emette due bip.

- Qualora non sia possibile trovare **'Philips M3505'** oppure impossibile associare a questo prodotto; premere e tenere premuto **PAIRING** per 2 secondi per accedere alla modalità di associazione.

4 Riproduzione di audio sul dispositivo connesso.

↳ Stream audio dal proprio dispositivo abilitato Bluetooth e questo dispositivo.

Per scollegare il dispositivo abilitato Bluetooth:

- Disattivare il Bluetooth sul dispositivo.
- Tenere premuto **PAIRING** per 2 secondi per accedere alla modalità di associazione.

5 Ascoltare la radio

Con questo prodotto è possibile ascoltare la radio DAB + e la radio FM.

Nota

- Posizionare l'antenna quanto più lontano possibile dalla TV o da altre sorgenti di radiazioni.
- Per una ricezione ottimale, estendere e regolare completamente la posizione dell'antenna.

Ascolto della radio DAB+

"Digital Audio Broadcasting+ (DAB+)" è un modo di trasmettere la radio in modalità digitale tramite una rete di trasmettitori. Offre più scelta, una migliore qualità audio e più informazioni.

Salva automaticamente le stazioni radiofoniche DAB+

Nota

- Di tanto in tanto vengono aggiunte nuove stazioni e servizi in trasmissione DAB+. Per rendere disponibili nuove stazioni e servizi DAB+, eseguire la scansione a intervalli regolari.

- 1** Premere **DAB/FM** ripetutamente per selezionare una sorgente DAB+.
 - Se si accedere alla sorgente DAB+ per la prima volta o non viene memorizzato alcun servizio DAB+, **[Press OK to SCAN]** viene visualizzato, quindi premere **▶ || /OK** per avviare la scansione e saltare il passaggio 2 qui di seguito.

2 Premere e tenere premuto **PROG/SCAN** per più di 2 secondi.

- ↳ Il prodotto scansiona e salva tutte le stazioni radio DAB+ automaticamente.
- ↳ Dopo la scansione viene trasmessa la prima stazione disponibile.

Selezionare una stazione radiofonica DAB+

Dopo aver eseguito la scansione e il salvataggio delle stazioni radiofoniche DAB+, premere **◀◀ / ▶▶** per selezionare una stazione radiofonica DAB+.

Salvare manualmente le stazioni radiofoniche DAB+

- 1 Premere **◀◀ / ▶▶** per selezionare una stazione radiofonica DAB+.
- 2 Premere **PROG/SCAN** per attivare la modalità programma.
 - ↳ **[P01]** viene visualizzato.
- 3 Premere **▲ / ▼** per assegnare un numero da 1 a 10 a questa stazione radiofonica, e poi premere **PROG/SCAN** per confermare.
- 4 Ripetere i passaggi 1-3 per programmare più stazioni.

Per selezionare una stazione radio DAB+ preimpostata:

In modalità DAB+, premere **▲ / ▼**.

Usare il menu DAB+

- 1 Nella modalità DAB+, premere **■** / **MENU** per accedere al menu DAB+.
- 2 Premere **◀◀ / ▶▶** per attivare / disattivare le opzioni del menu.
 - **[SCAN]**: Scansionare e selezionare tutte le stazioni radio DAB+ disponibili.
 - **[MANUAL]**: Sintonizzarsi manualmente su una stazione DAB+.
 - **[PRUNE]**: Eliminare le stazioni non valide dall'elenco delle stazioni.
 - **[SYSTEM]**: Regolare le impostazioni di sistema.

3 Per selezionare un'opzione, premere **▶▶ / OK**.

4 Qualora la sotto-opzione sia disponibile, ripetere i passaggi 2-3.

Visualizzare le informazioni DAB+

Mentre si ascolta la radio DAB+, premere **INFO** ripetutamente per visualizzare diverse informazioni (se disponibili), ad esempio frequenza, potenza del segnale, ecc.

Ascolto della radio FM

Sintonizzarsi su una stazione radiofonica FM

- 1 Premere **DAB/FM** ripetutamente per selezionare una sorgente FM.
- 2 Premere e tenere premuto **◀◀ / ▶▶** per più di due secondi.
 - ↳ La radio si sintonizza su una stazione con una potenza di ricezione forte in modo automatico.
- 3 Ripetere il passaggio 2 per sintonizzarsi su più stazioni.

Per eseguire la sintonizzazione su una stazione con ricezione debole:

Premere **◀◀ / ▶▶** ripetutamente fino a che non si trova una ricezione ottimale.

Salva automaticamente le stazioni radiofoniche FM

Nota

- Sarà possibile salvare un massimo di 10 stazioni radiofoniche FM.

- 1 Premere **DAB/FM** ripetutamente per selezionare una sorgente FM.
- 2 Premere e tenere premuto **PROG/SCAN** per più di due secondi.
 - ↳ Tutte le stazioni disponibili sono programmate nell'ordine della forza di ricezione della banda d'onda.

- ↳ La prima stazione radiofonica programmata viene trasmessa automaticamente.

Salvare manualmente le stazioni radiofoniche FM

- 1 Sintonizzarsi su una stazione radiofonica FM.
- 2 Premere **PROG/SCAN** per attivare la modalità programma.
↳ [P01] viene visualizzato.
- 3 Premere ▲ / ▼ per assegnare un numero da 1 a 10 a questa stazione radiofonica, e poi premere **PROG/SCAN** per confermare.
- 4 Ripetere i passaggi 1-3 per programmare più stazioni.

Nota

- Per sovrascrivere una stazione programmata, salvare al suo posto un'altra stazione.

Selezionare una stazione radiofonica FM

In modalità FM, premere ▲ / ▼ per selezionare un numero preimpostato.

- In fase di ascolto della radio FM, sarà possibile premere OK per attivare/disattivare la modalità stereo e mono.

Visualizzare le informazioni RDS

RDS (Radio Data System) è un servizio che permette alle stazioni FM di visualizzare ulteriori informazioni.

- 1 Sintonizzarsi su una stazione radiofonica FM.
- 2 Premere **INFO** ripetutamente per visualizzare le diverse informazioni RDS (se disponibili), ad esempio nome della stazione, tipo di programma, ecc.

6 Regolare l'audio

Le seguenti operazioni sono applicabili a tutti i media supportati.

Regolare il livello del volume

- Sul telecomando, premere **VOLUME +/-** ripetutamente.
- Sull'unità principale, girare la manopola del volume

Disattivare l'audio

- Premere  per disattivare l'audio o ripristinare l'audio.

7 Altre funzioni

Impostare il timer dell'allarme

Questo prodotto può essere usato come sveglia. Sarà possibile selezionare il disco, la radio, oppure i file .mp3 su dispositivo di archiviazione USB come sorgente di allarme.

Nota

- Il timer allarme non è disponibile nella modalità AUDIO IN.
- Qualora sia selezionata la sorgente CD/USB, ma non sia presente nessun disco o non sia collegato nessun dispositivo USB, viene selezionata in modo automatico la sorgente radio.

Verificare di aver impostato correttamente l'orologio.

- 1 In modalità standby premere e tenere premuto **SLEEP/TIMER** per 2 secondi.
↳ La cifra delle ore lampeggia.
- 2 Premere **◀◀ / ▶▶** ripetutamente per impostare l'ora, e poi premere **SLEEP/TIMER** per confermare.
↳ Le cifre dei minuti lampeggiano.
- 3 Premere **◀◀ / ▶▶** per impostare i minuti, e poi premere **SLEEP/TIMER** per confermare.
↳ Lampeggia l'ultima sorgente allarme selezionata.
- 4 Premere **◀◀ / ▶▶** per selezionare una sorgente allarme (disco, USB, FM oppure DAB+ radio), e poi premere **SLEEP/TIMER** per confermare.
↳ **XX** lampeggia (XX indica il livello di volume dell'allarme).
- 5 Premere **◀◀ / ▶▶** per impostare il volume dell'allarme, e poi premere **SLEEP/TIMER** per confermare.

Attivare/disattivare il timer della sveglia

In modalità standby, premere **SLEEP/TIMER** ripetutamente per attivare o disattivare il timer.

↳ Se il timer è attivato, **TIMER** viene visualizzato.

- In modalità standby, sarà possibile premere e tenere premuto **CLOCK** per attivare o disattivare il display dell'orologio.

Impostare il timer di spegnimento

Questo impianto audio può passare automaticamente in standby dopo un determinato periodo di tempo.

- Quando l'impianto audio è acceso, premere **SLEEP/TIMER** ripetutamente per selezionare un determinato periodo di tempo (in minuti).

↳ Quando il timer di spegnimento viene disattivato, **SLEEP** viene visualizzato.

Per disattivare il timer di spegnimento

- Premere **SLEEP/TIMER** ripetutamente fino a che non compare [OFF] (sleep off).
↳ Quando viene disattivato il timer di spegnimento, **SLEEP** scompare.

Ascolto di un dispositivo esterno

Sarà possibile ascoltare un dispositivo esterno tramite questa unità con un cavo di collegamento MP3.

- 1 Collegare un cavo link MP3 (non fornito in dotazione) fra:
 - **AUDIO IN** jack (da 3,5 mm) sul prodotto,
 - e il jack delle cuffie a un dispositivo esterno.
- 2 Premere **AUDIO IN/USB** ripetutamente per selezionare **AUDIO IN** sorgente.

- 3 Avviare la riproduzione sul dispositivo (cfr. il manuale d'uso dell'utente).

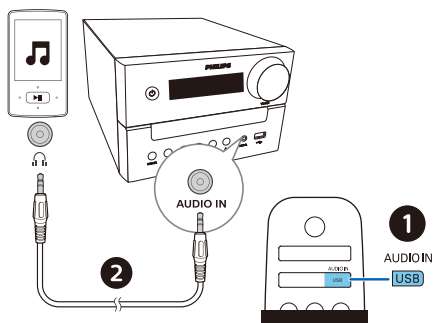

Nota

- Non è garantita la compatibilità di questo prodotto con tutti i dispositivi.

Caricare i dispositivi

Con questo micro impianto audio sarà possibile caricare i dispositivi esterni, ad esempio telefono cellulare, lettore MP3 o altri dispositivi mobile.

- 1 Usare un cavo USB per eseguire il collegamento a una presa USB di questo prodotto con la presa USB dei propri dispositivi.

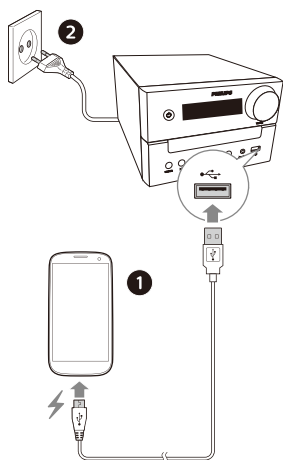

- 2 Collegare il prodotto all'alimentazione.

- ↳ Una volta riconosciuto il dispositivo, inizia il caricamento.

8 Informazioni sul prodotto



Nota

- Le informazioni sul prodotto sono soggette a variazioni senza preavviso.

- **Potenza di uscita nominale (Amplificatore):**
Totale 18W (max.)
- **Risposta di frequenza acustica:**
66Hz-20KHz
- **Driver altoparlante:** 2 x 3" gamma completa
- **Miglioramento dei bassi:** 2 X porta bassi
- **Tipi di dischi supportati:** CD-DA, CD-R, CDRW, MP3-CD (8/12 cm)
- **Versione Bluetooth:** V4.2
- **Profili Bluetooth supportati:**
A2DP V1.3, AVRCP V1.6
- **Banda di frequenza Bluetooth / Potenza di uscita:** 2,402GHz ~ 2,480GHz ISM Banda / ≤4dBm (Classe 2)
- **Riproduzione USB:**
 - Tipo A, USB Direct 2.0, 5V / 1A, formato file MSC, FAT 16/32
 - Supporta USB fino a 32G
- **Caricamento USB:**
1A max (Standby); 500mA max (sorgente USB); 1A max (BT/Radio/CD/sorgente ingresso audio)
* La corrente di carica effettiva dipende dai dispositivi mobili.
- **Range di frequenza del sintonizzatore:**
FM 87,5-108MHz
- **Stazioni preimpostate:**
10 (FM) + 10 (DAB+)
- **Livello di ingresso AUDIO IN:**
500mV ±100mV RMS
- **Alimentazione:**
100 - 240V~, 50/60 Hz (Ingresso CA)
- **Consumo di corrente in fase di funzionamento:** 45 W
- **Consumo di corrente in fase di standby:** < 0,5W (display orologio spento)

- **Dimensioni (L x H x P):**
180 x 121 x 247 mm (Unità principale);
150 x 238 x 125 mm (Box altoparlante)
- **Peso:** 1,6 kg (Unità principale);
2x0,96 kg (Box altoparlante)

Informazioni sulla riproducibilità USB

Dispositivi USB compatibili:

- Memoria flash USB (USB2.0 oppure USB1.1)
- Lettori flash USB (USB2.0 oppure USB1.1)
- schede di memoria (richiede un lettore di schede aggiuntivo per funzionare con questa unità)

Formati USB supportati:

- USB o formato file di memoria: FAT12, FAT16, FAT32 (dimensioni settore: 512 byte)
- bit rate MP3 (velocità dati): 32-320 Kbps e bit rate variabile
- Albero di cartelle fino a un massimo di 8
- Numero di album/cartelle: massimo 99
- Numero di tracce/brani: massimo 999
- Nome file in Unicode UTF8 (lunghezza massima: 32 byte)

Formati USB non supportati:

- Album vuoti: un album vuoto è un album che non contiene file MP3, e non verrà visualizzato sul display.

Formati di dischi MP3 supportati

- ISO 9660, Joliet
- Numero massimo di titoli: 128 (a seconda della lunghezza del nome del file)
- Numero massimo di album: 99
- Frequenze di campionamento supportate: 32 kHz, 44,1 kHz, 48 kHz
- Bit-rate supportati: 32-256 (kbps), bit rate variabili

9 Guida alla risoluzione dei problemi



Avvertenza

- Non rimuovere mai l'alloggiamento del dispositivo.

Per mantenere valida la garanzia, non cercare mai di riparare il sistema da soli. In caso di problemi durante l'utilizzo di questo dispositivo, verificare i seguenti punti prima di rivolgersi all'assistenza. Se il problema rimane irrisolto, consultare la pagina web di Philips (www.philips.com/support). Quando si contatta Philips, assicurarsi che il dispositivo sia nelle immediate vicinanze e che il numero di modello e il numero di serie siano disponibili.

Mancanza di alimentazione

- Verificare che il cavo di alimentazione CA del dispositivo sia collegato correttamente.
- Accertarsi che ci sia corrente alla presa di corrente CA.
- Come funzione di risparmio energetico, il sistema si spegne automaticamente 15 minuti dopo che la riproduzione del brano è terminata e non viene azionato alcun controllo.

Nessun audio oppure audio scadente

- Regolare il volume.
- Controllare che gli altoparlanti siano collegati correttamente.
- Controllare che i fili degli altoparlanti spellati siano saldamente fissati.

Nessuna risposta dall'unità.

- Scollegare e ricollegare la spina di alimentazione CA, quindi riaccendere l'unità.
- Come funzione di risparmio energetico, il sistema si spegne automaticamente 15 minuti dopo che la riproduzione del brano è terminata e non viene azionato alcun controllo.
- L'unità si trova in modalità demo. Per uscire da questa modalità; regolare il livello del volume su 03, e poi premere e tenere premuto ►|| sull'unità principale per 10 secondi.

Il telecomando non funziona

- Prima di premere qualsiasi tasto funzione, selezionare prima la sorgente corretta con il telecomando invece dell'unità principale.
- Ridurre la distanza tra il telecomando e l'unità.
- Inserire le batterie con le polarità (segni +/-) allineate come indicato.
- Sostituire le batterie.
- Puntare il telecomando direttamente sul sensore sul lato anteriore dell'unità.

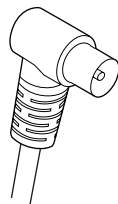

Nessun disco rilevato

- Inserire un disco.
- Controllare se il disco è inserito a testa in giù.
- Attendere che la condensa dell'umidità in corrispondenza della lente scompaia.
- Sostituire o pulire il disco.
- Utilizzare un CD finalizzato o un disco di formato corretto.

Impossibile visualizzare alcuni file in un dispositivo USB

- Il numero di cartelle o file nel dispositivo USB ha superato un certo limite. Questo fenomeno non è un malfunzionamento.
- I formati di questi file non sono supportati.

Dispositivo USB non supportato

- Il dispositivo USB non è compatibile con l'unità. Provane un altro.

Scarsa ricezione radio

- Aumentare la distanza tra l'unità e il televisore o altre fonti di radiazioni.
- Estendere completamente l'antenna radio.
- Collegare un'antenna radio esterna. È possibile acquistare un cavo antenna sostitutivo con una spina a forma di L su un'estremità, come mostrato di seguito.
- Collegare la spina a forma di L a questo prodotto e inserire la spina all'altra estremità nella presa a muro.

La riproduzione musicale non è disponibile su questa unità anche dopo una connessione Bluetooth riuscita.

- Il dispositivo non può essere utilizzato per riprodurre musica attraverso questa unità in modalità wireless.

La qualità audio è scadente dopo la connessione con un dispositivo dotato della funzionalità Bluetooth.

- La ricezione del segnale Bluetooth è scadente. Avvicinare il dispositivo a questa unità o rimuovere qualsiasi ostacolo presente.

Il Bluetooth non può essere collegato a questa unità.

- Il dispositivo non supporta i profili necessari per questa unità.
- La funzione Bluetooth del dispositivo non è attivata. Consultare il manuale d'uso dell'apparecchio per sapere come attivare la funzione.
- Questa unità non è in modalità di associazione.
- Questa unità è già collegata con un altro dispositivo abilitato Bluetooth. Scollegare il dispositivo e riprovare.

Il dispositivo mobile associato si collega e si scollega costantemente.

- La ricezione del segnale Bluetooth è scadente. Avvicinare il dispositivo a questa unità o rimuovere qualsiasi ostacolo presente.
- Alcuni telefoni cellulari possono collegarsi e scollegarsi costantemente quando si effettuano o terminano le chiamate. Ciò non indica un'anomalia di funzionamento dell'unità.

- Per alcuni dispositivi, la connessione Bluetooth può essere disattivata automaticamente come funzione di risparmio energetico. Ciò non indica un'anomalia di funzionamento dell'unità.

Il timer non funziona

- Impostare correttamente l'orologio.
- Accendere il timer.

Impostazione orologio/scatto cancellato

- L'alimentazione è stata interrotta o il cavo di alimentazione è stato scollegato.
- Azzerare l'orologio/timer.

Come tenere acceso o spento il display dell'orologio in standby?

- In modalità standby, tenere premuto **CLOCK** per attivare o disattivare la visualizzazione dell'orologio



Le specifiche sono soggette a variazioni senza preavviso
2020 © Philips e il logo a forma di scudo Philips sono marchi registrati di Koninklijke Philips N.V. e sono utilizzati su licenza. Questo prodotto è fabbricato da e venduto su responsabilità di MMD Hong Kong Holding Limited o una delle sue affiliate e MMD Hong Kong Holding Limited è il garante del prodotto.

