

Register your product and get support at

www.philips.com/welcome

DCM377



EN User manual

DE Benutzerhandbuch

ES Manual del usuario

FR Mode d'emploi

IT Manuale utente

NL Gebruiksaanwijzing

PT Manual do utilizador

SV Användarhandbok

PHILIPS

Inhaltsangabe

1 Wichtig	2
Sicherheit	2
Hinweis	3

2 Ihr Docking-Entertainment-System	4
Einführung	4
Lieferumfang	4
Geräteübersicht	5
Übersicht über die Fernbedienung	6

3 Erste Schritte	7
Anschließen der Lautsprecher	7
Anschließen der UKW-Antenne	8
Anschließen an die Stromversorgung	8
Vorbereiten der Fernbedienung	8
Einstellen der Uhr	9
Einschalten	9
Automatisches Speichern von Radiosendern	9

4 Wiedergabe	10
Grundlegende Wiedergabefunktionen	10
Wiedergabe einer Disc	10
Wiedergeben von USB	10
Anpassen von Toneinstellungen	10

5 Wiedergabe von iPhone/iPod	11
Kompatible iPhone-/iPod-Modelle	11
Wiedergabe vom iPhone/iPod	11
Aufladen des iPhones/iPods	12
Entnehmen des iPhones/iPods	12

6 UKW-Radiosender wiedergeben	12
Einstellen eines UKW-Radiosenders	12
Automatisches Programmieren von Radiosendern	12
Manuelles Programmieren von Radiosendern	12
Auswählen eines voreingestellten Radiosenders	13
Anzeigen von RDS-Informationen	13

7 Weitere Funktionen	13
Einstellen des Alarm-Timers	13
Einstellen des Sleep-Timers	14
Wiedergabe von einem externen Audiogerät	14
Verwenden von Kopfhörern	14

8 Produktinformationen	14
Technische Daten	14
Informationen zur USB-Wiedergabefähigkeit	15
Unterstützte MP3-Disc-Formate	15

9 Fehlerbehebung	15
-------------------------	----

1 Wichtig

Sicherheit

Beachten Sie diese Sicherheitssymbole



Dieser Blitz weist darauf hin, dass nicht isoliertes Material im Geräteinneren zu einem elektrischen Schlag führen kann. Entfernen Sie zur Sicherheit der im Haushalt lebenden Personen niemals das Gerätegehäuse.

Das Ausrufezeichen weist auf Punkte hin, zu denen Sie unbedingt die beiliegende Anleitung aufmerksam lesen sollten, um Betriebs- und Wartungsprobleme zu vermeiden.

WARNUNG: Um die Gefahr eines Brands oder Stromschlags zu vermeiden, darf dieses Gerät keinem Regen und keiner Feuchtigkeit ausgesetzt werden. Mit Flüssigkeiten gefüllte Behältnisse wie z. B. Vasen dürfen nicht auf das Gerät gestellt werden.

ACHTUNG: Um einen Stromschlag zu vermeiden, stecken Sie den breiten Kontakt des Steckers vollständig in den breiten Schlitz.

- Verdecken Sie keine Lüftungöffnungen. Stellen Sie das Gerät gemäß den Vorschriften des Herstellers auf.
- Platzieren Sie das Gerät nicht neben Wärmequellen, wie z. B. Heizkörpern, Öfen oder anderen Geräten (darunter auch Verstärker), die Wärme erzeugen.
- Schützen Sie das Netzkabel, damit niemand auf das Kabel tritt oder es geknickt wird. Insbesondere darf dies nicht an den Steckern, an den Steckdosen oder an der Stelle geschehen, an der die Kabel das Gerät verlassen.

- Verwenden Sie nur vom Hersteller empfohlenes Zubehör.
- Verwenden Sie nur vom Hersteller empfohlene oder im Lieferumfang enthaltene Wagen, Ständer, Stative, Montagehalterungen oder Tische. Verschieben Sie einen Wagen vorsichtig, um Verletzungen durch Umfallen des Geräts und/oder des Wagens zu vermeiden.
- Ziehen Sie bei Gewittern oder bei längerer Nichtverwendung des Geräts den Netzstecker.
- Lassen Sie sämtliche Reparaturen ausschließlich von qualifiziertem Servicepersonal durchführen. Reparaturen sind notwendig, wenn das Gerät beschädigt wurde, z. B. wenn das Netzkabel oder der Netzstecker beschädigt wurden, Gegenstände in das Gerät gefallen sind, Flüssigkeit über das Gerät geschüttet wurde, das Gerät Regen oder Feuchtigkeit ausgesetzt wurde oder das Gerät nicht ordnungsgemäß funktioniert oder fallen gelassen wurde.
- **VORSICHTSHINWEIS** zur Batteriehandhabung: Achten Sie auf folgende Punkte, um ein Auslaufen der Batterien zu verhindern, was zu Verletzungen, Sachschäden oder Schäden am Gerät führen kann:
- Setzen Sie alle Batterien korrekt gemäß den Markierungen + und - in das Gerät ein.
- Verwenden Sie niemals zugleich alte und neue Batterien oder Batterien unterschiedlichen Typs (z. B. Zink-Kohle- und Alkali-Batterien).
- Nehmen Sie die Batterien heraus, wenn das Gerät über einen längeren Zeitraum nicht verwendet wird.
- Das Gerät darf nicht mit Flüssigkeiten benetzt oder bespritzt werden.
- Auf das Gerät dürfen keine möglichen Gefahrenquellen gestellt werden (z. B. mit einer Flüssigkeit gefüllte Gegenstände, brennende Kerzen).



Achtung

- Die Verwendung von Steuerelementen, Einstellungen oder Vorgehensweisen, die von dieser Darstellung abweichen, können zu gefährlichen Strahlenbelastungen oder anderen Sicherheitsrisiken führen.

! Warnung

- Wenn der Netzstecker bzw. Gerätekuppler als Trennvorrichtung verwendet wird, muss die Trennvorrichtung frei zugänglich bleiben.



Befindet sich dieses Symbol (durchgestrichene Abfalltonne auf Rädern) auf dem Gerät, bedeutet dies, dass für dieses Gerät die Europäische Richtlinie 2002/96/EG gilt.

Informieren Sie sich über die örtlichen Bestimmungen zur getrennten Sammlung elektrischer und elektronischer Geräte. Richten Sie sich nach den örtlichen Bestimmungen und entsorgen Sie Altgeräte nicht über Ihren Hausmüll. Durch die korrekte Entsorgung Ihrer Altgeräte werden Umwelt und Menschen vor möglichen negativen Folgen geschützt.



Ihr Produkt enthält Batterien, die der Europäischen Richtlinie 2006/66/EG unterliegen. Diese dürfen nicht mit dem normalen Hausmüll entsorgt werden. Bitte informieren Sie sich über die örtlichen Bestimmungen zur gesonderten Entsorgung von Batterien, da durch die korrekte Entsorgung Umwelt und Menschen vor möglichen negativen Folgen geschützt werden.

Umweltinformationen

Auf überflüssige Verpackung wurde verzichtet. Die Verpackung kann leicht in drei Materialtypen getrennt werden: Pappe (Karton), Styropor (Polsterung) und Polyethylen (Beutel, Schaumstoff-Schutzfolie).

Ihr Gerät besteht aus Werkstoffen, die wiederverwendet werden können, wenn das Gerät von einem spezialisierten Fachbetrieb demontiert wird. Bitte beachten Sie die örtlichen Vorschriften zur Entsorgung von Verpackungsmaterial, verbrauchten Batterien und Altgeräten.



Das unbefugte Kopieren von kopiergeschütztem Material wie z. B. Computerprogrammen, Dateien, Sendungen und Tonaufnahmen kann eine Urheberrechtsverletzung und somit eine Straftat darstellen. Dieses Gerät darf für solche Zwecke nicht verwendet werden.



Gehörschutz

⚡ Gefahr

- Um Hörschäden zu vermeiden, sollten Sie die Kopfhörer nur für kurze Zeit bei hoher Lautstärke verwenden. Stellen Sie eine angemessene Lautstärke ein. Je höher die Lautstärke, desto schneller können Hörschäden entstehen.

Beachten Sie bei der Verwendung von Kopfhörern folgende Richtlinien.

- Hören Sie nur bei angemessener Lautstärke und nur eine angemessene Zeit lang.
- Achten Sie darauf, dass Sie den Lautstärkepegel auch nach der Eingewöhnungsphase nicht kontinuierlich erhöhen.
- Stellen Sie die Lautstärke nur so hoch ein, dass Sie Umgebungsgeräusche noch wahrnehmen können.
- In potenziell gefährlichen Situationen sollten Sie sehr vorsichtig sein oder die Verwendung kurzzeitig unterbrechen.
- Übermäßiger Schalldruck durch Kopfhörer kann zu Hörschäden führen.

Hinweis



Dieses Produkt entspricht den Richtlinien der Europäischen Union zu Funkstörungen. Dieses Produkt entspricht den folgenden Richtlinien: 2004/108/EG und 2006/95/EG. Änderungen oder Modifizierungen des Geräts, die nicht ausdrücklich von Philips Consumer Lifestyle genehmigt wurden, können zum Erlöschen der Betriebslaubnis führen.



Ihr Gerät wurde unter Verwendung hochwertiger Materialien und Komponenten entwickelt und hergestellt, die recycelt und wiederverwendet werden können.

“Made for iPod” (Hergestellt für iPod) bedeutet, dass ein elektronisches Zubehörteil speziell für einen iPod entwickelt wurde. Zudem wurde vom Hersteller bestätigt, dass dieses Zubehörteil den Leistungsstandards von Apple entspricht. “Works with iPhone” (Kompatibel mit dem iPhone) bedeutet, dass ein elektronisches Zubehörteil speziell für das iPhone entwickelt wurde. Zudem wurde vom Hersteller bestätigt, dass dieses Zubehörteil den Leistungsstandards von Apple entspricht.

Apple ist für dieses Gerät oder die Einhaltung von Sicherheits- und sonstigen Richtlinien nicht verantwortlich.

iPod ist eine Marke von Apple Inc., eingetragen in den USA und in anderen Ländern.

Dieses Gerät ist mit diesem Etikett versehen:



Hinweis

- Das Typenschild befindet sich auf der Geräteunterseite.

2 Ihr Docking-Entertainment-System

Herzlichen Glückwunsch zu Ihrem Kauf und willkommen bei Philips! Um die Unterstützung von Philips optimal nutzen zu können, sollten Sie Ihr Produkt unter www.philips.com/welcome registrieren.

Einführung

Mit diesem Gerät können Sie Folgendes:

- Audioinhalte von Discs, USB-Geräten, iPods, iPhones und anderen externen Geräten wiedergeben
- Radiosender hören

Sie können die Tonwiedergabe mit diesen Soundeffekten verbessern:

- Digital Sound Control (DSC)
- Dynamic Bass Boost (DBB)
- Lautstärkekontrolle

Das Gerät unterstützt folgende Medienformate:



Lieferumfang

Prüfen Sie zunächst den Verpackungsinhalt:

- Hauptgerät
- Fernbedienung mit Batterie
- 2 Lautsprecher
- UKW-Antenne
- Netzkabel
- MP3 Link-Kabel (60 cm)
- Betriebsanleitung

Geräteübersicht

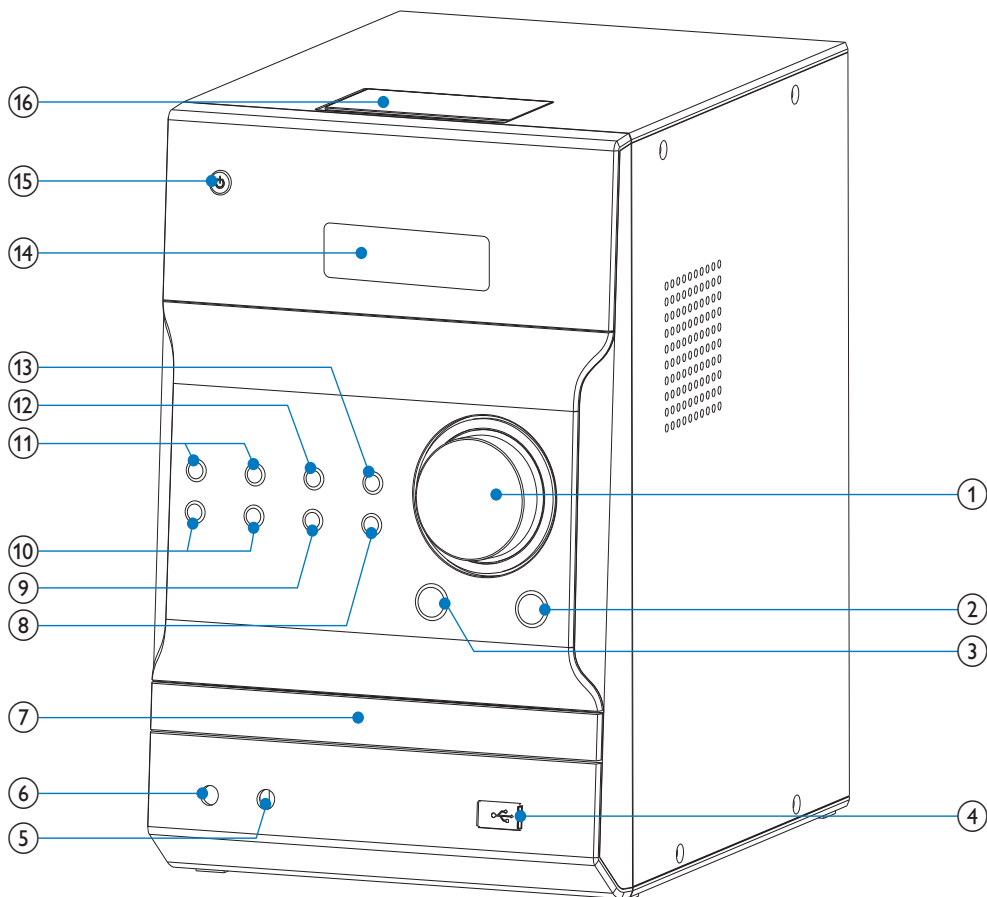

- ① **VOLUME**
 - Stellen Sie die Lautstärke ein.
- ② **DSC**
 - Auswählen einer voreingestellten Sundeinstellung
- ③ **DBB**
 - Aktivieren/Deaktivieren der dynamischen Bassverstärkung
- ④
 - USB-Buchse
- ⑤ **MP3 LINK**
 - Anschließen eines externen Audiogeräts
- ⑥
 - Kopfhörerbuchse
- ⑦ **Disc-Fach**
- ⑧ **OPEN/CLOSE▲▼**
 - Öffnen oder Schließen des Disc-Fachs
- ⑨ **SOURCE**
 - Auswählen einer Quelle
- ⑩ **ALBUM/PRESET▲▼**
 - Springen zum vorherigen/nächsten Album
 - Auswählen eines voreingestellten Radiosenders
 - Navigieren durch das iPod/iPhone-Menü
- ⑪
 - Springen zum vorherigen/nächsten Titel
 - Suche in einem Titel oder auf einer Disc.
 - Einstellen eines Radiosenders

Übersicht über die Fernbedienung

- ⑫ ■
 - Stoppen der Wiedergabe
 - Löschen eines Programms
- ⑬ ▶||
 - Starten oder Anhalten der Wiedergabe
- ⑭ Anzeigefeld
 - Anzeigen des aktuellen Status
- ⑮ ⏻
 - Einschalten des Geräts, Wechseln zum Standby-Modus oder zum Eco Power-Standby-Modus
- ⑯ Dock für iPhone/iPod

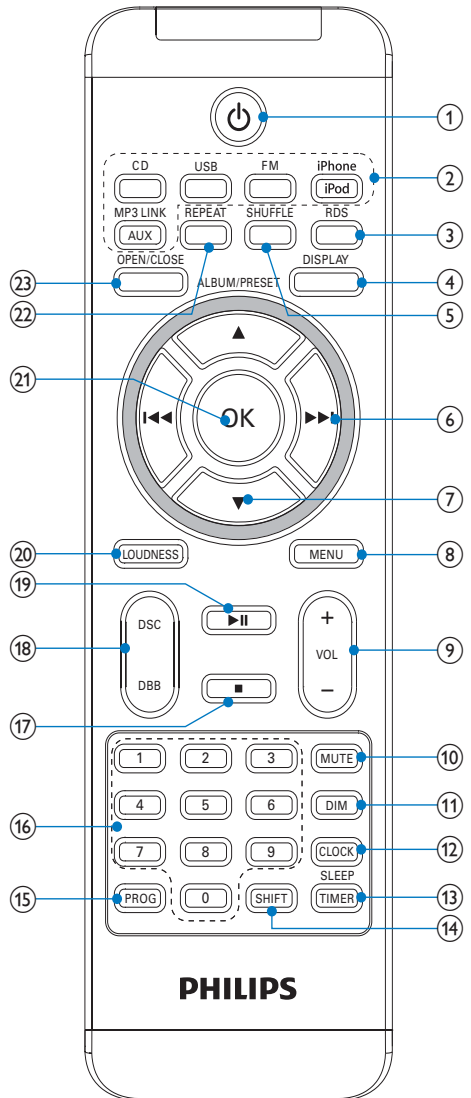

- ① ⏻
 - Schalten Sie das Gerät ein.
 - Wechseln in den Standby-Modus oder in den Eco Power-Standby-Modus.
- ② Tasten zur Auswahl einer Quelle (CD, USB, FM, iPhone, iPod, AUX, MP3 LINK)
 - Auswählen einer Quelle

- ③ **RDS**
- Anzeigen der RDS-Informationen für ausgewählte UKW-Radiosender
 - Synchronisieren der Uhrzeit mit einem RDS-Sender
- ④ **DISPLAY**
- Anzeigen von Wiedergabeinformationen
- ⑤ **SHUFFLE**
- Wiedergeben der Titel in zufälliger Reihenfolge
- ⑥ **◀◀▶▶**
- Springen zum vorherigen/nächsten Titel
 - Suche in einem Titel oder auf einer Disc.
 - Stellen Sie einen Radiosender ein.
- ⑦ **ALBUM/PRESET▲▼**
- Springen zum vorherigen/nächsten Album
 - Auswählen eines voreingestellten Radiosenders
 - Navigieren durch das iPod/iPhone-Menü
- ⑧ **MENU**
- Aufrufen des iPod/iPhone-Menüs
- ⑨ **VOL +/-**
- Stellen Sie die Lautstärke ein.
- ⑩ **MUTE**
- Stummschalten der Lautstärke
- ⑪ **DIM**
- Einstellen der Helligkeit des Displays
- ⑫ **CLOCK**
- Einstellen der Uhr
- ⑬ **SLEEP/TIMER**
- Einstellen des Sleep-Timers.
 - Einstellen des Alarm-Timers
- ⑭ **SHIFT**
- Eingeben einer zwei- oder dreistelligen Nummer (mithilfe der Zifferntasten)
- ⑮ **PROG**
- Programmieren von Titeln
 - Programmieren von Radiosendern
- ⑯ **Zifferntasten**
- Direkte Auswahl eines Titels
- ⑰ **■**
- Stoppen der Wiedergabe
 - Löschen eines Programms
- ⑱ **DSC/DBB**
- Auswählen einer voreingestellten Sundeinstellung
 - Aktivieren/Deaktivieren der dynamischen Bassverstärkung

- ⑲ **▶||**
- Starten oder Anhalten der Wiedergabe
- ⑳ **LOUDNESS**
- Aktivieren oder Deaktivieren der automatischen Lautstärkeinstellung.
- ㉑ **OK**
- Bestätigen einer Auswahl
- ㉒ **REPEAT**
- Auswählen eines Wiedergabewiederholungsmodus
- ㉓ **OPEN/CLOSE**
- Öffnen oder Schließen des Disc-Fachs

3 Erste Schritte



Achtung

- Die Verwendung von Steuerelementen, Einstellungen oder Vorgehensweisen, die von dieser Darstellung abweichen, können zu gefährlichen Strahlenbelastungen oder anderen Sicherheitsrisiken führen.

Folgen Sie den Anweisungen in diesem Kapitel immer nacheinander:

Wenn Sie mit Philips Kontakt aufnehmen, werden Sie nach der Modell- und Seriennummer Ihres Geräts gefragt. Sie finden die Modell- und Seriennummer auf der Unterseite des Geräts. Notieren Sie die Nummern:

Modell-Nr: _____

Serien-Nr: _____

Anschließen der Lautsprecher



Hinweis

- Verwenden Sie nur die mitgelieferten Lautsprecher, um eine optimale Klangwiedergabe zu gewährleisten.
- Schließen Sie keine Lautsprecher an, die eine niedrigere Impedanz aufweisen als die mitgelieferten Lautsprecher. Weitere Informationen finden Sie im Abschnitt "Technische Daten" dieser Bedienungsanleitung.

- 1 Schließen Sie die Lautsprecherkabel korrekt an die entsprechenden Eingänge des Geräts an.

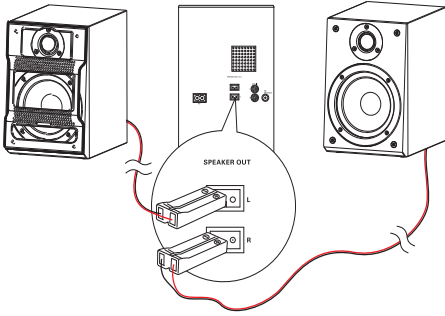

Anschließen an die Stromversorgung



Achtung

- Möglicher Produktschaden! Stellen Sie sicher, dass die Spannung der Stromversorgung mit der Spannung übereinstimmt, die auf der Rück- oder Unterseite des Geräts angegeben ist.
- Stromschlaggefahr! Ziehen Sie immer am Stecker, um das Stromkabel vom Netzanschluss zu trennen. Ziehen Sie niemals am Kabel.
- Vergewissern Sie sich vor dem Anschließen des Netzkabels, dass alle anderen Verbindungen hergestellt wurden.

Anschließen der UKW-Antenne

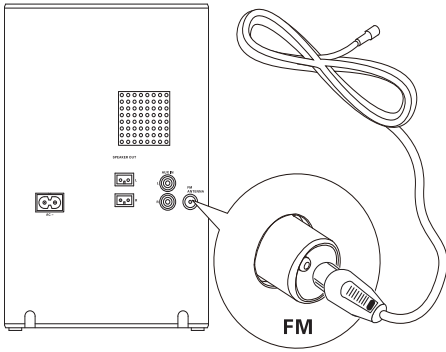

Tipp

- Für den optimalen Empfang ziehen Sie die Antenne vollständig aus, und richten sie aus.
- Schließen Sie für einen besseren UKW-Stereoempfang eine UKW-Außenantenne an die FM ANTENNA-Buchse an.
- Das Gerät unterstützt nicht den Empfang von MW-Sendern

- 1 Schließen Sie die mitgelieferte UKW-Antenne an die FM ANTENNA-Buchse des Hauptgeräts an.

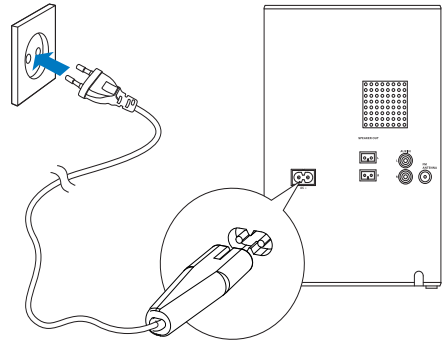

- 1 Verbinden Sie das Netzkabel mit:
 - der AC~-Buchse am Hauptgerät;
 - einer Steckdose.

Vorbereiten der Fernbedienung



Achtung

- Explosionsgefahr! Halten Sie den Akku von Hitze, Sonnenlicht und Feuer fern. Werfen Sie die Akkus niemals ins Feuer.

Beim erstmaligen Gebrauch:

- 1 Entfernen Sie den Schutzstreifen, um die Batterie der Fernbedienung in Betrieb zu nehmen.

So tauschen Sie die Batterien in der Fernbedienung aus:

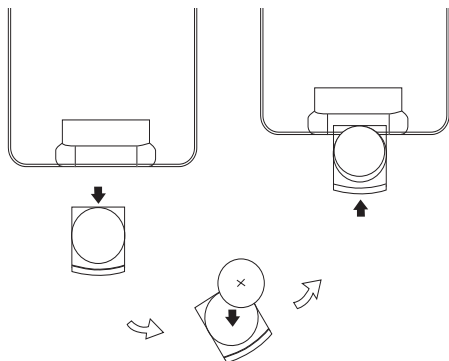

- 1 Öffnen Sie das Batteriefach.
- 2 Setzen Sie wie abgebildet eine Lithium CR2025-Batterie mit der korrekten Polarität (+/-) ein.
- 3 Schließen Sie das Batteriefach.

Hinweis

- Wenn Sie die Fernbedienung längere Zeit nicht verwenden, sollten Sie die Batterie entfernen.

Einstellen der Uhr

- 1 Halten Sie im Standby-Modus **CLOCK** 3 Sekunden lang gedrückt, um den Einstellungsmodus für die Uhr zu aktivieren.
↳ **[SET CLOCK]** läuft durch das Display. Anschließend werden die Zeitformate **[24H]** und **[12H]** angezeigt.
- 2 Drücken Sie **ALBUM/PRESET**, um 24H oder 12H auszuwählen, und bestätigen Sie anschließend mit **CLOCK**.
↳ Die Ziffern für die Stundenanzeige beginnen zu blinken.
- 3 Drücken Sie **ALBUM/PRESET**, um die Stunden einzustellen, und drücken Sie dann erneut **CLOCK**.
↳ Die Minutenanzeige beginnt zu blinken.
- 4 Drücken Sie die Taste **ALBUM/PRESET**, um die Minuten einzustellen.
- 5 Drücken Sie **CLOCK**, um die Einstellungen der Uhr zu bestätigen.

Hinweis

- Wenn 30 Sekunden lang keine Taste gedrückt wird, verlässt das Gerät den Einstellungsmodus für die Uhr automatisch.

Einschalten

- 1 Drücken Sie die Taste **⏻**.
↳ Das Gerät wechselt zu der zuletzt gewählten Quelle.

Wechseln in den Standby-Modus

- 1 Halten Sie **⏻** länger als 3 Sekunden gedrückt, um den Eco Power Standby-Modus zu aktivieren.
↳ Die Hintergrundbeleuchtung im Anzeigefeld wird ausgeschaltet.
↳ Die blaue Eco Power-Anzeige leuchtet auf.

So schalten Sie das Gerät in den Standby-Modus:

- 1 Halten Sie im Eco Power Standby-Modus **⏻** länger als 3 Sekunden gedrückt.
↳ Im Anzeigefeld wird die Uhr angezeigt (sofern eingestellt).
↳ Die blaue Eco Power-Anzeige erlischt.

Automatisches Speichern von Radiosendern

Wenn das Gerät mit dem Stromnetz verbunden wird und keine Radiosender gespeichert sind, beginnt das Gerät automatisch mit dem Speichern von Radiosendern.

- 1 Schließen Sie das Gerät an die Stromversorgung an.
↳ **[AUTO INSTALL PRESS-PLAY KEY]** (Automatische Installation – PLAY drücken) wird angezeigt.
- 2 Drücken Sie **▶II**, um mit dem Speichern zu beginnen.
↳ Das Gerät speichert automatisch alle Radiosender mit ausreichender Signalstärke.
↳ Wenn alle verfügbaren Radiosender gespeichert sind, wird automatisch der erste eingestellte Radiosender wiedergegeben.

4 Wiedergabe

Grundlegende Wiedergabefunktionen

Sie können die Wiedergabe mithilfe der folgenden Funktionen steuern.

Taste	Funktion
◀◀▶▶	Auswahl eines Titels oder einer Datei. Halten Sie die Taste gedrückt, um während der Wiedergabe einen schnellen Vor-/Rücklauf des Titels zu starten. Lassen Sie sie los, um die Wiedergabe fortzusetzen.
▶▶	Anhalten/Fortsetzen der Wiedergabe.
DISPLAY	Auswahl verschiedener Wiedergabeinformationen.
REPEAT	So wählen Sie einen Wiedergabewiederholungsmodus aus: [REP] (Wiederholen): Wiederholte Wiedergabe des aktuellen Titels. [REP ALL] (Alle wiederholen): Wiederholte Wiedergabe aller Titel. [REP] (Wiederholen) und [ALB] (Album) (nur für MP3 und USB): gibt das aktuelle Album wiederholt wieder. Drücken Sie die Taste erneut, um zur normalen Wiedergabe zurückzukehren.
SHUFFLE	Wiedergabe der Titel in zufälliger Reihenfolge. Drücken Sie die Taste erneut, um zur normalen Wiedergabe zurückzukehren.

Wiedergabe einer Disc

- 1 Drücken Sie **CD**, um CD als Quelle auszuwählen.
- 2 Drücken Sie die Taste **OPEN/CLOSE**.
↳ Das Disc-Fach wird geöffnet.
- 3 Legen Sie eine Disc mit der bedruckten Seite nach oben ein, und drücken Sie dann **OPEN/CLOSE**.
- 4 Die Wiedergabe startet automatisch.

- Wird die Wiedergabe nicht gestartet, drücken Sie **◀◀▶▶**, um einen Titel auszuwählen, und drücken Sie anschließend die Taste **▶▶**.

Wiedergeben von USB

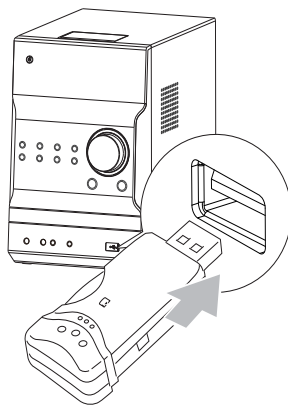

Warnung

- Vergewissern Sie sich, dass das USB-Gerät Audiodateien in einem unterstützten Format enthält.

- 1 Klappen Sie an der Vorderseite die Abdeckung mit dem Symbol  auf.
- 2 Verbinden Sie das USB-Gerät mit dem USB-Anschluss.
- 3 Drücken Sie auf **USB**, um USB als Quelle auszuwählen.
↳ Die Wiedergabe startet automatisch. Wenn nicht, drücken Sie **ALBUM/PRESET**, um einen Ordner auszuwählen, und **◀◀▶▶**, um eine Datei auszuwählen. Drücken Sie anschließend **OK**, um die Wiedergabe zu starten.

Anpassen von Toneinstellungen

Während Wiedergabe können Sie die Lautstärke mithilfe der folgenden Funktionen einstellen.

Taste	Funktion
VOL +/-	Erhöhen/Verringern der Lautstärke.
MUTE	Stummschalten/Aktivieren der Tonwiedergabe.

LOUDNESS	Ein-/Ausschalten der automatischen Lautstärkekontrolle.
DBB	Aktivieren/Deaktivieren der dynamischen Bassverstärkung. Wenn DBB aktiviert ist, wird [DBB] angezeigt.
DSC	So wählen Sie Ihren gewünschten Soundeffekt aus: [POP] (Pop) [JAZZ] (Jazz) [ROCK] (Rock) [FLAT] (Gedämpft) [CLASSIC] (Klassik)

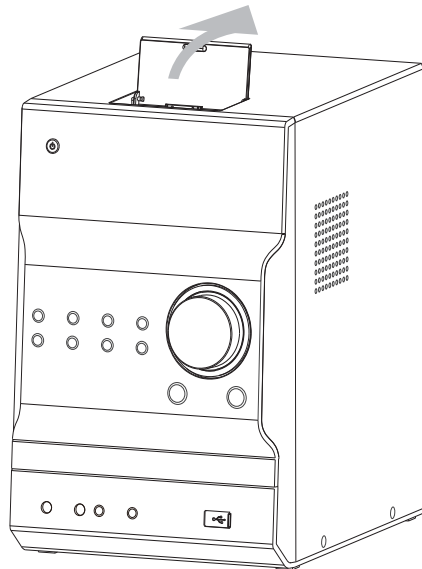

5 Wiedergabe von iPhone/iPod

Mit diesem Gerät können Sie Audioinhalte von einem iPhone/iPod wiedergeben.

Kompatible iPhone-/iPod-Modelle

Das Gerät unterstützt folgende iPod- und iPhone-Modelle:

Hergestellt für

- iPod classic
- iPod mit Farbdisplay
- iPod mit Video-Funktion
- iPod nano der 1./2./3./4./5. Generation
- iPod touch der 1./2./3. Generation

Funktioniert mit

- iPhone
- iPhone 3G
- iPhone 3GS

Wiedergabe vom iPhone/iPod

- 1 Drücken Sie **iPhone/iPod**, um iPhone/iPod als Quelle auszuwählen.
- 2 Öffnen Sie das iPhone/iPod-Dock auf der Oberseite.

- 3 Setzen Sie das iPhone/den iPod korrekt in das Dock ein.

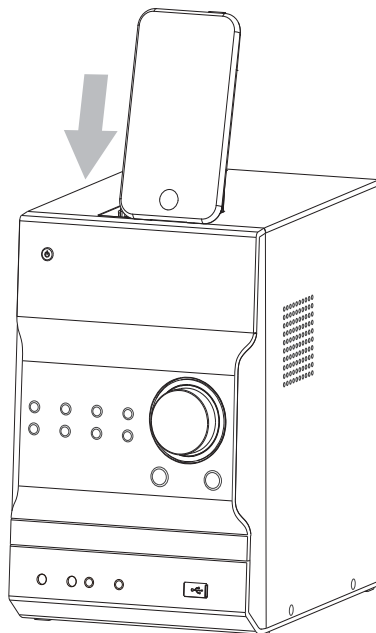

- Um die Wiedergabe anzuhalten oder fortzusetzen, drücken Sie die Taste ►||.
- Wenn Sie zu einem Titel springen möchten, drücken Sie auf ◀◀▶▶.
- So führen Sie während der Wiedergabe einen Suchlauf durch: Halten Sie ◀◀/▶▶ gedrückt. Sobald Sie die Taste loslassen, wird die normale Wiedergabe fortgesetzt.
- So wählen Sie Menüeinträge aus: Drücken Sie die Tasten **MENU** und ▲/▼, und bestätigen Sie die Auswahl mit **OK**.

Hinweis

- Wenn iPod/iPhone als Quelle ausgewählt wurde, können Sie Audioinhalte nicht über den Kopfhöreranschluss wiedergeben.

Aufladen des iPhones/iPods

Wenn das Gerät an eine Steckdose angeschlossen ist, wird das iPhone/der iPod aufgeladen.

Entnehmen des iPhones/iPods

- 1 Ziehen Sie das iPhone/den iPod aus dem Dock.
- 2 Klappen Sie das Dock zu.

6 UKW-Radiosender wiedergeben

Einstellen eines UKW-Radiosenders

Warnung

- Stellen Sie sicher, dass Sie die im Lieferumfang enthaltene UKW-Antenne angeschlossen und vollständig herausgezogen haben.

- 1 Drücken Sie die Taste **FM**.
- 2 Halten Sie ◀◀▶▶ gedrückt, um einen Radiosender einzustellen.
- 3 Lassen Sie die Taste los, wenn die Frequenz sich ändert.
 - ↳ Der UKW-Tuner wechselt automatisch zu einem Sender mit hoher Signalstärke.
- 4 Wiederholen Sie die Schritte 2 bis 3, um weitere Sender einzustellen.

So wählen Sie einen Sender mit schwacher Signalstärke aus:

Drücken Sie wiederholt ◀◀▶▶, bis Sie einen optimalen Empfang haben.

Automatisches Programmieren von Radiosendern

Hinweis

- Sie können maximal 20 voreingestellte Radiosender programmieren.

- 1 Drücken Sie im UKW-Tuner-Modus 3 Sekunden lang **PROG**, um die automatische Programmierung zu aktivieren.
 - ↳ **[AUTO]** (Automatisch) wird angezeigt.
 - ↳ Das Gerät speichert automatisch alle Radiosender mit ausreichender Signalstärke.
 - ↳ Wenn alle verfügbaren Radiosender gespeichert sind, wird automatisch der erste eingestellte Radiosender wiedergegeben.

Manuelles Programmieren von Radiosendern

Hinweis

- Sie können maximal 20 voreingestellte Radiosender programmieren.

- 1 Einstellen eines Radiosenders
- 2 Drücken Sie **PROG**, um den Programmiermodus zu aktivieren.
- 3 Drücken Sie ▼/▲, um für diesen Radiosender eine Nummer von 1 bis 20 auszuwählen. Bestätigen Sie anschließend mit **PROG**.
 - ↳ Die Voreinstellungsnummer und die Frequenz des voreingestellten Senders werden angezeigt.
- 4 Wiederholen Sie die Schritte 2 bis 3, um weitere Sender zu programmieren.

Hinweis

- Soll ein programmierter Sender überschrieben werden, speichern Sie einen anderen Sender an seiner Stelle.

Auswählen eines voreingestellten Radiosenders

- 1 Drücken Sie ▲/▼, um eine voreingestellte Nummer auszuwählen.

Anzeigen von RDS-Informationen

Bei RDS (Radio Data System) handelt es sich um einen Dienst, der es UKW-Sendern ermöglicht, zusätzliche Informationen zu übermitteln. Wenn Sie einen RDS-Sender einstellen, werden das RDS-Symbol und der Name des Senders angezeigt.

- 1 Stellen Sie einen RDS-Sender ein.
- 2 Drücken Sie wiederholt auf **RDS**, um folgende Informationen aufzurufen (sofern verfügbar):
 - ↳ Sendername
 - ↳ Programmart, zum Beispiel **[NEWS]** (Nachrichten), **[SPORT]** (Sport), **[POP M]** (Popmusik) usw.
 - ↳ RDS-Uhrzeit
 - ↳ Frequenz

Synchronisieren der Uhrzeit mit RDS

Sie können die auf dem Gerät angezeigte Uhrzeit mit der des RDS-Radiosenders synchronisieren.

- 1 Stellen Sie einen RDS-Radiosender ein, der Zeitsignale überträgt.
- 2 Halten Sie **RDS** länger als 2 Sekunden gedrückt.
 - ↳ **[CT SYNC]** wird angezeigt, und das Gerät erkennt automatisch die RDS-Zeit.
 - ↳ Wenn das Gerät kein Zeitsignal empfängt, wird **[NO CT]** angezeigt.



Hinweis

- Die Genauigkeit der übermittelten Zeit hängt von dem RDS-Sender ab, der das Zeitsignal aussendet.

7 Weitere Funktionen

Einstellen des Alarm-Timers

Dieses Gerät kann als Wecker genutzt werden. Sie können CD, iPod/iPhone, eine Wiedergabeliste auf Ihrem iPod/iPhone, UKW-Radio oder USB als Alarmquelle auswählen.



Hinweis

- Stellen Sie sicher, dass die Uhrzeit korrekt eingestellt ist.

- 1 Halten Sie im Standby-Modus **TIMER** so lange gedrückt, bis **[SET TIMER]** (Timer einstellen) durch das Display läuft.
 - ↳ **[SELECT SOURCE]** (Quelle auswählen) wird auf dem Bildschirm angezeigt.
- 2 Drücken Sie wiederholt **SOURCE**, um eine Quelle auszuwählen: CD, UKW, USB, iPod/iPhone oder eine Wiedergabeliste auf Ihrem iPod/iPhone.
 - Wenn Sie eine Wiedergabeliste auf Ihrem iPod/iPhone als Alarmquelle ausgewählt haben, müssen Sie auf Ihrem iPod/iPhone eine Wiedergabeliste mit dem Namen "PHILIPS" erstellen.
 - Wenn auf Ihrem iPod/iPhone keine Wiedergabeliste mit dem Namen "PHILIPS" erstellt wurde oder in dieser Liste keine Titel gespeichert sind, wählt das Gerät iPod/iPhone als Alarmquelle.
- 3 Drücken Sie zur Bestätigung die Taste **TIMER**.
 - ↳ Die Ziffern für die Stundenanzeige werden angezeigt und blinken.
- 4 Drücken Sie wiederholt ▲/▼, um die Stunden einzustellen, und drücken Sie dann erneut **TIMER**, um die Einstellung zu bestätigen.
 - ↳ Die Ziffern für die Minutenanzeige werden angezeigt und blinken.
- 5 Drücken Sie ▲/▼, um die Minuten einzustellen, und bestätigen Sie anschließend mit **TIMER**.
 - ↳ **VOL** (Lautstärke) wird angezeigt und blinkt.
- 6 Drücken Sie ▲/▼, um die Lautstärke anzupassen, und bestätigen Sie anschließend mit **TIMER**.
 - ↳ Ein Uhrensymbol wird angezeigt.



Aktivieren und Deaktivieren des Alarm-Timers

- 1 Drücken Sie im Standby-Modus wiederholt die Taste **TIMER**, um den Timer zu aktivieren oder zu deaktivieren.
 - ↳ Bei aktiviertem Timer wird angezeigt.

Tipp

- Der Alarm-Timer ist im MP3 LINK-Modus nicht verfügbar.
- Wenn CD/USB/iPod/iPhone als Quelle ausgewählt ist, aber keine Disc eingelegt bzw. kein USB-Gerät, iPod oder iPhone angeschlossen ist, wechselt das System automatisch zur Radio-Quelle.

Einstellen des Sleep-Timers

- 1 Drücken Sie bei eingeschaltetem Gerät wiederholt **SLEEP**, um einen Zeitraum (in Minuten) auszuwählen.
 - ↳ Bei aktiviertem Sleep-Timer wird  angezeigt.
 - ↳ Um den Sleep-Timer zu deaktivieren, drücken Sie erneut **SLEEP**, bis  nicht mehr angezeigt wird.

Wiedergabe von einem externen Audiogerät

Sie können Inhalte von einem externen Audiogerät, zum Beispiel einem MP3-Player, über dieses Gerät wiedergeben.

- 1 Schließen Sie das Audiogerät an.
 - Bei Audiogeräten mit Audioausgangsbuchsen (rot/weiß) Verbinden Sie ein Audiokabel (rot/weiß, nicht im Lieferumfang enthalten) mit den **AUX IN**-Buchsen und den Audioausgangsbuchsen des Audiogeräts.
 - Bei Audiogeräten mit Kopfhörerbuchse: Schließen Sie das mitgelieferte MP3 Link-Kabel an die **MP3 LINK**-Buchse und an die Kopfhörerbuchse des Audiogeräts an.
- 2 Wählen Sie **MP3 LINK/AUX** als Quelle.
- 3 Geben Sie die Inhalte des Geräts wieder.

Verwenden von Kopfhörern

- 1 Schließen Sie einen Kopfhörer an die  -Buchse des Geräts an.

8 Produktinformationen

Hinweis

- Die Produktinformationen können ohne vorherige Ankündigung geändert werden.

Technische Daten

Verstärker

Ausgangsleistung	2 x 50 W RMS
Frequenzgang	30 Hz bis 20 kHz
Signal/Rausch-Verhältnis	≥ 75 dB
Aux-Eingang	1 V RMS 20 Kilohm

Disc

Lasertyp	Halbleiter
Disc-Durchmesser	12 cm/8 cm
Unterstützte Disc-Typen	CD-DA, CD-R, CD-RW, MP3-CD, WMA-CD
Audio-DAC	16 Bit/44,1 kHz
Klirrfaktor	< 1 % (1 kHz)
Frequenzgang	4 Hz - 20 kHz (44,1 kHz)
S/N Ratio	> 75 dBA

Tuner (UKW)

Empfangsbereich	87,5 bis 108 MHz
Abstimmungsbereich	50 kHz
Empfindlichkeit	
– Mono, 26 dB S/N Ratio	<22 dBf
– Stereo, 46 dB S/N Ratio	>43 dBf
Suchempfindlichkeit	>28 dBf
Klirrfaktor	< 3 %
Signal/Rausch-Verhältnis	> 55 dB

Lautsprecher

Lautsprecherimpedanz	6 Ohm
Lautsprechertreiber	127 mm Woofer + 25 mm Hochtöner
Empfindlichkeit	>85 dB/m/W

Allgemeine Informationen

Netzspannung	220-240V~, 50/60Hz
Betriebs-Stromverbrauch	35 W

Eco-Standby-Stromverbrauch	≤ 1 W
Audioausgang	1 Vpp ± 0,1 Vpp; 3,5 Kiloohm
Kopfhörerausgang	2 × 15 mW, 32 Ohm
USB Direct	Version 2.0 FS
Abmessungen	
Hauptgerät (B × H × T)	160 × 242 × 237 mm
Lautsprecher (B × H × T)	160 × 242 × 222 mm
Gewicht	
- Inklusive Verpackung	10 kg
- Hauptgerät	2 kg
- Lautsprecher	2,85 × 2 kg

Informationen zur USB-Wiedergabefähigkeit

Kompatible USB-Geräte:

- USB-Flash-Speicher (USB 2.0 oder USB 1.1)
- USB-Flash-Player (USB 2.0 oder USB 1.1)
- Speicherkarten (zusätzliches Kartenlesegerät zum Einsatz mit diesem Gerät erforderlich)

Unterstützte Formate:

- USB- oder Speicher-Dateiformat FAT12, FAT16, FAT32 (Abschnittsgröße: 512 Byte)
- MP3-Bitrate (Übertragungsgeschwindigkeit): 32 – 320 Kbit/s und variable Bitrate
- WMA Version 9 oder ältere Versionen
- Die Verschachtelung von Verzeichnissen ist auf maximal 8 Ebenen beschränkt.
- Anzahl der Alben/Ordner: maximal 99
- Anzahl der Tracks/Titel: maximal 999
- ID3-Tag (Version 2.0 oder höher)
- Dateiname in Unicode UTF8 (maximale Länge: 64 Byte)

Nicht unterstützte Formate:

- Leere Alben: Ein leeres Album ist ein Album, das keine MP3-/WMA-Dateien enthält und im Display nicht angezeigt wird.
- Nicht unterstützte Dateiformate werden übersprungen. So werden z. B. Word-Dokumente (.doc) oder MP3-Dateien mit der Erweiterung “.dlf” ignoriert und nicht wiedergegeben.
- AAC-, WAV-, PCM-Audiodateien
- DRM-geschützte WMA-Dateien (.wav, .m4a, .m4p, .mp4, .aac)
- WMA-Dateien im Lossless-Format

Unterstützte MP3-Disc-Formate

- ISO9660, Joliet
- Maximale Titellanzahl: 512 (je nach Länge des Dateinamens)
- Maximale Albenanzahl: 255
- Unterstützte Sampling-Frequenz: 32 kHz, 44,1 kHz, 48 kHz
- Unterstützte Bitraten: 32 bis 320 Kbit/s, variable Bitraten

9 Fehlerbehebung



Warnung

- Öffnen Sie auf keinen Fall das Gehäuse des Geräts.

Bei eigenhändigen Reparaturversuchen verfällt die Garantie.

Wenn Sie bei der Verwendung dieses Geräts Probleme feststellen, prüfen Sie bitte die folgenden Punkte, bevor Sie Serviceleistungen anfordern. Besteht das Problem auch weiterhin, besuchen Sie die Philips Website unter www.philips.com/welcome. Wenn Sie Philips kontaktieren, stellen Sie sicher, dass sich das Gerät in der Nähe befindet und die Modell- und Seriennummer verfügbar ist.

Keine Stromversorgung

- Prüfen Sie, ob das Netzkabel des Geräts ordnungsgemäß angeschlossen wurde.
- Stellen Sie sicher, dass die Steckdose Strom führt.
- Die Energiesparfunktion schaltet das System automatisch aus, wenn Sie innerhalb von 15 Minuten nach der letzten Wiedergabe keine Taste betätigt haben.

Kein Ton oder schlechte Tonqualität

- Stellen Sie die Lautstärke ein.
- Stecken Sie die Kopfhörer aus.
- Überprüfen Sie, ob die Lautsprecher korrekt angeschlossen sind.
- Überprüfen Sie, ob die abisolierten Lautsprecherkabel eingeklemmt sind.

Das Gerät reagiert nicht

- Ziehen Sie den Netzstecker, und schließen Sie ihn wieder an. Schalten Sie anschließend das Gerät erneut ein.
- Die Energiesparfunktion schaltet das System automatisch aus, wenn Sie innerhalb von 15 Minuten nach der letzten Wiedergabe keine Taste betätigt haben.

Die Fernbedienung funktioniert nicht

- Wählen Sie die passende Quelle zunächst über die Fernbedienung statt über das Hauptgerät aus, bevor Sie eine Funktionstaste betätigen.
- Verringern Sie den Abstand zwischen der Fernbedienung und dem Gerät.
- Achten Sie beim Einsetzen der Batterie auf die korrekte Lage der Pole ("+"/"-"-Zeichen) gemäß Angabe.
- Tauschen Sie die Batterie aus.
- Richten Sie die Fernbedienung direkt auf den Sensor, der sich auf der Vorderseite des Geräts befindet.

Disc wird nicht erkannt

- Legen Sie eine Disc ein.
- Überprüfen Sie, ob Sie die Disc mit der beschrifteten Seite nach oben eingelegt haben.
- Warten Sie bis die kondensierte Feuchtigkeit auf der Linse verdunstet ist.
- Ersetzen oder reinigen Sie die Disc.
- Benutzen Sie eine finalisierte CD oder eine korrekt formatierte Disc.

Einige Dateien auf dem USB-Gerät werden nicht angezeigt

- Die Anzahl der Ordner oder Dateien auf dem USB-Gerät überschreitet ein bestimmtes Limit. Dies ist keine Fehlfunktion.
- Die Formate dieser Dateien werden nicht unterstützt.

Das USB-Gerät wird nicht unterstützt.

- Das USB-Gerät ist nicht mit dem Gerät kompatibel. Versuchen Sie ein anderes Gerät.

Schlechter Radioempfang

- Erhöhen Sie den Abstand vom Gerät zu Fernsehgeräten oder Videorekordern.
- Ziehen Sie die UKW-Antenne ganz heraus.
- Schließen Sie eine UKW-Außenantenne an.

Die Zeitschaltuhr funktioniert nicht

- Stellen Sie die Uhrzeit korrekt ein.
- Schalten Sie die Zeitschaltuhr ein.

Die Uhrzeit-/Zeitschaltuhreinstellung wurde gelöscht

- Die Stromversorgung wurde unterbrochen bzw. das Gerät wurde vom Netz getrennt.
- Stellen Sie die Uhrzeit-/Zeitschaltuhreinstellungen erneut ein.

