

Register your product and get support at
www.philips.com/welcome

AJL303/12



NL Gebruiksaanwijzing

PHILIPS

1

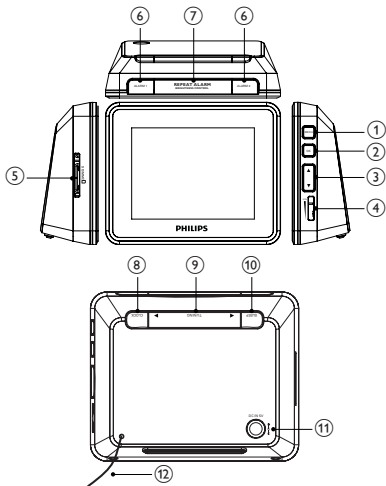

2

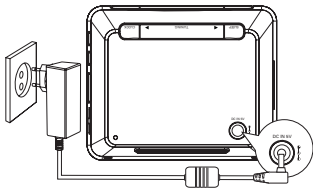

1 Belangrijk

Belangrijke veiligheidsinstructies

- ① Lees deze instructies.
- ② Bewaar deze instructies.
- ③ Neem alle waarschuwingen in acht.
- ④ Volg alle instructies.
- ⑤ Plaats dit apparaat niet in de nabijheid van water.
- ⑥ Uitsluitend schoonmaken met een droge doek.
- ⑦ Geen ventilatieopeningen afdekken. Installeren volgens de instructies van de fabrikant.
- ⑧ Niet installeren in de nabijheid van warmtebronnen zoals radiatoren, warmeluchtroosters, kachels of andere apparaten (zoals versterkers) die warmte produceren.
- ⑨ Neem in landen met gepolariseerde stroom het veiligheidsdoel van de gepolariseerde of geaarde stekker in acht. Een gepolariseerde stekker heeft twee pinnen waarvan de ene breder is dan de andere. Een geaarde stekker heeft twee pinnen en een aardecontact. De bredere pin of het aardecontact is aangebracht voor uw veiligheid. Als de meegeleverde stekker niet in het stopcontact past, raadpleeg dan een elektricien om het verouderde stopcontact te vervangen. Let op: om het risico van een elektrische schok te beperken, dient u de brede pin van de stekker te passen op de brede opening van het contact en volledig in te brengen.



- ⑩ Plaats het netsnoer zodanig dat niemand erop trapt en het niet wordt afgeklemd, in het bijzonder bij stekkers, stopcontacten en het punt waar het netsnoer uit het apparaat komt.
- ⑪ Gebruik uitsluitend door de fabrikant gespecificeerde toebehoren/accessoires.
- ⑫ Uitsluitend te gebruiken met de door de fabrikant gespecificeerde of bij het apparaat verkochte wagen, standaard, statief, beugel of onderstel. Bij gebruik van een wagen dient u de combinatie wagen/apparaat voorzichtig te verplaatsen om te voorkomen dat deze omvalt. 
- ⑬ Haal de stekker van dit apparaat uit het stopcontact bij onweer of wanneer het apparaat gedurende langere tijd niet wordt gebruikt.
- ⑭ Laat al het onderhoud verrichten door erkend onderhoudspersoneel. Onderhoud is vereist wanneer het apparaat, het netsnoer of de stekker is beschadigd, wanneer er vloeistof in of een voorwerp op het apparaat is gevallen, wanneer het apparaat is blootgesteld aan regen of vocht, wanneer het apparaat niet goed functioneert of wanneer het is gevallen.
- ① Zorg ervoor dat het apparaat niet vochtig of nat wordt.
- ② Plaats niets op het apparaat dat gevaar kan opleveren, zoals een glas water of een brandende kaars.
- ① Dit product kan lood en kwik bevatten. Voor het weggooien van deze materialen zijn milieuvorschriften van toepassing. Raadpleeg uw plaatselijke afvalverwerker of de Electronic Industries Alliance: www.eiae.org.

Deze gebruikershandleiding is gedrukt op milieuvriendelijk papier. Er is geen overbodig verpakkingsmateriaal gebruikt. We hebben ervoor gezorgd dat de verpakking gemakkelijk kan worden gescheiden in drie materialen: karton (de doos), polystyreen (buffer) en polyethyleen (zakken en afdekking). Het systeem bestaat uit materialen die kunnen worden gerecycled en opnieuw kunnen worden gebruikt wanneer het wordt gedemonteerd door een gespecialiseerd bedrijf.

Dit elektronische apparaat bevat een groot aantal onderdelen die kunnen worden gerecycled. Als u het apparaat weggooit, doe dit dan niet bij het gewone huisvuil.

Houd u aan de plaatselijke regelgeving inzake het weggooien van verpakkingsmateriaal, lege batterijen en oude apparatuur.

Verklaring

Eventuele wijzigingen of modificaties aan het apparaat die niet uitdrukkelijk zijn goedgekeurd door Philips Consumer Electronics kunnen tot gevolg hebben dat gebruikers het recht verliezen het apparaat te gebruiken.

2 Uw clock radio

Gefeliciteerd met uw aankoop en welkom bij Philips! Als u volledig wilt profiteren van de ondersteuning die Philips biedt, kunt u uw product registreren op www.philips.com/welcome.

Inleiding

Met deze wekkerradio kunt u naar FM-radio luisteren en audio- en fotobestanden weergeven die op een geheugenkaart zijn opgeslagen. U kunt twee verschillende alarmtijden instellen. Voor het alarmgeluid kunt u de audiobestanden selecteren die in het interne geheugen of op een geheugenkaart staan.

Wat zit er in de doos?

Controleer de inhoud van het pakket:

- Het apparaat
- Netspanningsadapter
- Gebruikershandleiding
- Snelstartgids

Overzicht van het apparaat (Zie 1)

① MENU

- Hiermee gaat u naar het hoofdmenu.
- Hiermee gaat u naar het vorige menu.

② OK

- Hiermee bevestigt u een invoer of selectie.
- Voor de klok: diapresentatie afspelen/onderbreken.
- Voor de radio: radio afspelen/geluid uitschakelen.
- Voor muziek: geselecteerd bestand afspelen/onderbreken.
- Voor diapresentaties: afspelen/onderbreken/in- of uitzoomen.

③ ▲, ▼

- Hiermee verplaatst u de cursor omhoog/omlaag
- Voor de klok/foto's: foto rechtsom/linksom draaien.
- Voor de radio: voorkeurnummer wijzigen.
- Voor muziek: verschillende afspeelmodi selecteren.

④ VOL

- Hiermee past u het geluidsniveau aan.

⑤ SD/MMC

- SD/MMC-kaartsleuf

⑥ ALARM 1/ALARM 2

- Hiermee stelt u het alarm in en activeert/deactiveert u het.

⑦ REPEAT ALARM/BRIGHTNESS CONTROL

- Hiermee herhaalt u het alarm.
- Hiermee selecteert u de helderheid van het display.

⑧ CLOCK

- Druk hierop om de positie van de klok op het scherm te wijzigen.
- Houd deze knop ingedrukt om de klok in te stellen.

⑨ **TUNING** ◀▶

- Hiermee stemt u af op radiostations.
- Voor foto's/muziek: selecteer het vorige/volgende bestand.

⑩ **SLEEP**

- Hiermee stelt u de sleeptimer in en activeert/deactiveert u deze.

⑪ **DC IN 5V**

- Aansluiting netvoeding.

⑫ **Antenne**

3 Aan de slag



Let op

- Gebruik de knoppen alleen zoals vermeld in deze gebruikershandleiding.

Volg altijd de instructies in dit hoofdstuk op volgorde.

Als u contact opneemt met Philips, wordt u gevraagd om het model- en serienummer van uw clock radio. Het model- en serienummer bevinden zich op de achterkant van uw clock radio. Noteer hier de nummers:

Modelnummer _____

Serienummer _____

Stroom aansluiten



Let op

- Risico van een elektrische schok! Wanneer u de voeding loskoppelt, moet u altijd de stekker uit het stopcontact halen. Trek nooit aan het snoer.
- Sluit de meegeleverde netspanningsadapter aan op het apparaat en het stopcontact. (Zie **2**)

Schermtaal selecteren

- 1 Druk op **MENU**.
↳ Het hoofdmenu wordt weergegeven.
- 2 Selecteer [**Instellingen**] en druk vervolgens op **OK**.
↳ Het menu met instellingen wordt weergegeven.
- 3 Selecteer [**Taal**] en druk vervolgens op **OK**.
- 4 Selecteer een optie en druk op **OK** om te bevestigen.
- 5 Druk op **MENU** om het menu met instellingen te verlaten.

Datum en tijd instellen

- 1 Druk op **MENU**.
- 2 Selecteer [**Instellingen**] -> [**Klok**] -> [**Ingestelde tijd**] en druk vervolgens op **OK**.
- 3 Druk op ▲▼ om het uur in te stellen en druk op **OK** om te bevestigen.
- 4 Druk op ▲▼ om de minuten in te stellen en druk op **OK** om te bevestigen.
- 5 Selecteer [**Datum instellen**] en druk vervolgens op **OK**.
- 6 Druk op ▲▼ om de dag in te stellen en druk op **OK** om te bevestigen.

- 7 Druk op ▲▼ om de maand in te stellen en druk op **OK** om te bevestigen.
- 8 Druk op ▲▼ om het jaar in te stellen en druk op **OK** om te bevestigen.
- 9 Druk op **MENU** om het menu met instellingen te verlaten.

4 Uw clock radio gebruiken

De klok weergeven

- 1 Druk op **MENU**.
- 2 Selecteer **[Klok]** en druk vervolgens op **OK**.
 - ↳ De huidige tijd en alarmstatus worden weergegeven tegen een achtergrond van foto's uit het interne geheugen.
 - Druk op **OK** om de diapresentatie te stoppen. Druk nogmaals op deze knop om de diapresentatie te hervatten.
 - Druk op **TUNING** ◀▶ om de achtergrondafbeelding te wijzigen.
 - Druk op **CLOCK** om de positie van de klok op het scherm te wijzigen.

Naar FM-radio luisteren

- 1 Druk op **MENU** en selecteer vervolgens **[Radio]**.
- 2 Druk op **TUNING** ◀▶ om op een radiostation af te stemmen.

Automatisch een radiostation zoeken:

- 1 Houd **TUNING** ◀▶ ingedrukt.
 - ↳ De radio wordt automatisch afgestemd op een station met een sterk ontvangstsignaal.
- 2 Herhaal indien nodig stap 1 tot u het gewenste radiostation vindt.
 - Als u op een zwak station wilt afstemmen, drukt u op **TUNING** ◀▶ tot u de optimale ontvangst hebt.



Tip

- Trek voor een optimale ontvangst de antenne volledig uit of pas de positie van de antenne aan.

Radio uitschakelen

Druk op **OK** om de radio uit te schakelen. Druk nogmaals op deze knop om de radio in te schakelen.

Radiostations programmeren

U kunt maximaal 20 FM-radiostations handmatig of automatisch opslaan in het geheugen.

Handmatig programmeren

- 1 Stem af op een station.
- 2 Houd **OK** ongeveer 2 seconden ingedrukt.
↳ Het voorkeurnummer knippert.
- 3 Druk op **▲▼** om een nummer van 1-20 aan dit station toe te wijzen.
- 4 Druk ter bevestiging op **OK**.
- 5 Herhaal de stappen 1 tot en met 4 om andere stations op te slaan.

Automatisch programmeren

Het automatisch programmeren begint bij voorkeurstation 1. Alle eerder ingestelde voorkeurstations worden gewist.

- 1 Druk op **MENU**.
- 2 Selecteer **[Instellingen]** -> **[Radio automatisch programmeren]** en druk vervolgens op **OK**.
↳ Alle beschikbare stations worden geprogrammeerd.

- ↳ Nadat alle stations zijn opgeslagen, begint automatisch het eerste voorkeurstation te spelen.
-

Foto's weergeven

- 1 Plaats een SD/MMC-kaart in de **SD/MMC**-kaartsleuf.
↳ Het hoofdmenu wordt weergegeven.
 - 2 Selecteer [**Foto**] in het hoofdmenu.
↳ Er worden miniatures weergegeven van de foto's die op de kaart zijn opgeslagen.
 - 3 Druk op **OK**.
↳ Er wordt een diapresentatie gestart van de opgeslagen foto's die begint met de geselecteerde foto.
 - Druk op **OK** om het afspelen te onderbreken. Druk nogmaals op deze knop om het afspelen te hervatten.
 - Druk op **TUNING** ◀▶ om de vorige/volgende foto te selecteren.
 - Druk op ▼ om de foto rechtsom te draaien.
 - Druk op ▲ om de foto linksom te draaien.
 - Druk op **CLOCK** om de klok weer te geven terwijl er foto's worden weergegeven.
-

Naar audiobestanden van de SD/MMC-kaart luisteren

- 1 Plaats een SD/MMC-kaart in de **SD/MMC**-kaartsleuf.
↳ Het hoofdmenu wordt weergegeven.
- 2 Selecteer [**Muziek**] in het hoofdmenu.
- 3 Selecteer een map/bestand en druk vervolgens op **OK**.
↳ Het bestand wordt afgespeeld.
 - Druk op **OK** om het afspelen te onderbreken. Druk nogmaals op deze knop om het afspelen te hervatten.

- Druk op **TUNING** ◀▶ om het vorige/volgende item te selecteren.
- Druk op ▲▼ om verschillende afspeelmodi te selecteren: Repeat one, Repeat all of Shuffle.
- Houd **SLEEP** ingedrukt om het huidige muziekbestand in te stellen als sleeptimermuziek.

De alarmtimer instellen



Opmerking

- Controleer voordat u begint of de klok goed is ingesteld.

U kunt twee verschillende alarmtijden instellen. Voor het alarmgeluid kunt u de audiobestanden selecteren die in het interne geheugen of op een geheugenkaart staan.

- 1** Druk op **ALARM 1/ALARM 2**.
↳ Het Alarm 1/Alarm 2-pictogram en de cijfers van de klok worden weergegeven.
- 2** Druk op ▲▼ om het uur in te stellen en druk op **OK** om te bevestigen.
- 3** Druk op ▲▼ om de minuten in te stellen en druk op **OK** om te bevestigen.
↳ Op de ingestelde tijd klinkt het alarm en het volume wordt langzaam verhoogd.

Het alarm onderbreken

- Druk als het alarm afgaat op een willekeurige knop, maar niet op **REPEAT ALARM/BRIGHTNESS CONTROL**.

Het alarm herhalen

- Druk als het alarm afgaat op **REPEAT ALARM/BRIGHTNESS CONTROL**.
 - ↳  knippert.
 - ↳ Het alarm gaat om de 9 minuten opnieuw af.
-

Het alarm uitschakelen

- Druk herhaaldelijk op **ALARM 1/ALARM 2** totdat  verandert in  om het alarm uit te schakelen.



Tip

- Als het alarm afgaat en er niet op een knop wordt gedrukt, dan gaat het alarm 30 minuten lang af.

Sleeptimer instellen

De wekkerradio kan na een bepaalde tijdsperiode (in minuten) automatisch overschakelen naar de stand-bystand. U kunt het audiobestand selecteren dat tijdens deze periode wordt geactiveerd.

De radio activeren

- 1 Stem af op een radiostation.
 - 2 Druk herhaaldelijk op **SLEEP** om een tijdsduur te selecteren.
 - ↳ De radio wordt uitgeschakeld wanneer de ingestelde tijdsduur is verstreken.
-

Audio van de SD/MMC-kaart activeren

- 1 Herhaal de stappen 1 tot en met 3 (zie 'Naar audiobestanden van de SD/MMC-kaart luisteren' op pagina 250).
- 2 Druk herhaaldelijk op **SLEEP** om een tijdsduur te selecteren.

- ↳ Het afspelen van audio wordt na de ingestelde periode onderbroken.
-

Vooraf ingestelde sleeptimermuziek activeren

- 1 Druk in de klok- of fotomodus herhaaldelijk op **SLEEP** om een tijdsduur te selecteren.
 - 2 Druk op ▲▼ om sleeptimermuziek te selecteren.
 - [Ontspanning 1]
 - [Ontspanning 2]
 - [Ontspanning 3]
 - ↳ Het afspelen van muziek wordt na de ingestelde periode onderbroken.
-

De sleeptimer deactiveren

- Druk herhaaldelijk op **SLEEP** totdat [Uit] wordt weergegeven.

5 Instellingen aanpassen

Tijdsindeling wijzigen

- 1 Druk op **MENU**.
 - 2 Selecteer [Instellingen] -> [Klok] -> [Stijl].
 - 3 Druk op **OK** om te schakelen tussen [12 uur] en [24 uur].
 - 4 Selecteer [Datumindeling].
 - 5 Druk op **OK** om te schakelen tussen [DD - MM - JJJJ] en [JJJJ - MM - DD].
-

Klokstijl selecteren

- 1 Druk op **MENU**.
- 2 Selecteer [Instellingen] -> [Klokweergave].
- 3 Druk op **OK** en selecteer een optie.

- **[Stijl]**: selecteer digitale of analoge klok
- **[Kleur]**: selecteer de kleur van de klok

4 Druk op **MENU** om het menu met instellingen te verlaten.



Tip

- Als u voor de analoge klok kiest, blijft de kleur van de klok wit als deze in het midden van het scherm staat.

Alarmmelodie en -foto selecteren

- 1** Druk op **MENU**.
- 2** Selecteer **[Instellingen]** -> **[Alarm 1]/[Alarm 2]**.
- 3** Druk op **OK** en selecteer een optie.
 - **[Alarmmuziek]**: selecteer een alarmmelodie.
 - **[Alarmfoto]**: selecteer een alarmfoto.



Tip

- Houd in de foto- of muziekmodus **ALARM 1/ALARM 2** ingedrukt om de huidige foto/het huidige muziekbestand op te slaan als alarmfoto/alarmmelodie.

De functie Timer automatisch dimmen activeren

- 1** Druk op **MENU**.
- 2** Selecteer **[Instellingen]** -> **[Timer automatisch dimmen]** -> **[Automatisch Duisternis]**.
- 3** Druk op **OK** om **[Aan]** te selecteren.
- 4** Selecteer **[Start]** en druk vervolgens op **OK**.

- 5 Druk op ▲▼ om het uur in te stellen en druk op **OK** om te bevestigen.
 - 6 Druk op ▲▼ om de minuten in te stellen en druk op **OK** om te bevestigen.
 - ↳ Het tijdstip waarop het automatisch dimmen begint, is ingesteld.
 - 7 Selecteer **[Eind]**.
 - 8 Herhaal de stappen 5 en 6 om de eindtijd in te stellen.
 - ↳ Het tijdstip waarop het automatisch dimmen stopt, is ingesteld.
-

Instellingen voor diapresentaties selecteren

- 1 Druk op **MENU**.
 - 2 Selecteer **[Instellingen]** -> **[Diapresentatie]**.
 - 3 Druk op **OK** en selecteer een optie.
 - **[Diavolgorde]**: geef foto's op volgorde of op willekeurige volgorde weer
 - **[Dia-effect]**: selecteer dia-effecten
 - **[Diafrequentie]**: selecteer een interval voor de diapresentatie.
-

Foto afspelen met muziek

- 1 Druk op **MENU**.
 - 2 Selecteer **[Instellingen]** -> **[Foto met muziek weergeven]**.
 - 3 Druk op **OK** om **[Aan]** te selecteren.
-

Oorspronkelijke instellingen herstellen

- 1 Druk op **MENU** en selecteer vervolgens **[Instellingen]** -> **[Standaardwaarden herstellen]**.
- 2 Druk op **OK**.
 - ↳ Er wordt een bevestigingsvenster weergegeven.

6 Productinformatie



Opmerking

- Productinformatie kan zonder voorafgaande kennisgeving worden gewijzigd.

Netspanning	Invoer: 100 - 240V, 50/60 Hz Uitvoer: 5 V, 800 mA
Stroomverbruik	4 W
Stroomverbruik in stand-by	<0,45 W
Afmetingen - het apparaat (b x h x d)	100 x 82 x 33 mm
Gewicht - inclusief verpakking - apparaat	385 g 137 g
Frequentiebereik	87,5 - 108 MHz
Frequentierooster	100 KHz

7 Problemen oplossen



Let op

- Verwijder de behuizing van deze clock radio nooit.

Probeer het apparaat nooit zelf te repareren. Hierdoor wordt de garantie ongeldig.

Als u problemen tegenkomt bij het gebruik van dit clock radio, controleer dan het volgende voordat u om service vraagt. Als het probleem onopgelost blijft, gaat u naar de website van Philips (www.Philips.com/support). Als u contact opneemt met Philips, moet u ervoor zorgen dat het clock radio zich in de buurt bevindt en dat u het modelnummer en serienummer bij de hand hebt (zie 'Aan de slag').

Geen stroom

- Zorg ervoor dat de netspanningsadapter goed is aangesloten.
- Zorg ervoor dat er stroom op het stopcontact staat.

Geen geluid

- Pas het volume aan.

Slechte radio-ontvangst

- Trek de antenne volledig uit.

De timer werkt niet

- Stel de juiste kloktijd in.
- Schakel de timer in.

De ingestelde tijd op de klok/timer is verdwenen

- Er is een stroomstoring geweest of de netspanningsadapter is eruit geweest.
- Stel de klok/timer opnieuw in.



© 2008 Koninklijke Philips Electronics N.V.

All rights reserved.