

# 立体声收录音机

AQ7170

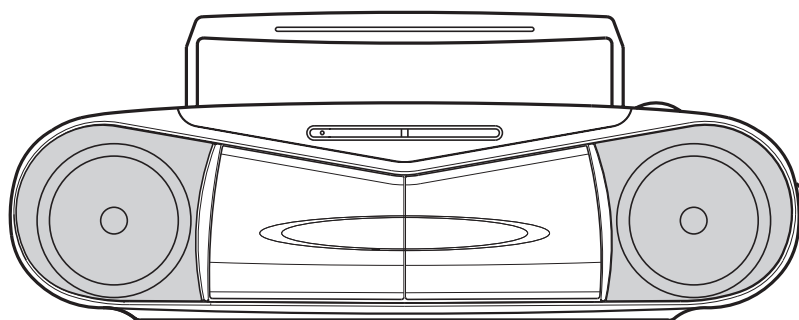

## 使用说明

### 预防措施：

- 在任何情况下请勿打开机箱。请勿拆开机箱对本产品进行任何操作。任何内部调整维修都应该让熟练的技术服务人员来进行。
- 请勿以湿手接触本录音机。万一有液体流入机箱内，请将本机带到熟练的技术服务人员那儿进行检查。

### 警告：

为避免火灾和电击的危险，  
切勿让本机淋雨或受潮。

 THE LIGHTNING FLASH AND ARROW HEAD WITHIN THE TRIANGLE IS A WARNING SIGN ALERTING YOU OF "DANGEROUS VOLTAGE" INSIDE THE PRODUCT.	<b>CAUTION</b> RISK OF ELECTRIC SHOCK DO NOT OPEN CAUTION: TO REDUCE THE RISK OF ELECTRIC SHOCK, DO NOT REMOVE COVER (OR BACK). NO USER-SERVICEABLE PARTS IN-SIDE. REFER SERVICE TO QUALIFIED SERVICE PERSONNEL.	 THE EXCLAMATION POINT WITHIN THE TRIANGLE IS AWARING SIGNALERTING YOU OF IMPORTANT INSTRUCTIONS ACCOMPANYING THE PRODUCT.
SEE MARKING ON BOTTOM/BACK OF PRODUCT.		

## 部件名称

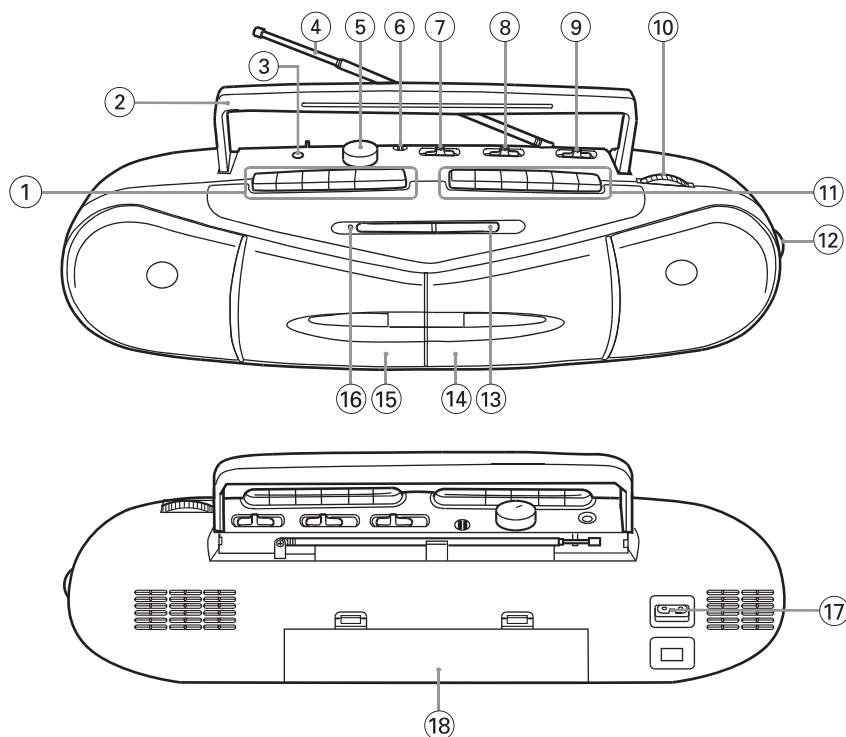

- |  |   |   |
|--|---|---|
| <p>① 磁带控制按键 (A卡)<br/> <b>II</b> PAUSE (暂停) 按键<br/> <b>■/▲</b> STOP/EJECT (停止/弹出) 按键<br/> <b>◀◀</b> FF (快进) 按键<br/> <b>▶▶</b> REW (倒带) 按键<br/> <b>▶</b> PLAY (放音) 按键</p> <p>② 携带手柄</p> <p>③ PHONES (麦克风) 插孔</p> <p>④ 伸缩式天线</p> <p>⑤ VOLUME (音量) 控制器</p> <p>⑥ 电容式麦克风 (MIC)</p> <p>⑦ DUBBING/BEAT CUT 开关 (音频复制/节拍音消除)</p> | <p>⑧ FUNCTION (功能) 选择开关<br/>           磁带/收音机 (TAPE/RADIO)</p> <p>⑨ BAND (波段) 选择开关<br/>           MW/SW1/SW2/FM<br/>           (中波/短波1/短波2/调频)</p> <p>⑩ TUNING (调谐) 控制器</p> <p>⑪ 磁带控制按键 (B卡)<br/> <b>II</b> PAUSE (暂停) 按键<br/> <b>■/▲</b> STOP/EJECT (停止/弹出) 按键<br/> <b>◀◀</b> FF (快进) 按键<br/> <b>▶▶</b> REW (倒带) 按键<br/> <b>▶</b> PLAY (放音) 按键<br/> <b>●</b> REC (录音) 按键</p> | <p>⑫ FINE TUNING (微调) 控制器</p> <p>⑬ 调谐刻度盘</p> <p>⑭ 磁带室门 (B卡)</p> <p>⑮ 磁带室门 (A卡)</p> <p>⑯ FM STEREO (调频立体声) 指示器</p> <p>⑰ AC INPUT (交流电输入) 插孔</p> <p>⑱ 电池室</p> |
|--|---|---|

## 维护和保养

- 检视磁带是否松弛。如果松弛，在把磁带装入本机之前，要先用铅笔把松弛的磁带卷紧。
- 避免使用C-120 (或更长的) 卡式磁带。
- 切勿将本机放置在温度极高或极低的地方。
- 每使用40小时之后，就要用棉棒蘸湿变性酒精擦拭与磁带接触部分 (录放音磁头、主动轮和压带轮)。
- 用沾有中性洗涤剂 of 软布擦拭较顽固的污迹。
- 用软布擦拭机体。不要使用化学药品来擦拭。

## 使用准备

请保存下列所有咨询以备将来参考。

### 交流电源操作

#### 连接电源

将附送交流电源线的一端接于交流电输入(AC INPUT)插孔，将另一端入家庭交流电输出插座。

#### 注意：

- 长期不用本机时，务必将本机电源插头从交流电源输出插座上拔下。
- 即使装上电池，每当您把本机电源插头插入交流电源插座时，本机也会切换到交流电。

#### 直流电源操作

打开电池室门，按照电池室门所示 + 和 - 标记，对准正负极方向，将6节SUM-1电池(“D”型，HP2，R20)装入后面的电池盒。

#### 注意：

- 电池使用不当会导致漏液或爆炸，也会损坏本机。请注意下列事项：
- 切勿混合使用新旧电池。
  - 一个月以上不使用本机时，请取出电池。

## 收音操作

1. 将FUNCTION功能选择开关调到收音机(RADIO)位置。
2. 将BAND波段选择开关调到所需的波段位置。
3. 转动调谐(TUNING)控制器调到想要收听电台。
4. 将音量(VOLUME)控制器调到需要的声级。
5. 要关掉收音机，将FUNCTION功能选择开关调到磁带 TAPE位置即可。

#### 注意：

- 要收听调频(FM)和短波2(SW2)时，将伸缩天线拉长，改变其方向，以便得到最佳的收听效果。
- 要收听中波(MW)和短波1(SW1)时，本机内部装有铁氧体磁棒天线。因为当本机收到调频立体声信号时，调频立体声指示器即点亮。天线是定向的，要将整体转动到收听效果最佳的方向。
- 当本机收到调频立体声信号时，调频立体声指示器即点亮。

#### 微调控制器(FINE TUNING)

在进行短波(SW)广播调谐时，请使用微调控制器进行微细调谐。

## 卡式磁带操作

### 放音(A卡或者B卡)

1. 按下 **■/▲ STOP/EJECT** (停止/弹出) 按键打开卡式磁带室门。使开口侧向上装入卡式磁带。
2. 用手关上卡式磁带室门。
3. 将 **FUNCTION** 功能选择开关调到 **TAPE** 位置。
4. 按下 **◀ PLAY** (放音) 按键 (A卡或B卡)。
5. 将 **VOLUME** (音量) 控制器调到适当的声级。
6. 要停止磁带时, 按下 **■/▲ STOP/EJECT** (停止/弹出) 按键。
7. 要取出磁带时, 再按一下 **■/▲ STOP/EJECT** (停止/弹出) 按键。

### 连续放音(从A卡到B卡)

1. 将 **FUNCTION** 功能选择开关调到磁带 **TAPE** 位置。
2. 按下A卡的 **◀ PLAY** (放音) 按键, A卡开始放音。
3. 按下B卡的 **|| PAUSE** (暂停) 按键。
4. 按下B卡的 **◀ PLAY** (放音) 按键, B卡处于待机模式。  
当A卡的放音到达终点时, 该磁带自动停止, 然后开始B卡的放音。  
当B卡的放音到达终点时, 该磁带自动停止。

### 快进和倒带(A卡和B卡)

1. 要快速送进磁带时, 按下 **◀◀ FF** (快进) 按键。
2. 要快速倒卷磁带时, 按下 **▶▶ REW** (倒带) 按键。

### 自动停止

在放音、录音、快进或倒带过程中磁带到头时, 本机将自动停止并将按键恢复到关闭位置。

### 从收音机录音时(B卡)

1. 将 **FUNCTION** 功能选择开关调到收音机 (**RADIO**) 位置, 调准想要收听的电台。
2. 按下 **■/▲ STOP/EJECT** (停止/弹出) 按键, 打开卡式磁带室门。
3. 使开口侧向上, 装入卡式磁带。
4. 用手关上卡式磁带室门。
5. 先按下 **|| PAUSE** (暂停) 按键, 再按下 **● REC** (录音) 按键 **◀ PLAY** (放音) 按键也会同时起作用)。
6. 要开始录音时, 按下 **|| PAUSE** (暂停) 按键开始录音。
7. 要停止录音时, 按下 **■/▲ STOP/EJECT** (停止/弹出) 按键。要取出磁带时, 再按一下该键。

### 当听到节拍音干扰时

在从收音机广播录音时, 有时听到一种称作“节拍音”的高调噪音。在这种情况下, 将 **DUBBING/BEAT CUT** (音频复制/节拍音消除) 开关置于降低节拍噪音水平的位置。

### 从内置麦克风录音时 (B卡)

1. 将 **FUNCTION** 功能选择开关调到磁带 **TAPE** 位置。
2. 按下 **■/▲ STOP/EJECT** (停止/弹出) 按键, 打开卡式磁带室门。
3. 使开口侧向上, 装入卡式磁带。
4. 用手关上卡式磁带室门。
5. 先按下 **|| PAUSE** (暂停) 按键, 再按下 **● REC** (录音) 按键 **◀ PLAY** (放音) 按键也会同时起作用)。
6. 要开始录音时, 按下 **|| PAUSE** (暂停) 按键开始录音。  
机外周围的声音将会被录制到录音带里面。
7. 要停止录音时, 按下 **■/▲ STOP/EJECT** (停止/弹出) 按键。要取出磁带时, 再按一下该键。

#### 注意:

- 录音音量会自动调整。 **VOLUME** (音量) 程度不会影响录音音量。
- 如果放音失真, 麦克风可能太接近录音源。将本机重新放好, 再按照上述步骤进行操作。

## 音频复制(从A卡到B卡)

### 音频复制

从A卡的磁带复制录音到B卡的磁带

1. 在A卡磁带室里装入预先录音的磁带
2. 选定A卡的磁带要复制的位置。如果整面都复制就选择到磁带起点。
3. 在B卡磁带室里装入待录音的磁带。
4. 设定DUBBING/BEAT CUT(音频复制/节拍音消除)开关到想要的复制速度。
  - NORMAL(普通): 提供和听磁带时一样的正常速度。
  - HIGH(快速): 提供快速音频复制(几乎2倍于普通速度)。  
设定VOLUME(音量)控制器到最小(MIN)。
5. 将FUNCTION功能选择开关调到磁带 TAPE位置。
6. 按下B卡的II PAUSE(暂停)按键。
7. 按下●REC(录音)按键。
  - B卡进入待机模式。
8. 按下A卡的◀PLAY(放音)按键。B卡的II PAUSE(暂停)按键弹出, 音频复制开始。
9. 同时按下A卡和B卡的■/▲STOP/EJECT(停止/弹出)按键, 停止音频复制。

#### 注意:

- 在音频复制操作过程中, 请勿改变音频复制速度。

### 音频复制操作过程中的自动停止:

1. 当A卡磁带比B卡磁带长时: B卡磁带停止后, A卡磁带仍以正常速度继续放音。
2. 当B卡磁带比A卡磁带长时: 在A卡磁带停止后, 立即按下B卡的STOP EJECT(暂停/弹出)按键。

### 防止抹音

录音时, 上次在磁带上所录的声音将会自动抹掉。要避免因疏忽而抹掉, 将卡式磁带背侧的防误抹片去掉。如果折断A面的防误抹片, A面就无法录音。如果要在该磁带上录音, 就要用胶粘胶带把防误抹片孔封住。

### 麦克风插孔(PHONES)

一个人收听时, 将耳机插头插入本机的麦克风(PHONE)插孔。即自动阻断内置式扬声器。

## 规格

### 收音机

中波 530-1600千赫  
短波1 6.0-15.0兆赫  
短波2 15.0-22.0兆赫  
调频 88-108兆赫

### 天线

中波/短波1 铁氧体磁棒天线  
调频/短波2 伸缩式天线

### 磁带

走带速度 4.75公分/秒  
音轨系统 4轨道双频道立体声

### 电源

交流 AC 220伏 50赫  
直流 9伏, 6 x SUM-1电池  
(“D”型, HP2, R20)

### 整体

输出功率 10W  
扬声器 90mm x 2, (8欧姆)  
外形尺寸 502 x 139 x 141公厘  
(宽 x 高 x 深)  
重量 约2.0公斤(不包括电池)  
附属品 交流电源线

\* 规格变更恕不另行通知。

在未征得版权所有者的同意下, 私自复制或播放享有版权的内容, 属于违法行为。