

 Para obter instruções detalhadas relativas à utilização, visite www.philips.com/support.

 Antes de usar o produto, leia todas as informações de segurança fornecidas.

 Para o funcionamento do dispositivo, você pode usar pilha alcalina (R14) ou energia AC.



 

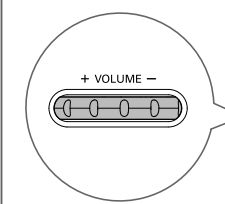
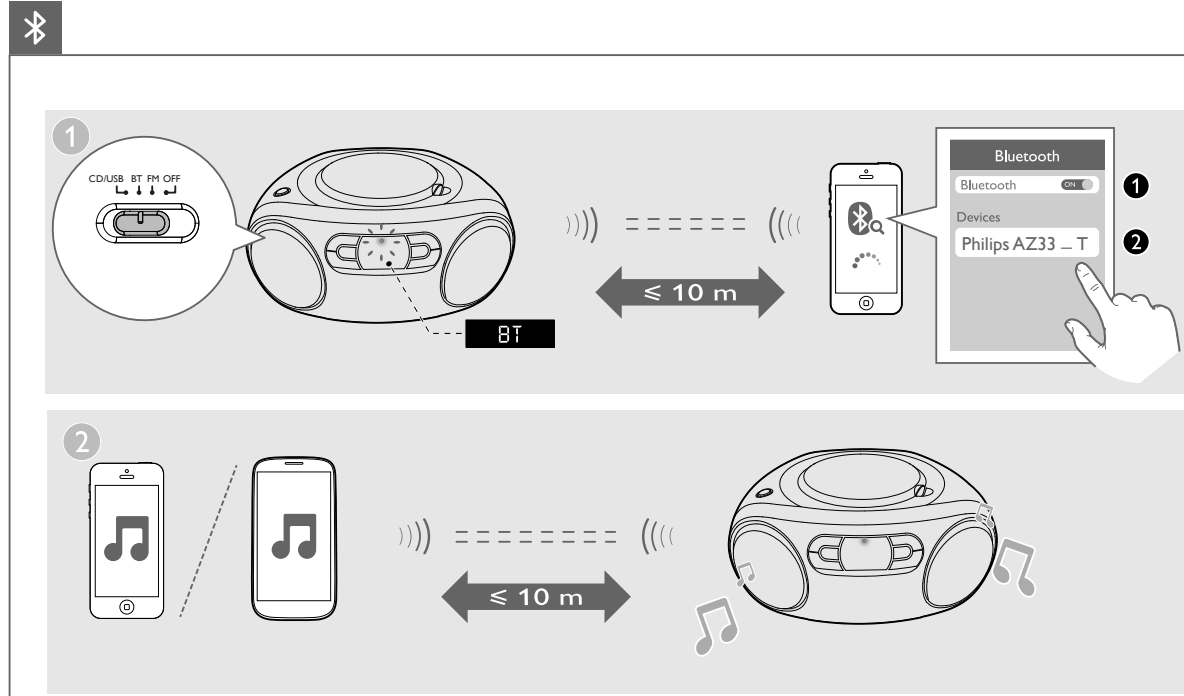

- Coloque o seletor de origem na posição **BT**.
↳ O indicador Bluetooth piscará em azul.
- No dispositivo Bluetooth, ative o Bluetooth e procure dispositivos.
- Selecione [**Philips AZ33_T**] em seu dispositivo para fazer o emparelhamento. Se for necessário, insira a senha predefinida "0000".
↳ Após ter realizado o emparelhamento e a conexão com êxito, o produto emite um sinal sonoro duas vezes e o indicador LED acende na cor azul.
- Após a conexão Bluetooth bem-sucedida, reproduza o áudio no dispositivo Bluetooth.

Nota: mantenha **PAIRING** pressionado por dois segundos para desligar a conexão Bluetooth e entrar no modo de emparelhamento.



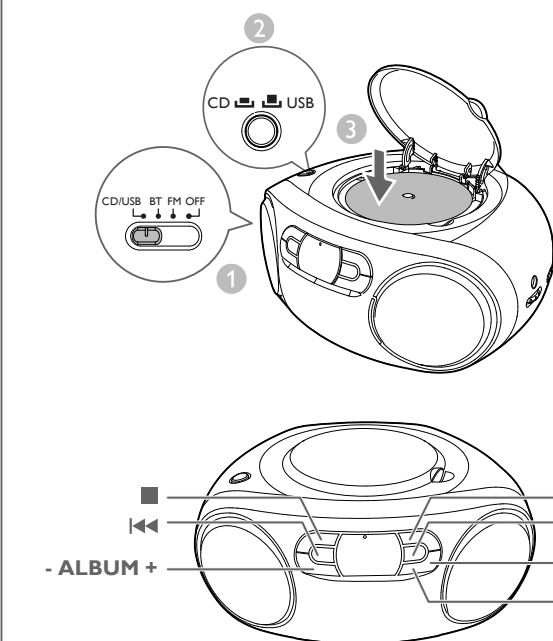

	Pressione para pular para a faixa anterior/seguinte. Mantenha pressionado para buscar dentro da reprodução e, em seguida, solte para retomar a reprodução.
	Inicia ou pausa a reprodução.
	Interrompe a reprodução.
PROG	Programa faixas.
+VOLUME -	Ajusta o volume.
-ALBUM +	Pular para a faixa anterior ou seguinte.
MODE	Selecionar um modo de reprodução.

- No modo CD/USB/BT, o reproduzidor de CD será alternado automaticamente para o modo de espera se nenhum sinal de áudio for detectado por mais de 15 minutos.
- Pressione para retirar o reproduzidor de CD do modo de espera.

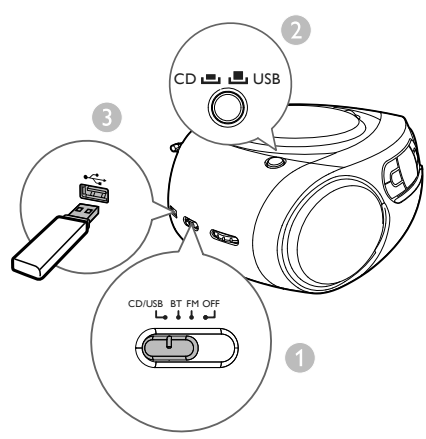

PROG

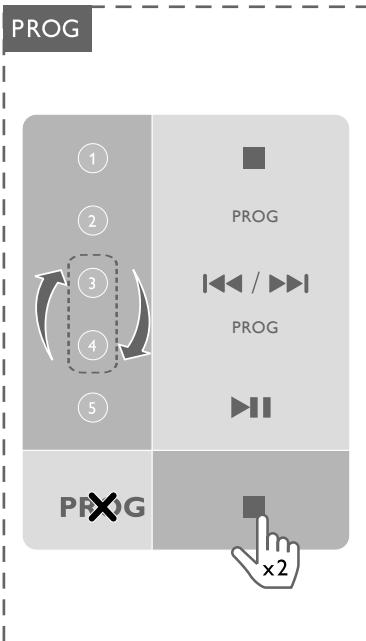

PAIRING x2

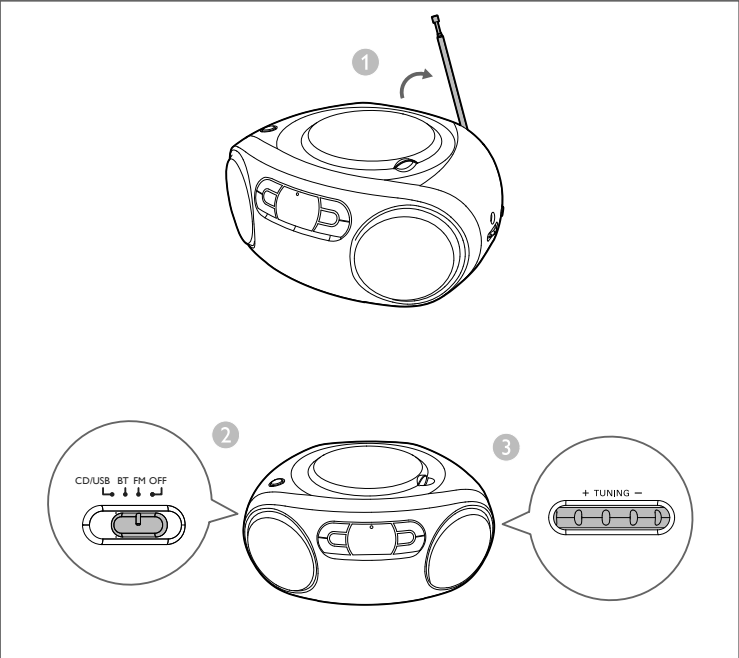
- CD/USB
- BT
- FM
- OFF

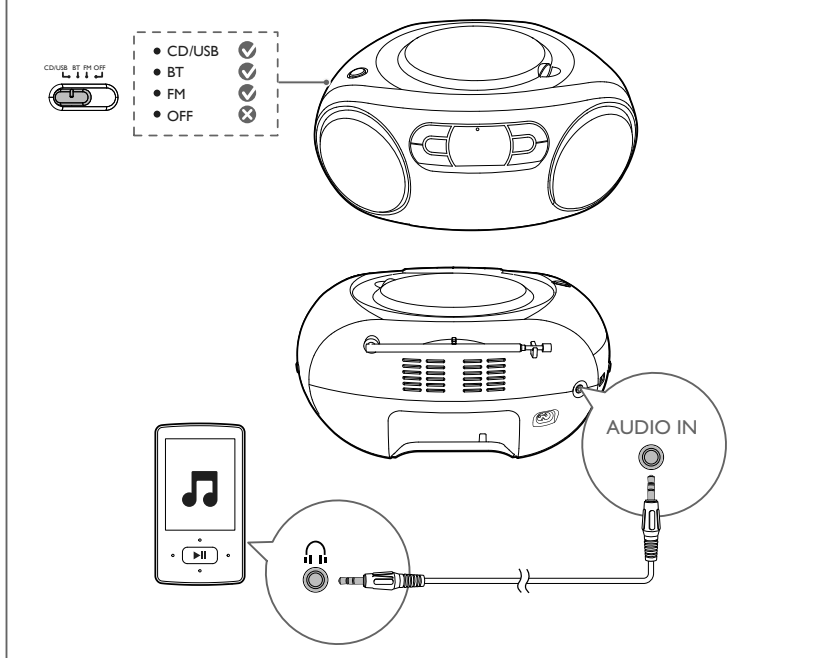
AUDIO IN

