

Register your product and get support at  
[www.philips.com/welcome](http://www.philips.com/welcome)

PD7022  
PD7022B



---

CS Příručka pro uživatele 3

---

PL Instrukcja obsługi 91

---

EL Εγχειρίδιο χρήσης 25

---

PT Manual do utilizador 113

---

FI Käyttöopas 47

---

RU РУКОВОДСТВО ПОЛЬЗОВАТЕЛЯ 135

---

HU Felhasználói kézikönyv 69

---

SK Príručka uživateľa 159

---

**PHILIPS**

# Obsah

---

<b>1</b>	<b>Dôležité</b>	160
	Dôležité bezpečnostné pokyny	160
	Upozornenie	162
<hr/>		
<b>2</b>	<b>Váš prenosný DVD prehrávač</b>	165
	Úvod	165
	Čo je v škatuli	165
	Hlavná jednotka - prehľad	166
	Druhá obrazovka – prehľad	168
<hr/>		
<b>3</b>	<b>Začíname</b>	169
	Príprava	169
	Pripojenie druhej obrazovky	170
	Pripojenie napájania	171
<hr/>		
<b>4</b>	<b>Používanie prehrávača</b>	172
	Zapnutie	172
	Výber jazyka OSD	172
	Prehrávanie diskov	172
	Možnosti prehrávania	173
<hr/>		
<b>5</b>	<b>Úprava nastavení</b>	174
	Nastavenie hlavnej jednotky	174
	Nastavenie druhej obrazovky	175
<hr/>		
<b>6</b>	<b>Plnohodnotné využívanie vášho prehrávača</b>	176
	Pripojenie ďalšieho zariadenia	176
	Pripojenie k elektrickej zásuvke v domácnosti	177
<hr/>		
<b>7</b>	<b>Informácie o produkte</b>	178
<hr/>		
<b>8</b>	<b>Riešenie problémov</b>	179

# 1 Dôležité

---

## Dôležité bezpečnostné pokyny

- ① Prečítajte si tieto pokyny.
- ② Odložte si tieto pokyny.
- ③ Dbajte na všetky varovania.
- ④ Dodržiavajte všetky pokyny.
- ⑤ Nepoužívajte toto zariadenie v blízkosti vody.
- ⑥ Čistite len pomocou suchej tkaniny.
- ⑦ Neinštalujte v blízkosti zdrojov tepla, ako sú radiátory, tepelné regulátory, kachle či iné zariadenia (vrátane zosilňovačov), ktoré produkujú teplo.
- ⑧ Dbajte na to, aby na sieťový kábel nikto nestúpil ani ho neزالomil, najmä pri zástrčkách, elektrických objímkach a v mieste, kde vychádza zo zariadenia.
- ⑨ Používajte len nástavce/príslušenstvo špecifikované výrobcom.
- ⑩ Počas búrok s bleskami alebo pri dlhodobom nepoužívaní odpojte toto zariadenie zo siete.
- ⑪ Všetky opravy zverte do rúk kvalifikovanému servisnému personálu. Oprava je potrebná, ak bolo zariadenie akýmkoľvek spôsobom poškodené, napríklad bol poškodený napájací kábel alebo zástrčka, ak bola na zariadenie vyliala tekutina alebo do zariadenia spadol nejaký predmet, zariadenie bolo vystavené dažďu alebo vlhkosti alebo ak zariadenie nefunguje správne, prípadne po páde zariadenia.
- ⑫ Prístroje nesmú byť vystavené kvapkaniu alebo striekaniu kvapalín.
- ⑬ Neumiestňujte na zariadenie žiadne nebezpečné predmety (napr. predmety naplnené kvapalinou, zapálené sviečky).
- ⑭ Tam, kde ako odpájacie zariadenie slúži sieťová zástrčka alebo prepájacie zariadenie, musí zostať toto odpájacie zariadenie ľahko prístupné pre okamžité použitie.



## Varovanie

- Nikdy neodstraňujte kryt tohto zariadenia.
- Nikdy nemažte žiadnu časť tohto zariadenia.
- Nikdy nepokladajte toto zariadenie na iné elektrické zariadenie.
- Toto zariadenie chráňte pred priamym slnečným svetlom, otvoreným ohňom alebo zdrojom tepla.
- Nikdy sa nepozerajte do laserového lúča vo vnútri zariadenia.
- Aby ste mohli toto zariadenie kedykoľvek odpojiť zo siete, uistite sa, že k sieťovému káblu, zástrčke alebo adaptéru máte voľný prístup.

## Bezpečné počúvanie

### Hlasitosť prehrávania vždy nastavte na primeranú hodnotu.

- Používanie slúchadiel pri vysokej hlasitosti môže poškodiť váš sluch. Tento produkt môže vytvárať zvuky v decibelových rozsahoch, ktoré môžu u bežnej osoby spôsobiť stratu sluchu, a to aj pri vystavení kratšom ako jedna minúta. Vyššie decibelové rozsahy sa poskytujú pre osoby, ktorých úroveň sluchu je už čiastočne znížená.
- Zvuk môže byť klamlivý. Časom sa „pohodlná úroveň“ sluchu prispôsobí vyšším hlasnostiam zvuku. Takže po dlhodobom počúvaní to, čo znie „normálne“, môže byť v skutočnosti príliš hlasné a škodlivé pre váš sluch. Aby ste sa pred tým ochránili, nastavte hlasitosť na bezpečnú úroveň skôr, ako sa váš sluch prispôsobí, a nechajte nastavenú túto hlasitosť.

### Vytvorenie bezpečnej úrovne hlasitosti:

- Nastavte ovládanie hlasitosti na nízke nastavenie.
- Pomaly zvyšujte hlasitosť, kým nebudete počuť pohodlne a jasne bez rušenia.

### Počúvanie musí mať rozumnú časovú dĺžku:

- Dlhodobé vystavenie sa zvuku, a to aj pri normálnych „bezpečných“ úrovniach, môže tiež spôsobiť stratu sluchu.
- Vždy používajte zariadenie rozumne a doprajte si dostatočne dlhé prestávky.

## **Keď používate svoje slúchadlá, nezabudnite dodržiavať nasledujúce pokyny.**

- Počúvajte pri rozumných úrovniach hlasitosti po primerane dlhú dobu.
- Dávajte si pozor, aby ste nezvyšovali hlasitosť, ako sa váš sluch postupne prispôsobuje.
- Nezvyšujte hlasitosť na tak vysokú úroveň, že nebudete počuť, čo sa deje okolo vás.
- V potenciálne nebezpečných situáciách by ste mali byť opatrní alebo dočasne prerušiť používanie. Nepoužívajte slúchadlá počas riadenia motorového vozidla, bicyklovania, skateboardovania atď. Mohla by vzniknúť nebezpečná situácia v cestnej premávke a na mnohých miestach je to protizákonné.



### **Výstraha**

- Používanie iných ovládacích prvkov alebo vykonávanie úprav a iných postupov, než sú uvedené v tomto dokumente, môže mať za následok vystavenie sa nebezpečnému žiareniu alebo zapríčiniť nebezpečnú prevádzku.

---

## **Upozornenie**

Akékoľvek zmeny alebo úpravy vykonané na tomto zariadení, ktoré nie sú vyslovene povolené spoločnosťou Philips Consumer Lifestyle, môžu zrušiť oprávnenie používateľa používať toto zariadenie.



Tento výrobok spĺňa požiadavky Európskeho spoločenstva týkajúce sa rádiového rušenia.

### **Informácie týkajúce sa životného prostredia**

Všetky nepotrebné baliace materiály boli vynechané. Snažili sme sa o dosiahnutie jednoduchého rozdelenie balenia do troch materiálov: kartón (škatuľa), polystyrénová pena (vypodloženie) a polyetylén (vrecká, ochranná penová pokrývka).

Váš systém pozostáva z materiálov, ktoré je možné v prípade roztriedenia špecializovanou spoločnosťou recyklovať a opakovane použiť. Dodržiavajte miestne nariadenia týkajúce sa likvidácie obalových materiálov, vybitých batérií a starého vybavenia.

## Recyklácia



Pri navrhovaní a výrobe produktu sa použili vysokokvalitné materiály a komponenty, ktoré možno recyklovať a znova využiť.

Produkt označený symbolom preškrtnutého odpadkového koša je v súlade so smernicou EÚ č. 2002/96/EC.



Produkt nelikvidujte spolu s iným domovým odpadom. Informujte sa o miestnych predpisoch týkajúcich sa separovaného zberu elektrických a elektronických produktov. Správnou likvidáciou použitých produktov pomáhate znižovať negatívne následky na životné prostredie a ľudské zdravie.



Be responsible  
Respect copyrights

Vytváranie nepovolených kópií z materiálov podliehajúcich ochrane proti kopírovaniu, vrátane počítačových programov, súborov, nahrávok vysielania a zvuku, môže byť považované za porušenie autorských práv a byť trestným činom. Toto zariadenie nesmie byť používané na takéto účely.

Na nahrávanie a prehrávanie materiálov môže byť potrebný súhlas. Pozrite si autorský zákon z roku 1956 a zákony na ochranu práv umelcov z rokov 1958 až 1972.

Tento produkt obsahuje technológiu na ochranu autorských práv, ktorá je chránená metodickými právnymi nárokmi určitých patentov v USA a inými zákonmi týkajúcimi sa duševného vlastníctva vo vlastníctve spoločnosti Macrovision Corporation a iných vlastníkov práv. Používanie tejto

technológie ochrany autorských práv musí byť autorizované spoločnosťou Macrovision Corporation a je určené len pre domáce a iné obmedzené použitie, pokiaľ nie je inak povolené spoločnosťou Macrovision Corporation. Spätné inžinierstvo a demontáž sú zakázané.



„DivX, DivX“ Certified a súvisiace logá sú ochranné známky spoločnosti DivX, Inc. a používajú sa na základe licencie.



Vyrobené v rámci licencie od spoločnosti Dolby Laboratories.  
„Dolby“ a symbol dvojitého D sú ochranné známky spoločnosti Dolby Laboratories.

**Tento prístroj je označený nasledovným štítkom:**



## **SLOVAK REPUBLIC**

Prístroj sa nesmie používať v mokrom a vlhkom prostredí! Chránite pred striekajúcou a kvapkajúcou vodou!

## 2 Váš prenosný DVD prehrávač

Blahoželáme Vám ku kúpe a vítame Vás medzi používateľmi produktov spoločnosti Philips. Ak chcete naplno využiť podporu ponúkanú spoločnosťou Philips, zaregistrujte svoj produkt na lokalite [www.philips.com/welcome](http://www.philips.com/welcome).

---

### Úvod

Váš prenosný DVD prehrávač prehráva digitálne video disky, ktoré spĺňajú požiadavky univerzálneho štandardu DVD Video. Môžete na ňom prehrávať filmy v kvalite obrazu skutočného kina a stereofónnym alebo viackanálovým zvukom (v závislosti od disku a nastavenia prehrávania).

Môžete si tiež zvoliť zvukovú stopu, jazyky titulkov či iný uhol pohľadu (opäť v závislosti od disku DVD). Okrem toho môžete zakázať prehrávanie diskov, ktoré nie sú vhodné pre deti.

Pomocou tohto DVD prehrávača môžete prehrávať nasledujúce typy diskov: (vrátane CD-R, CD-RW, DVD±R a DVD±RW):

- DVD-video
- Video CD
- Audio CD
- MP3 CD
- DivX
- Disky so súbormi JPEG

---

### Čo je v škatuli

Skontrolujte a identifikujte obsah balenia:

- 1 x hlavná jednotka
- 1 x druhá obrazovka
- 1 x napájací adaptér striedavého prúdu, ASUC12E-090080 (Philips)
- 1 x adaptér do auta
- 2 x kábel AV
- 2 x upínací popruh
- 1 x návod na použitie
- 1 x stručná príručka spustenia



## Hlavná jednotka - prehľad

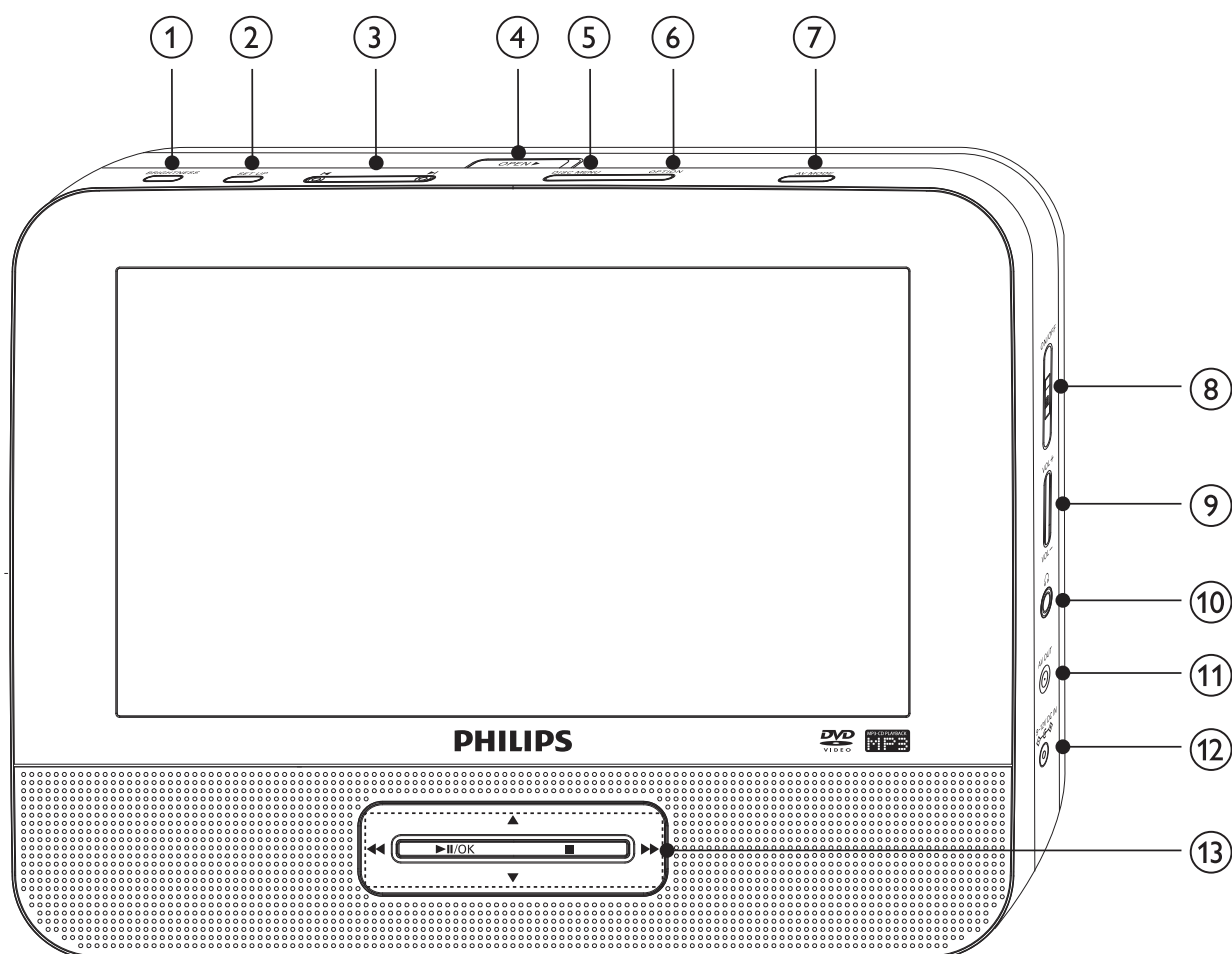

- ① **BRIGHTNESS**
  - Prispôsobenie jasů obrazovky.
- ② **SETUP**
  - Otvorí ponuku nastavenia alebo túto ponuku ukončí.
- ③ **◀, ▶**
  - Posunie sa na predchádzajúci alebo nasledujúci názov, kapitolu alebo stopu.
- ④ **OPEN ▶**
  - Služi na vysunutie priečinka na disk.

- ⑤ **DISC MENU**
- Pri diskoch DVD slúži na prístup do ponuky disku alebo na jej ukončenie.
  - Pri diskoch VCD slúži na zapnutie alebo vypnutie režimu ovládania prehrávania PBC (Playback Control).
  - Pri diskoch VCD verzie 2.0 alebo diskoch SVCD so zapnutým režimom PBC slúži na návrat do ponuky.
- ⑥ **OPTIONS**
- Slúži na prístup k možnostiam pre aktuálnu činnosť alebo výber.
- ⑦ **AV MODE**
- Prepínanie medzi režimom PAL a NTSC.
- ⑧ **ON/OFF**
- Slúži na zapnutie/vypnutie DVD prehrávača.
- ⑨ **VOL +/-**
- Zvýši alebo zníži hlasitosť.
- ⑩ 
- Konektor slúchadiel.
- ⑪ **AV OUT**
- Výstupný konektor pre zvuk/video.
- ⑫ **DC IN**
- Zásuvka napájania.
- ⑬ **▲, ▼, ◀, ▶**
- Sprevádza ponukami.
- ◀◀, ▶▶**
- Slúži na vyhľadávanie smerom dopredu/dozadu rôznymi rýchlosťami.
- ▶||/OK**
- Potvrďuje zadanie alebo výber.
  - Spustí, zastaví alebo obnoví prehrávanie disku.
- 
- Zastaví prehrávanie disku.

## Druhá obrazovka – prehľad

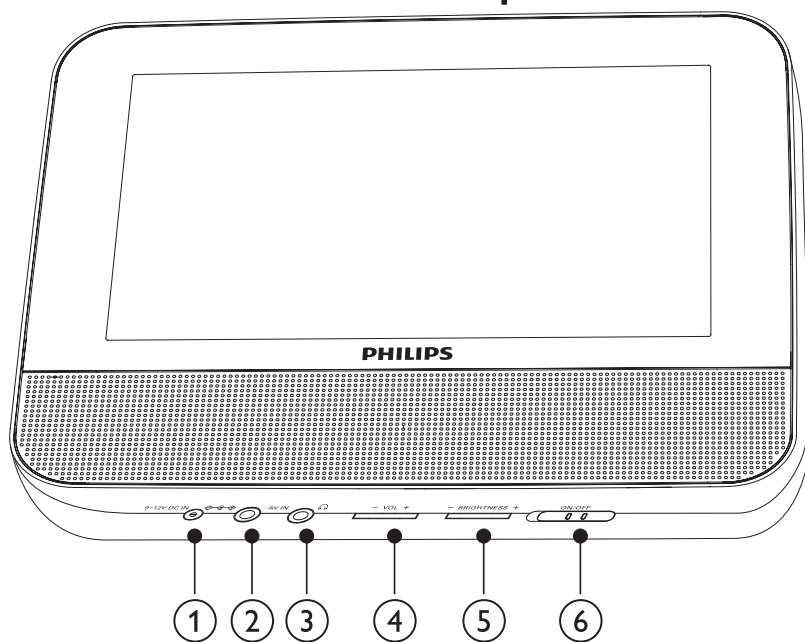

- ① **DC IN**
  - Zásuvka napájania.
- ② **AV IN**
  - Vstupný konektor zvuku/obrazu.
- ③ 
  - Konektor slúchadiel.
- ④ **VOL -/+**
  - Zníženie alebo zvýšenie hlasitosti.
- ⑤ **BRIGHTNESS +/-**
  - Prispôsobenie jasnosti obrazovky.
- ⑥ **OFF/ON**
  - Vypnutie/zapnutie druhej obrazovky.

# 3 Začíname



## Výstraha

- Ovládacie prvky používajte len podľa pokynov v tomto návode na používanie.
- Vždy postupujte podľa poradia pokynov v tejto kapitole.

Ak sa rozhodnete obrátiť sa na spoločnosť Philips, pripravte si číslo modelu a sériové číslo vášho prehrávača. Číslo modelu a sériové číslo sú uvedené na spodnej strane prehrávača. Tieto čísla si zapíšte sem:

Číslo modelu \_\_\_\_\_

Sériové číslo \_\_\_\_\_

## Príprava

Ak chcete použiť prehrávač v aute, hlavnú jednotku a druhú obrazovku pripevnite na zadnú stranu opierok hlavy na predných sedadlách.

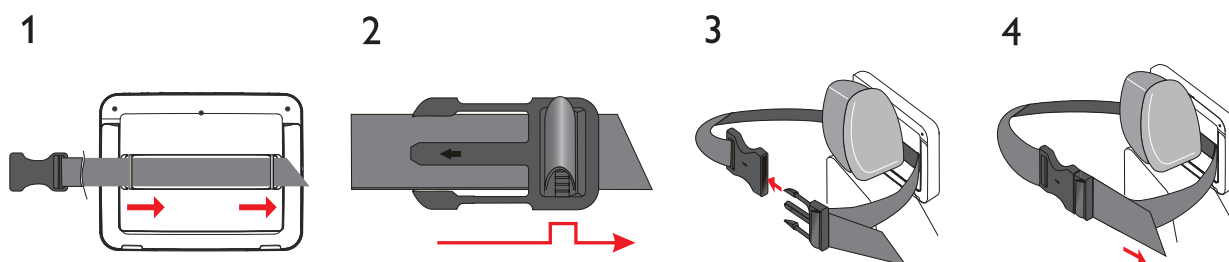

- 1 Upínací popruh prevlečte cez pútka na zadnej strane hlavnej jednotky.
- 2 Pracku uchopte tak, aby bola znázornená šípka otočená smerom k vám, a pripevnite ju k upínaciemu popruhu.
- 3 Prispôbte polohu hlavnej jednotky na zadnej strane opierky a potom pracku zopnite.
- 4 Hlavnú jednotku na opierke zaistíte utiahnutím upínacieho popruhu.
  - Na pripevnenie druhej obrazovky zopakujte vyššie uvedený postup.

## Pripojenie druhej obrazovky



### Výstraha

- Pred pripojením druhej obrazovky prehrávač vypnite.

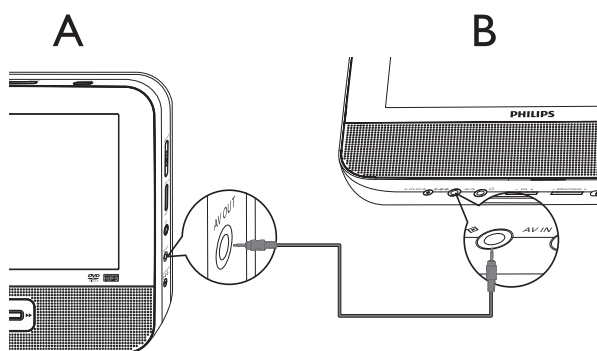

A: hlavná jednotka; B: druhá obrazovka

- 1 Priložený kábel AV pripojte ku:
  - konektoru **AV OUT** na hlavnej jednotke.
  - konektoru **AV IN** na druhej obrazovke.

# Pripojenie napájania



## Výstraha

- Nebezpečenstvo poškodenia produktu! Uistite sa, že napätie zdroja napájania zodpovedá napätiu vyznačenému na zadnej alebo spodnej strane prehrávača.
- Nebezpečenstvo zásahu elektrickým prúdom! Sieťový adaptér striedavého prúdu vždy odpájajte od elektrickej siete vytiahnutím zástrčky zo zásuvky. Nikdy neťahajte za samotný kábel.

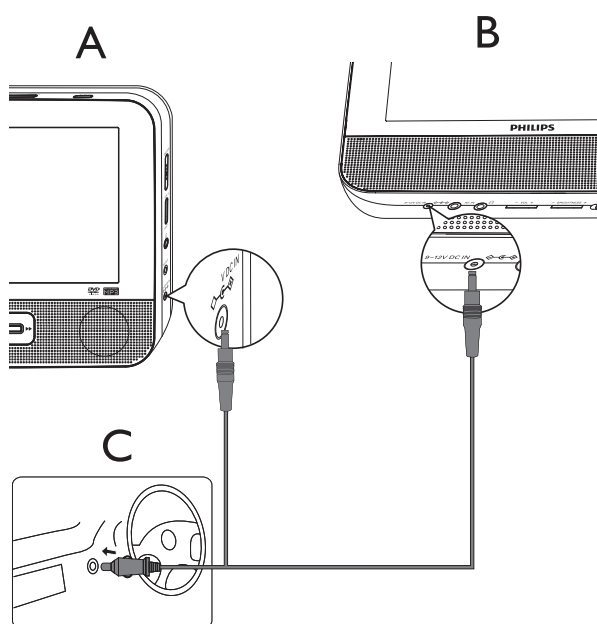

A: hlavná jednotka; B: druhá obrazovka; C: zapalovač cigariet v aute

- 1 Jednu z koncoviek na rozdvojenom konci sieťového kábla pripojte ku konektoru **DC IN** na hlavnej jednotke.
- 2 Druhú koncovku na rozdvojenom konci sieťového kábla pripojte ku konektoru **DC IN** na druhej obrazovke.
- 3 Samostatnú koncovku na opačnom konci sieťového kábla pripojte k zásuvke zapalovača cigariet v aute.

## 4 Používanie prehrávača

---

### Zapnutie

- 1 Prepínač **ON/OFF** na hlavnej jednotke prepnite do polohy **ON**.
    - Druhú obrazovku zapnete posunutím prepínača **OFF/ON** na druhej obrazovke do polohy **ON**.
- 

### Výber jazyka OSD

Ponuku na obrazovke môžete zobrazovať v rôznych jazykoch.

- 1 Stlačte tlačidlo **SETUP**.
    - ↳ Zobrazí sa ponuka nastavenia.
  - 2 Vyberte možnosti **[General] > [Language]**.
  - 3 Stlačením tlačidla **▶** vyberte príslušnú možnosť.
  - 4 Výber potvrdíte stlačením tlačidla **OK**.
  - 5 Stlačením tlačidla **SETUP** opustíte ponuku.
- 

### Prehrávanie diskov

- 1 Posuňte tlačidlo **OPEN ▶** na hlavnej jednotke.
- 2 Vložte disk etiketou otočenou nahor.
- 3 Potlačte nadol a zatvorte priečinok pre disk.
  - ↳ Prehrávanie sa spustí automaticky. Ak sa tak nestane, stlačte tlačidlo **▶||/OK**.
    - Ak sa zobrazí ponuka, vyberte položku a stlačením tlačidla **▶||/OK** spustíte prehrávanie.
    - Prehrávanie pozastavíte stlačením tlačidla **▶||/OK**. Opätovným stlačením obnovíte prehrávanie.
    - Prehrávanie zastavíte dvojitým stlačením tlačidla **■**.
    - Predchádzajúcu/nasledujúcu položku vyberiete stlačením tlačidla **◀|** alebo **▶|**.
    - Na spustenie vyhľadávania v rámci video/audio nahrávky stlačte tlačidlo **◀◀** alebo **▶▶** jeden alebo viackrát.

---

## Možnosti prehrávania

- 1 Ak počas prehrávania stlačíte tlačidlo **OPTIONS**, zobrazí sa ponuka možností prehrávania.
- 2 Postupujte podľa pokynov na obrazovke.



# 5 Úprava nastavení

## Nastavenie hlavnej jednotky

Ak chcete dosiahnuť maximálny zážitok zo sledovania, doladte svoje nastavenia prostredníctvom ponuky **SETUP**.

- 1 Stlačte tlačidlo **SETUP**.  
↳ Zobrazí sa ponuka nastavenia.
- 2 Na výber možnosti použite navigačné tlačidlá a výber potvrdte stlačením tlačidla **OK**.

---

### [General]

[Language]	Výber jazyka ponuky na obrazovke.
[PBC settings]	Nastavenie zapnutia/vypnutia funkcie ovládania prehrávania.
[Power save]	Nastavenie úsporného režimu.
[DivX (VOD)]	Získanie registračného kódu DivX.
[DivX subtitles]	Výber jazyka titulkov DivX.
[Parental(DVD)]	Výber možností rodičovského zámku.
[Set password]	Zmena aktuálneho hesla.
[Factory settings]	Obnovenie výrobných nastavení.

---

### [Video]

[LCD Display]	Nastavenie pomeru strán zobrazenia na obrazovke.
[TV standard]	Nastavenie výstupného obrazového formátu podľa TV systému.
[Brightness]	Úprava jasu obrazovky.
[Contrast]	Úprava kontrastu obrazovky.

---

### [Audio]

[Dolby]	Nastavenie výstupu Dolby.
[Version]	Kontrola informácií o verzii.

- 3 Stlačením tlačidla ◀ prejdete späť do predchádzajúcej ponuky.
- 4 Stlačením tlačidla **SETUP** opustíte ponuku.

---

## Nastavenie druhej obrazovky

Nastavenia môžete upraviť aj pri druhej obrazovke.

- Hlasitosť druhej obrazovky prispôbíte pomocou tlačidla **VOL -/+** nachádzajúceho sa na obrazovke.
- Jas druhej obrazovky prispôbíte pomocou tlačidla **BRIGHTNESS -/+** nachádzajúceho sa na obrazovke.

# 6 Plnohodnotné využívanie vášho prehrávača

## Pripojenie ďalšieho zariadenia



### Výstraha

- Pred pripájaním akéhokoľvek ďalšieho zariadenia prehrávač vypnite.

Prehrávač možno pripojiť k televízoru alebo zosilňovaču, ak si chcete naplno vychutnať prehrávanie diskov DVD alebo karaoke.

Káble AV (kábel AV na pripojenie k TV nie je súčasťou balenia) spárujte s konektormi podľa zodpovedajúcej farby: žltý kábel patrí k žltému video konektoru, červený/biely kábel patrí k červenému/bielemu zvukovému konektoru.

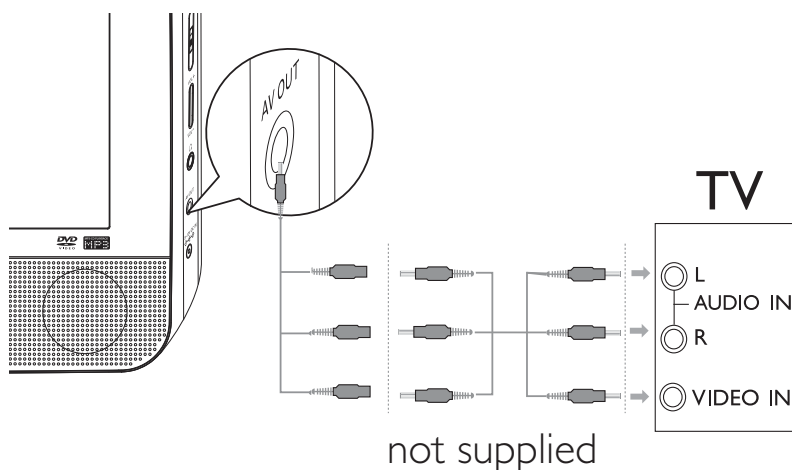

# Pripojenie k elektrickej zásuvke v domácnosti



## Výstraha

- Nebezpečenstvo poškodenia produktu! Uistite sa, že napätie zdroja napájania zodpovedá napätiu vyznačenému na zadnej alebo spodnej strane prehrávača.
- Nebezpečenstvo zásahu elektrickým prúdom! Pri odpájaní adaptéra striedavého prúdu vždy vytiahnite zástrčku zo zásuvky. Nikdy neťahajte za samotný kábel.

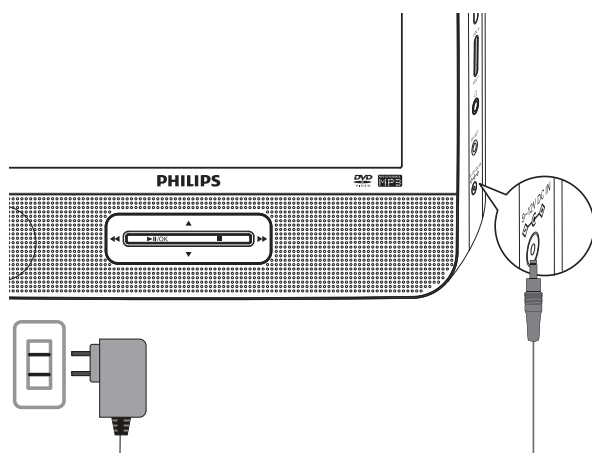

- 1 Sieťový adaptér striedavého prúdu pripojte ku:
  - konektoru **DC IN** na hlavnej jednotke.
  - elektrickej zásuvke.

# 7 Informácie o produkte



## Poznámka

- Informácie o produkte sa môžu zmeniť bez predchádzajúceho upozornenia.

---

### Rozmery

- Hlavná jednotka	200 × 155 × 39 mm
- 1 Druhá obrazovka	200 × 155 × 21 mm

---

### Hmotnosť

- Hlavná jednotka	0,7 kg
- 1 Druhá obrazovka	0,4 kg

---

### Napájací zdroj

Vstup: 100 - 240 V 50/60 Hz 0,3 A  
Výstup: DC 9 V 0,8 A

---

### Spotreba energie

9 W

---

### Rozsah prevádzkovej teploty

0 - 45 °C

---

### Vlnová dĺžka lasera

650 nm

---

### System videa

NTSC a PAL

---

### Frekvenčná odozva

20 Hz - 20 kHz ± 1 dB

---

### Odstup signálu od šumu

≥ 80 dB

---

### Skreslenie a šum zvuku

≤ -80 (1 kHz)

---

### Odstup kanálov

≥ 80 dB

---

### Dynamický rozsah

≥ 80 dB

---

### Zvukový výstup (analogový zvuk)

Výstupná úroveň: 2 V ± 10 %

---

### Zátťažová impedancia

10 KΩ

---

### Video výstup

Výstupná úroveň: 1 V<sub>p-p</sub> ± 20 %

---

### Zátťažová impedancia

75 Ω

---

## 8 Riešenie problémov



### Varovanie

- Nebezpečenstvo zásahu elektrickým prúdom. Nikdy neodstraňujte kryt tela zariadenia.

Aby ste zachovali záruku, nikdy sa sami nepokúšajte opravovať systém. Ak sa pri používaní tohto zariadenia vyskytne nejaký problém, skôr, než sa obrátite na servisné stredisko, vyskúšajte nasledujúce riešenia. Ak problém pretrváva, zaregistrujte svoj prehrávač na lokalite [www.philips.com/welcome](http://www.philips.com/welcome) a získajte podporu.

### Žiadne napájanie

- Skontrolujte, či sú správne zapojené obe zástrčky napájacieho kábla.
- Uistite sa, že do zapalovača cigariet v aute alebo do zásuvky striedavého prúdu prúdi elektrina.

### Žiadny zvuk

- Skontrolujte, či je kábel AV pripojený správne.

### Skreslený obraz

- Vyčistite disk. Pomocou čistej a mäkkej tkaniny nepúšťajúcej vlákna utrite disk zo stredu smerom k okrajom.
- Skontrolujte, či je formát výstupu videa disku kompatibilný s TV.
- Zmeňte formát výstupu videa, aby sa zhodoval s vaším TV alebo programom.
- Obrazovka LCD sa vyrába pomocou technológie s vysokou presnosťou. Na obrazovke LCD však niekedy môžete vidieť neustále zobrazené malé čierne a/alebo jasné body (červené, modré, zelené). Je to normálny výsledok výrobného procesu a nepovažuje sa za chybu.

### **Disk sa nedá prehrať**

- Skontrolujte, či je etiketa disku otočená smerom nahor.
- Vyčistite disk. Pomocou čistej a mäkkej tkaniny nepúšťajúcej vlákna utrite disk zo stredu smerom k okrajom.
- Skontrolujte pomocou iného disku, či disk nie je poškodený.

### **Prehrávač je na dotyk teplý**

- Ak prehrávač používate nepretržite po dlhšiu dobu, jeho povrch sa zahrieva. Je to normálne.

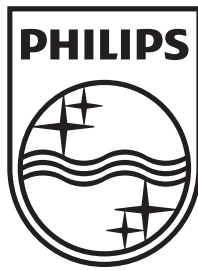

© 2011 Koninklijke Philips Electronics N.V.

All rights reserved.

PD7022\_12\_UM\_Sunplus\_V5.0

