

Portable MP3-CD Player

EXP3460  
EXP3461  
EXP3462  
EXP3463

εγχειρίδιο χρήσης



**PHILIPS**

Meet Philips at the Internet  
<http://www.philips.com>



EXP3460, EXP3461  
EXP3462, EXP3463



Printed in China

AL/bk 445-1

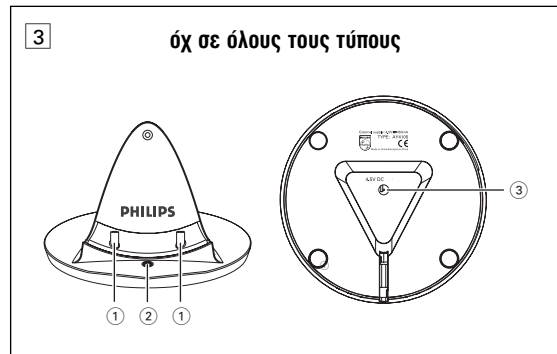
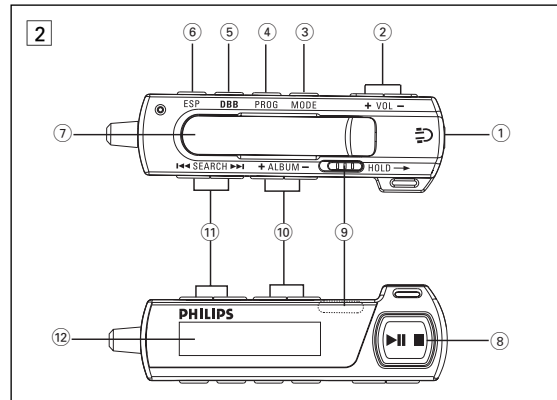
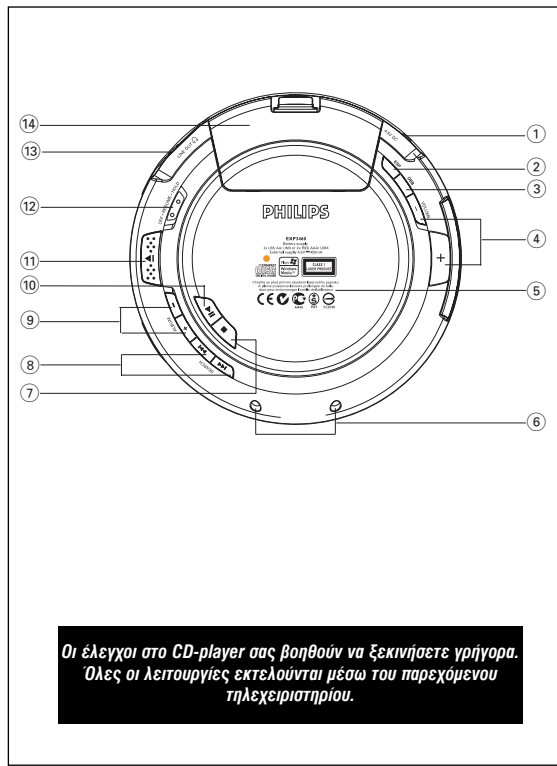

## Παρεχόμενα αξεσουάρ:

- 1 x ακουστικά HE250
- 1 x τηλεχειριστήριο, AY3802
- 1 x υποδοχής μπαταριών AA
- 1 x AC/ DC προσαρμογέας, AY3162 (μόνο σε ορισμένα μόντελα)
- 1 x βάση φόρτισης, AY4105 (μόνο σε ορισμένα μόντελα)
- 2 χεπαναφορτιζόμενες μπαταρίες, AY3363 (μόνο σε ορισμένα μόντελα)

## ΣΤΟΙΧΕΙΑ ΕΛΕΓΧΟΥ, ( Δείτε εικόνα 1 )

- 1 **4.5V DC** .....υποδοχή για προσαρμογέα τροφοδοσίας ρεύματος AC/DC για να επιλέξετε μεταξύ της λειτουργίας εξοικονόμησης ενέργειας της μπαταρίας και του Electronic Skip Protection (ESP, Ηλεκτρονική αντικραδασμική προστασία). Το ESP εξασφαλίζει συνεχή αναπαραγωγή του CD άσχετα από κραδασμούς και τραντάγματα.
- 2 **ESP** .....ενεργοποιεί και απενεργοποιεί την ενίσχυση των μπάσων. Το πλήκτρο αυτό επίσης ενεργοποιεί / απενεργοποιεί την ακουστική ανατροφοδότηση (το μπιπ) όταν πιέζεται για πάνω από 2 δευτερόλεπτα.
- 3 **DBB** .....ρυθμίζει την ένταση
- 4 **VOLUME +/-** .....πινακίδα τύπου
- 5 **την υποδοχή φης σύνδεσης**... συνδέει με Ακίδες σύνδεσης πάνω στον βάση φόρτισης AY4105 (μόνο σε ορισμένα μόντελα)
- 6 **την υποδοχή φης σύνδεσης**...συνδέει με Ακίδες σύνδεσης πάνω στον βάση φόρτισης AY4105 (μόνο σε ορισμένα μόντελα)
- 7 **■**.....σταματά το παίξιμο του CD, σβήνει ένα πρόγραμμα ή σταματά τη λειτουργία της συσκευής.
- 8 **SEARCH << / >>**.....μεταπηδά και αναζητά κομμάτια προς τα πίσω / εμπρός.
- 9 **ALBUM +/-**.....MP3/WMA-CD μόνον: επιλέγει το προηγούμενο ή επόμενο άλμπουμ ή παραβλέπει (υπερπηδά) προς τα πίσω ή εμπρός.
- 10 **▶II**.....ανάβει τη συσκευή, ξεκινά ή παύει το παίξιμο του CD.
- 11 **▲**.....ανοίγει το καπάκι του CD
- 12 **OFF**.....σβήνει τις λειτουργίες RESUME και HOLD(στην κύρια συσκευή μόνο)
- 13 **RESUME**.....αποθηκεύει την τελευταία θέση που παίχτηκε.
- 14 **HOLD**.....κλειδώνει όλα τα κουμπιά (στην κύρια συσκευή μόνο)
- 15 **🔊**.....συνδέστε το τηλεχειριστήριο εδώ και τα ακουστικά σας στο τηλεχειριστήριο.
- 16 **🔊**.....υποδοχής μπαταριών

## ΤΗΛΕΧΕΙΡΙΣΤΗΡΙΟ AY3802 / Ακουστικά HE 250

## Χρήση του τηλεχειριστηρίου

Το τηλεχειριστήριο σας επιτρέπει να ελέγχετε όλες τις λειτουργίες στη συσκευή.

- 1 **Συνδέστε σταθερά το τηλεχειριστήριο στο LINE OUT** 📶 στη συσκευή.
- 2 **Συνδέστε σταθερά τα ακουστικά στην υποδοχή του τηλεχειριστηρίου.**
- 3 Στο τηλεχειριστήριο κρατήστε **▶II** πατημένο για 2 δευτερόλεπτα για ενεργοποίηση της συσκευής και έναρξη αναπαραγωγής
- 4 Ρυθμίστε την ένταση και τον ήχο στη συσκευή και στο τηλεχειριστήριό σας.
- 5 Πιέστε **■** για διακοπή αναπαραγωγής.
- 6 Σβήνετε τη συσκευή πιέζοντας ξανά το πλήκτρο **■**.

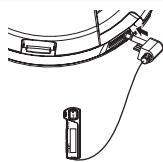

## Ακουστικά HE250, LINE OUT

- Συνδέστε το τηλεχειριστήριο στην υποδοχή **LINE OUT** 📶 της συσκευής και τα ακουστικά σας στο τηλεχειριστήριο.
- 📶 μπορεί επίσης να χρησιμοποιηθεί για τη σύνδεση της συσκευής σας με το στερεοφωνικό σας σύστημα

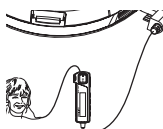

## ΡΗΜΑΝΤΙΚΕ!

**ασφαλής ακρόαση:** ασφαλής ακρόαση: ακούτε με μέτρια ένταση. η χρήση των ακουστικών σε υψηλή ένταση μπορεί να προξενήσει βλάβη στην ακοή σας.

**ακρόαση κατά την οδήγηση:** μη χρησιμοποιείτε τα ακουστικά όταν οδηγείτε ή κάνετε ποδήλατο διότι κινδυνεύετε τα πάθετε ατύχημα.

*Η συσκευή αυτή πληροί τους όρους περι ραδιοφωνικών παρεμβολών της Ευρωπαϊκής Κοινότητας.*

## τηλεχειριστήριο AY3802 ( Δείτε εικόνα 2 )

- 1 **🔊** .....υποδοχή ακουστικών 3,5 mm
- 2 **VOL +/-** .....ρυθμίζει την ένταση
- 3 **MODE** .....επιλέγει διαφορετικές δυνατότητες αναπαραγωγής για επιλογή και είσοδο σε λειτουργία οθόνης ενδείξεων, πιέστε και κρατήστε το MODE για 3 δευτερόλεπτα.
- 4 **PROG** .....προγραμματίζει τη σειρά των κομματιών και επαναθεωρεί το πρόγραμμα.
- 5 **DBB** .....ενεργοποιεί και απενεργοποιεί την ενίσχυση των μπάσων. Το πλήκτρο αυτό επίσης ενεργοποιεί/απενεργοποιεί την ακουστική ανατροφοδότηση (το μπιπ) όταν πιέζεται για πάνω από 2 δευτερόλεπτα.
- 6 **ESP** .....για να επιλέξετε μεταξύ της λειτουργίας εξοικονόμησης ενέργειας της μπαταρίας και του Electronic Skip Protection (ESP, Ηλεκτρονική αντικραδασμική προστασία). Το ESP εξασφαλίζει συνεχή αναπαραγωγή του CD άσχετα από κραδασμούς και τραντάγματα.
- 7 .....κλιπ
- 8 **▶II**.....ανάβει τη συσκευή, ξεκινά ή παύει το παίξιμο του CD.
- 9 **■**.....σταματά το παίξιμο του CD, σβήνει ένα πρόγραμμα ή σταματά τη λειτουργία της συσκευής.
- 10 **OFF**.....σβήνει τις λειτουργίες HOLD (στο τηλεχειριστήριο μόνον)
- 11 **HOLD**.....κλειδώνει όλα τα κουμπιά (στο τηλεχειριστήριο μόνον)
- 12 **ALBUM + / -**.....MP3/WMA-CD μόνον: επιλέγει το προηγούμενο ή επόμενο άλμπουμ
- 13 **SEARCH << / >>**.....μεταπηδά και αναζητά κομμάτια προς τα πίσω / εμπρός.
- 14 .....Οθόνη

## βάση φόρτισης AY4105 ( Δείτε εικόνα 3 , μόνο σε ορισμένα μόντελα)

- 1 **Ακίδες σύνδεσης** συνδέει με την υποδοχή φης σύνδεσης πάνω στον CD αναπαραγωγέα.
- 2 **ένδειξη φόρτισης**.....ανάβει και γίνεται κόκκινη (πραγματοποιείται φόρτιση)/πράσινη (λειτουργία ανάμνησης)
- 3 **4.5V DC** .....υποδοχή για προσαρμογέα τροφοδοσίας ρεύματος AC/DC

## Χειρισμός της συσκευής CD και των δίσκων CD

- Μην αγγίζετε τους φακούς (A) της συσκευής CD.
- Μην εκθέσετε τη συσκευή, τις μπαταρίες ή τους δίσκους CD σε υγρασία, βροχή, άμμο ή σε υπερβολική ζέση (που προκαλείται από θερμαντικά σώματα ή από την άμεση έκθεση στον ήλιο).
- Μπορείτε να καθαρίσετε τη συσκευή CD με ένα μαλακό, νωπό πανί χωρίς χνούδι. Μην χρησιμοποιήσετε απορρυπαντικά που μπορεί να διαβρώσουν το φακό.
- Για να καθαρίσετε το δίσκο CD, σκουπίστε τον σε ευθεία γραμμή από το κέντρο προς την άκρη χρησιμοποιώντας ένα μαλακό πανί χωρίς χνούδι. Απορρυπαντικά μπορεί να προκαλέσουν ζημιές στον δίσκο! Μην γράφετε και μην κολλάτε ποτέ αυτοκόλλητα πάνω του.
- Οι φακοί μπορεί να θαμπώσουν όταν μεταφέρετε τη συσκευή ξαφνικά από κρύο σε ζεστό περιβάλλον. Σε αυτήν την περίπτωση δεν είναι δυνατό το παίξιμο ενός δίσκου CD. Αφήστε τη συσκευή σε ζεστό περιβάλλον μέχρι να εξατμιστεί η υγρασία.
- Η λειτουργία κινητών τηλεφώνων κοντά στη συσκευή μπορεί να προκαλέσει παρεμβολές.
- Προσέχετε τη συσκευή να μην πέσει κάτω, γιατί μπορεί να προκληθούν ανεπανόρθωτες ζημιές.

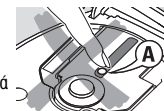

## ΠΡΟΣΟΧΗ

*Οποιαδήποτε διαδικασία, χρήση ή ρύθμιση των ρυθμιστικών πλήκτρων και διακοπών εκτός των προβλεπόμενων στο παρόν εγχειρίδιο, μπορεί να έχει ως αποτέλεσμα την επιβλαβή έκθεση σε ακτινοβολία ή άλλη επικίνδυνη λειτουργία.*

## ΤΡΟΦΟΔΟΣΙΑ

**Μπαταρίες (προμηθεύονται με τη συσκευή ή διατίθενται ως έξτρα)**

Με αυτή τη συσκευή μπορείτε να χρησιμοποιήσετε:

- ◆ Αλκαλικές μπαταρίες τύπου **AA (LR6, UM3)** ή **AAA (LR03, UM4)**.
- ◆ Επαναφορτιζόμενες μπαταρίες PHILIPS, τύπου **AY3363**

**Πώς να τοποθετήσετε τις μπαταρίες AA (LR6, UM3)** χρησιμοποιώντας το καπάκι μπαταριών με την ένδειξη **AA**.

- Ανοίξτε τη θήκη μπαταριών και εισάγετε είτε 2 κανονικές ή αλκαλικές μπαταρίες.

**Εισαγωγή μπαταριών AAA (LR03, UM4) ή AY 3363**

- 1 Ανοίξτε την θήκη μπαταριών.
- 2 Εισάγετε μπαταρίες **AAA** όπως απεικονίζεται στο καπάκι υποδοχής μπαταριών.
- 3 Ενατοποθετήστε το καπάκι υποδοχής μπαταριών **AAA** στη συσκευή.

### ✓ Χρήσιμες υποδείξεις:

- Μην χρησιμοποιήσετε μαζί παλιές και καινούριες μπαταρίες ή μπαταρίες διαφορετικού τύπου.
- Βγάλτε τις μπαταρίες όταν η συσκευή δεν πρόκειται να χρησιμοποιηθεί για μεγάλο χρονικό διάστημα.

**Ένδειξη ισχύος μπαταριών**

Η κατά προσέγγιση στάθμη ισχύος των μπαταριών σας φαίνεται στην οθόνη.

 Μπαταρία γεμάτη

 Μπαταρία κατά τα δύο τρίτα γεμάτη

 Μπαταρία κατά το ένα τρίτο γεμάτη

 Μπαταρία νεκρή ή άδεια. Οθόνη: **LOW BATT** . Ακουύεται επαναλαμβανόμενα ένα ηχητικό ήμα.

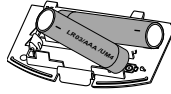
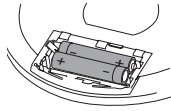

## ΤΡΟΦΟΔΟΣΙΑ

**έση διάρκεια λειτουργίας των μπαταριών υπό κανονικές συνθήκες**  
Τύπος μπαταρίας  
ενέργειας/ ESP εντός

	Audio CD	MP3/WMA-CD
Αλκαλικές AA	30 ώρες	45 ώρες
Αλκαλικές AAA	13 ώρες	20 ώρες

**βάση φόρτισης AY4105 (προμηθεύονται με τη συσκευή ή διατίθενται ως έξτρα)**

Η βάση φόρτισης AY4105 μπορεί να χρησιμοποιηθεί για τη φόρτιση μπαταριών (AY3363) που είναι τοποθετημένες.

**Πώς να επαναφορτίσετε τις ECO-PLUS NiMH μπαταρίες επάνω στη Η βάση φόρτισης**

**1** Σύνδεση βάση φόρτισης AY4105:

- Βεβαιωθείτε πως η τάση της ρευματοπαροχής ανταποκρίνεται στην τάση του μετασχηματιστή.
- Συνδέστε το μετασχηματιστή με την υποδοχή **DC 4.5V** βάση φόρτισης και με την πρίζα στον τοίχο.

**2** Εισάγετε την επαναφορτιζόμενη ECO PLUS NiMH μπαταρία τύπου **AY3363**.

- Ελέγξτε ότι οι μπαταρίες (AY3363) είναι σωστά τοποθετημένες.

**3** Συναρμολόγηση του αναπαραγωγέα:

- Ελέγξτε αν σβήσατε τον αναπαραγωγέα.
- Σύμφωνα με την απεικόνιση η ▼ βλέπει προς την ένδειξη φόρτισης, τοποθετήστε τον προσεκτικά στην υποδοχή πάνω στο βάση φόρτισης. Βεβαιωθείτε πως ευθυγραμμίσατε υποδοχή φics αναπαραγωγέα CD με ακίδες διασύνδεσης.

→ την ένδειξη φόρτισης ανάβει και γίνεται κόκκινη (πραγματοποιείται φόρτιση). Η φόρτιση ξεκινάει.

→ Οθόνη: **C H A R G I N G** .

→ Αν οι μπαταρίες ζεσταθούν υπερβολικά, διακόπτεται η επαναφόρτισή τους για περίπου 30 λεπτά και στην οθόνη εμφανίζεται η λέξη **Hot**. και Οθόνη: **BATT HOT**

→ Όταν η μπαταρία έχει επαναφορτιστεί πλήρως, την ένδειξη φόρτισης ανάβει και γίνεται πράσινη (λειτουργία αναμονής) και στην οθόνη εμφανίζονται **BATT FULL** .

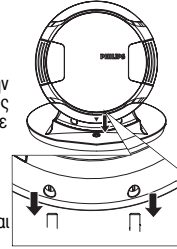
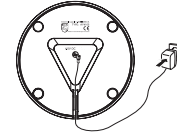

## ΤΡΟΦΟΔΟΣΙΑ

### ✓ Χρήσιμες υποδείξεις:

- **Ελέγξτε αν σβήσατε τον αναπαραγωγέα γιατί δεν γίνεται φόρτιση μπαταριών με τον αναπαραγωγέα σε λειτουργία.**
- Είναι φυσιολογικό οι μπαταρίες να θερμαίνονται κατά τη διάρκεια της επαναφόρτισης.
- Για να έχετε μία σωστή επαναφόρτιση επάνω στη συσκευή, προσέξτε οι επαφές να είναι καθαρές.
- Χρησιμοποιήστε μόνο τον μετασχηματιστή **ECO-PLUS NiMH AY3363**.

**Χειρισμός επαναφορτιζόμενων ECO-PLUS NiMH μπαταριών**

- Επαναφόρτιση ήδη φορτισμένων ή ημι-φορτισμένων μπαταριών θα περιορίσει τη διάρκεια ζωής τους. Επομένως συνιστούμε να αφήσετε την επαναφορτιζόμενη ECO PLUS NiMH μπαταρία να λειτουργεί μέχρι να αδειάσει εντελώς πριν την επαναφορτίσετε.
- Για να αποφύγετε βραχυκύκλωμα, μην αφήσετε τις μπαταρίες να έρθουν σε επαφή με μεταλλικά αντικείμενα.
- Όταν οι μπαταρίες αδειάζουν γρήγορα μετά την επαναφόρτισή τους, σημαίνει πως οι επαφές είναι ακάθαρτες ή πως έχει λήξει η διάρκεια ζωής τους.

**Οι μπαταρίες περιέχουν χημικές ουσίες, και για τον λόγο αυτόν, πρέπει να απορρίπτονται με προσοχή.**

- Η συσκευή δεν πρέπει να έρχεται σε απολύτως καμία επαφή με το νερό.
- Μην τοποθετείτε καμία πηγή κινδύνου πάνω στη συσκευή (π.χ. αντικείμενα γεμισμένα με υγρό, αναμμένα κεριά)

## ΤΡΟΦΟΔΟΣΙΑ

**Μετασχηματιστής AY3162 (προμηθεύεται με τη συσκευή ή διατίθεται ως έξτρα)**

Χρησιμοποιήστε μόνο τον μετασχηματιστή AY3162 (4.5 V/450 mA για συνεχές ρεύμα, θετικός πόλος στον κεντρικό αξονίσκο). Άλλοι τύποι μπορεί να προκαλέσουν βλάβη στη συσκευή.

- 1 Βεβαιωθείτε πως η τάση της ρευματοπαροχής ανταποκρίνεται στην τάση του μετασχηματιστή.
- 2 Συνδέστε το μετασχηματιστή με την υποδοχή 4.5V DC της συσκευής και με την πρίζα στον τοίχο.

### ✓ Χρήσιμες υποδείξεις:

– Αποσυνδέστε τον μετασχηματιστή όταν δεν χρησιμοποιείται.

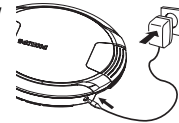

## Πληροφορίες για το περιβάλλον

- Έχουμε αποφύγει κάθε περιττό υλικό στη συσκευασία. Καταβάλλαμε κάθε δυνατή προσπάθεια ώστε να αποτελείται η συσκευασία από δύο μόνο βασικά υλικά: από χαρτόνι (κουτί) και από πολυαιθυλένιο (σακούλες, αφρώδη προστατευτικά).
- Η συσκευή σας αποτελείται από υλικά που μπορούν να ανακυκλωθούν αν αποσυναρμολογηθούν από μία αρμόδια εταιρεία. Παρακαλούμε να τηρήσετε τους εγχώριους κανονισμούς σχετικά με την απόρριψη υλικών συσκευασίας, άδειων μπαταριών και παλαιών μηχανημάτων.

## σχετικά με τα MP3/ WMA

Η τεχνολογία συμπίεσης μουσικής MP3 (MPEG Audio Layer 3) και WMA (Windows Media Audio) περιορίζει σημαντικά τα ψηφιακά δεδομένα ενός CD ήχου ενώ διατηρεί ποιότητα ήχου όμοια με CD .

- **Που θα βρείτε μουσικά αρχεία:** Είτε κατεβάστε νόμιμα μουσικά αρχεία από το Ίντερνετ στον σκληρό δίσκο του υπολογιστή σας, είτε δημιουργήστε από τα δικά σας CD ήχου. Για τον σκοπό αυτό, τοποθετήστε ένα CD ήχου στον οδηγό CD-ROM του υπολογιστή σας και μετατρέψτε την μουσική χρησιμοποιώντας κατάλληλο λογισμικό κωδικοποίησης. Για την επίτευξη μιας καλής ποιότητας ήχου, συνιστάται ρυθμός bit 128 kbps για μουσικά αρχεία MP3 και 96kbps για αρχεία WMA.
- **Πως να δημιουργήσετε ένα CD-ROM με αρχεία MP3/WMA:** Χρησιμοποιήστε το CD εγγραφής του υπολογιστή σας για να ηχογραφήσετε («κάψετε») τα μουσικά αρχεία από τον σκληρό σας δίσκο σε ένα CD-ROM.

### ✓ Χρήσιμες υποδείξεις:

- Βεβαιωθείτε ότι τα ονόματα αρχείων των αρχείων MP3 έχουν κατάληξη **.mp3** και WMA έχουν κατάληξη **.wma**.
- Συνολικός αριθμός μουσικών αρχείων και άλμπουμ: περίπου 350 (με σύμφωνο μήκος ονόματος αρχείου 20 χαρακτήρων)
- Ο αριθμός μουσικών αρχείων που μπορούν να αναπαραχθούν εξαρτάται από το μήκος των ονομάτων αρχείων. Με σύντομα ονόματα αρχείων υποστηρίζονται περισσότερα αρχεία.

**Windows Media Audio®** είναι το καταχωρημένο εμπορικό σήμα της Εταιρίας Microsoft.

Τα εμπορικά σήματα που χρησιμοποιούνται ανήκουν στους εκάστοτε ιδιοκτήτες..

## Αναπαραγωγή ενός δίσκου

Με τη συσκευή αυτή μπορείτε να ακούσετε

- όλα τα προεγγραμμένα CD ήχου
- ΡΗΜΑΝΤΙΚΕ!** CD κωδικοποιημένα με τεχνολογίες προστασίας πνευματικών δικαιωμάτων από μερικές δισκογραφικές εταιρίες ενδέχεται να μην μπορούν να αναπαραχθούν από αυτό το προϊόν.
- όλα τα τερματισμένα CDRs ήχου και CDRWs
- MP3/WMA-CDs (CD-ROMs με αρχεία MP3/ WMA)

- 1 Πιέστε **▲** για να ανοίξει το κάλυμμα CD.
- 2 Εισάγετε ένα δίσκο με την τυπωμένη πλευρά προς τα πάνω, πιέζοντας ελαφρά στο κέντρο του δίσκου, ώστε να εφαρμόσει στο κέντρο. Κλείστε το κάλυμμα πιέζοντας προς τα κάτω.

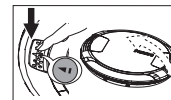

- 3 Πιέστε **▶II** για ενεργοποίηση της συσκευής και εκκίνηση της αναπαραγωγής.

- Οθόνη: **EXPANDED** και **READING CD** εμφανίζεται. Έναρξη αναπαραγωγής. CD ήχου: Στην οθόνη εμφανίζεται ο αριθμός του κομματιού που παίζεται
- CD MP3/WMA: εμφανίζονται ενδείξεις για κλιμάξιους καταλόγους αρχείων



- 4 Πιέστε το **▶II** για πολύ λίγο για διακοπή αναπαραγωγής.
- Ο χρόνος διακοπής αναπαραγωγής αναβοσβήνει. Ακούγεται επαναλαμβανόμενα ένα ηχητικό ήμα.



- 5 Για συνέχεια της αναπαραγωγής, πιέστε πάλι το **▶II** για πολύ λίγο.
- 6 Πιέστε **■** για παύση αναπαραγωγής.
- CD ήχου: Εμφανίζεται ο συνολικός αριθμός κομματιών και ο συνολικός χρόνος αναπαραγωγής.
- CD MP3/WMA: Εμφανίζεται ο συνολικός αριθμός των άλμπουμ και των κομματιών.

## Αναπαραγωγή ενός δίσκου

### ✓ Χρήσιμες υποδείξεις:

- Κατά την αναπαραγωγή ενός δίσκου με κομμάτια CD ήχου και αρχεία MP3, τα κομμάτια CD ήχου θα αναπαραχθούν πρώτα.
- "0" εμφανίζεται ως ο αριθμός του άλμπουμ σας, εάν δεν έχετε οργανώσει τα αρχεία MP3/WMA σε άλμπουμ στον δίσκο σας.

- 7 Σβήνετε τη συσκευή πιέζοντας ξανά το πλήκτρο **■**.

- 8 Για να αφαιρέσετε τον δίσκο κρατήστε τον από την άκρη και πιέστε ελαφρά στο κέντρο, ενώ σηκώνετε τον δίσκο.

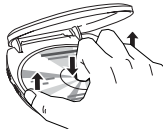

### Λειτουργία Αυτόματης Αναμονής

Όταν η αναπαραγωγή ενός δίσκου CD ή μιας κασέτας έχει φτάσει στο τέλος και παραμένει σε αδράνεια για περισσότερα από 25 δευτερόλεπτα, οθόνη εξαφανίζεται. 65 δευτερόλεπτα αργότερα, η συσκευή θα σβήσει αυτόματα, για την εξοικονόμηση ενέργειας.

## Ένταση και ήχος

### Ρύθμιση έντασης

- Ρυθμίζετε την ένταση ήχου χρησιμοποιώντας το πλήκτρο **VOLUME +/-** ( 00 -30, ή **VOL +/-** στο τηλεχειριστήριο).

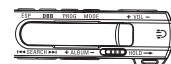

### ✓ Χρήσιμες υποδείξεις:

Το επίπεδο έντασης διακόπτεται στο:

- προεπιλεγμένο επίπεδο (12) - κατά την εκκίνηση της αναπαραγωγής από τη λειτουργία αναμονής/ απενεργοποίησης.
- προηγούμενο επίπεδο - κατά την εκκίνηση της αναπαραγωγής από τη θέση διακοπής.

### Ρύθμιση των μπάσων

Υπάρχουν τρεις επιλογές DBB (Dynamic Bass Boost):

- Κλειστό: καμία βελτίωση μπάσων
- **DBB 1** : μέτρια ενίσχυση μπάσου
- **DBB 2** : έντονη ενίσχυση μπάσου



- Πατήστε **DBB** μία ή περισσότερες φορές για επιλογή δυνατοτήτων ενίσχυσης μπάσου.

→ Το **DBB 1 2** εμφανίζεται αν ενεργοποιηθεί το DBB.

## Επιλογή και αναζήτηση ενός άλμπουμ/κομματιού

### Επιλογή και αναζήτηση σε όλους τους δίσκους

#### Επιλογή ενός κομματιού

- Πιέστε σύντομα το «**◀**» ή «**▶**» μια ή περισσότερες φορές για να μεταβείτε στην αρχή του τρέχοντος, προηγούμενου ή επόμενου κομματιού.
- Στην κατάσταση προσωρινής παύσης/ διακοπής, πιέστε «**▶**» για να αρχίσει η αναπαραγωγή.  
→ Η αναπαραγωγή συνεχίζει με το επιλεγμένο κομμάτι.

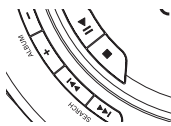

#### Αναζήτηση ενός σημείου κατά την αναπαραγωγή

- 1 Κρατήστε το «**◀**» ή «**▶**» πατημένο για να βρείτε το συγκεκριμένο σημείο μπροστά ή πίσω.  
→ Η αναζήτηση αρχίζει και η αναπαραγωγή συνεχίζεται σε χαμηλή ένταση.
- 2 Αφήστε το πλήκτρο, όταν φτάσετε στο συγκεκριμένο σημείο.  
→ Συνεχίζεται η κανονική αναπαραγωγή.

### Επιλογή σε WMA/MP3-CDs

#### Επιλογή ενός άλμπουμ

- Πιέστε σύντομα το **ALBUM +/-** - μία ή περισσότερες φορές για να μεταβείτε στην αρχή του τραγουδιού που παίζει, του προηγούμενου ή του επόμενου κομματιού.
- Στην κατάσταση προσωρινής παύσης/ διακοπής, πιέστε «**▶**» για να αρχίσει η αναπαραγωγή.  
→ Η αναπαραγωγή συνεχίζει με το κομμάτι που επιλέξατε.

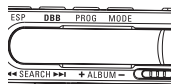

#### Επιλογή ενός κομματιού

- 1 Κρατήστε το **ALBUM +/-** - πατημένο για να μεταπηδήσετε γρήγορα στα προηγούμενα ή στα επόμενα κομμάτια MP3/ WMA.  
→ Η μετάβαση ξεκινά μετά από 5 δευτερόλεπτα.
- 2 Αφήστε το πλήκτρο στο επιθυμητό κομμάτι.  
→ Η αναπαραγωγή συνεχίζει με το επιλεγμένο κομμάτι.

#### Χρήσιμες υποδείξεις:

– Όταν γίνεται αναπαραγωγή ενός προγράμματος, η χρήση των πλήκτρων **ALBUM +/-** είναι άκυρη.

## Προγραμματισμός κομματιών

(μόνο στο τηλεχειριστήριο, audio disc)

Μπορείτε να αποθηκεύσετε μέχρι και 50 κομμάτια για παίξιμο σε ένα πρόγραμμα. Κάθε κομμάτι μπορεί να αποθηκευτεί παραπάνω από μία φορές στο πρόγραμμα.

- 1 Επιλέξτε ένα κομμάτι με το «**◀**» ή «**▶**» (MP3/WMA-CD: ή **ALBUM +/-**).
- 2 στο τηλεχειριστήριο, Πιέστε **PROG** για αποθήκευση κομματιού  
→ εμφανίζεται P με τον αριθμό των αποθηκευμένων κομματιών.
- 3 Επιλέξτε και αποθηκεύστε όλα τα επιθυμητά κομμάτια κατά τον ίδιο τρόπο.
- 4 Εάν είναι απαραίτητο πιέστε και κρατήστε το ■ για σταμάτημα κανονικής αναπαραγωγής. Πιέστε και κρατήστε το «**▶**» για έναρξη αναπαραγωγής του προγράμματος.  
→ **PROG** φαίνεται και Η αναπαραγωγή του προγράμματος αρχίζει.
- 5 Για προσθήκη επιπλέον κομματιών στο πρόγραμμά σας, πιέστε ■ για παύση αναπαραγωγής του προγράμματος, και συνεχίστε με το βήμα 1-2.  
→ Μετά την αποθήκευση 50 κομματιών, κυλάει το **PROG FULL**.

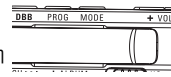

#### Επισκόπηση του προγράμματος

Μπορείτε να επιθεωρήσετε το πρόγραμμα πιέζοντας **PROG** για περισσότερο από 3 δευτερόλεπτα.  
→ Όλα τα αποθηκευμένα κομμάτια εμφανίζονται σε σειρά.

#### Πώς να σβήσετε το πρόγραμμα

- 1 Αν χρειαστεί, πιέστε το ■ για παύση αναπαραγωγής.
- 2 Πιέστε το ■ για διαγραφή προγράμματος.  
Η ένδειξη **CLIP E C** εμφανίζεται μία φορά.

#### Χρήσιμες υποδείξεις:

– Το πρόγραμμα θα σβηστεί και σε περίπτωση που διακόψετε την παροχή ρεύματος, ανοίξετε το κάλυμμα, η συσκευή σβήσει αυτόματα.

## Επιλογή διαφόρων τρόπων λειτουργίας – MODE

(μόνο στο τηλεχειριστήριο)

Μπορείτε να επιλέξετε και να αλλάξετε μεταξύ των εναλλακτικών τρόπων αναπαραγωγής πριν ή κατά τη διάρκεια της αναπαραγωγής.

- 1 στο τηλεχειριστήριο, Πιέστε **MODE** επανειλημμένα για επιλογή είτε:
  - **ALL** (Shuffle All): αναπαραγωγή των κομματιών ολόκληρου του δίσκου CD σε τυχαία σειρά
  - **ALL** (Shuffle repeat all): συνεχής επανάληψη ολόκληρου του δίσκου CD σε τυχαία σειρά.
  - **1** (Repeat 1): συνεχής αναπαραγωγή του τρέχοντος κομματιού.
  - **ALL** (Repeat All): επανάληψη ολόκληρου του δίσκου CD/ του προγράμματος.
  - **Scan All** : Κάθε κομμάτι στο δίσκο/ πρόγραμμα αναπαράγεται για 10 δευτερόλεπτα.μόνον για MP3/WMA-CDs :
  - (Shuffle Album): Όλα τα κομμάτια του τρέχοντος άλμπουμ αναπαράγονται μία φορά σε τυχαία σειρά.
  - (Shuffle Repeat Album): Όλα τα κομμάτια του τρέχοντος άλμπουμ αναπαράγονται επανειλημμένα σε τυχαία σειρά.
  - (Repeat Album): Όλα τα κομμάτια του τρέχοντος άλμπουμ αναπαράγονται επανειλημμένα.→ Το εικονίδιο της επιλεγμένης λειτουργίας αναπαραγωγής αναβοσβήνει 3 φορές.
- 2 Πιέστε «**▶**» για να αρχίσει η αναπαραγωγή, αν η συσκευή βρίσκεται στην κατάσταση stop.
- 3 Για επιστροφή στην κανονική αναπαραγωγή πιέστε **MODE** επανειλημμένα μέχρι να εξαφανιστούν το και .

#### Χρήσιμες υποδείξεις:

– , και **Scan All** : μόνο αυτές οι λειτουργίες αναπαραγωγής μπορούν να συνδυαστούν με προγραμματισμένα κομμάτια.

## Εμφάνιση πληροφοριών

(για κομμάτια MP3/ WMA μόνο)

- στο τηλεχειριστήριο, Πιέστε και κρατήστε το **MODE** για 3 δευτερόλεπτα. Μέσα σε 2 δευτερόλεπτα, έπειτα πιέστε σύντομα το **MODE** μια ή περισσότερες φορές για επιλογή της πληροφορίας που θα εμφανιστεί:
  - **FILENAME** : το όνομα του αρχείου κομματιού
  - **ALBUM** : το όνομα του φακέλου άλμπουμ
  - **TITLE** : ο τίτλος του κομματιού (εάν αυτή η πληροφορία ετικέτας ID3 διατίθεται)
  - **ARTIST** : το όνομα του καλλιτέχνη (εάν αυτή η πληροφορία ετικέτας ID3 διατίθεται)
  - **PLAY TIME** : ο υπολειπόμενος χρόνος αναπαραγωγής, ο αριθμός του άλμπουμ και ο αριθμός της διαδρομής (του κομματιού)
- Χρήσιμες υποδείξεις:**
  - Η ετικέτα ID3 είναι μέρος ενός αρχείου MP3/ WMA και περιέχει διάφορες πληροφορίες κομματιού όπως ο τίτλος κομματιού ή το όνομα καλλιτέχνη. **CEλοκληρώστε την πληροφορία της ετικέτας ID3 με το λογισμικό κωδικοποίησης MP3/ WMA πριν «κάψετε» το MP3/ WMA-CD.**
  - οθόνη δείχνει το πολύ 31 χαρακτήρες.



## ESP / Λειτουργία Εξοικονόμησης Ενέργειας

Συμβατικά φορητά CD αναπαραγωγής συχνά αναπηδούν σημεία του CD όταν υπόκεινται σε κραδασμούς ή δονήσεις κατά τη διάρκεια της αναπαραγωγής. Το χαρακτηριστικό **ELECTRONIC SKIP PROTECTION (ESP)**, με το οποίο είναι εξοπλισμένη η συσκευή σας, προστατεύει από τέτοιες απώλειες συνεχίσει όταν το σύστημα αναπαραγωγής σας υπόκειται σε ελαφρές δονήσεις. Ωστόσο το ESP δεν προστατεύει από διακοπές αναπαραγωγής οφειλόμενες σε έντονη άσκηση. **Δεν προστατεύει από ζημιές προερχόμενες από πτώση της συσκευής!**

Η λειτουργία εξοικονόμησης ενέργειας σας βοηθά να επεκτείνετε τη διάρκεια ζωής της μπαταρίας, για έναν μεγαλύτερο χρόνο αναπαραγωγής

- Για να ενεργοποιήσετε την αντικραδασμική προστασία και να βάλετε τη συσκευή σε λειτουργία εξοικονόμησης ενέργειας, Πιέστε το **ESP**.

→ Το **ESP** εξαφανίζεται.

- Πιέστε το **ESP** ξανά.

→ Το καντράν δείχνει **ESP** και η λειτουργία έχει ξεκινήσει.

→ **Oops:**

Ο μέγιστος χρόνος **ESP** έχει ξεπεραστεί. Η αναπαραγωγή αναπηδά αλλά θα συνεχιστεί κατά το βέλτιστο όταν παύσουν οι κραδασμοί στη συσκευή.

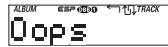
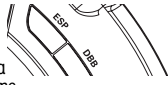

## 200 SEC MAGIC ESP

Μέσος χρόνος αναπαραγωγής όταν είναι ενεργοποιημένη η **ESP** παράβλεψη προστασίας:

δευτερόλεπτα τύπος μουσικού κομματιού

200 WMA-CD(64kbps)

100 MP3-CD(128kbps)

45 Audio CD



**Χρήσιμες υποδείξεις:**

- *ESP είναι πάντα ενεργοποιημένο από προεπιλογή.*

## HOLD

- Για σβήσιμο της λειτουργίας **HOLD**, σπρώξτε το διακόπτη στη θέση **OFF**.

→ Όλα τα κουμπιά είναι ξεκλειδωμένα.



**Χρήσιμες υποδείξεις:**

- Όταν απενεργοποιείτε τη λειτουργία **HOLD**, μετακινώντας το ρυθμιστικό της συσκευής στο **RESUME**, ενεργοποιείτε τη λειτουργία του **RESUME**.

## Ακουστική ανάδραση (BEEP)

Η ακουστική ανάδραση είναι ένα ηχητικό σήμα που ακούγεται όταν πατιούνται πλήκτρα στη συσκευή. Επίσης, όταν η συσκευή βρίσκεται σε παύση, ή τελειώνει η μπαταρία, ηχεί σε διαστήματα.

- 1 Κρατήστε πατημένο το **DBB** για 2 δευτερόλεπτα για να ενεργοποιήσετε ή να απενεργοποιήσετε το βομβητή:

→ **b e e p o f f** : BEEP απενεργοποιείται.

→ **b e e p o n** : BEEP ενεργοποιείται.



**Χρήσιμες υποδείξεις:**

- Ο ηλεκτρονικός ήχος σήματος (beep) είναι στην προεπιλεγμένη ρύθμιση.

## RESUME

(στην κύρια συσκευή μόνο, audio disc)

### RESUME - συνέχεια από εκεί που σταματήσατε

Μπορείτε να αποθηκεύσετε την τελευταία θέση αναπαραγωγής. Κατά την επανεκκίνηση, η αναπαραγωγή συνεχίζεται από εκεί που είχατε σταματήσει. (**RESUME**). Χρησιμοποιήστε το διακόπτη **OFF-RESUME-HOLD** για τις λειτουργίες αυτές.

- 1 Σπρώξτε το διακόπτη στη θέση **RESUME** κατά τη διάρκεια της αναπαραγωγής για να ενεργοποιηθεί η λειτουργία **RESUME**.

- 2 Πιέστε **■** κάθε φορά που επιθυμείτε να σταματήσετε την αναπαραγωγή.

- 3 Πιέστε **▶||** κάθε φορά που επιθυμείτε να επαναλάβετε την αναπαραγωγή. (Πιέστε και κρατήστε το **▶||** στο τηλεχειριστήριο).

- η αναπαραγωγή συνεχίζεται από το απόσπασμα που είχατε σταματήσει.
- Για να σβήσετε τη λειτουργία **RESUME** σπρώξτε το διακόπτη στη θέση **OFF**.

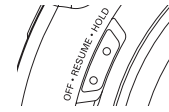

## HOLD

### HOLD - Κλειδωμα όλων των πλήκτρων

Αυτό το μοντέλο παρέχει μια λειτουργία διπλού κλειδώματος που εμποδίζει τα κουμπιά να πατηθούν και να λειτουργήσουν κατά λάθος. Μπορείτε να διαλέξετε: να κλειδώσετε όλα τα κουμπιά είτε στη συσκευή είτε στο τηλεχειριστήριο είτε και στα δύο! Μετακινήστε απλώς το αντίστοιχο ρυθμιστικό (ή ρυθμιστικά) **HOLD** στη θέση ενεργοποίησης ή απενεργοποίησης (on/off) του **HOLD**. Για παράδειγμα:

- Μετακινήστε το ρυθμιστικό **OFF-RESUME-HOLD** στο **HOLD** για να ενεργοποιήσετε το **HOLD** στη συσκευή. (στο τηλεχειριστήριο, Μετακινήστε το ρυθμιστικό **OFF-HOLD** στο **HOLD**).

→ Όλα τα πλήκτρα κλειδώνουν. Το **HOLD** φαίνεται αν πατήσετε οποιοδήποτε πλήκτρο στη συσκευή. Θα εμφανισθεί το **HOLD** μόνο αν έχετε πιέσει το **▶||**.

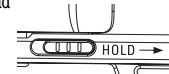

**HOLD**

## ΕΠΙΛΥΣΗ ΠΡΟΒΛΗΜΑΤΩΝ

**ΠΡΟΕΙΔΟΠΟΙΗΣΗ:** Σε καμία περίπτωση μην προσπαθήσετε να επιδιορθώσετε το CD μόνοι σας γιατί αυτό θα ακυρώσει την εγγύηση. Αν παρουσιάσει βλάβη, ελέγξτε όλα τα σημεία που αναφέρονται πιο κάτω πριν πάρετε την συσκευή για επιδιόρθωση. Αν δεν είσατε σε θέση να λύσετε μόνοι το πρόβλημα με βάση τις υποδείξεις, επικοινωνήστε με τον αντιπρόσωπο ή το σέρβις της Philips στην περιοχή σας.

**Δεν υπάρχει ήχος στο CD player, ή δεν αρχίζει η αναπαραγωγή**

- Βεβαιωθείτε ότι δεν έχουν αδειάσει οι μπαταρίες σας, ότι έχουν τοποθετηθεί σωστά και ότι οι επαφές των μπαταριών είναι καθαρές.
- Μπορεί να έχει αποσυνδεθεί το τροφοδοτικό. Συνδέστε το καλά.

**Εμφανίζεται η ένδειξη Insert CD**

- Βεβαιωθείτε ότι είναι καθαρό το CD και ότι έχει τοποθετηθεί σωστά (με την ετικέτα προς τα επάνω).
- Αν έχει θαμπώσει ο φακός της συσκευής, περιμένετε λίγα λεπτά μέχρι να καθαρίσει.
- Βεβαιωθείτε ότι το CD δεν είναι κωδικοποιημένο με τεχνολογίες προστασίας πνευματικών δικαιωμάτων, καθώς μερικές από αυτές δεν πληρούν το πρότυπο Compact Disc.

**Εμφανίζεται η ένδειξη Disc Error**

- Δεν έχει γίνει σωστή εγγραφή του δίσκου CD-RW (CD-R). Χρησιμοποιήστε τη λειτουργία **FINALIZE** στο CD-recorder σας.

**Εμφανίζεται η ένδειξη Non audio**

- Το CD περιέχει αρχεία δεδομένων. Πιέστε μία ή περισσότερες φορές **SEARCH** **◀▶** ή **▶||** για να επιλέξετε ένα κομμάτι ήχου στο CD, υπερπηδώντας τα αρχεία δεδομένων.

**Ανάβει η ένδειξη HOLD και/ή η συσκευή δεν ανταποκρίνεται στο πάτημα των πλήκτρων**

- Αν είναι ενεργοποιημένη η λειτουργία **HOLD**, απενεργοποιήστε την.
- Ηλεκτροστατική εκκένωση. Αποσυνδέστε το ρεύμα ή αφαιρέστε τις μπαταρίες για λίγα δευτερόλεπτα.

**Το CD πηδάει στο επόμενο κομμάτι**

- Το CD παρουσιάζει βλάβη ή είναι λερωμένο. Αντικαταστήστε ή καθαρίστε το CD.
- Είναι ενεργή η λειτουργία **SHUFFLE** ή **PROG**. Απενεργοποιήστε την ενεργή λειτουργία.

**Δεν υπάρχει ήχος ή κακή ποιότητα ήχου.**

- Μπορεί να είναι ενεργή η κατάσταση παύσης. Πιέστε **▶||**.
- Οι συνδέσεις έχουν αποσυνδεθεί, δεν έχουν συνδεθεί σωστά ή είναι λερωμένες. Ελέγξτε και καθαρίστε τις συνδέσεις.
- Δεν έχει ρυθμιστεί σωστά η ένταση ήχου. Ρυθμίστε την ένταση.
- Ισχυρά μαγνητικά πεδία. Ελέγξτε τη θέση και τις συνδέσεις της συσκευής. Επίσης, κρατήστε τη συσκευή μακριά από ενεργοποιημένα κινητά τηλέφωνα.

