

# PHILIPS

Enceinte de  
fête

Série 4000

TAX4207



## Manuel d'utilisation

Enregistrez votre produit pour recevoir une assistance à l'adresse  
[www.philips.com/support](http://www.philips.com/support)

# Tables des matières

---

<b>1</b>	<b>Instructions de sécurité importantes</b>	<b>3</b>
	Sécurité	3
	Soin de votre produit	4
	Protection de l'environnement	4
	Déclaration de conformité	4
	Aide et assistance	5
	Sécurité auditive	5
	Prendre soin de la batterie intégrée	6
	Marques commerciales	6

---

<b>2</b>	<b>Votre enceinte de fête</b>	<b>8</b>
	Contenu de la boîte	8
	Enceinte de fête	9

---

<b>3</b>	<b>Mise en route</b>	<b>11</b>
	Branchement de l'alimentation	11
	Mise sous tension/hors tension	11
	Réglage du volume	11
	Réglage de DBB	11
	Charge de la batterie intégrée	12
	Modification de l'effet lumineux	13
	Lecture à partir de dispositifs Bluetooth	13
	Appairage pour le mode stéréo (TWS)	15
	Mode PartyLink	16
	Lecture audio via USB	18
	Écoute d'un appareil externe	18
	Chant avec un microphone	19
	Réinitialisation d'usine	19
	Mise à jour du micrologiciel via USB	19
	Fixation de votre enceinte de fête à un poteau	20

---

<b>4</b>	<b>Spécificités du produit</b>	<b>20</b>
----------	--------------------------------	-----------

---

<b>5</b>	<b>Dépannage</b>	<b>22</b>
----------	------------------	-----------

# 1 Instructions de sécurité importantes

Lisez et comprenez toutes les instructions avant d'utiliser votre produit. La garantie ne sera pas valide si des dommages résultent d'un non-respect des instructions.

## Sécurité

Apprenez ces symboles de sécurité



Il s'agit d'un appareil de CLASSE II à double isolation, sans mise à la terre de protection.



Tension CA



Utilisez uniquement les blocs d'alimentation répertoriés dans le manuel de l'utilisateur.



**AVERTISSEMENT !**  
Avertissement : Risque d'électrocution !



Le point d'exclamation attire l'attention de l'utilisation sur la présence d'instructions d'utilisation importantes.

## Risque d'électrocution ou d'incendie !

- Assurez-vous que tous les appareils sont débranchés de la prise de courant avant d'effectuer ou de modifier des connexions.
- N'exposez jamais le produit et ses accessoires à la pluie ou à l'eau. Ne placez jamais d'objets contenant du liquide à proximité du produit, par exemple un vase. Si un liquide a été renversé sur ou dans le produit, débranchez-le immédiatement de la prise de courant. Contactez le service client pour faire vérifier votre produit avant de l'utiliser.
- Ne placez jamais le produit et les accessoires à proximité de flammes nues ou d'autres sources de chaleur, y compris la lumière directe du soleil.
- N'insérez jamais d'objets dans les fentes de ventilation ou d'autres ouvertures du produit.
- Si la fiche d'alimentation ou un coupleur d'appareil est utilisé comme dispositif de découplage, celui-ci doit rester facilement accessible.
- Débranchez le produit de la prise de courant avant les orages.
- Lorsque vous débranchez le cordon d'alimentation, tirez toujours sur la fiche, jamais sur le câble.
- Utilisez le produit dans des climats tropicaux et/ou modérés.

## Risque de court-circuit ou d'incendie !

- Pour l'identification et l'alimentation nominale, voir la plaque signalétique à l'arrière ou au bas du produit.
- Avant de brancher le produit sur une prise de courant, assurez-vous que la tension du courant secteur corresponde à la valeur indiquée à l'arrière du produit. Ne branchez jamais le produit sur une prise de courant avec une tension différente.

## Risque de blessure ou d'endommagement de ce produit !

- Pour un montage mural, ce produit doit solidement y être fixé conformément aux instructions d'installation. Utilisez uniquement le support de montage mural fourni (si disponible). Un montage mural incorrect peut entraîner un accident, des blessures ou des dommages. Si vous avez des questions, contactez le service client de votre pays.
- Ne placez jamais le produit ou des objets sur des cordons d'alimentation ou sur d'autres équipements électriques.
- Si le produit a été transporté à des températures inférieures à 5 °C, déballez-le et attendez que sa température atteigne la température ambiante avant de le brancher à la prise de courant.
- Les pièces de ce produit peuvent être en verre. Manipulez-les avec précaution pour éviter les blessures et les dommages.

## Risque de surchauffe !

- N'installez jamais ce produit dans un endroit fermé. Laissez toujours un espace d'au moins 10 cm autour du produit pour la ventilation. Assurez-vous que les fentes de ventilation du produit ne sont jamais couvertes par des rideaux ou quoi que ce soit d'autre.



### Remarque

- L'étiquette signalétique est collée au bas ou à l'arrière de l'équipement.

## Soin de votre produit

Utilisez uniquement un chiffon en microfibre pour nettoyer le produit.

## Protection de l'environnement

### Mise au rebut de votre ancien produit et de vos piles



Votre produit est conçu et fabriqué avec des matériaux et composants de haute qualité pouvant être recyclés et réutilisés.



Ce symbole sur un produit signifie que le produit est couvert par la directive européenne 2012/19/EU.



Ce symbole signifie que le produit contient des piles couvertes par la directive européenne 2013/56/EU qui ne peuvent pas être jetées avec des déchets ménagers normaux. Renseignez-vous sur le système local de collecte séparée des piles et des produits électriques et électroniques. Suivez les règles locales et ne jetez jamais le produit et les piles avec les ordures ménagères normales. L'élimination correcte des vieux produits et des piles permet de préserver l'environnement et de réduire les risques sur la santé humaine.

## Déclaration de conformité

Ce produit est conforme aux exigences de la Communauté européenne en matière d'interférences radioélectriques.

Par la présente,

MMD Hong Kong Holding Limited déclare que le produit est conforme aux exigences essentielles et aux

autres dispositions pertinentes de la directive RED 2014/53/EU et du UK Radio Equipment Regulations SI 2017 No 1206.

Vous pouvez trouver la Déclaration de conformité sur

[www.philips.com/support](http://www.philips.com/support).

---

## Aide et assistance

Pour obtenir de l'aide en ligne, visitez le site [www.philips.com/support](http://www.philips.com/support) à l'adresse suivante :

- téléchargez le manuel de l'utilisateur et le guide de démarrage rapide
- regardez les tutoriels vidéo (disponibles uniquement pour une sélection de modèles)
- trouvez des réponses aux questions fréquemment posées (FAQ)
- envoyez-nous une question par e-mail
- discutez avec notre représentant du support.

Suivez les instructions sur le site Web pour sélectionner votre langue, puis saisissez le numéro de modèle de votre produit.

Vous pouvez également contacter le service client de votre pays. Avant de le contacter, notez le numéro de modèle et le numéro de série de votre produit. Vous pouvez trouver ces informations à l'arrière ou en bas de votre produit.

---

## Sécurité auditive



### Écoutez à un volume modéré

- Pour déterminer un niveau de volume sûr. Écoutez sur des périodes raisonnables. L'utilisation d'un casque à un volume élevé peut dégrader votre audition. Ce produit peut produire des sons à des niveaux de décibels pouvant provoquer une perte d'audition chez une personne normale, même si l'exposition dure moins d'une minute. Les niveaux de décibels supérieurs sont offerts pour ceux pouvant avoir déjà subi une certaine perte d'audition
- Le son peut être trompeur. Au fil du temps le « niveau de confort » de votre ouïe s'adapte à des volumes sonores plus élevés. Donc, après une écoute prolongée, ce qui vous semble « normal » peut en fait être fort et nuisible à votre ouïe. Pour vous en protéger, réglez votre volume à un niveau sûr avant que votre audition s'adapte et laissez-le à cette position.

### Pour déterminer un niveau de volume sûr

- Réglez votre commande de volume sur un réglage bas.
- Augmentez lentement le son jusqu'à ce que vous puissiez l'entendre confortablement, clairement et sans distorsion.

## Écoutez sur des périodes raisonnables

- Une exposition prolongée au son, même à des niveaux normalement sûrs, peut également entraîner une perte d'audition.
- Veillez à utiliser votre équipement raisonnablement et à prendre des pauses appropriées.
- **Veillez à respecter les consignes suivantes lors de l'utilisation de votre casque.**
- Écoutez à un volume raisonnable pendant une durée raisonnable.
- Faites attention à ne pas régler le volume au fur et à mesure que votre audition s'adapte.
- Ne mettez pas le volume trop élevé de sorte que vous ne puissiez pas entendre les sons environnants.
- Vous devez utiliser avec prudence ou arrêter temporairement l'utilisation dans des situations potentiellement dangereuses.

---

## Prendre soin de la batterie intégrée

- La batterie peut être chargée et déchargée des centaines de fois, mais finira par s'user.
- Une batterie complètement chargée qui n'est pas utilisée perdra sa charge avec le temps.
- Laisser le produit dans des endroits chauds ou froids, comme dans une voiture fermée en été et en hiver, réduira la capacité et la durée de vie de la batterie.
- Essayez toujours de garder votre appareil dans un environnement frais et sans humidité à une température inférieure à 32 °C. Un produit avec une batterie chaude ou froide peut ne pas fonctionner temporairement, même lorsque la batterie est complètement chargée. La performance de la batterie est particulièrement limitée à des températures bien en dessous de zéro.

---

## Marques commerciales



La marque et les logos Bluetooth® sont des marques commerciales déposées appartenant à Bluetooth SIG, Inc. et toute utilisation de ces marques par MMD Hong Kong Holding Limited est sous licence. Les autres marques et noms commerciaux appartiennent à leurs propriétaires respectifs.

---

## Informations de la FCC

**REMARQUE :** Cet équipement a été testé et déclaré conforme aux limites imposées aux appareils numériques de classe B, conformément à la Partie 15 des Règles de la FCC. Ces limites sont conçues pour fournir une protection raisonnable contre les interférences nuisibles dans une installation résidentielle. Cet équipement génère, utilise et peut émettre de l'énergie sous forme de radiofréquences ; et s'il n'est pas installé et utilisé en conformité avec les instructions du fabricant, il peut causer des interférences nuisibles aux communications radio.

Cependant, rien ne garantit que des interférences ne se produiront pas dans une installation particulière. Si cet équipement provoque des interférences nuisibles à la réception de radio ou de télévision, ce qui peut être déterminé en éteignant et en rallumant l'équipement, l'utilisateur est invité à tenter de corriger les interférences en appliquant l'une ou plusieurs des mesures suivantes :

- Réorientez ou remplacez l'antenne de réception.
- Augmentez la séparation entre l'appareil et le récepteur.
- Branchez l'équipement sur une prise d'un circuit différent de celui auquel le récepteur est connecté.
- Adressez-vous à votre revendeur ou à un technicien radio / télévision expérimenté.

---

## IC-Canada:

### CAN ICES-003(B)/NMB-003(B)

This device contains licence-exempt transmitter(s) / receiver(s) that comply with Innovation, Science and Economic Development Canada's licence-exempt RSS(s). Operation is subject to the following two conditions:

- 1 This device may not cause interference.
- 2 This device must accept any interference, including interference that may cause undesired operation of the device.

---

## Avis d'Industrie Canada :

### CAN ICES-003(B)/NMB-003(B)

L'émetteur/récepteur exempt de licence contenu dans le présent appareil est conforme aux CNR d'Innovation, Sciences et Développement économique Canada applicables aux appareils radio exempts de licence. L'exploitation est autorisée aux deux conditions suivantes :

- 1 L'appareil ne doit pas produire de brouillage ;
- 2 L'appareil doit accepter tout brouillage radioélectrique subi, même si le brouillage est susceptible d'en compromettre le fonctionnement.

---

## Avertissement FCC&IC :

- Cet équipement doit être installé et utilisé en respectant une distance minimale de 20 cm entre l'élément rayonnant et le corps.
- Les changements ou modifications non approuvés expressément par la partie responsable de la conformité peuvent priver l'utilisateur de son droit d'usage de l'équipement.

## 2 Votre enceinte de fête

Félicitations pour votre achat et bienvenue chez Philips ! Pour profiter complètement du support offert par Philips, enregistrez votre produit sur [www.philips.com/support](http://www.philips.com/support).

### Contenu de la boîte

Vérifiez et identifiez le contenu de votre emballage :

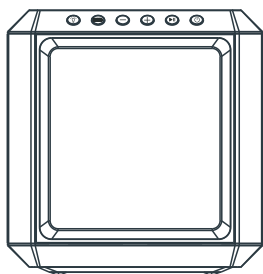

Enceinte de fête x 1



Cordon d'alimentation \* x 1

- Le nombre de cordons d'alimentation et le type de prise varient selon les régions.

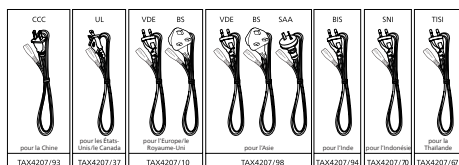

Guide de démarrage rapide x 1



Carte de garantie x 1



Fiche de sécurité x 1

- Les images, illustrations et dessins présentés dans ce manuel d'utilisation sont à titre indicatif uniquement, le produit réel peut varier en apparence.



## Enceinte de fête

Cette section comprend une présentation de l'enceinte de fête.

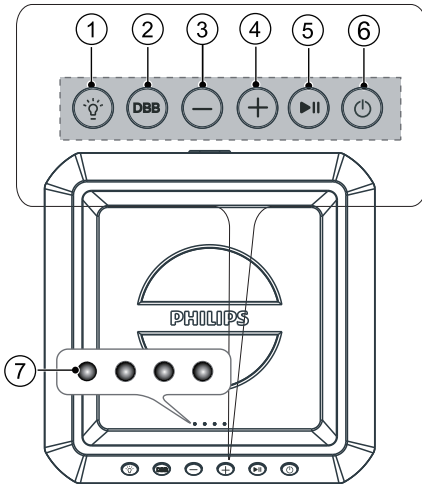

- ① **Touche Effet lumineux**
  - Appuyez sur cette touche pour changer le mode de l'effet lumineux.
  - Maintenez-la enfoncée pendant 3 secondes pour modifier la luminosité de l'effet lumineux de l'enceinte.
- ② **Touche DBB**
  - Configuration de l'effet de basses.
- ③ **Touche Volume -**
  - Diminution du volume.
- ④ **Touche Volume +**
  - Augmentation du volume.
- ⑤ **Touche Lecture/Pause**
  - Démarrage, pause ou reprise de la lecture.
  - Maintenez cette touche enfoncée pendant 3 secondes pour passer à la piste suivante.

- ⑥ **Touche Veille-Marche**
  - Maintenez cette touche enfoncée pendant 3 secondes pour allumer/éteindre l'appareil.
  - Appuyez sur la touche pour vérifier le niveau de la batterie dans l'état de marche.
- ⑦ **Indicateur LED**
  - Indicateur du niveau de batterie
  - État de la fonction

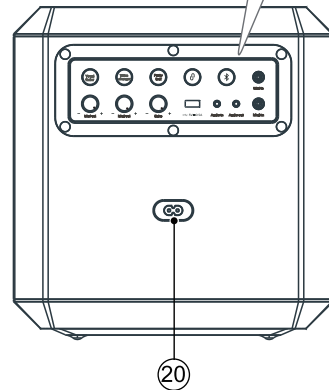
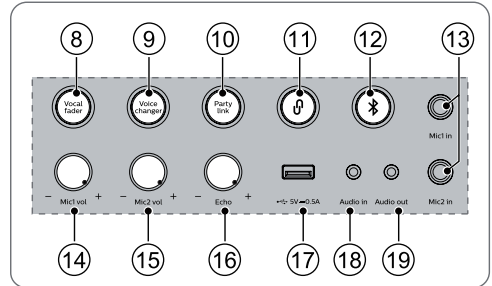

LED	Fonction	Couleur
LED1	DBB	Jaune fixe
LED2	Veille	Rouge fixe
	Atténuateur vocal	Blanc fixe
LED3	Bluetooth	Bleu clignotant ou fixe
	Appairage TWS	Clignotement bleu-blanc
	PartyLink connecté	Blanc fixe
LED4	Modificateur de voix	Vert fixe
	Appairage PartyLink	Clignotement vert-blanc

- ⑧ **Bouton de l'Vocal fader (atténuateur vocal)**
- Appuyez à plusieurs reprises pour alterner entre l'activation et la désactivation de l'atténuateur vocal.
- ⑨ **Bouton du Voice changer (changeur de voix)**
- Appuyez à plusieurs reprises sur ce bouton pour alterner entre les différentes tonalités vocales : Voix de femme/Voix d'homme/Voix d'enfant/Effet normal.
- ⑩ **Bouton de Party link (connexion de fête)**
- Appuyez ce bouton pour accéder au mode d'appairage PartyLink.
- ⑪ **Bouton d'appairage TWS**
- Appuyez sur ce bouton pour accéder au mode d'appairage True Wireless Stereo (TWS).
  - Cela ne fonctionne que lorsque vous avez deux enceintes identiques.
- ⑫ **Bouton Bluetooth/d'appairage**
- Passe en mode Bluetooth.
  - Maintenez ce bouton enfoncé pour activer la fonction d'appairage en mode Bluetooth ou déconnecter le dispositif Bluetooth appairé existant.

- ⑬ **Prise d'Mic1 in / Mic2 in (entrée Mic1/Mic2)**
- Branchez un microphone (non fourni) à la prise d'entrée Mic1/Mic2 de l'appareil.
- ⑭ **Molette de Mic1 vol +/- (Volume +/- de Mic1)**
- Règle le volume du microphone.
- ⑮ **Molette de Mic2 vol +/- (Volume +/- de Mic2)**
- Règle le volume du microphone.
- ⑯ **Molette Echo +/- (+/- de l'écho)**
- Règle le niveau d'écho du microphone.
- ⑰ **Port USB (5 V, 0,5 A)**
- Insérez l'appareil USB pour écouter de la musique.
  - Mettez à jour le logiciel de ce produit.
- ⑱ **Prise d'Audio in (entrée audio)**
- Entrée audio à partir d'un lecteur MP3, par exemple (prise de 3,5 mm).
- ⑲ **Prise de Audio out (sortie audio)**
- Connectez un câble audio (non fourni) à la prise de Audio out de l'appareil et à la prise d'entrée audio du dispositif externe, et l'appareil émettra automatiquement le son vers le dispositif externe.
- ⑳ **Prise de Alimentation CA**
- Branchement à l'alimentation électrique.

## 3 Mise en route

Lorsque vous utilisez cet appareil pour la première fois ou qu'il n'est pas utilisé pendant de longues périodes, rechargez complètement la batterie.

### Remarque

- Pour l'identification et l'alimentation nominale, voir la plaque signalétique à l'arrière ou au bas du produit.
- Assurez-vous que tous les appareils sont débranchés de la prise de courant avant d'effectuer ou de modifier des connexions.

## Branchement de l'alimentation

### AVERTISSEMENT !

- Risque d'endommagement du produit ! Vérifiez que la tension du secteur correspond à la tension imprimée au dos ou au-dessous du produit.
- Risque d'électrocution ! Lorsque vous débranchez le cordon électrique, tirez toujours la fiche de la prise. Ne tirez jamais sur le cordon.
- Avant de brancher le cordon secteur, vérifiez que vous avez terminé toutes les autres connexions.

Branchez le cordon secteur à la prise de l'**AC in~** (entrée CA ~) de l'enceinte de fête, puis dans une prise électrique.

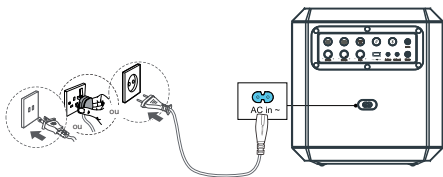

Le nombre de cordons d'alimentation et le type de prise varient selon les régions.

## Mise sous tension/hors tension

Maintenez la touche  enfoncée pendant 3 secondes pour allumer/éteindre l'appareil.

### Remarque

- L'enceinte s'éteindra automatiquement après 15 minutes sans opérations de l'utilisateur ni lecture de musique.

## Réglage du volume

Appuyez sur la touche **+/-** pour augmenter ou diminuer le niveau de volume.

### Conseil

- Pendant le réglage du volume, le voyant blanc de l'enceinte monte ou descend pendant 3 secondes.
- Lorsque le volume atteint le niveau maximum, le voyant blanc de l'enceinte s'allume complètement pendant 3 secondes.
- Lorsque le volume atteint le niveau minimum, le voyant blanc du haut-parleur s'éteint pendant 3 secondes.

## Réglage de DBB

Appuyez brièvement sur la touche **DBB** pour changer le niveau DBB (basses).

Fonction	LED1 (jaune)
DBB1	L'indicateur LED1 clignote une fois avant de devenir fixe
DBB2	L'indicateur LED1 clignote deux fois puis de devenir fixe
DBB désactivé	Indicateur LED1 éteint

## Charge de la batterie intégrée

Branchez le cordon d'alimentation électrique pour charger la batterie intégrée. Les indicateurs de batterie clignotent de différentes manières pour indiquer l'état de charge.

### Remarque

- Les quatre indicateurs de l'appareil s'éteindront 15 secondes après que la batterie est complètement chargée.

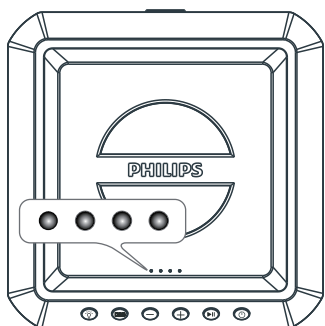

- L'enceinte est conçue avec une fonction de contrôle intelligent de la batterie pour votre commodité.
- Lorsque l'enceinte ne se charge pas, appuyez sur la touche  pour afficher le niveau de la batterie sur les indicateurs LED.

### Remarque

- Lorsque le niveau de la batterie est faible, tous les indicateurs LED de la batterie clignotent simultanément et une tonalité d'invite retentit.

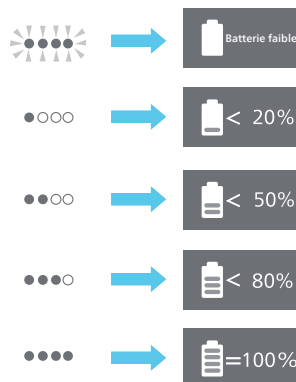
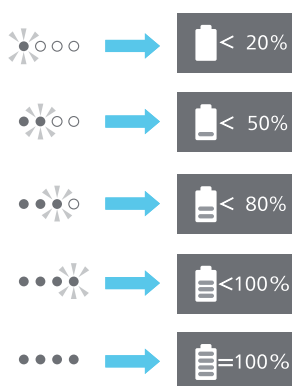
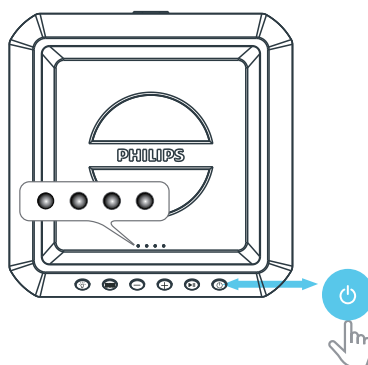

## Modification de l'effet lumineux

### Activation ou désactivation de l'effet lumineux

- 1 En mode sous tension, appuyez sur la touche  (**Effet lumineux**) à plusieurs reprises pour alterner les différents modes d'effet lumineux de l'enceinte.

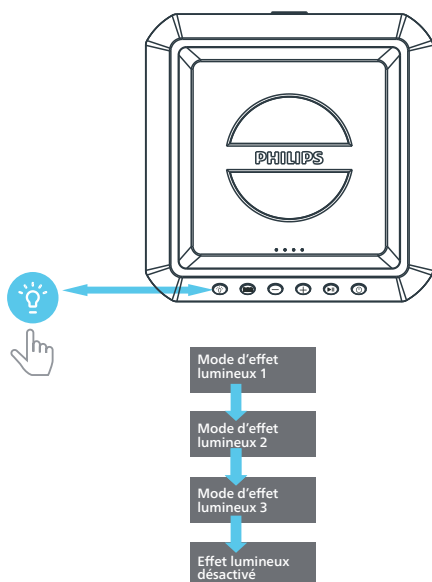

## Lecture à partir de dispositifs Bluetooth

Le produit peut diffuser de la musique depuis votre dispositif Bluetooth vers le système via Bluetooth.

### Remarque

- Un dispositif Bluetooth qui prend en charge le profil Bluetooth A2DP, AVRCP et EDR avec la version Bluetooth 5.0.
- La portée opérationnelle maximale entre l'enceinte de fête et un dispositif Bluetooth est d'environ 30 mètres.
- Le lecteur est également déconnecté lorsque votre appareil est déplacé au-delà de la portée opérationnelle.
- La compatibilité avec tous les appareils Bluetooth n'est pas garantie.

État de l'indicateur LED3	État
Bleu clignotant	• Prêt pour l'appairage • Reconnexion du dernier appareil connecté
Bleu fixe	Connecté



- 1 Appuyez sur le bouton  pour passer l'enceinte de fête en mode Bluetooth.
  - » L'indicateur LED (LED3) et le voyant du haut-parleur clignotent en bleu.
- 2 Sur le dispositif Bluetooth, activez Bluetooth, recherchez et sélectionnez **Philips TAX4207** pour démarrer la connexion.
  - » Pendant la connexion, l'indicateur LED (LED3) et le voyant du haut-parleur clignotent en bleu.

- 3 Attendez d'entendre le message vocal de l'enceinte de fête.
  - » Lorsque l'enceinte est connectée, l'indicateur LED (LED3) et le voyant de l'enceinte deviennent bleu fixe.
- 4 Sélectionnez et écoutez des fichiers audio ou de la musique sur votre dispositif Bluetooth.

Bouton	Action
Pression brève ▶	Démarrage, pause ou reprise de la lecture.
Pression longue ▶	Passé à la piste suivante.

- 5 Pour quitter Bluetooth, vous pouvez :
  - Passez l'appareil sur une autre source.
  - Désactivez la fonction de votre dispositif Bluetooth. Ou placez votre dispositif Bluetooth hors de la plage de fonctionnement maximale. Le dispositif Bluetooth sera déconnecté de l'appareil après le message vocal.
  - Maintenez le bouton  enfoncé jusqu'à ce que l'indicateur LED clignote en bleu.

#### Remarque

- Pour déconnecter un appareil, maintenez le bouton  enfoncé pendant 3 secondes jusqu'à ce que l'indicateur LED clignote rapidement en bleu.
- Lorsque vous allumez l'enceinte, elle essaie toujours automatiquement de se reconnecter au dernier dispositif qui s'est bien connecté.
- Avant de connecter un autre dispositif Bluetooth, déconnectez d'abord le dispositif actuel.
- Lorsque le dispositif Bluetooth est au-delà de la distance Bluetooth valide, l'appareil se déconnecte automatiquement du dispositif.
- Maintenez le bouton  enfoncé sur l'appareil pendant 8 secondes pour déconnecter le dispositif actuel et effacer les informations d'appairage Bluetooth.

## Contrôle multipoint

Le produit prend en charge la fonction multipoint et peut se connecter à deux dispositifs Bluetooth en même temps.

- Il y a un message audio lorsque le deuxième dispositif Bluetooth se connecte à l'enceinte de fête.
- Lorsque le premier dispositif Bluetooth est en pause ou déconnecté, le deuxième dispositif Bluetooth peut diffuser son audio sur l'enceinte de fête.
- L'appel entrant a priorité sur la lecture de la musique, quel que soit le premier ou le deuxième appareil.

#### Remarque

- En mode TWS et PartyLink, le contrôle multipoint n'est pas pris en charge.

---

## Appairage pour le mode stéréo (TWS)



Deux haut-parleurs peuvent être appairés pour un son stéréo.

### Remarque

- TWS ne fonctionne que s'il y a deux enceintes de fête identiques (Philips TAX4207).



---

### Sélection manuelle de l'enceinte maître

- 1 Maintenez la touche  enfoncée pendant 3 secondes pour allumer les deux enceintes et passer en mode d'appairage Bluetooth.
  - » L'indicateur LED (LED3) sur les deux enceintes clignote en bleu.
- 2 Sélectionnez une enceinte maître et connectez-la via Bluetooth.
  - » L'indicateur LED3 sur l'enceinte maître devient bleu fixe une fois que Bluetooth est connecté.
- 3 Maintenez le bouton  (TWS) enfoncé sur les deux enceintes pendant 3 secondes pour entrer en mode d'appairage stéréo (TWS).
  - » L'indicateur LED3 clignote alternativement en bleu et blanc sur les deux enceintes
- 4 Lorsque TWS est connecté, vous entendrez un message vocale.
  - » L'indicateur LED3 devient bleu fixe sur les enceintes.
- 5 Pour quitter TWS, maintenez le bouton  (TWS) enfoncé sur l'une ou l'autre des enceintes.

---

### Sélection automatiquement de l'enceinte maître

- 1 Maintenez la touche tactile  enfoncée pendant 3 secondes pour allumer les deux enceintes.
  - » L'indicateur LED (LED3) sur les deux enceintes clignote en bleu.
- 2 Maintenez le bouton  TWS enfoncé sur les deux enceintes pendant 3 secondes pour passer en mode d'appairage stéréo.
  - » La première enceinte qui passe en mode TWS est maître et son indicateur LED3 devient bleu.
  - » Le niveau de volume, l'état de lecture/pause, le mode d'éclairage de l'enceinte esclave se synchroniseront à partir de l'enceinte maître une fois le TWS connecté.
- 3 Pour quitter TWS, maintenez le bouton  (TWS) enfoncé sur l'une ou l'autre des enceintes.

### Remarque





- Pendant le mode d'appairage TWS, les enceintes maître et esclave reviendront automatiquement à l'état précédent après 1 minute sans manipulation de l'utilisateur ou d'échec de l'appairage TWS.

---

### Fonctionnement de la lecture TWS

Lorsque TWS est connecté, les enceintes esclaves synchronisent les fonctions ci-après à partir de l'enceinte maître.

- Effet lumineux
- Niveau de volume
- Lecture/pause
- Niveau DBB (basses)

Touche et fonctionnement	Action
Pression de la touche ►   sur l'une ou l'autre enceinte	Lit/interrompt la musique sur les deux enceintes
Pression de la touche <b>VOL +/–</b> sur l'une ou l'autre enceinte	Augmente ou diminue le volume sur les deux enceintes
Pression de la touche <b>DBB</b> sur l'une ou l'autre enceinte	Modifie le réglage DBB sur les deux enceintes
Maintien de la touche  enfoncée sur l'une ou l'autre enceinte pendant 3 secondes	Éteint les deux enceintes
Maintien de la touche  enfoncée sur l'une ou l'autre enceinte pendant 3 secondes dans l'état de veille	Allume l'enceinte sélectionnée et entre dans la reconnexion TWS
Pression de la touche  sur l'une ou l'autre enceinte	Change le mode de l'effet lumineux sur les deux enceintes
Maintien de la touche  enfoncée sur l'une ou l'autre enceinte pendant 3 secondes	Modifie la luminosité de toutes les enceintes
Maintien du bouton  enfoncé sur l'une ou l'autre enceinte pendant 3 secondes	Quitte le mode TWS

## Mode PartyLink

L'enceinte peut connecter jusqu'à 50 enceintes de fête à la fois et lire de l'audio en même temps.

### Entre en mode PartyLink

- Maintien de la touche  enfoncée pendant 3 secondes pour allumer les enceintes de fête et passer en mode d'appairage Bluetooth.
  - » L'indicateur LED (LED3) sur les deux enceintes clignote en bleu.
- Sélectionnez une enceinte maître et connectez-la via Bluetooth.
  - » L'indicateur LED3 sur l'enceinte maître devient bleu fixe une fois que Bluetooth est connecté.
- Maintenez le bouton **PartyLink** enfoncé sur toutes les enceintes pendant 3 secondes pour passer en mode d'appairage PartyLink.
  - » L'indicateur LED4 clignote en vert et blanc en alternance sur toutes les enceintes.
- Lorsque PartyLink est connecté, vous entendrez un message vocal.
  - » L'indicateur LED3 des enceintes esclaves devient blanc fixe.
  - » L'indicateur LED4 continue de clignoter en vert et en blanc en alternance sur l'enceinte maître.
  - » Le niveau de volume, l'état de lecture/pause, le mode d'éclairage des enceintes esclaves se synchronisent à partir de l'enceinte principale après la connexion de PartyLink.
- Maintenez le bouton **PartyLink** enfoncé sur l'enceinte maître. Toutes les enceintes quitteront le mode PartyLink.





## Remarque

- Pendant le mode d'appairage PartyLink, l'enceinte esclave reviendra automatiquement à l'état précédent après 1 minute sans manipulation de l'utilisateur ou si l'appairage PartyLink n'a pas réussi.
- Pas de délai d'attente sur l'enceinte maître.

## PartyLink entre l'enceinte TAX4207 et l'enceinte TAX7207

Vous pouvez connecter l'enceinte TAX4207 avec une autre enceinte de fête TAX7207, les deux modèles disposent de la fonction PartyLink.

Lorsque PartyLink est connecté, les enceintes esclaves synchroniseront les fonctions ci-après à partir de l'enceinte maître.

- Niveau de volume
- Lecture/pause
- Niveau DBB (basses)

## Fonctionnement de la lecture PartyLink

Lorsque PartyLink est connecté, les enceintes esclaves synchroniseront les fonctions ci-après à partir de l'enceinte maître.

- Effet lumineux
- Niveau de volume
- Lecture/pause
- Niveau DBB (basses)

Touche et fonctionnement	Action
Pression de la touche ►    de l'enceinte maître	Lit/interrompt la musique sur toutes les enceintes connectées
Pression de la touche VOL +/– de l'enceinte maître	Augmente ou diminue le volume de toutes les enceintes connectées

Touche et fonctionnement	Action
Pression de la touche <b>DBB</b> de l'enceinte maître	Modifie le réglage DBB sur toutes les enceintes
Maintien de la touche d'alimentation ☺ enfoncée sur l'enceinte maître pendant 3 secondes	Éteint l'enceinte maître, toutes les enceintes esclaves quitteront le mode PartyLink
Maintien de la touche ☺ enfoncée sur l'enceinte esclave sélectionnée pendant 3 secondes	Éteint l'enceinte esclave sélectionnée, il n'y a aucun effet sur l'enceinte maître et les autres enceintes esclaves
Maintien de la touche ☺ enfoncée sur l'enceinte sélectionnée dans l'état de veille	Allume l'enceinte sélectionnée. Une nouvelle pression de la touche PartyLink fait passer en mode PartyLink
Pression de la touche ☺ de l'enceinte maître	Change le mode de l'effet de lumière de toutes les enceintes connectées
Pression de la touche ☺ sur les enceintes esclaves	Pas de changement du mode de l'effet lumineux sur toutes les enceintes connectées
Maintien de la touche ☺ enfoncée sur l'enceinte maître pendant 3 secondes	Modifie la luminosité de toutes les enceintes
Pression du bouton <b>PartyLink</b> sur l'enceinte esclave sélectionnée	Déconnecte l'enceinte esclave sélectionnée de l'enceinte maître
Maintien du bouton <b>PartyLink</b> enfoncé sur l'enceinte maître pendant 3 secondes	Déconnecte toutes les enceintes et quitte le mode PartyLink

## Lecture audio via USB

Profitez de l'audio sur un dispositif de stockage USB, tel qu'un lecteur MP3 et une clé USB, etc.

### Remarque

- Assurez-vous que le dispositif USB contient du contenu audio lisible dans les formats pris en charge. Formats pris en charge : MP3, WAV, WMA, FLAC. L'audio au format FLAC ne prend en charge qu'un débit binaire inférieur à 16 bits.
- L'appareil prend en charge au maximum une clé USB de 128 Go et un format de fichier FAT16/ FAT32/exFAT.
- Prend en charge un port USB : 5 V === 0,5 A.

### 1 Insérez le dispositif USB.

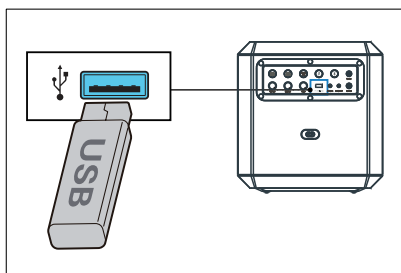

- » L'appareil passera en mode USB et lancera la lecture automatiquement.

## Écoute d'un appareil externe

Avec ce produit, vous pouvez écouter un appareil audio externe tel qu'un lecteur MP3.

### Lecture depuis un lecteur MP3

- 1 Connectez un câble d'entrée audio (non fourni) équipé d'un connecteur de 3,5 mm aux deux extrémités pour :
  - La prise de **Audio in** sur l'appareil.
  - La prise casque du lecteur MP3.

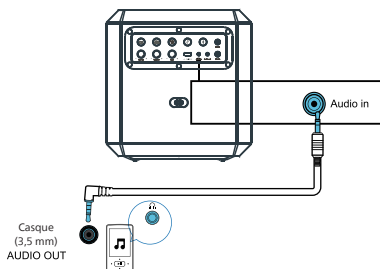

- » L'appareil passe automatiquement en mode Entrée audio.

- 2 Lecture audio sur le lecteur MP3 (reportez-vous à son manuel d'utilisation).

### Sortie Audio

Cet appareil est équipé d'une prise de Audio out. Vous pouvez émettre les signaux audio stéréo analogiques vers des dispositifs externes tels qu'un haut-parleur actif.

Connectez un câble audio (non fourni) à la prise de Audio out de l'appareil et à la prise d'entrée audio du dispositif externe, et l'appareil émettra automatiquement le son vers le dispositif externe.

## Chant avec un microphone

### Réglage du volume du microphone

Connectez un microphone (non fourni) à la prise de **Mic in** de l'appareil et réglez le volume du microphone en tournant la molette de **Mic vol.**

Maintenant, profitez du chant en karaoké !

### Réglage de l'écho

Réglez le niveau d'écho du microphone au niveau souhaité en tournant la molette **Echo.**

### Atténuateur vocal

Appuyez sur le bouton **Vocal fader** pour alterner entre l'activation et la désactivation de l'atténuateur vocal.

### Modificateur de voix

Appuyez sur le bouton **Voice changer** sur le panneau pour alterner les différentes tonalités vocales : Voix de femme/Voix d'homme/Voix d'enfants/Effet normal.

## Réinitialisation d'usine

Réinitialise l'appareil aux paramètres par défaut.

- 1 Allumez l'enceinte de fête, maintenez les boutons **+** et **▶||** enfoncés pendant 10 secondes.
  - » L'enceinte de fête est réinitialisée et passe en mode veille.
  - » Les indicateurs LED de capacité de la batterie clignotent trois fois.

## Mise à jour du micrologiciel via USB

- 1 Vérifiez si la dernière version du micrologiciel est disponible sur [www.philips.com/support](http://www.philips.com/support). Recherchez votre modèle et cliquez sur « **Logiciel et pilotes** ».

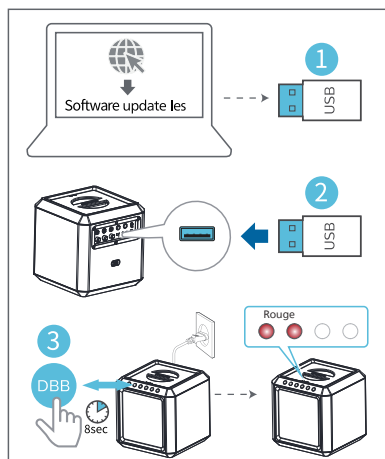

- 2 Copiez les fichiers de mise à jour du logiciel sur le lecteur flash USB, insérez-le lecteur sur l'appareil.
- 3 Maintenez la touche **DBB** enfoncée pendant 8 secondes sous tension avec la prise du câble d'alimentation.

### LED1/2 (rouge) État

Fixe	Accès au mode de mise à jour
Clignotement rapide	Début de la mise à jour
LED éteinte	Mise à jour terminée et redémarrage

## Fixation de votre enceinte de fête à un poteau

- 1 Retirez le couvercle du bas de l'enceinte de fête (veuillez conserver le couvercle).
- 2 Soulevez l'enceinte de fête pour la mettre sur un trépied d'enceinte (vendu séparément).
- 3 Réglez le trépied de l'enceinte à la hauteur appropriée.

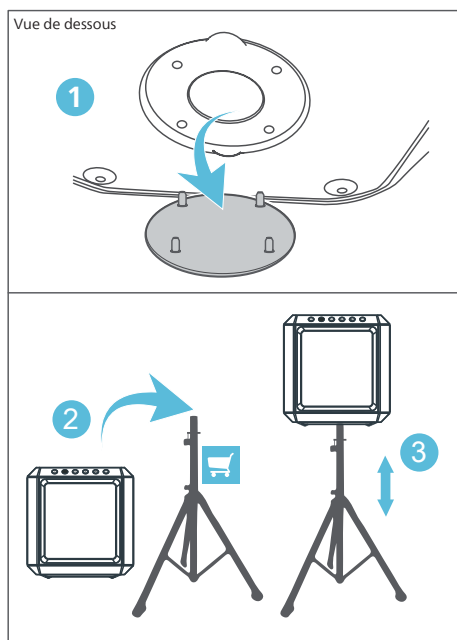

## 4 Spécificités du produit

### Remarque

- Les spécifications et la conception sont sujettes à modification sans préavis.

### Amplificateur

Puissance de sortie CA (RMS) 50 W

Puissance de sortie CA (maximale) 100 W

Puissance de sortie de la batterie 15 W

Réponse en fréquence 40 Hz-20 KHz,  $\pm 3$  dB

Rapport signal sur bruit  $\geq 65$  dBA

Distorsion harmonique totale :  $< 10$  %

### Enceinte

Impédance de l'enceinte 4 ohms + 8 ohms x 2

Sensibilité 91 dB  $\pm 3$  dB/m/W

## Bluetooth

Version Bluetooth	V 5.0
Bande de fréquence Bluetooth	Bande ISM 2,402 GHz ~ 2,480 GHz
Puissance de l'émetteur	≤10 dBm
Portée Bluetooth	30 m (espace dégagé)
Format de diffusion : SBC, diffusion de musique (A2DP), lecture/contrôle du volume : Prise en charge d'AVRCP	

## USB

Version USB direct	2.0 Pleine Vitesse
Sortie USB	5 V, 0,5 A

## Codec

Codec	.mp3
-------	------

## Batterie

Capacité de la batterie	11,1 V, 2200 mAh (Batterie rechargeable intégrée)
Autonomie de la batterie	12 h
Temps de charge de la batterie	3 h

## Informations générales

Alimentation CA	100-240 V~, 50/60 Hz, 50 W
Moins de consommation en mode veille ECO	≤ 0,5 W
Dimensions (LxHxP)	300x306x300 mm
Poids	5,94 kg
Température de fonctionnement	0 à 45 °C

# 5 Dépannage



## Remarque

- Ne retirez jamais le boîtier du produit.

Pour maintenir la garantie valide, n'essayez jamais de réparer le système vous-même.

En cas de problème lors de l'utilisation de cet appareil, vérifiez les points suivants avant de faire appel au service d'assistance. Si aucune solution à votre problème n'a été trouvée, visitez le site Web Philips ([www.philips.com/support](http://www.philips.com/support)). Lorsque vous contactez Philips, placez votre appareil à portée de main et gardez le numéro de modèle et le numéro de série à disposition.

## Pas d'alimentation

- Assurez-vous que l'appareil est complètement chargé ou branché à une source d'alimentation.
- Assurez-vous que tous les câbles requis sont correctement connectés.
- Assurez-vous que l'appareil est sous tension.
- Pour économiser de l'énergie, l'appareil se met automatiquement en veille 15 minutes après la fin d'une lecture et qu'aucune commande n'est actionnée.

## Pas de son

- Réglez le volume.
- Vérifiez la source d'entrée du son.

## Pas de réponse du bouton ou erreur de fonction

- Maintenez les boutons **Vocal fader** et **↵** enfoncés pendant 10 secondes pour forcer l'arrêt, puis rallumez l'appareil pour l'utiliser normalement.

## Impossible d'afficher certains fichiers sur le dispositif USB

- Le nombre de dossiers ou de fichiers sur le dispositif USB a dépassé une certaine limite. Ce phénomène ne constitue pas un dysfonctionnement.
- Les formats de ces fichiers ne sont pas pris en charge.

## Dispositif USB non pris en charge

- Le dispositif USB est incompatible avec l'appareil. Essayez en un autre.

## À propos du dispositif Bluetooth

### La qualité audio est mauvaise après la connexion à un dispositif compatible Bluetooth

- La réception Bluetooth est mauvaise. Rapprochez le dispositif de ce produit ou enlevez tout obstacle entre eux.

### Impossible de se connecter au dispositif

- La fonction Bluetooth du dispositif n'est pas activée. Reportez-vous au manuel d'utilisation du dispositif pour savoir comment activer la fonction.
- Ce produit est déjà connecté à un autre dispositif compatible Bluetooth. Déconnectez cet appareil, puis réessayez.

### **L'appareil appairé se connecte et se déconnecte constamment**

- La réception Bluetooth est mauvaise. Rapprochez le dispositif de ce produit ou enlevez tout obstacle entre eux.
- Pour certains appareils, la connexion Bluetooth peut être désactivée automatiquement au titre de la fonction d'économie d'énergie. Cela n'indique aucun dysfonctionnement de ce produit.



Les spécifications peuvent changer sans notification. Veuillez visiter [www.Philips.com/support](http://www.Philips.com/support) pour les dernières mises à jour et documents.

Philips et l'emblème du bouclier Philips sont des marques commerciales déposées de Koninklijke Philips N.V. et utilisées sous licence.

Ce produit a été fabriqué par et est vendu sous la responsabilité de MMD Hong Kong Holding Limited ou de l'une de ses filiales, et MMD Hong Kong Holding Limited est le garant de ce produit.

TAX4207YW\_UM\_FR\_V2.0\_20220628

