

Register your product and get support at  
[www.philips.com/welcome](http://www.philips.com/welcome)

DC5070



EN	User manual	3
DA	Brugervejledning	19
DE	Benutzerhandbuch	35
EL	Εγχειρίδιο χρήσης	53
FI	Käyttöopas	73
FR	Mode d'emploi	89
IT	Manuale utente	107
NL	Gebruiksaanwijzing	125

**PHILIPS**

# Πίνακας περιεχομένων

<b>1</b>	<b>Σημαντικό</b>	54
	Ασφάλεια	54
	Σημείωση	55
<b>2</b>	<b>Σύνδεση συστήματος ψυχαγωγίας</b>	57
	Εισαγωγή	57
	Περιεχόμενα συσκευασίας	57
	Επισκόπηση της κύριας μονάδας	58
	Επισκόπηση του τηλεχειριστηρίου	59
<b>3</b>	<b>Ξεκινήστε</b>	61
	Σύνδεση κεραίας FM	61
	Σύνδεση στο ρεύμα	61
	Προετοιμασία τηλεχειριστηρίου	62
	Ρύθμιση ρολογιού	62
	Ενεργοποίηση	63
<b>4</b>	<b>Αναπαραγωγή</b>	63
	Αναπαραγωγή iPod/iPhone/iPad	63
	Αναπαραγωγή από USB	65
<b>5</b>	<b>Επιλογές αναπαραγωγής</b>	65
	Προσωρινή διακοπή/συνέχιση αναπαραγωγής	65
	Διακοπή αναπαραγωγής	65
	Μετάβαση σε ένα κομμάτι	65
	Αναζήτηση μέσα σε κομμάτι	65
	Επανάληψη αναπαραγωγής	65
	Τυχαία αναπαραγωγή	66
	Προγραμματισμός κομματιών	66
<b>6</b>	<b>Ακρόαση ραδιοφώνου</b>	67
	Συντονισμός σε ραδιοφωνικό σταθμό	67
	Προγραμματισμός ραδιοφωνικών σταθμών	67
	Επιλογή προεπιλεγμένου ραδιοφωνικού σταθμού	67

<b>7</b>	<b>Προσαρμογή ήχου</b>	68
	Προσαρμογή έντασης	68
	Επιλογή προκαθορισμένου ηχητικού εφέ	68
	Βελτίωση μπάσων	68
	Σίγαση ήχου	68
<b>8</b>	<b>Άλλες λειτουργίες</b>	68
	Ρύθμιση χρονοδιακόπτη διακοπής λειτουργίας	68
	Ρύθμιση αφύπνισης	68
	Ακρόαση ήχου από εξωτερική συσκευή	69
<b>9</b>	<b>Πληροφορίες προϊόντος</b>	70
	Προδιαγραφές	70
	Πληροφορίες δυνατότητας αναπαραγωγής μέσω USB	70
<b>10</b>	<b>Αντιμέτωπιση προβλημάτων</b>	72

# 1 Σημαντικό

## Ασφάλεια

### Αναγνώριση συμβόλων ασφαλείας

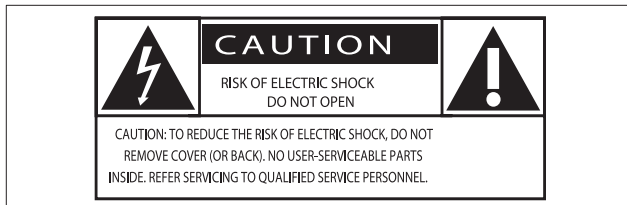

Ο “κεραυνός” υποδηλώνει μη μονωμένο υλικό στη μονάδα σας, το οποίο μπορεί να προκαλέσει ηλεκτροπληξία. Για την ασφάλεια όλων, μην αφαιρείτε το κάλυμμα το προϊόντος.

Το “θαυμαστικό” εφιστά την προσοχή σε χαρακτηριστικά για τα οποία θα πρέπει να διαβάσετε προσεκτικά το παρεχόμενο υλικό τεκμηρίωσης, έτσι ώστε να αποφύγετε προβλήματα κατά τη λειτουργία και τη συντήρηση.

**ΠΡΟΕΙΔΟΠΟΙΗΣΗ:** Για να μειώσετε τον κίνδυνο πυρκαγιάς ή ηλεκτροπληξίας, μην εκθέτετε τη συσκευή σε βροχή ή υγρασία και μην τοποθετείτε επάνω της αντικείμενα που περιέχουν υγρά, όπως π.χ. ανθοδοχεία.

**ΠΡΟΣΟΧΗ:** Για να αποφύγετε τον κίνδυνο ηλεκτροπληξίας, φροντίστε ώστε το πλατύ πτερύγιο του βύσματος να ταιριάζει με την πλατιά υποδοχή και να εισάγετε πλήρως.

### Σημαντικές οδηγίες ασφαλείας

- Διαβάστε αυτές τις οδηγίες.
- Τηρείτε όλες τις προειδοποιήσεις.
- Ακολουθήστε όλες τις οδηγίες.
- Μην χρησιμοποιείτε τη συσκευή κοντά σε νερό.
- Καθαρίζετε μόνο με στεγνό πανί.
- Μην καλύπτετε τις οπές εξαερισμού. Εγκαταστήστε τη μονάδα σύμφωνα με τις οδηγίες του κατασκευαστή.
- Μην εγκαταστήσετε τη συσκευή κοντά σε πηγές θερμότητας όπως σώματα καλοριφέρ, ανοίγματα εκροής θερμού αέρα, σόμπες ή άλλες μονάδες (συμπεριλαμβανομένων ενισχυτών) που παράγουν θερμότητα.
- Προστατεύετε το καλώδιο ρεύματος ώστε να μην πατηθεί ή κοπεί, ειδικά στα φισ, στις ενσωματωμένες πρίζες και στο σημείο όπου εξέρχεται από τη συσκευή.
- Χρησιμοποιείτε μόνο μέρη/εξαρτήματα εγκεκριμένα από τον κατασκευαστή.
- Αποσυνδέετε τη συσκευή από την πρίζα κατά τη διάρκεια καταιγίδων ή όταν παραμένει αχρησιμοποίητη για μεγάλο χρονικό διάστημα.
- Οποιαδήποτε επισκευή πρέπει να γίνεται από εξειδικευμένο προσωπικό. Η επισκευή είναι απαραίτητη όταν η συσκευή έχει υποστεί οποιαδήποτε ζημιά, όπως όταν έχει υποστεί βλάβη το καλώδιο τροφοδοσίας ή το φισ του, όταν έχει χυθεί υγρό ή έχουν πέσει αντικείμενα μέσα στη συσκευή, όταν η συσκευή έχει εκτεθεί σε βροχή ή υγρασία, καθώς και όταν η μονάδα δεν λειτουργεί κανονικά ή έχει πέσει κάτω.
- **ΠΡΟΕΙΔΟΠΟΙΗΣΗ** για τη χρήση της μπαταρίας – Προς αποφυγή διαρροής του υγρού της μπαταρίας που μπορεί να προκαλέσει τραυματισμό, καταστροφή ιδιοκτησίας ή βλάβη στη μονάδα:
  - Τοποθετείτε τις μπαταρίες σωστά, με τις ενδείξεις πολικότητας + και - όπως υποδεικνύονται στη μονάδα.
  - Μην συνδυάζετε μπαταρίες διαφορετικού τύπου (παλιές με καινούργιες ή μπαταρίες άνθρακα με αλκαλικές κ.λπ.).
  - Αφαιρείτε τις μπαταρίες όταν η μονάδα δεν πρόκειται να χρησιμοποιηθεί για μεγάλο χρονικό διάστημα.

- Οι μπαταρίες (πακέτο μπαταρίας ή εγκατεστημένες μπαταρίες) δεν πρέπει να εκτίθενται σε υπερβολική θερμότητα όπως ήλιο, φωτιά και παρόμοια.
- Οι συσκευές δεν πρέπει να εκτίθενται σε υγρά.
- Μην τοποθετείτε πηγές κινδύνου επάνω στη συσκευή (π.χ. αντικείμενα που περιέχουν υγρά, αναμμένα κεριά).
- Όπου το βύσμα MAINS ή ο συζευκτήρας συσκευής χρησιμοποιείται ως συσκευή αποσύνδεσης, η συσκευή αποσύνδεσης παραμένει λειτουργική.



### Προειδοποίηση

- Μην αφαιρείτε ποτέ το περίβλημα αυτής της συσκευής.
- Μην λιπαίνετε ποτέ κανένα τμήμα αυτής της συσκευής.
- Μην τοποθετείτε ποτέ τη συσκευή πάνω σε άλλο ηλεκτρικό εξοπλισμό.
- Αποφεύγετε την έκθεση της συσκευής στην άμεση ηλιακή ακτινοβολία, σε γυμνές φλόγες ή σε πηγές θερμότητας.
- Μην κοιτάτε ποτέ απευθείας την ακτίνα λέιζερ που παράγεται μέσα στη συσκευή.
- Βεβαιωθείτε ότι έχετε πάντα εύκολη πρόσβαση στο καλώδιο ρεύματος, στο φισ ή στο τροφοδοτικό για να αποσυνδέετε τη συσκευή από το ρεύμα.

## Ασφάλεια ρεύματος

Οι παρούσες πληροφορίες ισχύουν μόνο για προϊόντα με βύσμα βρετανικού τύπου.

Το συγκεκριμένο προϊόν διαθέτει εγκεκριμένο χυτό ρευματολήπτη. Εάν αντικαταστήσετε την ασφάλεια, χρησιμοποιήστε μία με:

- τις τιμές που αναγράφονται στο βύσμα,
- έγκριση BS 1362 και
- τη σήμανση έγκρισης ASTA.

Επικοινωνήστε με τον αντιπρόσωπό σας, εάν δεν είστε βέβαιοι για τον τύπο ασφάλειας που πρέπει να χρησιμοποιήσετε.

Προσοχή: Για να συμμορφωθείτε με την οδηγία EMC (2004/108/EK), μην αφαιρέσετε το βύσμα από το τροφοδοτικό καλώδιο.

## Σημείωση

Οποιοσδήποτε αλλαγές ή τροποποιήσεις πραγματοποιηθούν στη συσκευή χωρίς τη ρητή έγκριση της Philips Consumer Electronics ενδέχεται να ακυρώσουν το δικαίωμα του χρήστη για λειτουργία της συσκευής.



Το παρόν προϊόν συμμορφώνεται με τις προδιαγραφές της Ευρωπαϊκής Κοινότητας για παρεμβολές ραδιοφωνικών σημάτων.



Το προϊόν είναι σχεδιασμένο και κατασκευασμένο από υψηλής ποιότητας υλικά και εξαρτήματα, τα οποία μπορούν να ανακυκλωθούν και να επαναχρησιμοποιηθούν.



Όταν ένα προϊόν διαθέτει το σύμβολο ενός διαγραμμένου κάδου απορριμμάτων με ρόδες, το προϊόν αυτό καλύπτεται από την Ευρωπαϊκή Οδηγία 2002/96/EK.

Ενημερωθείτε σχετικά με το τοπικό σύστημα ξεχωριστής συλλογής ηλεκτρικών και ηλεκτρονικών προϊόντων.

Μην παραβαίνετε τους τοπικούς κανονισμούς και μην απορρίπτετε τα παλιά προϊόντα μαζί με τα υπόλοιπα οικιακά απορρίμματα. Η σωστή μέθοδος απόρριψης των παλιών σας προϊόντων συμβάλλει στην αποφυγή αρνητικών επιπτώσεων για το περιβάλλον και την ανθρώπινη υγεία.



Το προϊόν σας περιέχει μπαταρίες οι οποίες καλύπτονται από την Ευρωπαϊκή Οδηγία 2006/66/ΕΚ και δεν μπορούν να απορριφθούν μαζί με τα συνηθισμένα οικιακά απορρίμματα. Ενημερωθείτε σχετικά με την ισχύουσα τοπική νομοθεσία για τη χωριστή συλλογή μπαταριών, καθώς η σωστή μέθοδος απόρριψης των μπαταριών συμβάλλει στην αποφυγή αρνητικών επιπτώσεων για το περιβάλλον και την ανθρώπινη υγεία.

### Πληροφορίες σχετικά με την προστασία του περιβάλλοντος

Κάθε περιττό στοιχείο συσκευασίας έχει παραληφθεί. Η συσκευασία έχει γίνει έτσι ώστε να είναι εύκολος ο διαχωρισμός σε τρία υλικά: χαρτόνι (κουτί), αφρώδες πολυστυρένιο (υλικό προστασίας από χτυπήματα) και πολυαιθυλένιο (σακουλάκια, προστατευτικό αφρώδες φύλλο).

Το σύστημα αποτελείται από υλικά που μπορούν να ανακυκλωθούν και να επαναχρησιμοποιηθούν εάν αποσυναρμολογηθεί από μια ειδικευμένη εταιρεία. Τηρείτε τους τοπικούς κανονισμούς σχετικά με την απόρριψη υλικών συσκευασίας, άδειων μπαταριών ή παλιού εξοπλισμού.



Be responsible  
Respect copyrights

Η πραγματοποίηση αντιγράφων υλικού που φέρει προστασία αντιγραφής, όπως προγραμμάτων υπολογιστών, αρχείων, μεταδόσεων και ηχογραφήσεων, άνευ σχετικής εξουσιοδότησης, ενδέχεται να συνιστά καταστρατήγηση των δικαιωμάτων πνευματικής ιδιοκτησίας, και ως εκ τούτου ποινικό αδίκημα. Δεν επιτρέπεται η χρήση του εξοπλισμού αυτού για τους σκοπούς αυτούς.



Η ονομασία Windows Media και το λογότυπο Windows αποτελούν εμπορικά σήματα ή σήματα κατατεθέντα της Microsoft Corporation στις Ηνωμένες Πολιτείες ή/και σε άλλες χώρες.

Made for

iPod iPhone iPad

Οι ονομασίες “Made for iPod”, “Made for iPhone” και “Made for iPad” σημαίνουν ότι το ηλεκτρονικό εξάρτημα έχει σχεδιαστεί ειδικά για σύνδεση σε iPod, iPhone και iPad αντίστοιχα, καθώς και ότι έχει πιστοποιηθεί από τον κατασκευαστή του ότι πληροί τα πρότυπα απόδοσης της Apple. Η Apple δεν φέρει καμία ευθύνη για τη λειτουργία της παρούσας συσκευής ή της συμμόρφωσής της προς τα πρότυπα ασφαλείας και τα κανονιστικά πρότυπα. Να σημειωθεί ότι η χρήση του εν λόγω αξεσουάρ με iPod, iPhone ή iPad ενδέχεται να επηρεάσει την ασύρματη απόδοση.

Οι ονομασίες iPod and iPhone είναι εμπορικά σήματα της Apple Inc., καταχωρημένα στις Η.Π.Α. και σε άλλες χώρες. Η ονομασία iPad είναι εμπορικό σήμα της Apple Inc.



#### Σημείωση

- Η πινακίδα του τύπου βρίσκεται στο πίσω μέρος της μονάδας.

## 2 Σύνδεση συστήματος ψυχαγωγίας

Συγχαρητήρια για την αγορά σας και καλωσορίσατε στη Philips! Για να επωφεληθείτε πλήρως από την υποστήριξη που προσφέρει η Philips, καταχωρήστε το προϊόν σας στη διεύθυνση [www.philips.com/welcome](http://www.philips.com/welcome).

---

### Εισαγωγή

Με αυτή τη μονάδα, μπορείτε:

- να απολαμβάνετε ήχο από iPod/iPhone/iPad, συσκευές USB και άλλες εξωτερικές συσκευές
- να ακούτε ραδιοφωνικούς σταθμούς

Μπορείτε να εμπλουτίσετε την έξοδο ήχου με τα παρακάτω εφέ ήχου:

- Δυναμική ενίσχυση μπάσων (DBB)
- Έλεγχος ψηφιακού ήχου (DSC)

Η μονάδα υποστηρίζει τα παρακάτω φορμά μέσων:



---

### Περιεχόμενα συσκευασίας

Ελέγξτε και αναγνωρίστε τα περιεχόμενα της συσκευασίας:

- Κύρια μονάδα
- Τηλεχειριστήριο με δύο μπαταρίες AAA
- 2 καλώδια τροφοδοσίας (για ΕΕ και Ην. Βασίλειο)
- Καλώδιο MP3 link
- Κεραία FM
- Εγχειρίδιο χρήσης
- Οδηγός γρήγορης έναρξης

# Επισκόπηση της κύριας μονάδας

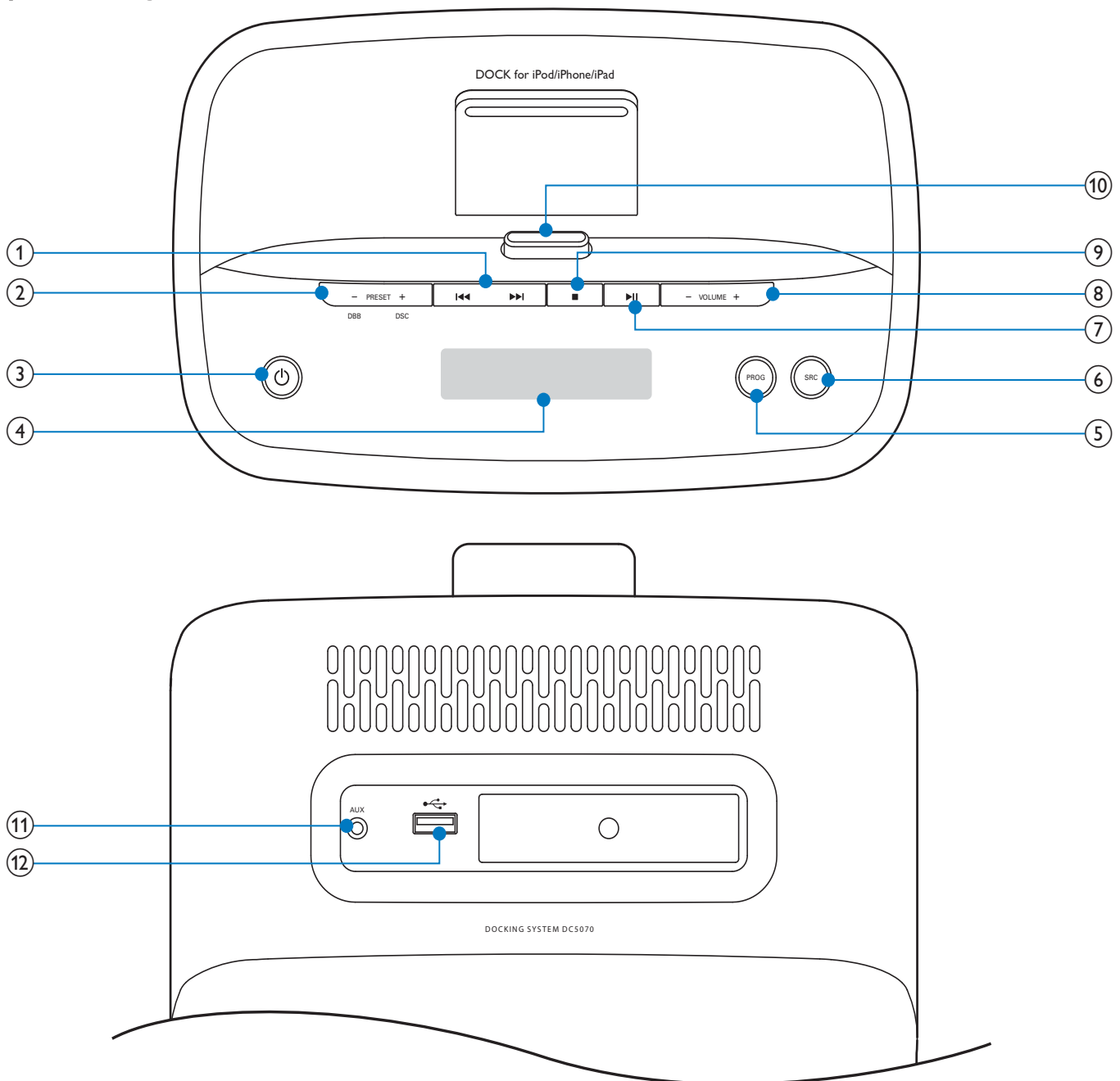

## 1 ⏮ / ⏭

- Μετάβαση στο προηγούμενο/επόμενο κομμάτι.
- Αναζήτηση μέσα σε κομμάτι.
- Συντονισμός σε ραδιοφωνικό σταθμό.
- Ρύθμιση ρολογιού και χρονοδιακόπτη.

## 2 -PRESET+

- Επιλογή προεπιλεγμένου ραδιοφωνικού σταθμού.





- Μετάβαση στο προηγούμενο/επόμενο άλμπουμ.

### DBB

- Ενεργοποίηση/απενεργοποίηση της δυναμικής ενίσχυσης μπάσων (DBB).

### DSC

- Επιλογή προεπιλεγμένης ρύθμισης ήχου.

- ③ 
  - Ενεργοποίηση της μονάδας.
  - Μετάβαση στη λειτουργία αναμονής ή στη λειτουργία αναμονής Eco Power.
- ④ **Οθόνη ενδείξεων**
  - Προβολή τρέχουσας κατάστασης.
- ⑤ **PROG**
  - Προγραμματισμός κομματιών.
  - Προγραμματισμός ραδιοφωνικών σταθμών.
  - Ρύθμιση ρολογιού.
- ⑥ **SRC**
  - Επιλογή πηγής: FM TUNER, iPod/iPhone/iPad, USB ή AUX.
- ⑦ 
  - Έναρξη ή προσωρινή διακοπή της αναπαραγωγής.
- ⑧ 
  - Διακοπή αναπαραγωγής ή διαγραφή προγραμματισμού.
- ⑨ **VOL +/-**
  - Προσαρμογή έντασης.
- ⑩ **DOCK**
  - Βάση σύνδεσης για iPod/iPhone/iPad.
- ⑪ **AUX**
  - Συνδέστε μια εξωτερική συσκευή ήχου.
- ⑫ 
  - Υποδοχή USB.

## Επισκόπηση του τηλεχειριστηρίου

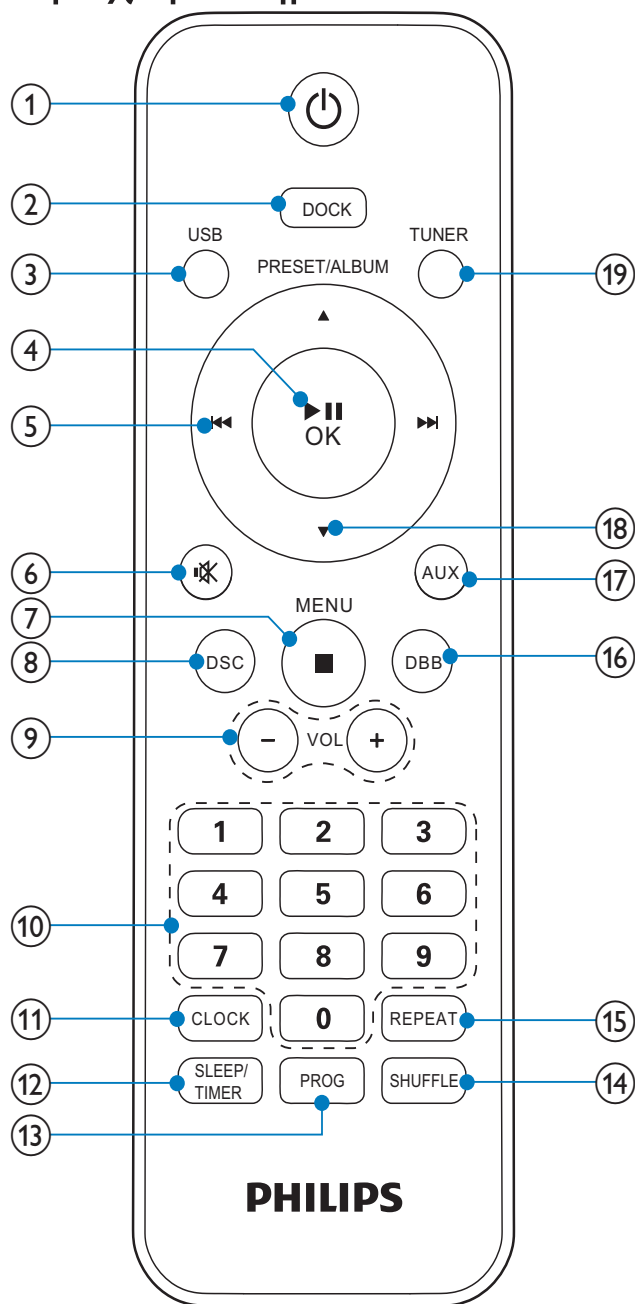

- ① 
  - Ενεργοποίηση της μονάδας.
  - Μετάβαση στη λειτουργία αναμονής ή στη λειτουργία αναμονής Eco Power.
- ② **DOCK**
  - Επιλογή συσκευής iPod/iPhone/iPad ως πηγής ήχου.
- ③ **USB**
  - Επιλογή πηγής USB.

Ελληνικά



- ④ **▶|||/OK**
- Έναρξη ή προσωρινή διακοπή της αναπαραγωγής.
  - Επιβεβαίωση επιλογής.
- ⑤ **◀◀ / ▶▶**
- Μετάβαση στο προηγούμενο/επόμενο κομμάτι.
  - Αναζήτηση μέσα σε κομμάτι.
  - Συντονισμός σε ραδιοφωνικό σταθμό.
  - Ρύθμιση ρολογιού και χρονοδιακόπτη.
- ⑥ **⌘**
- Σίγαση ή επαναφορά του ήχου.
- ⑦ **Menu/ ■**
- Πρόσβαση στο μενού iPod/iPhone/iPad.
  - Διακοπή αναπαραγωγής ή διαγραφή προγραμματισμού.
- ⑧ **DSC**
- Επιλογή προεπιλεγμένης ρύθμισης ήχου.
- ⑨ **VOL +/-**
- Προσαρμογή έντασης.
- ⑩ **Αριθμητικό πληκτρολόγιο**
- Επιλογή κομματιού.
  - Επιλογή προεπιλεγμένου ραδιοφωνικού σταθμού.
- ⑪ **CLOCK**
- Ρύθμιση ρολογιού.
- ⑫ **SLEEP/TIMER**
- Ρύθμιση χρονοδιακόπτη διακοπής λειτουργίας.
  - Ρύθμιση αφύπνισης.
- ⑬ **PROG**
- Προγραμματισμός κομματιών.
  - Προγραμματισμός ραδιοφωνικών σταθμών.
- ⑭ **SHUFFLE**
- Επιλογή λειτουργίας τυχαίας αναπαραγωγής.
- ⑮ **REPEAT**
- Επιλογή λειτουργίας επανάληψης αναπαραγωγής.
- ⑯ **DBB**
- Ενεργοποίηση/απενεργοποίηση της δυναμικής ενίσχυσης μπάσων (DBB).
- ⑰ **AUX**
- Επιλογή πηγής AUX.
- ⑱ **PRESET/ALBUM ▲ / ▼**
- Επιλογή προεπιλεγμένου ραδιοφωνικού σταθμού.
  - Μετάβαση στο προηγούμενο/επόμενο άλμπουμ.
  - Πλοήγηση στο μενού iPod/iPhone/iPad.
- ⑲ **TUNER**
- Επιλογή πηγής FM.

# 3 Ξεκινήστε



## Προσοχή

- Η χρήση χειριστηρίων ή ρυθμίσεων ή διαδικασιών διαφορετικών από αυτές που υποδεικνύονται στο παρόν εγχειρίδιο μπορεί να προκαλέσει επικίνδυνη έκθεση σε ακτινοβολία ή άλλες μη ασφαλείς λειτουργίες.

Ακολουθείτε πάντα τις οδηγίες στο παρόν κεφάλαιο με τη σειρά που αναφέρονται.

Εάν επικοινωνήσετε με την Philips, θα σας ζητηθεί ο αριθμός μοντέλου και ο αριθμός σειράς της συσκευής. Ο αριθμός μοντέλου και ο αριθμός σειράς βρίσκονται στην πίσω πλευρά της συσκευής. Σημειώστε τους αριθμούς εδώ:

Αριθμός μοντέλου

---

Αριθμός σειράς

---

## Σύνδεση κεραίας FM



### Συμβουλή

- Για βέλτιστη λήψη, προεκτείνετε πλήρως την κεραία και προσαρμόστε τη θέση της.

Συνδέστε την παρεχόμενη κεραία FM στην υποδοχή **FM AERIAL** που βρίσκεται στο πίσω μέρος της κύριας μονάδας.

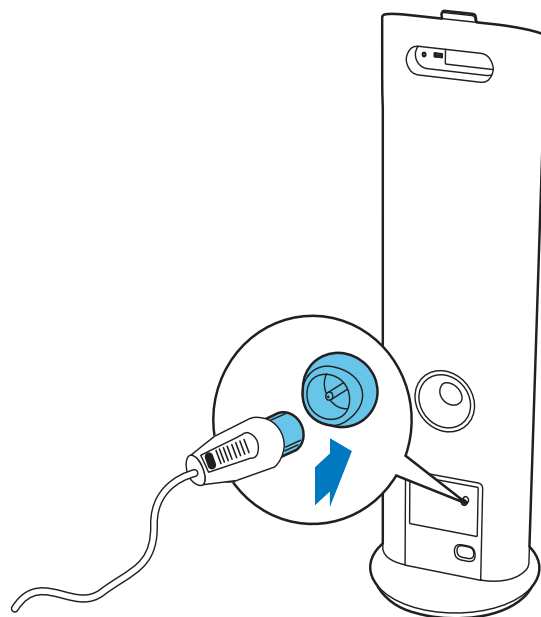

## Σύνδεση στο ρεύμα



### Προσοχή

- Κίνδυνος φθοράς του προϊόντος! Βεβαιωθείτε ότι η τάση παροχής ρεύματος αντιστοιχεί στην τάση που εμφανίζεται τυπωμένη στην πίσω πλευρά ή στο κάτω μέρος της μονάδας.
- Κίνδυνος ηλεκτροπληξίας! Όταν αποσυνδέετε το καλώδιο ρεύματος AC από την πρίζα, τραβάτε πάντα το βύσμα από την υποδοχή. Μην τραβάτε ποτέ το καλώδιο.
- Προτού συνδέσετε το καλώδιο ρεύματος AC, βεβαιωθείτε ότι έχετε ολοκληρώσει όλες τις άλλες συνδέσεις.

Σύνδεση του καλωδίου ρεύματος:

- στην υποδοχή **AC~MAINS** στο πίσω μέρος της κύριας μονάδας.
- στην πρίζα.

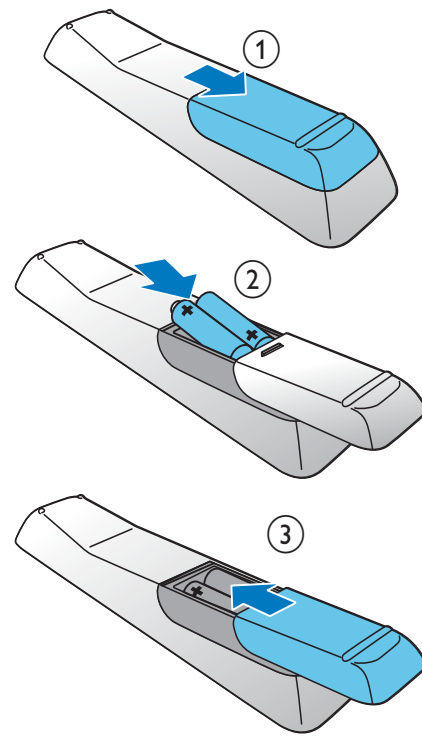
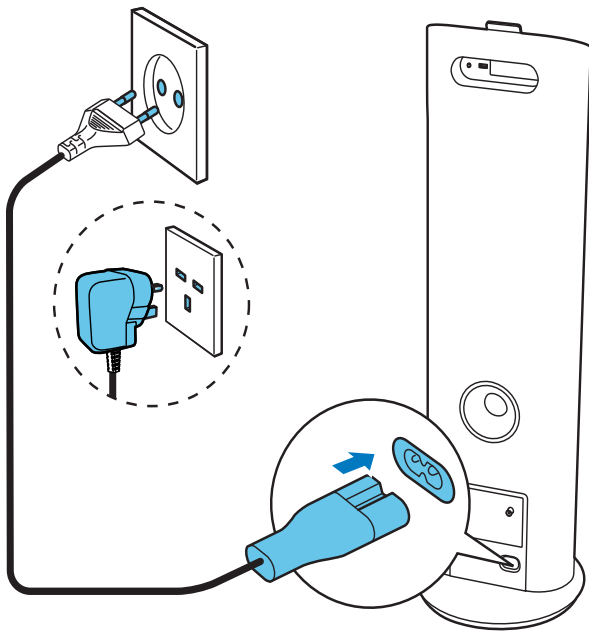

## Προετοιμασία τηλεχειριστηρίου



### Προσοχή

- Κίνδυνος έκρηξης! Διατηρείτε τις μπαταρίες μακριά από θερμότητα, ήλιο ή φωτιά. Μην απορρίπτετε ποτέ τις μπαταρίες στη φωτιά.

### Για να τοποθετήσετε την μπαταρία του τηλεχειριστηρίου:

- 1 Ανοίξτε τη θήκη μπαταριών.
- 2 Τοποθετήστε 2 μπαταρίες AAA με σωστή πολικότητα (+/-), όπως υποδεικνύεται.
- 3 Κλείστε τη θήκη της μπαταρίας.



### Σημείωση

- Εάν δεν πρόκειται να χρησιμοποιήσετε το τηλεχειριστήριο για πολύ καιρό, αφαιρέστε τις μπαταρίες.
- Μην χρησιμοποιείτε μαζί παλιές και καινούργιες μπαταρίες ή διαφορετικούς τύπους μπαταριών.
- Οι μπαταρίες περιέχουν χημικές ουσίες, κατά συνέπεια πρέπει να απορρίπτονται σωστά.

## Ρύθμιση ρολογιού

- 1 Στη λειτουργία αναμονής, πατήστε το **CLOCK** για τουλάχιστον δύο δευτερόλεπτα για να ενεργοποιήσετε τη λειτουργία ρύθμισης ρολογιού.  
↳ Εμφανίζεται η λειτουργία ώρας 12 ή 24 ωρών.
- 2 Πατήστε **◀◀ / ▶▶** για να επιλέξετε τη μορφή 12 ή 24 ωρών και στη συνέχεια πατήστε **CLOCK**.  
↳ Εμφανίζονται τα ψηφία της ώρας και αρχίζουν να αναβοσβήνουν.

- 3 Πατήστε **⏮** / **⏭** για να ρυθμίσετε την ώρα και στη συνέχεια πατήστε **CLOCK**.
  - ↳ Εμφανίζονται τα ψηφία των λεπτών και αρχίζουν να αναβοσβήνουν.
- 4 Πατήστε **⏮** / **⏭** για να ρυθμίσετε τα λεπτά.
- 5 Πατήστε **CLOCK** για επιβεβαίωση.

---

## Ενεργοποίηση

Πατήστε **⏻**.

- ↳ Η μονάδα μεταβαίνει στην τελευταία επιλεγμένη πηγή.

---

## Θέση σε κατάσταση αναμονής

Πατήστε **⏻** ξανά για μετάβαση της μονάδας σε λειτουργία αναμονής.

- ↳ Ο οπίσθιος φωτισμός της οθόνης ενδείξεων μειώνεται.
- ↳ Στην οθόνη ενδείξεων εμφανίζεται το ρολόι (εάν έχει ρυθμιστεί).

### Για να μεταβείτε στη λειτουργία αναμονής Eco Power:

Πατήστε το **⏻** για τουλάχιστον δύο δευτερόλεπτα.

- ↳ Ο οπίσθιος φωτισμός της οθόνης ενδείξεων θα σβήσει.

### Για εναλλαγή μεταξύ της κανονικής λειτουργίας αναμονής και της λειτουργίας αναμονής Eco Power:

Πατήστε το **⏻** για τουλάχιστον δύο δευτερόλεπτα.



#### Σημείωση

- Στη λειτουργία αναμονής, αν δεν πατήσετε κανένα πλήκτρο για περισσότερα από 15 λεπτά, η συσκευή μεταβαίνει αυτόματα στη λειτουργία αναμονής Eco Power.

# 4 Αναπαραγωγή

---

## Αναπαραγωγή iPod/iPhone/iPad

Το σύστημα σύνδεσης σας παρέχει τη δυνατότητα να ακούτε ήχο από iPod/iPhone/iPad.

---

## Συμβατότητα με iPod/iPhone/iPad

Η μονάδα υποστηρίζει τα ακόλουθα μοντέλα iPod/iPhone/iPad:

Ενδείκνυται για

- iPad 2
- iPad
- iPhone 4
- iPhone 3GS.
- iPhone 3G
- iPhone
- iPod classic
- iPod με βίντεο
- iPod nano (1ης, 2ης, 3ης, 4ης, 5ης και 6ης γενιάς)
- iPod touch (1ης, 2ης, 3ης και 4ης γενιάς)

---

## Τοποθέτηση iPod/iPhone/iPad

Τοποθετήστε το iPod/iPhone/iPad στη βάση.

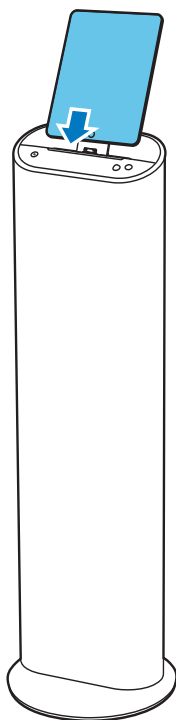

---

## Ακρόαση iPod/iPhone/iPad

### Σημείωση

- Βεβαιωθείτε ότι το iPod/iPhone/iPad έχει τοποθετηθεί σωστά.

- 1 Πατήστε **DOCK** στο τηλεχειριστήριο ή πατήστε επανειλημμένα το **SRC** στην κύρια μονάδα για να επιλέξετε την πηγή iPod/iPhone/iPad.
- 2 Αναπαραγάγετε τα αρχεία ήχου στο iPod/iPhone/iPad.
  - ↳ Ο ήχος από το συνδεδεμένο iPod/iPhone/iPad μεταδίδεται αυτόματα από το σύστημα σύνδεσης. Εάν δεν ξεκινήσει, πατήστε **▶||**.
  - Για να πλοηγηθείτε στο μενού: πατήστε **MENU**, στη συνέχεια **▲** / **▼** / **◀◀** / **▶▶** για να επιλέξετε και τέλος **OK** για επιβεβαίωση.

---

## Φόρτιση iPod/iPhone/iPad

Όταν η μονάδα είναι συνδεδεμένη στην πρίζα, το συνδεδεμένο iPod/iPhone/iPad αρχίζει να φορτίζει αυτόματα.

### Σημείωση

- Τα iPod με έγχρωμη οθόνη, iPod classic και iPod με βίντεο δεν είναι συμβατά με τη φόρτιση από τη βάση.

---

## Αφαίρεση του iPod/iPhone/iPad

Τραβήξτε το iPod/iPhone/iPad από τη βάση.

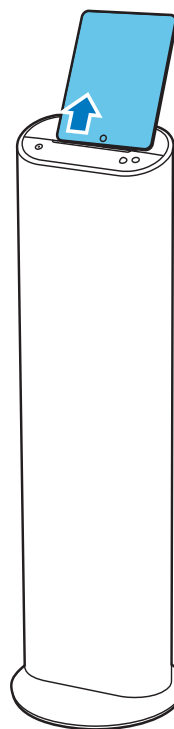

## Αναπαραγωγή από USB

### Σημείωση

- Βεβαιωθείτε ότι η συσκευή USB περιέχει περιεχόμενο ήχου με δυνατότητα αναπαραγωγής.

- 1 Πατήστε **USB** στο τηλεχειριστήριο ή πατήστε επανειλημμένα το **SRC** στην κύρια μονάδα για να επιλέξετε την πηγή USB.
- 2 Συνδέστε τη μονάδα USB στην υποδοχή  (USB) στο πίσω μέρος της μονάδας.  
↳ Ξεκινά αυτόματα η αναπαραγωγή του αρχείου. Εάν δεν ξεκινήσει, πατήστε **▶||**.

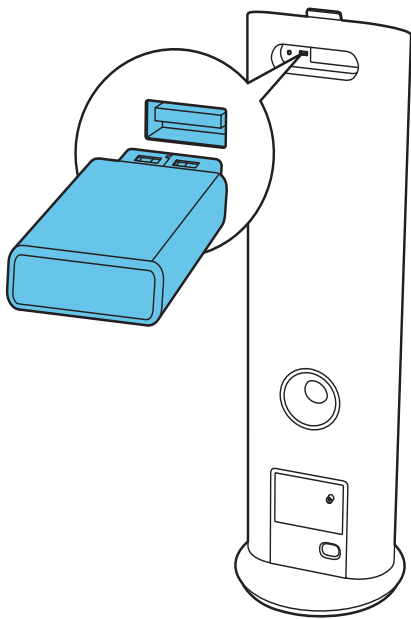

## 5 Επιλογές αναπαραγωγής

### Προσωρινή διακοπή/συνέχιση αναπαραγωγής

Κατά τη διάρκεια της αναπαραγωγής, πατήστε **▶||** για προσωρινή διακοπή/συνέχιση της αναπαραγωγής.

### Διακοπή αναπαραγωγής

Κατά τη διάρκειας της αναπαραγωγής, πατήστε **■** για διακοπή της αναπαραγωγής.

### Μετάβαση σε ένα κομμάτι

Για USB:

- 1 Πατήστε **▲ / ▼** για να επιλέξετε άλμπουμ ή φάκελο.
- 2 Πατήστε **◀◀ / ▶▶** για να επιλέξετε κομμάτι ή αρχείο.

### Αναζήτηση μέσα σε κομμάτι

- 1 Κατά τη διάρκεια της αναπαραγωγής, πατήστε παρατεταμένα το **◀◀ / ▶▶** για να πραγματοποιήσετε αναζήτηση μέσα σε ένα κομμάτι.
- 2 Απελευθερώστε το για να συνεχίσετε την κανονική αναπαραγωγή.

### Επανάληψη αναπαραγωγής

- 1 Κατά τη διάρκεια της αναπαραγωγής, πατήστε επανειλημμένα **REPEAT** για να επιλέξετε:
  - **[r1]** (Επανάληψη ενός): Επαναλαμβάνεται η αναπαραγωγή του τρέχοντος κομματιού.
  - **[rA]** (Επανάληψη όλων): Επαναλαμβάνεται η αναπαραγωγή όλων των κομματιών.

↳ Εμφανίζεται η ένδειξη  (Επανάληψη).

- 2 Για επιστροφή σε κανονική αναπαραγωγή, πατήστε επανειλημμένα **REPEAT** μέχρι να μην εμφανίζεται πλέον η λειτουργία επανάληψης.

---

## Τυχαία αναπαραγωγή

- 1 Κατά τη διάρκεια της αναπαραγωγής, πατήστε **SHUFFLE**.  
↳ Εμφανίζεται η ένδειξη  (Τυχαία αναπαραγωγή). Γίνεται αναπαραγωγή όλων των κομματιών σε τυχαία σειρά.
- 2 Για επιστροφή στην κανονική αναπαραγωγή, πατήστε **SHUFFLE** ξανά.







### Σημείωση



- Οι λειτουργίες επανάληψης και τυχαίας αναπαραγωγής δεν μπορούν να ενεργοποιηθούν ταυτόχρονα.
- Δεν είναι δυνατή η επιλογή της τυχαίας αναπαραγωγής κατά την αναπαραγωγή προγραμματισμένων κομματιών.

---

## Προγραμματισμός κομματιών

Μπορείτε να προγραμματίσετε μέχρι 20 κομμάτια .

- 1 Στη λειτουργία USB, στη θέση διακοπής, πατήστε **PROG** για να ενεργοποιήσετε τη λειτουργία προγραμματισμού.  
↳ Στην οθόνη αναβοσβήνει η ένδειξη **[PROG]** (Πρόγραμμα).
- 2 Για κομμάτια MP3/WMA, πατήστε  /  για να επιλέξετε ένα άλμπουμ.
- 3 Πατήστε  /  για να επιλέξετε αριθμό κομματιού και στη συνέχεια **PROG** για επιβεβαίωση.
- 4 Επαναλάβετε τα βήματα 2 και 3 για να προγραμματίσετε περισσότερα κομμάτια.

- 5 Πατήστε  για να πραγματοποιηθεί αναπαραγωγή των προγραμματισμένων κομματιών.  
↳ Κατά τη διάρκεια της αναπαραγωγής, εμφανίζεται η ένδειξη **[PROG]** (Πρόγραμμα).
  - Για να διαγράψετε το πρόγραμμα, στη θέση διακοπής, πατήστε .

# 6 Ακρόαση ραδιοφώνου

## Συντονισμός σε ραδιοφωνικό σταθμό



### Συμβουλή

- Για βέλτιστη λήψη FM, προεκτείνετε πλήρως την κεραία FM και προσαρμόστε τη θέση της.

- 1 Πατήστε **TUNER** στο τηλεχειριστήριο ή πατήστε επανειλημμένα το **SRC** στην κύρια μονάδα για να επιλέξετε την πηγή δέκτη.
- 2 Πατήστε το **◀◀ / ▶▶** για τουλάχιστον δύο δευτερόλεπτα.
  - ↳ Εμφανίζεται η ένδειξη **[SEARCH]** (Αναζήτηση).
  - ↳ Το ραδιόφωνο συντονίζεται αυτόματα σε ένα σταθμό με ισχυρό σήμα λήψης.
- 3 Επαναλάβετε το βήμα 2 για να συντονιστείτε σε περισσότερους σταθμούς.
  - Για να συντονιστείτε σε σταθμό με ασθενές σήμα λήψης, πατήστε επανειλημμένα **◀◀ / ▶▶** μέχρι να εντοπίσετε βέλτιστη λήψη.

## Προγραμματισμός ραδιοφωνικών σταθμών



### Συμβουλή

- Μπορείτε να προγραμματίσετε μέχρι 20 προεπιλεγμένους ραδιοφωνικούς σταθμούς.

## Αυτόματος προγραμματισμός ραδιοφωνικών σταθμών

Στη λειτουργία δέκτη, πατήστε το **PROG** για τουλάχιστον δύο δευτερόλεπτα για να ενεργοποιήσετε τη λειτουργία αυτόματου προγραμματισμού.

- ↳ Εμφανίζεται η ένδειξη **[AUTO SRCH]** (Αυτόματη αναζήτηση).
- ↳ Όλοι οι διαθέσιμοι σταθμοί προγραμματίζονται με σειρά ανάλογη με την ισχύ λήψης της ζώνης συχνοτήτων.
- ↳ Ο πρώτος προγραμματισμένος ραδιοφωνικός σταθμός μεταδίδεται αυτόματα.

## Μη αυτόματος προγραμματισμός ραδιοφωνικών σταθμών

- 1 Συντονισμός σε ραδιοφωνικό σταθμό.
- 2 Πατήστε **PROG** για να ενεργοποιήσετε τη λειτουργία προγραμματισμού.
  - ↳ Στην οθόνη αναβοσβήνει η ένδειξη **[PROG]** (Πρόγραμμα).
- 3 Πατήστε **▲ / ▼** για να εκχωρήσετε έναν αριθμό (1 έως 20) στο ραδιοφωνικό σταθμό και στη συνέχεια πατήστε **PROG** για επιβεβαίωση.
  - ↳ Εμφανίζονται ο αριθμός προεπιλογής και η συχνότητα του προεπιλεγμένου σταθμού.
- 4 Επαναλάβετε τα παραπάνω βήματα για να προγραμματίσετε άλλους σταθμούς.



### Σημείωση

- Για να αντικαταστήσετε έναν προγραμματισμένο σταθμό, αποθηκεύστε έναν άλλο στη θέση του.

## Επιλογή προεπιλεγμένου ραδιοφωνικού σταθμού

Στη λειτουργία δέκτη, πατήστε **▲ / ▼** για να επιλέξετε έναν προεπιλεγμένο αριθμό.

- Μπορείτε επίσης να πατήσετε τα αριθμητικά πλήκτρα για να επιλέξετε απευθείας έναν προεπιλεγμένο αριθμό.



# 7 Προσαρμογή ήχου

## Προσαρμογή έντασης

Κατά τη διάρκεια της αναπαραγωγής, πατήστε **VOL +/-** για να αυξήσετε/μειώσετε την ένταση του ήχου.

## Επιλογή προκαθορισμένου ηχητικού εφέ

Κατά τη διάρκεια της αναπαραγωγής, πατήστε επανειλημμένα **DSC** για να επιλέξετε:

- [dSC1] (επίπεδο)
- [dSC2] (ροκ)
- [dSC3] (κλασική)
- [dSC4] (τζαζ)
- [dSC5] (ποπ)

## Βελτίωση μπάσων

Κατά την αναπαραγωγή, πατήστε **DBB** για να ενεργοποιήσετε ή να απενεργοποιήσετε τη δυναμική ενίσχυση μπάσων.

- ↳ Αν η δυναμική ενίσχυση μπάσων είναι ενεργοποιημένη, εμφανίζεται η ένδειξη **DBB**.

## Σίγαση ήχου

Κατά τη διάρκεια της αναπαραγωγής, πατήστε **M** για σίγαση ή επαναφορά του ήχου.

# 8 Άλλες λειτουργίες

## Ρύθμιση χρονοδιακόπτη διακοπής λειτουργίας

Το σύστημα σύνδεσης μπορεί να μεταβεί αυτόματα στη λειτουργία αναμονής μετά από μια καθορισμένη χρονική περίοδο.

- 1 Όταν η μονάδα είναι ενεργοποιημένη, πατήστε επανειλημμένα **SLEEP/TIMER** για να επιλέξετε μια καθορισμένη χρονική περίοδο (σε λεπτά).
  - ↳ Όταν ο χρονοδιακόπτης διακοπής λειτουργίας είναι ενεργοποιημένος, εμφανίζεται η ένδειξη **zZ**.

### Για να απενεργοποιήσετε το χρονοδιακόπτη διακοπής λειτουργίας

- 1 Πατήστε επανειλημμένα το **SLEEP/TIMER** μέχρι να εμφανιστεί η ένδειξη **[SLEEP OFF]** (Απενεργοποίηση διακοπής λειτουργίας).
  - ↳ Όταν ο χρονοδιακόπτης διακοπής λειτουργίας απενεργοποιείται, η ένδειξη **zZ** εξαφανίζεται.

## Ρύθμιση αφύπνισης

Το σύστημα σύνδεσης μπορεί να χρησιμοποιηθεί και ως ζυπνητήρι. Μπορείτε να επιλέξετε ως πηγή αφύπνισης τις πηγές iPod/iPhone/iPad, FM TUNER ή USB.

### Σημείωση



- Βεβαιωθείτε ότι έχετε ρυθμίσει το ρολόι σωστά.

- 1 Στη λειτουργία αναμονής, πατήστε παρατεταμένα το **SLEEP/TIMER** μέχρι να εμφανιστεί στην οθόνη η ένδειξη **[SET TIMER]** (Ρύθμιση χρονοδιακόπτη).
- 2 Πατήστε **USB**, **DOCK** ή **TUNER** για να επιλέξετε πηγή.

- 3 Πατήστε **SLEEP/TIMER** για επιβεβαίωση.
    - ↳ Εμφανίζονται τα ψηφία της ώρας και αρχίζουν να αναβοσβήνουν.
  - 4 Πατήστε **◀◀ / ▶▶** για να ρυθμίσετε την ώρα και στη συνέχεια πατήστε ξανά **SLEEP/TIMER**.
    - ↳ Εμφανίζονται τα ψηφία των λεπτών και αρχίζουν να αναβοσβήνουν.
  - 5 Πατήστε **◀◀ / ▶▶** για να ρυθμίσετε τα λεπτά.
  - 6 Πατήστε **SLEEP/TIMER** για επιβεβαίωση.
    - ↳ Ο χρονοδιακόπτης αφύπνισης ρυθμίζεται και ενεργοποιείται.
- 2 Συνδέστε το παρεχόμενο καλώδιο MP3 link:
    - στην υποδοχή **AUX** στο πίσω μέρος της μονάδας
    - στην υποδοχή ακουστικών της συσκευής
  - 3 Ξεκινήστε την αναπαραγωγή στη συσκευή. (Συμβουλευτείτε το εγχειρίδιο χρήσης της συσκευής)

## Ενεργοποίηση και απενεργοποίηση αφύπνισης

Στη λειτουργία αναμονής, πατήστε επανειλημμένα το **SLEEP/TIMER** για να ενεργοποιήσετε ή να απενεργοποιήσετε το χρονοδιακόπτη αφύπνισης.

- ↳ Αν ο χρονοδιακόπτης αφύπνισης είναι ενεργοποιημένος, εμφανίζεται η ένδειξη .
- ↳ Αν ο χρονοδιακόπτης αφύπνισης είναι απενεργοποιημένος, η ένδειξη  εξαφανίζεται.



### Σημείωση

- Αν έχει επιλεγεί η πηγή USB/iPod/iPhone/iPad, αλλά δεν υπάρχει συνδεδεμένη συσκευή USB/iPod/iPhone/iPad, επιλέγεται αυτόματα η πηγή FM TUNER.

## Ακρόαση ήχου από εξωτερική συσκευή

Το σύστημα σύνδεσης σας παρέχει επίσης τη δυνατότητα να ακούτε ήχο από εξωτερικές συσκευές ήχου.

- 1 Πατήστε **AUX** για να επιλέξετε την πηγή AUX.

# 9 Πληροφορίες προϊόντος



## Σημείωση

- Οι πληροφορίες προϊόντος υπόκεινται σε αλλαγή χωρίς προειδοποίηση.

## Προδιαγραφές

### Ενισχυτής

Όνομαστική ισχύς εξόδου	120 W
Απόκριση συχνότητας	100 Hz - 16 kHz, $\pm 3$ dB
Λόγος σήματος προς θόρυβο	> 70 dB
Είσοδος Aux	<600 mV RMS

### Δέκτης

Εύρος συντονισμού	FM: 87,5 - 108 MHz
Βήμα συντονισμού	50 KHz
Ευαισθησία	
- Μονοφωνικός, λόγος σήματος προς θόρυβο 26dB	<22 dBu
- Στερεοφωνικός, λόγος σήματος προς θόρυβο 46dB	<45 dBu
Αναζήτηση επιλεκτικότητας	<30 dBu
Συνολική αρμονική παραμόρφωση	<3%
Λόγος σήματος προς θόρυβο	45 dB

## Ηχεία

Σύνθετη αντίσταση ηχείων	6 ohm + 2 x 4 ohm
Οδηγός ηχείου	Γούφερ 5,25" + 2 x 2,75" πλήρους εμβέλειας
Ευαισθησία	>82 dB/m/W

## Γενικές πληροφορίες

Ρεύμα AC	220 - 240 V, 50/60 Hz
Κατανάλωση ενέργειας κατά την αναμονή	<1 W
USB Direct	Έκδοση 2.0/1.1
Φορτίο υποδοχής USB	$\leq 500$ mA
Διαστάσεις	
- Κύρια μονάδα (Π x Υ x Β)	350 x 999 x 350 χιλ.
Βάρος	
- Με τη συσκευασία	13,5 κιλά
- Κύρια μονάδα	10,7 κιλά

## Πληροφορίες δυνατότητας αναπαραγωγής μέσω USB

### Συμβατές συσκευές USB:

- Μνήμη USB flash (USB 2.0 ή USB 1.1)
- Συσκευές αναπαραγωγής USB flash (USB 2.0 ή USB 1.1)
- Κάρτες μνήμης (απαιτείται πρόσθετη συσκευή ανάγνωσης κάρτας για να λειτουργεί με αυτή τη μονάδα)

### Υποστηριζόμενα μορμά:

- USB ή μορμά αρχείου μνήμης FAT12, FAT16, FAT32 (μέγεθος τομέα: 512 byte)
- Ρυθμός bit MP3 (ρυθμός δεδομένων): 32-320 Kbps και μεταβλητός ρυθμός bit
- WMA v9 ή προηγούμενη έκδοση

- Ο μέγιστος αριθμός ένθετου καταλόγου είναι 8 επίπεδα
- Αριθμός άλμπουμ/φακέλων: μέγιστο 99
- Αριθμός κομματιών/τίτλων: μέγιστο 999
- Ετικέτα ID3 v2.0 ή μεταγενέστερη έκδοση
- Όνομα αρχείου σε Unicode UTF8 (μέγιστο μήκος: 128 byte)

#### **Μη υποστηριζόμενα μορμά:**

- Κενά άλμπουμ: κενό άλμπουμ είναι το άλμπουμ που δεν περιέχει αρχεία MP3/WMA, και δεν θα εμφανίζεται στην οθόνη.
- Τα μη υποστηριζόμενα μορμά αρχείων παραλείπονται. Για παράδειγμα, τα έγγραφα Word (.doc) ή τα αρχεία MP3 με επέκταση .dlf παραβλέπονται και δεν πραγματοποιείται αναπαραγωγή τους.
- Αρχεία ήχου AAC, WAV, PCM
- Αρχεία WMA με προστασία DRM (.wav, .m4a, .m4p, .mp4, .aac)
- Αρχεία WMA σε μορμά Lossless

# 10 Αντιμετώπιση προβλημάτων



## Προειδοποίηση

- Μην αφαιρείτε ποτέ το περίβλημα αυτής της συσκευής.

Για να εξακολουθεί να ισχύει η εγγύηση, μην επιχειρήσετε να επιδιορθώσετε το σύστημα μόνοι σας.

Εάν αντιμετωπίσετε προβλήματα κατά τη χρήση της συσκευής, ελέγξτε τα παρακάτω σημεία πριν ζητήσετε επισκευή. Εάν το πρόβλημα εξακολουθεί να υφίσταται, επισκεφθείτε την ιστοσελίδα της Philips ([www.philips.com/welcome](http://www.philips.com/welcome)). Όταν επικοινωνείτε με τη Philips, βεβαιωθείτε ότι βρίσκεστε κοντά στη συσκευή και ότι έχετε διαθέσιμο τον αριθμό μοντέλου και τον αριθμό σειράς.

### Η συσκευή δεν τροφοδοτείται με ρεύμα

- Βεβαιωθείτε ότι το βύσμα τροφοδοσίας AC της μονάδας είναι σωστά συνδεδεμένο.
- Βεβαιωθείτε ότι η πρίζα AC τροφοδοτείται με ρεύμα.
- Για εξοικονόμηση ενέργειας, το σύστημα απενεργοποιείται αυτόματα μετά την πάροδο 15 λεπτών εάν έχει ολοκληρωθεί η αναπαραγωγή του κομματιού και δεν πατηθεί κανένα κουμπί ελέγχου.

### Δεν παράγεται ήχος ή ο ήχος είναι κακής ποιότητας

- Ρυθμίστε την ένταση του ήχου.

### Η μονάδα δεν ανταποκρίνεται.

- Αποσυνδέστε και επανασυνδέστε το βύσμα τροφοδοσίας AC και στη συνέχεια ενεργοποιήστε ξανά τη μονάδα.

### Δε λειτουργεί το τηλεχειριστήριο.

- Πριν πατήσετε οποιοδήποτε κουμπί λειτουργίας, επιλέξτε πρώτα τη σωστή

πηγή από το τηλεχειριστήριο και όχι από την κύρια μονάδα.

- Μειώστε την απόσταση ανάμεσα στο τηλεχειριστήριο και τη μονάδα.
- Τοποθετήστε την μπαταρία με τη σωστή πολικότητα (σύμβολα +/-), όπως υποδεικνύεται.
- Αντικαταστήστε την μπαταρία.
- Στρέψτε το τηλεχειριστήριο απευθείας προς τον αισθητήρα που βρίσκεται στην πρόσοψη της μονάδας.

### Δεν είναι δυνατή η αναπαραγωγή ορισμένων αρχείων από συσκευή USB

- Ο αριθμός φακέλων ή αρχείων στη συσκευή USB υπερβαίνει το καθορισμένο όριο. Αυτό δεν αποτελεί δυσλειτουργία.
- Το φορμά των αρχείων αυτών δεν υποστηρίζεται.

### Η συσκευή USB δεν υποστηρίζεται

- Η συσκευή USB δεν είναι συμβατή με τη μονάδα. Δοκιμάστε άλλη συσκευή.

### Κακή ραδιοφωνική λήψη

- Αυξήστε την απόσταση μεταξύ της μονάδας και της τηλεόρασης ή του VCR.
- Εάν το σήμα είναι πολύ ασθενές, προσαρμόστε την κεραία ή συνδέστε μια εξωτερική κεραία για καλύτερη λήψη.

### Ο χρονοδιακόπτης δεν λειτουργεί

- Ρυθμίστε σωστά το ρολόι.
- Ενεργοποιήστε το χρονοδιακόπτη.

### Η ρύθμιση ρολογιού/χρονοδιακόπτη διαγράφηκε

- Υπήρξε διακοπή ρεύματος ή το καλώδιο ρεύματος αποσυνδέθηκε.
- Ρυθμίστε ξανά το ρολόι/χρονοδιακόπτη.



