

# PHILIPS

## Lydplanke

7000-serien

TAB7908



# Brukerhåndbok

Registrer produktet ditt og få støtte på  
[www.philips.com/support](http://www.philips.com/support)

# Innhold

---

<b>1 Viktige sikkerhetsinstruksjoner</b>	<b>3</b>
Sikkerhet	3
Ta vare på produktet ditt	4
Pleie av miljøet	4
Samsvarserklæring	5
Hjelp og støtte	5
FCC-informasjon	6

---

<b>2 Lydplanken</b>	<b>7</b>
Hva er i esken	7
Lydplanke	7
Kontakter	8
Trådløs subwoofer	8
Fjernkontroll	9
Klargjøre fjernkontrollen	9
Plassering	10
Veggfeste	11

---

<b>3 Koble til</b>	<b>12</b>
Dolby Atmos®	12
Koble til HDMI-kontakt	12
Koble til optisk kontakt	13
Koble til lyd i kontakt	13
Koble til strøm	14
Koble sammen med subwooferen	14

---

<b>4 Bruk av lydplanken</b>	<b>15</b>
Slå av og på	15
Velg modus	15
Justere volumet	15
Velg surround-modus	15
Oppsett-meny	16
Tilbakestilling til fabrikkstandard	18
Spille av fra Bluetooth-enheter	18
Lytte til en eksternt enhet	19
Spill av lyd via USB	19

---

<b>5 Produktspesifikasjoner</b>	<b>20</b>
---------------------------------	-----------

---

<b>6 Feilsøking</b>	<b>21</b>
---------------------	-----------

---

<b>7 Trademarks</b>	<b>23</b>
---------------------	-----------

# 1 Viktige sikkerhetsinstruksjoner

Les og forstå alle instruksjonene før du bruker produktet. Hvis skadene skyldes manglende overholdelse av instruksjonene, gjelder ikke garantien.

## Sikkerhet

### Kjenn disse sikkerhetssymbolene

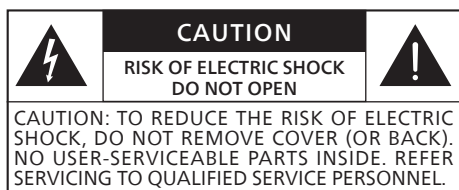

Dette er KLASSE II-apparater med dobbel isolasjon, og ingen beskyttelse til jord følger med.



Vekselstrømspenning



Følg instruksjonene i brukerhåndboken!



**ADVARSEL!**  
Advarsel: Fare for elektrisk støt!



Utropstegnet er ment å varsle brukeren om at det finnes viktige bruksanvisninger.

### Fare for elektrisk støt eller brann!

- Før du foretar eller bytter tilkoblinger, må du kontrollere at alle enheter er koblet fra strømuttaket.
- Produktet og tilbehøret må aldri utsettes for regn eller vann. Plasser aldri flytende beholdere, for eksempel vaser, i nærheten av produktet. Hvis det søles væsker på eller inn i produktet, må du straks

koble fra stikkkontakten. Kontakt Brukerstøtte for å få produktet kontrollert før bruk.

- Plasser aldri produktet eller tilbehøret i nærheten av åpen ild eller andre varmekilder, inkludert direkte sollys.
- Stikk aldri gjenstander inn i ventilasjonsåpningene eller andre åpninger på produktet.
- Når nettstøpelet eller en apparatkobling brukes som frakoblingsanordning, skal frakoblingsenheten fortsatt fungere lett.
- Batteriet (batteripakken eller batteriene er installert) må ikke utsettes for høy varme som sollys, ild eller lignende.
- Koble produktet fra strømuttaket før tordenvær.
- Når du kobler fra strømledningen, må du alltid trekke i støpelet, aldri i ledningen.
- Bruk apparatet i tropiske og/eller moderate klimaer.

### Fare for kortslutning eller brann!

- For identifikasjon- og forsyningsvurderinger, se typeskiltet på baksiden eller bunnen av produktet.
- Før du kobler produktet til strømuttaket, kontroller at nettspenningen stemmer overens med verdien som er trykket på baksiden eller bunnen av produktet. Koble aldri produktet til strømuttaket hvis spenningen er annerledes.

### Fare for personskade eller skade på dette produktet!

- Ved veggmontering må dette produktet festes forsvarlig til veggen i henhold til monteringsanvisningene. Bruk kun den medfølgende veggmonteringsbraketten (hvis tilgjengelig). Feil veggmontering kan føre til ulykker, personskader eller andre skader. Hvis du har spørsmål, kan du kontakte brukerstøtte i landet ditt.

- Plasser aldri produktet eller gjenstander på strømledninger eller på annet elektrisk utstyr.
- Hvis produktet transporteres i temperaturer under 5 °C, pakk ut produktet og vent til temperaturen stemmer overens med romtemperaturen før du kobler til strømuttaket.
- Deler av dette produktet kan være laget av glass. Vær forsiktig for å unngå personskader eller andre skader.

### Fare for overoppheting!

- Monter aldri dette produktet på et trangt sted. La det alltid være et rom på minst fire tommer for ventilasjon rundt produktet. Sørg for at gardiner eller andre gjenstander aldri dekker ventilasjonsåpningene rundt produktet.

### Fare for forurensning!

- Ikke bland batterier (gammelt og nytt eller karbon og alkalisk osv.).
- **FORSIKTIG:** Eksplosjonsfare hvis batteriene skiftes ut på feil måte. Erstatt kun med samme eller tilsvarende type.
- Ta ut batteriene hvis de er utladet eller hvis fjernkontrollen ikke skal brukes på lenge.
- Batterier inneholder kjemiske stoffer, de skal kastes på riktig måte.

### Merknad

- Klassifiseringsetiketten er limt på under eller på baksiden av dette produktet.

## Ta vare på produktet ditt

Bruk kun mikrofiberklut for å rengjøre produktet.

## Pleie av miljøet

### Avhending av det gamle produktet ditt og batteriet



Produktet ditt er designet og produsert med materialer og komponenter av høy kvalitet, som kan resirkuleres og brukes om igjen.



Dette symbolet på et produkt betyr at produktet er dekket av European Directive 2012/19/EU.



Dette symbolet betyr at produktet inneholder batterier som er dekket av European Directive 2013/56/EU, som ikke kan kastes sammen med vanlig husholdningsavfall.

Informér deg selv om lokale separate oppsamlingssystemer for elektriske og elektroniske produkter og batterier. Følg lokale regler og kast aldri produktet og batteriene sammen med vanlig husholdningsavfall. Korrekt avhending av gamle produkter og batterier bidrar til å forhindre negative konsekvenser for miljøet og menneskers helse.

### Ta ut engangsbatteriene

For å fjerne engangsbatteriene, se avsnittet om installering av batteriene.

---

## Samsvarserklæring

Dette produktet er i samsvar til radiointerferens i det europeiske samfunnet.

TP Vision Europe B.V. erklærer herved at produktet er i samsvar med de grunnleggende kravene og andre relevante bestemmelser i RED Directive 2014/53/EU og UK Radio Equipment Regulations SI 2017 No 1206. Du finner samsvarserklæringen på [www.philips.com/support](http://www.philips.com/support).

---

## Hjelp og støtte

Besøk [www.philips.com/support](http://www.philips.com/support) for omfattende nettbasert støtte, der kan du:

- Laste ned brukerhåndboken og hurtigstartveiledningen.
- Se videoopplæring (kun tilgjengelig for utvalgte modeller)
- Finne svarene på ofte stilte spørsmål
- Sende oss et spørsmål på e-post
- Chatte med representanten vår fra kundeservice.

Følg instruksjonene på nettstedet for å velge språk, skriv deretter inn produktmodellnummeret ditt.

Alternativt kan du kontakte brukerstøtte i landet du bor i. Noter ned modellnummeret og serienummeret på produktet ditt, før du tar kontakt. Du kan finne denne informasjonen på baksiden eller på bunnen av produktet ditt.

---

## FCC-informasjon

**MERK:** Dette utstyret er testet og funnet å være i samsvar med grensene for en digital enhet i Klasse B, i henhold til del 15 av FCC-reglene. Disse grensene er utformet for å gi rimelig beskyttelse mot skadelig forstyrrelser i en boliginstallasjon. Dette utstyret genererer, bruker og kan utstråle radiofrekvensenergi, og kan dermed, hvis det ikke installeres og brukes i samsvar med instruksjonene forårsake skadelige forstyrrelser på radiokommunikasjon. Det er imidlertid ingen garanti for at det ikke vil oppstå forstyrrelser i en bestemt installasjon. Hvis dette utstyret forårsaker skadelig forstyrrelser for radio- og TV-mottak, som kan bestemmes ved å slå utstyret av og på, oppfordres brukeren til å prøve å korrigere forstyrrelsen med et eller flere av følgende tiltak:

- Snu eller flytt mottakerantennen.
- Øk avstanden mellom utstyret og mottakeren.
- Koble utstyret til et annet uttak på en annen krets enn det mottakeren er koblet til.
- Kontakt forhandleren eller en erfaren radio- / TV-tekniker for hjelp.

---

### FCC&IC Advarsel:

- Dette utstyret skal installeres og brukes med en minimumsavstand på 20 cm mellom radiatoren og kroppen din.
- Endringer eller modifikasjoner på denne enheten som ikke uttrykkelig er godkjent av den som er ansvarlig for overholdelse, kan annullere brukerens myndighet til å bruke utstyret.

---

### FCC & IC Attention

- Cet appareil est conforme à FCC et IC l'exposition aux rayonnements limites fixées pour un environnement non contrôlé. Cet appareil doit être installé et utilisé avec une distance minimale de 20 cm entre le radiateur et votre corps. Cet transmetteur ne

doit pas être co-situé ou opérant en liaison avec toute autre antenne ou transmetteur.

- Des câbles blindés doivent être utilisés avec cet appareil pour assurer la conformité avec les limites de la classe B de la FCC. fonctionnement de l'appareil.

---

### IC-Canada: CAN ICES-003(B)/NMB-003(B)

Enheten inneholder lisensfri(e) sender (e) / mottaker (e) som overholder Innovation, Science and Economic Development Canadas lisensfritatte RSS (er). Bruk er underlagt følgende to krav:

- 1 Denne enheten skal ikke forårsake forstyrrelser.
- 2 Denne enheten må akseptere eventuelle forstyrrelser, inkludert forstyrrelser som kan forårsake uønsket drift av enheten.

---

### Avis d'Industrie Canada: CAN ICES-003(B)/NMB-003(B)

L'émetteur/récepteur exempt de licence contenu dans le présent appareil est conforme aux CNR d'Innovation, Sciences et Développement économique Canada applicables aux appareils radio exempts de licence. L'exploitation est autorisée aux deux conditions suivantes :

- 1 L'appareil ne doit pas produire de brouillage;
- 2 L'appareil doit accepter tout brouillage radioélectrique subi, même si le brouillage est susceptible d'en compromettre le fonctionnement.

## 2 Lydplanken

Gratulerer med kjøpet ditt, og velkommen til Philips! Registrer lydplanken din på [www.philips.com/support](http://www.philips.com/support), for å dra full nytte av støtten Philips tilbyr.

### Hva er i esken

Kontroller og identifiser gjenstandene i esken:

- Lydplanke x 1
- Fjernkontroll x 1  
(AAA-batterier x 2)
- Trådløs subwoofer x 1
- Strømledning (planke og subwoofer)\* x 2
- Veggfeste x 1  
(Braketter x 2 / Brakettsskruer x 2 / Veggmonteringskruer x 2 / Vegganker x 2)
- Hurtigstartveiledning / Garantikort / Sikkerhetsark x 1

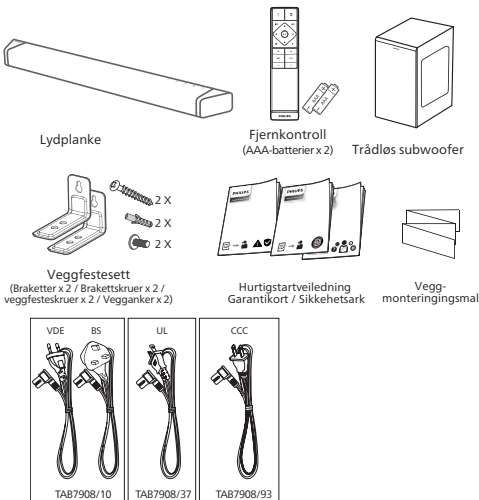

- Antallet strømkabler og støpsel varierer etter region.
- Bilder, illustrasjoner og tegninger som vises i denne brukerhåndboken er kun for referanse, det faktiske utseende på produktet kan variere.

## Lydplanke

Dette avsnittet inneholder en oversikt over lydplanken.

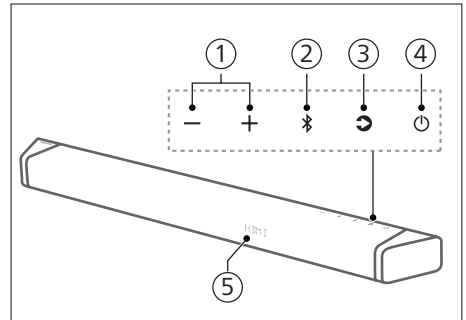

- ① **+ / - (Volum)** -knapp  
Øke/reducere volumet.
- ② **Bluetooth** -knapp
  - Trykk på for å velge Bluetooth-modus.
  - Trykk og hold for å koble fra alle enheter og gå til Bluetooth-sammenkoblingsmodus.
- ③ **Source (Kilde)** -knapp
  - Trykk for å velge inngangskilde for lydplanken.
- ④ **Standby-på** -knapp
  - Slå lydplanken på eller til standby.
  - Trykk og hold i 20 sekunder på strøm på for å aktivere e eller deaktivere auto-standby (15 minutters auto-standby).
- ⑤ **Fjernkontrollsensoren / Skjermpanel**

## Kontakter

Dette avsnittet inneholder en oversikt over tilgjengelige kontakter på lydplanken.

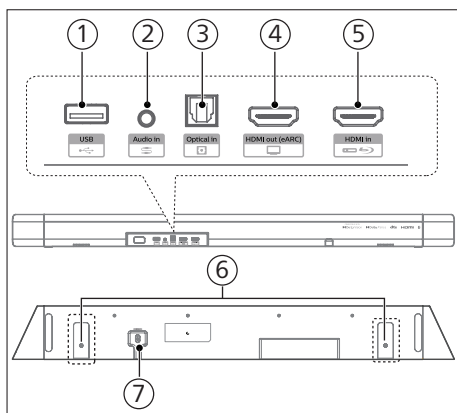

- 1 USB**
  - Koble til en USB-lagringsenhet for avspilling av lydmedier.
  - Oppgrader programvare for dette produktet.
- 2 Audio in (Lyd inn)**

Lydingang fra for eksempel Mp3-spiller (3,5 mm kontakt).
- 3 Optisk in (Optisk inn)-kontakt**

Koble til en optisk lydutgang på TV-en eller en digital enhet.
- 4 HDMI out (eARC) (HDMI ut (eARC))-kontakt**

Porten støtter eARC/ARC HDMI-funksjon, koble til HDMI (eARC/ARC)-inngangen på TV-en.
- 5 HDMI in (HDMI inn) -kontakt**

Koble til HDMI-kildenheter, som en DVD-spiller, Blu-ray Disc™-spiller eller spillkonsoll.
- 6 Spor for veggbrakett**
- 7 AC inn-kontakt**

Koble til strømforsyningen.

## Trådløs subwoofer

Dette avsnittet inneholder en oversikt over den trådløse subwooferen.

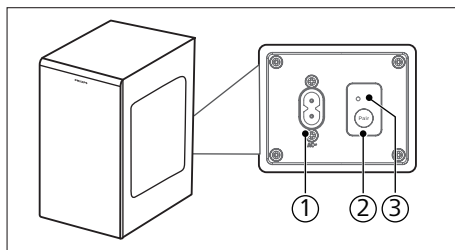

- 1 AC~ kontakt**

Koble til strømforsyningen.
- 2 Pair (Par)-knapp**

Trykk og hold for å gå i sammenkoblingsmodus for subwooferen, som kun brukes til manuell sammenkobling. (Ikke trykk på sammenkoblingsknappen da planken og subwooferen automatisk vil koble seg sammen når enheten er skrudd PÅ)
- 3 Subwoofer-indikator**

Finn statusen basert på den trådløse subwoofer-indikatoren.

LED-tilstand	Status
Blinker raskt	Subwoofer i sammenkoblingsmodus
Konstant på	Tilkoblet / Sammenkobling vellykket
Blinker sakte	Sammenkobling mislyktes



## Fjernkontroll

Dette avsnittet inneholder en oversikt over fjernkontrollen.

- ① **⏻ (Standby-på)** -knapp
  - Slå lydplanken på eller til standby.
  - Trykk og hold i 20 sekunder på strøm på for å aktivere eller deaktivere APD (15 minutters auto-standby)
- ② **🔊 (Kilde)**
  - Trykk for å velge inngangskilde for lydplanken.
  - Trykk og hold for å koble fra alle enheter og gå til Bluetooth-sammenkoblingsmodus.
- ③ **🎧 (Dolby)**

Velg surround-modus (UPMIX, STANDARD, AI).
- ④ **🔊× (Demp)**

Demp eller gjenopprett volum.
- ⑤ **📏 (Navigeringsknapper)**
  - ◀ / ▶ (Venstre/Høyre)
    - Hopp til neste eller forrige spor i USB-/BT-modus.
    - Naviger til venstre/høyre i menystrukturen.
  - ▲ / ▼ (Opp/Ned)
    - Naviger opp/ned i menystrukturen.
  - ▶|| (Midten)
    - Start, pause eller gjenoppta avspilling i USB-/BT-modus.
- ⑥ **⚙️ (MENY)**

Åpne oppsettsmenyen.
- ⑦ **← (Tilbake)**

Avslutt menyen.
- ⑧ **🔊) +/- (Systemets volum)**

Øke / redusere systemets volum.

- ⑨ **🔊) +/- (Subwooferens volum)**

Øke / redusere subwooferens volum.

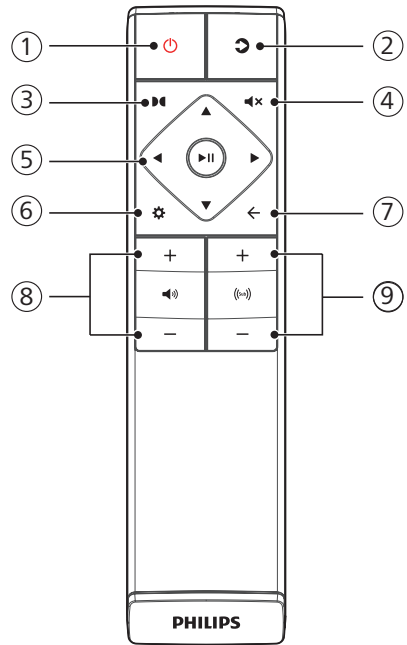

## Klargjøre fjernkontrollen

- Den medfølgende fjernkontrollen gjør at enheten kan betjenes på avstand.
- Betjening av fjernkontrollen kan være umulig selv om den er innenfor det effektive området på 6 m (19,7 fot), hvis det finnes hindringer mellom fjernkontrollen og enheten.
- Fjernkontrollen kan fungere feil om den betjenes nær andre produkter som generer infrarøde stråler, eller hvis andre fjernkontrollenheter som bruker infrarøde stråler brukes i nærheten av enheten. Omvendt kan de andre produktene fungere feil.

## Bytte ut fjernkontrollbatteriene

Skv for å fjerne batteriromdekselet, sett inn 2 AAA-batterier (1,5 V) med riktig polaritet, skv deretter batteriromdekselet tilbake på plass.

- Forsikre at (+) og (-) endene på batteriene stemmer overens med (+) og (-) endene som er angitt i batterirommet.

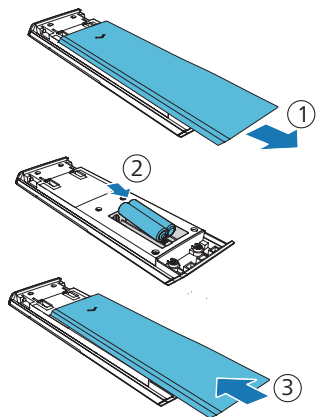

## Forhåndsregler som gjelder batterier

- Pass på at du setter inn batteriene med riktig positiv "⊕" og negativ "⊖" polaritet.
- Bruk batterier av samme type. Bruk aldri forskjellige typer batterier sammen.
- Enten oppladbare- eller ikke-oppladbare batterier kan brukes. Se forhåndsregler på batterienes etiketter.
- Vær oppmerksom på fingerneglene dine når du fjerner batteridekselet og batteriet.
- Ikke slipp fjernkontrollen.
- Ikke la noe påvirke fjernkontrollen.
- Ikke søl vann eller annen væske på fjernkontrollen.

- Ikke plasser fjernkontrollen på en våt gjenstand.
- Ikke plasser fjernkontrollen i direkte sollys eller nær veldig varme kilder.
- Ta ut batteriet fra fjernkontrollen når den ikke er i bruk over en lengre periode, da det kan oppstå korrosjon eller batterilekkasje og føre til fysisk personskade, og/eller skade på eiendom og/eller brann.
- Ikke bruk andre batterier enn de som er spesifisert.
- Ikke bland nye og gamle batterier.
- Lad aldri opp et batteri med mindre det er bekreftet å være en oppladbar type.

## Plassering

Plasser subwooferen minst 1 meter (3 fot) fra lydplanken, og 10 cm fra veggen.

Plasser subwooferen som vist nedenfor for best resultat.

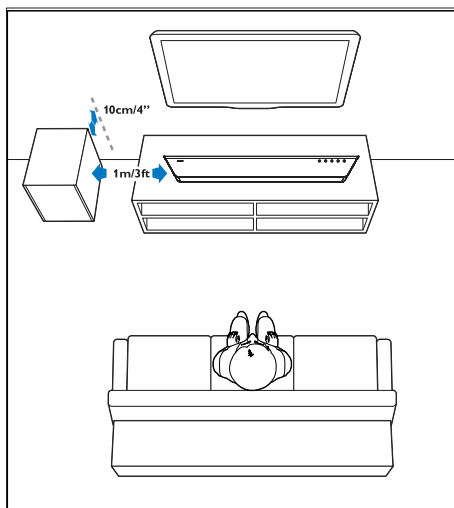

# Veggfeste

## Merknad

- Feil veggmontering kan føre til ulykker, personskader eller skader. Hvis du har spørsmål, kan du kontakte brukerstøtte i landet ditt.
- Før veggmontering må du kontrollere at veggen støtter vekten til lydplanken.
- Før veggmontering trenger du ikke å fjerne gummiføttene på bunnen av lydplanken, ellers kan de ikke festes på igjen.
- Avhengig av type veggfeste, må du forsikre at du har skruer med passende lengde og diameter.
- Kontroller om USB-porten på baksiden av lydplanken er koblet til en USB-enhet. Hvis den tilkoblede USB-enheten påvirker veggfestet, må du bruke en annen USB-enhet med riktig størrelse.

## Skruelengde/diameter

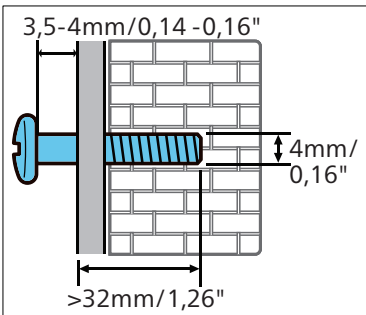

## Foreslått veggmonteringshøyde

Det er anbefalt og montere TV-en først, før lydplanken monteres på veggen. Med en forhåndsmontert TV, veggmonter lydplanken 50 mm / 2" under bunnen av TV-en.

## ADVARSEL!

- For å unngå personskade, må dette produktet festes forsvarlig til et gulv/ en vegg i henhold til monteringsanvisningene.
- Foreslått veggmonteringshøyde:  $\leq 1,5$  meter

- 1 Bor parallelle hull (diameter 3-8 mm hver i henhold til veggtype) på veggen.
  - ↳ Avstanden mellom hullene er: **668 mm / 26,3"**
  - ↳ Du kan bruke veggmonteringsmalen som følger med for hjelp til å finne boreplasseringen på veggen.
- 2 Sikre pluggene og skruene i hullene.
  - ↳ Pass på at du lar det være et mellomrom på **3,5-4 mm** mellom veggen og skruens hode.
- 3 Fest veggbrakettene (x2) på baksiden av lydplanken.
- 4 Heng lydplanken på festeskruene.

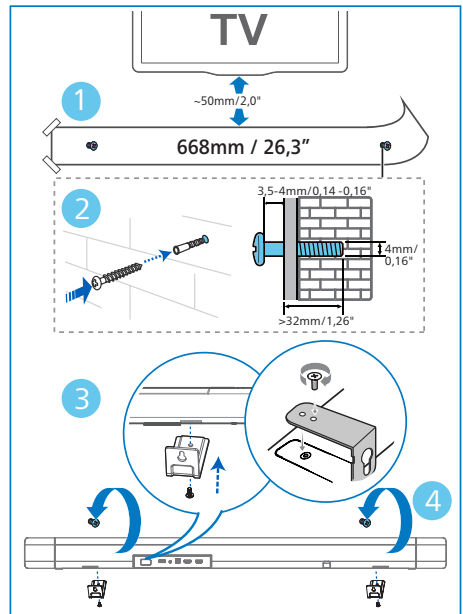

## 3 Koble til

Dette avsnittet hjelper deg å koble til lydplanken til en TV, andre enheter og deretter konfigurere den.

### Merknad

- For identifikasjon- og forsyningsvurderinger, se typeskiltet på baksiden eller på bunnen av produktet.
- Før du foretar eller bytter tilkoblinger, må du kontrollere at alle enheter er koblet fra strømuttaket.

## Dolby Atmos®

Dolby Atmos gir deg en oppslukende lytteopplevelse ved å levere lyd i tredimensjonalt rom, med all fylden, klarheten og kraften av Dolby-lyden. For mer informasjon, besøk [dolby.com/technologies/dolby-atmos](http://dolby.com/technologies/dolby-atmos)

### For bruk av Dolby Atmos®

Dolby Atmos® er tilgjengelig i HDMI-modus. For detaljer om tilkobling, se "HDMI-tilkobling".

- 1 For å bruke Dolby Atmos® i HDMI in/HDMI eARC/ARC-modus, må TV-en din støtte Dolby Atmos®.
- 2 Kontroller at "Ingen koding" er valgt for bitstream i den digitale lydutgangen på den tilkoblede eksterne enheten (f.eks. Blu-ray, DVD-spiller, TV etc.).
- 3 Når du går inn i Dolby Atmos / Dolby Digital / PCM / DTS-format, vil lydplanken vise DOLBY ATMOS / DOLBY AUDIO / PCM / DTS.

### Merknad

- Den fullstendige Dolby Atmos-opplevelsen er kun tilgjengelig når lydplanken er koblet til enheten via en HDMI 2.0-kabel.
- Lydplanken vil fortsatt fungere når den er tilkoblet via andre metoder (for eksempel en digital optisk-kabel), men disse støtter ikke alle Dolby-funksjonene. Gitt dette er anbefalingen vår å sikre full Dolby-støtte.

## Koble til HDMI-kontakt

Noen 4K HDR-TV-er krever at HDMI-inngangen eller bildeinnstillingene er angitt for HDR-innholdsmottak. For mer informasjon om HDR-skjerm, se brukerhåndboken for TV-en.

### Alternativ 1:

#### HDMI eARC (forbedre lydreturkanalen)

Lydplanken støtter HDMI med eARC/ARC (forbedre lydreturkanalen). Hvis TV-en er kompatibel med HDMI eARC/ARC, kan du høre TV-lyd gjennom lydplanken med en enkel HDMI-kabel.

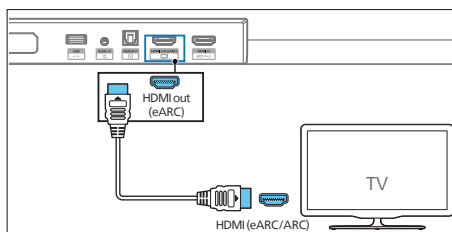

- 1 Skru på HDMI-CEC-funksjoner. Se TV-ens brukerhåndbok for mer informasjon.
  - **HDMI ARC**-kontakten på TV-en kan være merket på en annen måte. Se TV-ens brukerhåndbok for mer informasjon.

- 2 For bruk av en høyhastighets HDMI-kabel, koble **HDMI out (eARC/ARC)**-kontakten på lydplanken til **HDMI ARC**-kontakten på TV-en.

### Merknad

- TV-en din må støtte HDMI-CEC- og ARC-funksjonene. HDMI-CEC og ARC må være satt til på.
- Innstillingsmetoden for HDMI-CEC og ARC kan variere avhengig av TV-en. For informasjon om ARC-funksjonen, se TV-ens brukerhåndbok.
- Sørg for at HDMI-kablene kan støtte ARC-funksjonen.

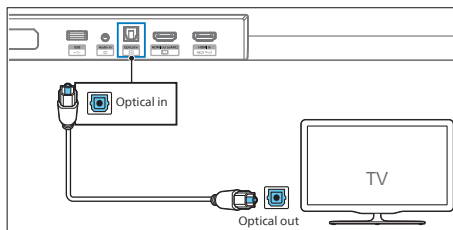

- Den digitale optiske-kontakten kan være merket **Spdif** eller **Spdif out**.

## Alternativ 2: Standard HDMI

Hvis TV-en din ikke er HDMI ARC-kompatibel, koble lydplanken til TV-en via en standard HDMI-tilkobling.

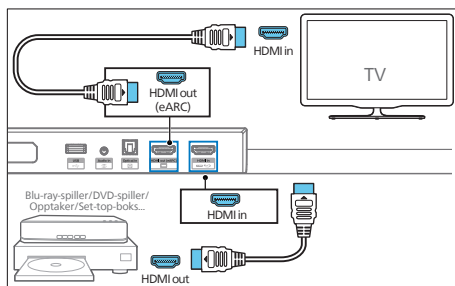

- 1 Bruk en HDMI-kabel for å koble lydplankens **HDMI in**-kontakt til de eksterne enhetene dine (f.eks. spillkonsoller, DVD-spillere og Blu-ray).
- 2 Bruk en HDMI-kabel for å koble lydplankens **HDMI out (eARC)**-kontakt til TV-ens **HDMI in**-kontakt.

## Koble til optisk kontakt

- 1 Ved bruk av en Optical-kabel, koble **Optical in (Optisk inn)**-kontakten på lydplanken til **Optical out (Optisk ut)**-kontakten på TV-en eller en annen enhet.

## Koble til lyd i kontakt

### a. Bruk en 3,5 mm lyd-kabel.

- Bruk en 3,5 mm til 3,5 mm lyd-kabel på TV-ens hodetelefonkontakt til **Audio in**-kontakten på lydplanken.

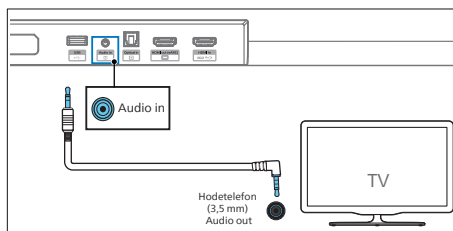

### b. Bruk en 3,5 mm RCA-lyd-kabel.

- Bruk en RCA til 3,5 mm lyd-kabel på TV-ens lydutgangskontakt til **Audio in**-kontakten på lydplanken.

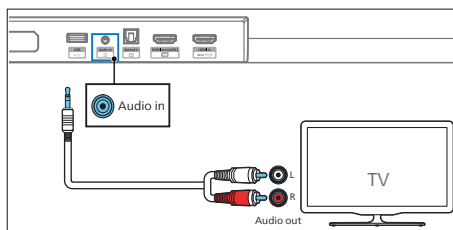

## Koble til strøm

- Før du kobler til strømledningen, må du kontrollere at du har fullført de andre tilkoblingene.
  - Fare for produktskade! Kontroller at strømforsyningsspenningen tilsvarer spenningen som er trykket på baksiden eller under enheten.
- 1 Koble nettkabelen til AC~-kontakten på lydplanken og så inn i en stikkontakt.
  - 2 Koble nettkabelen til AC~-kontakten på subwooferen og så inn i en stikkontakt.

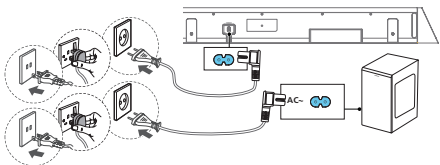

- \* Antallet strømkabler og støpsel varierer etter region.

## Koble sammen med subwooferen

### Automatisk sammenkobling

Koble lydplanken og subwooferen inn i stikkontakten og trykk  $\cup$  på enheten eller fjernkontrollen for å bytte enheten til ON-modus. Subwooferen og lydplanken kobles automatisk sammen.

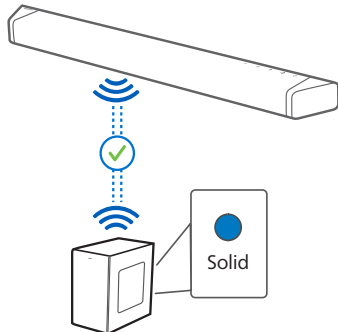

- ↳ Finn statusen basert på den trådløse subwoofer-indikatoren.

LED-tilstand	Status
Blinker raskt	Subwoofer i sammenkoblingsmodus
Konstant på	Tilkoblet / Sammenkobling vellykket
Blinker sakte	Sammenkobling mislyktes



### Tips

- Ikke trykk på Pair-knappen på baksiden av subwooferen, unntatt ved manuell sammenkobling.

### Manuell sammenkobling

Hvis det ikke høres lyd fra den trådløse subwooferen, koble sammen subwooferen manuelt.

- 1 Koble både lydplanken og subwooferen fra stikkontaktene igjen, og sett kontaktene inn igjen etter 3 minutter.
- 2 Trykk og hold inne Pair-knappen på baksiden av subwooferen i 3 sekunder.  
↳ Indikatoren på subwooferen vil blinke raskt.
- 3 Trykk deretter  $\cup$  på lydplanken eller fjernkontrollen for å slå på lydplanken.  
↳ Indikatoren på subwooferen vil lyse når det er vellykket.
- 4 Hvis indikatoren fortsatt blinker, gjenta trinn 1-3.



### Tips

- Subwooferen må være innenfor 6 m fra lydplanken i et åpent område (jo nærmere, jo bedre).
- Fjern eventuelle gjenstander mellom subwooferen og lydplanken.
- Hvis den trådløse tilkoblingen mislykkes igjen, kontroller om det er konflikter eller sterke forstyrrelser (f.eks. forstyrrelser fra en elektronisk enhet) rundt stedet. Fjern disse konfliktenes eller sterke forstyrrelsene og gjenta prosedyrene ovenfor.

# 4 Bruk av lydplanken

Dette avsnittet hjelper deg å bruke lydplanken til å spille av lyd fra tilkoblede enheter.

## Før du begynner

- Foreta de nødvendige tilkoblingene som er beskrevet i hurtigstartveiledningen og brukerhåndboken.
- Sett lydplanken i riktig kilde for andre enheter.

## Slå av og på

- Når du først kobler lydplanken til stikkkontakten, vil enheten være i standby-modus.
- Trykk på  $\psi$ -knappen på lydplanken eller fjernkontrollen for å slå på eller sette lydplanken i standby.
- Trekk ut støpselet fra stikkkontakten hvis du vil skru lydplanken helt av.

## Velg modus

Trykk gjentatte ganger på  $\odot$ -knappen på lydplanken eller fjernkontrollen for å velge **HDMI eARC/ARC**, **HDMI in**, **USB**, **Audio in**, **Optical**, **BT (Bluetooth)**-modus.

↳ Den valgte modusen vises på displayet.

Display	Status
E-ARC ARC	HDMI eARC HDMI ARC
HDMI	HDMI INN
USB	USB
AUX	Lyd inn

OPT	Optisk
BT	Bluetooth
NO BT	<ul style="list-style-type: none"><li>• Tilkoblet</li><li>• Tilkobling</li></ul>

## Justere volumet

### Øke / redusere systemets volum

Trykk +/- -knappene på lydplanken eller trykk  $\blacktriangleleft$  +/- -knappene på fjernkontrollen for å øke eller redusere systemets volumnivå.

- For å dempe lyden, trykk  $\blacktriangleleft$ x (demp)-knappen på fjernkontrollen.
- For å gjenopprette lyden, trykk  $\blacktriangleleft$ x (demp)-knappen igjen eller trykk på +/- (volum).

### Øke / redusere subwoofers volum

Trykk  $\text{SUB}$  +/- (subwoofer volum)-knappene på fjernkontrollen for å øke eller minske subwoofers volumnivå.

## Velg surround-modus

Få en oppslukende lydopplevelse med Dolby-lydmodus.

- 1 Trykk  $\blacktriangleleft$  -knappen på fjernkontrollen for å velge surround-modus.
  - **UPMIX:** 2-ch eller 5.1-ch Upmix til 5.1.2-ch
  - **STANDARD:** Original lyd (høytalereffekten følger standardkanalen).
  - **AI:** Media intelligensfunksjonen til Dolby Atmos for hjemmelyd brukes til vokalforsterkning eller surround-effekter.

## Oppsett-meny

Enheden lar deg konfigurere avanserte innstillinger for å gi deg en enda bedre opplevelse.

Knapp	Funksjon
	Åpne oppsettsmenyen
▼ / ▲	Naviger opp/ned i menystrukturen
◀ / ▶	Forrige/neste valg
←	Avslutt oppsettsmenyen.

Display ▼/▲	Beskrivelse ◀/▶
EQ	Velg equalizereffekt (EQ)
BAS x x	Juster bassnivået
TRE x x	Juster diskantnivået
HEIGHT	Juster høyden på surround-effektnivået
AU VOL	Kombiner auto-modus med nattmodus
DTS VRT x	Velg DTS Virtual:X-effektkontroll
AV x x x	Still inn lydforsinkelse
CTR x x	Still inn midtkanalvolumet
DISP	Still inn for å slå displayet av automatisk
AP Ⓜ	Auto-standby PÅ/AV
DIM x x	Juster lysstyrken på displayet
AURST	Gjenopprett standard lydeffekt
UPGRADE	Oppdater fastvare via USB

## EQ (EQ)

Velg forhåndsinnstilt lydmodus som passert til film og musikk: FILM, MUSIKK, TALE, STADION

- **MOVIE (FILM):** Skap en surround-lydopplevelse. Ideell for å se filmer.
- **MUSIC (MUSIKK):** Lag en to-kanals eller flerkanals stereolyd. Ideell for å høre på musikk.
- **VOICE (TALE):** Lag en lydeffekt som gjør at menneskelig tale er klarere og mer fremtredende å høre på.
- **STADIUM (STADION):** Lag en atmosfære lik den man får på et sportsarrangement på et stadion.

## Bass/Diskant (BAS x x / TRE x x)

Endre lav frekvens (bass) og høy frekvens (diskant)-innstillingene på dette produktet.

- **BAS -5 ... BAS +5**
- **TRE -5 ... TRE +5**

## Høyde surround-effektnivå (HEIGHT)

Juster høyden på surround-effektnivået for å best passe den personlige smaken din i forhold til omgivelsene dine.

- **00:** Minimal effekt.
- **01:** Liten høydeeffekt.
- **02:** Medium høydeeffekt.
- **03:** Stor høydeeffekt.

## Merknad

- For ikke-HDMI-tilkoblinger (som bruk av USB, Bluetooth, OPTICAL eller AUDIO IN), er begrensede høyde surround-effekter generert.



---

## Auto volum (AUVOL)

Kombiner auto-modus med nattmodus.

- **OFF:** Ikke bruk "Auto volum".
- **ON:** Responderer i sanntid på forskjellige kilder og andre typer innhold for å opprettholde konsekvent lydstyrke.
- **NIGHT:** Oppretthold jevn lydstyrke for alle kilder og typer innhold, og fremhever vokal og dialog for å gjøre det enklere å høre i et stille lyttemiljø.

---

## DTS Virtual:X (DTSVRTX)

DTS Virtual:X lar deg nyte flerdimensjonal lyd uansett romstørrelse, layout eller høyttaler-konfigurasjon.

DTS Virtual:X-teknologien har DTS sin proprietære virtuelle høyde og virtuelle surround-behandling for å levere en oppslukende lydopplevelse fra alle typer inngangskilder (stereo til 5.1.2-kanal) og høyttalerkonfigurasjon.

- **ON:** Denne modusen bruker DTS Virtual:X med virtuell høyde og virtuell surround-behandling for å høre et tredimensjonalt lydfelt når høyden på høyttalerne ikke er brukt.
  - **OFF:** Ikke bruk "DTS Virtual:X".
- ↳ Kun tilgjengelig hvis DTS-innhold er oppdaget.

---

## AV-SYNKRONISERING (AVXXX)

Still inn lydforsinkelse.

Ved videobildebehandling, tar det noen ganger lenger tid å behandle lydsignalet. Dette kalles "forsinkelse". Lydforsinkelse-funksjonen er designet for å rette opp denne forsinkelsen.

- **AV 00. AV 10 ... AV200**
- ↳ Som standard er lydforsinkelsen satt til 00.

---

## Midt (CTRXX)

Juster midtkanalvolumet.

- **CTR-5 ... CTR+5**
- ↳ Som standard er midtkanalen satt til 0.

---

## Display av (DISP)

Displayet vil skrus av etter inaktivitet (ingen brukerhandling) i 3 sekunder, og skal huskes og tilbakekalles ved neste oppstart.

- **OFF:** Display av etter inaktivitet (ingen brukerhandling) i 3 sekunder.
  - **ON:** Displayet vil ikke skru seg av.
- ↳ Som standard er displayet satt til PÅ.

---

## Auto Standby (APD)

Lydplanken slår seg automatisk til standby-modus etter cirka 15 minutter, hvis TV-en eller den eksterne lydplanken kobles fra (eller USB-, BT-funksjonen settes på avspillingspause), eller skrus av.

- **ON:** Auto-standby PÅ.
  - **OFF:** Auto-standby AV.
- ↳ Som standard er auto-standby satt til PÅ.

---

## DIMME (DIMXX)

Still inn lysstyrken på displayet.

- **HIGH (HØY), MID (MIDT), LOW (LAV)**

↳ Som standard er dimmeren satt til PÅ.

---

## Tilbakestilling av lyd (AURST)

Gjenopprett standard lydeffekt

Gjenstand	Standardinnstillinger
EQ	Movie
Hoved volum	10
Subwoofer volum	0

BASS	0
DISKANT	0
CH VOL (midt)	0
Toppnivå (høyde)	03
DTS-virtuell X	ON
Auto volum (AUVOL)	ON

## Tilbakestilling til fabrikkstandard

Tilbakestill enheten til fabrikkstandard.

- Skru på lydplanken, trykk og hold **+** - og **-** -knappene samtidig i 8 sekunder.
  - ↳ Displayet viser "RESET" i 5 sekunder.
  - ↳ Mens systemet starter på nytt, viser displayet "REBOOT".

## Spille av fra Bluetooth-enheter

Via Bluetooth kobler du lydplanken med Bluetooth-enheten din (som en iPad, iPhone, iPad touch, Android-telefon eller bærbar PC), og så kan du høre på lydfiler lagret på enheten igjennom lydplankens høyttalere.

- 1 Trykk på **Bluetooth** -knappen på lydplanken for å bytte lydplanken til Bluetooth-modus.
  - ↳ **INGEN BT** vises på display-panelet.
- 2 På Bluetooth-enheten, skru på Bluetooth, søk etter eller velg **Philips TAB7908** for å starte tilkoblingen (se brukerhåndboken til Bluetooth-enheten for å se hvordan man aktiverer Bluetooth).
- 3 Vent til du hører en talemelding fra lydplanken.
  - ↳ Hvis tilkoblingen var vellykket, vil **BT** vises på display-panelet.

- 4 Velg og spill av lydfiler eller musikk på Bluetooth-enheten.
  - Under avspilling vil musikken settes på pause, om det kommer et innkommende anrop. Musikken gjenopptas når samtalen ender.
  - Hvis Bluetooth-enheten støtter AVRCP-profil, kan du trykke **◀/▶** på fjernkontrollen for å hoppe til et spor, eller trykke **▶||** for å pause/gjenoppta avspillingen.

## For å koble fra og sammenkoble med en ny Bluetooth-enhet

- Trykk og hold **⌘**-knappen direkte på lydplanken, eller trykke og hold **⏪**-knappen på fjernkontrollen for å koble fra alle enheter og gå til Bluetooth-sammenkoblingsmodus.
  - ↳ Lydplankens talemelding og displayet vil vise "PAIRING".
- Følg trinn 2-3 i "Spille av fra Bluetooth-enheter" over for å koble sammen med Bluetooth-enheten din.

### Merknad

- I et åpent område uten hindringer. Maksimalt funksjonsområde mellom lydplanken og Bluetooth-enheten er cirka 10 meter (30 fot).
- Det er ikke garantert kompatibilitet med alle Bluetooth-enheter.
- Musikken som spilles kan avbrytes av hindringer mellom enheten og lydplanken, som vegger, metalldeksel som dekker enheten, eller andre enheter i nærheten som opererer på samme frekvens.

## Flerpunktskontroll

Produktet støtter flerpunktsfunksjon, og kan koble til to Bluetooth-enheter samtidig.

- Det er en lydmelding når den andre Bluetooth-enheten kobles til lydplanken.

- Når den første Bluetooth-enheten pauses eller kobles fra, vil den andre Bluetooth-enheten spille sin lyd på lydplanken.
- Innkommende anrop har prioritet over avspilling av musikk uansett første eller andre enhet.

## Lytt til en ekstern enhet

Pass på at lydplanken er koblet til TV-en eller lydenheten.

- 1 Trykk gjentatte ganger på -knappen på lydplanken eller fjernkontrollen for å velge **Audio in, Optical, HDMI eARC/ARC, HDMI in**-modus.
- 2 Betjen lydenheten direkte fra avspillingsfunksjonen.
- 3 Trykk på +/- (Volum)-knappene for å justere volumet til ønsket nivå.
  - ↳ Ved valg av forskjellige lydformat, vil lydplanken vise følgende:

Lyd (forkortelse)	Display
LPCM 2ch	PCM
LPCM 5.1ch	PCM
LPCM 7.1ch	PCM
Dolby Digital	Dolby AUDIO
Dolby TrueHD	Dolby AUDIO
Dolby Digital Plus	Dolby AUDIO
Dolby Atmos - Dolby TrueHD	Dolby Atmos
Dolby Atmos - Dolby Digital Plus	Dolby Atmos
DTS Digital surround 5.1	DTS

## Merknad

- Det kan hende lydplanken ikke er i stand til å dekode all digital lyd fra inngangskilden. Systemet vil dempes hvis dette skjer. Dette er IKKE en defekt. Forsikre at lydinnstillingen på inngangskilden (f.eks. TV, spillkonsoll, DVD-spiller etc.) er satt til **PCM** eller **Dolby Digital** (Se brukerhåndboken på inngangskilden for enheten for detaljer om lydinnstillinger) med HDMI in / HDMI ARC / Optical input.



## Spill av lyd via USB

Nyt lyd på en USB-lagringsenhet, for eksempel en MP3-spiller og USB-flashminne, etc.

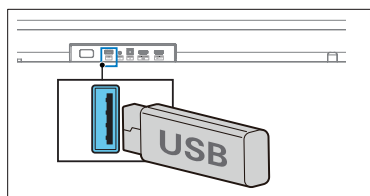
- 1 Sett inn USB-enheten.



- 2 Trykk gjentatte ganger på -knappen på lydplanken eller fjernkontrollen for å velge **USB**-modus.
  - ↳ **USB** vises på display-panelet.
- 3 Under avspilling:

Knapp	Handling
	Start, pause eller fortsette avspillingen.
	Hopp til forrige eller neste spor.

## Merknad

- Det kan hende produktet ikke er kompatibelt med visse typer USB-lagringsenheter.
- Hvis du bruker en USB-skjøteledning, USB-hub eller en flerfunksjonell USB-leser, kan det hende at USB-enheten ikke gjenkjennes.
- Ikke fjern USB-lagringsenheten mens filene leses.
- Systemet kan støtte USB-enheter med minneplass opp til 128 GB.
- Systemet kan spille av MP3 / WAV / FLAC.
- Støtter en USB-port: 5V = 500mA.

# 5 Produktspesifikasjoner

## Merknad

- Spesifikasjoner og design kan endres uten varsel.

## Bluetooth / Trådløs

Bluetooth-profiler	A2DP, AVRCP
Bluetooth-versjon	V 5.3
Bluetooth-frekvensområde / Sendereffekt (EIRP)	2402 ~ 2480 MHz < 10 dBm
5.8G-trådløs frekvensområde / Sendereffekt (EIRP)	5729 ~ 5849 MHz < 10 dBm

## Forsterkeravsnitt

Utgangseffekt	RMS 370 W @THD<=10%; Max. 740 W
---------------	------------------------------------

## Lydplanke

Strømforsyning	100-240 V~ 50/60 Hz
Strømforbruk	56 W
Strømforbruk i standby	< 0,5 W
Frekvensrespons	140 Hz - 20 kHz
Impedans for høyttalere	8Ω x 8
Mål (B x H x D)	970 x 70 x 117 mm
Vekt	3,4 kg
Driftstemperatur	0 °C - 45 °C

## Subwoofer

Strømforsyning	100-240 V~ 50/60 Hz
----------------	------------------------

Strømforbruk	24 W
Strømforbruk i standby	< 0,5 W
Frekvensrespons	35 Hz - 140 Hz
Impedans	3 Ω
Mål (B x H x D)	190 x 410 x 309 mm
Vekt	6,3 kg
Driftstemperatur	0 °C - 45 °C

## USB

USB direkte versjon	2.0 Full hastighet
USB	5 V --- 500 mA

## Fjernkontroll

Avstand/Vinkel	6 m/30°
Batteritype:	AAA (1,5 V X 2)

## Støttede lydformat

HDMI in	LPCM 2ch, LPCM 5.1ch, LPCM 7.1ch, Dolby Digital, Dolby Digital plus, Dolby True HD, Dolby MAT, Dolby Atmos - Dolby Digital Plus, Dolby Atmos - TrueHD, Dolby Atmos - Dolby MAT, DTS Digital surround 5.1.
---------	---

HDMI eARC	LPCM 2ch, LPCM 5.1ch, LPCM 7.1ch, Dolby Digital, Dolby Digital plus, Dolby True HD, Dolby MAT, Dolby Atmos - Dolby Digital Plus, Dolby Atmos - TrueHD, Dolby Atmos - Dolby MAT, DTS Digital surround 5.1.
-----------	---

HDMI ARC	LPCM 2ch, LPCM 5.1ch, Dolby Digital, Dolby Digital plus, Dolby Atmos - Dolby Digital Plus, DTS Digital surround 5.1
----------	---

Optisk	LPCM 2ch, LPCM 5.1ch, Dolby Digital
--------	-------------------------------------

Bluetooth	SBC / AAC
-----------	-----------

USB	MP3 / WAV / FLAC
-----	------------------

# 6 Feilsøking



## Advarsel

- Fare for elektrisk støt. Fjern aldri dekselet på produktet

For å holde garantien gyldig må du aldri prøve å reparere produktet selv.

Hvis du har problemer med å bruke dette produktet, kontroller følgende før du ber om service. Hvis problemet vedvarer, kan du få brukerstøtte på [www.philips.com/support](http://www.philips.com/support).

## Hovedenhet

**Knappene på hovedenheten vil ikke fungere.**

- Koble fra strømforsyningen i et par minutter, og koble til igjen.

### Ingen strøm

- Pass på at strømkabelen er riktig tilkoblet.
- Sørg for at det er strøm i strømuttaket.
- Trykk på -knappen på fjernkontrollen eller lydplanken for å skru på lydplanken.

## Lyd

**Ingen lyd på høyttaleren til lydplanken.**

- Koble lyd-kabelen fra lydplanken til TV-en din eller andre enheter. Du trenger imidlertid ikke en egen lydtilkobling når:
  - lydplanken og TV-en er koblet via en HDMI ARC-tilkobling, eller
  - en enhet er koblet til HDMI i en kontakt på lydplanken.
- På fjernkontrollen, velg riktig lydinnngang.
- Det er sterkt anbefalt å forsikre at TV-en har den nyeste programvaren. Kontroller brukerhåndboken for TV-en din for programvareoppdatering.

- Det er også anbefalt at lydplanken har den nyeste programvaren. Du kan konsultere med lokal eller online Philips brukerstøtte for den nyeste programvaren.
- Forsikre at TV-ens lydutgang er satt til "HDMI-lydsystem" (eller tilsvarende merkespesifikk innstillingen som finnes).
- Hvis lydinngangen ikke er til stede eller forvrengt, vil det sannsynligvis hjelpe å bytte til et annet lydutgangsformat for å kontrollere om problemet er generisk eller om det er en spesiell inkompatibilitet med et spesifikt inngangsformat.
- Hvis det ikke er noen lyd på noen kilder, kontroller en annen kilde – som Bluetooth.
- Kontroller at lydplanken ikke er dempet.
- Tilbakestilling produktet til fabrikkstandard (se 'Tilbakestilling til fabrikkstandard')

**Forvrengt lyd eller ekko.**

- Hvis du spiller av lyd fra TV-en gjennom dette produktet, forsikre at TV-en er dempet.

**Lyd og video er ikke synkronisert.**

- Trykk  for å gå til oppsettsmenyen, velg 'AV SYNC' for å synkronisere lyd og video.

**Ingen lyd fra den trådløse subwooferen.**

- Koble subwooferen til hovedenheten manuelt.
- Øk volumet. Trykk + (volum opp) på fjernkontrollen eller lydplanken.
- Ved bruk av enhver digital inngang, hvis det ikke er lyd:
  - Prøv å sette TV-utgangen til PCM, eller
  - Koble direkte til Blu-ray/andre kilder.
  - Noen TV-er sender ikke gjennom digital lyd.

- TV-en din kan være stilt inn på variabel lydutgang. Bekreft at lydutgangen er satt til FIXED (FAST) eller STANDARD, ikke VARIABLE (VARIABEL). Se TV-ens brukerhåndbok for mer detaljert informasjon.
- Hvis Bluetooth er i bruk, forsikre at volumet på kildenheten er skrudd opp og at enheten ikke er dempet.

---

## Bluetooth

### En enhet kan ikke koble til lydplanken.

- Enheten støtter ikke de kompatible profilene til lydplanken.
- Du har ikke aktivert Bluetooth-funksjonen på enheten. Se brukerhåndboken for enheten for å finne ut hvordan du aktiverer funksjonen.
- Enheten er ikke riktig tilkoblet. Koble enheten til riktig.
- Lydplanken er allerede koblet til en annen Bluetooth-enhet. Koble fra den tilkoblede enheten, og prøv igjen.

### Dårlig kvalitet ved avspilling fra en tilkoblet Bluetooth-enhet.

- Bluetooth-mottaket er dårlig. Flytt enheten nærmere lydplanken, eller fjern hindringer mellom enheten og lydplanken.

### Jeg finner ikke enhetens Bluetooth-navn på Bluetooth-enheten min.

- Forsikre at Bluetooth-funksjonen er aktivert på Bluetooth-enheten din.
- Koble enheten med Bluetooth-enheten på nytt.

---

## Dolby Atmos

### Kan ikke oppnå enestående Dolby Atmos-effekt.

- For ikke-HDMI-tilkoblinger (som bruk av USB, Bluetooth, Optical eller AUDIO IN), er begrensede høyde surround-effekter generert. Se avsnittet om 'Dolby Atmos' om hvordan oppnå de beste Dolby Atmos-effektene.

---

### Fjernkontrollen virker ikke.

- Før du trykker på noen avspilling-kontrollknapper, velg først den riktige kilden.
- Reduser avstanden mellom fjernkontrollen og enheten.
- Sett inn batteriet med polaritet (+/-) riktig som indikert.
- Bytt batteri.
- Sikt fjernkontrollen direkte mot sensoren på fremsiden av enheten.

---

### Subwooferen er inaktiv eller indikatoren på subwooferen lyser ikke opp.

- Ta ut strømkabelen fra stikkontakten, og sett den inn igjen etter 3 minutter for å tilbakestille subwooferen.

# 7 Trademarks



The Adopted Trademarks HDMI, HDMI High-Definition Multimedia Interface, HDMI trade dress and the HDMI Logos are trademarks or registered trademarks of HDMI Licensing Administrator, Inc. in the United States and other countries.

COMPATIBLE WITH



Dolby, Dolby Vision, Dolby Atmos, and the double-D symbol are registered trademarks of Dolby Laboratories Licensing Corporation. Manufactured under license from Dolby Laboratories. Confidential unpublished works. Copyright © 2012–2021 Dolby Laboratories. All rights reserved.



The Bluetooth® word mark and logos are registered trademarks owned by Bluetooth SIG, Inc. and any use of such marks by MMD Hong Kong Holding Limited is under license. Other trademarks and trade names are those of their respective owners.



For DTS patents, see <http://patents.dts.com>. Manufactured under license from DTS, Inc. or DTS Licensing Limited. DTS, Digital Surround, Virtual:X, and the DTS logo are registered trademarks or trademarks of DTS, Inc. in the United States and other countries. © 2021 DTS, Inc. ALL RIGHTS RESERVED.



**EN** Roku, the Roku logo, Roku TV, Roku TV Ready, and the Roku TV Ready logo are trademarks and/or registered trademarks of Roku, Inc. This product is Roku TV Ready-supported in the United States, Canada, United Kingdom, Mexico and Brazil. Countries are subject to change. For the most current list of countries in which this product is Roku TV Ready-supported, please email [rokutvready@roku.com](mailto:rokutvready@roku.com).

- **If you have a Roku TV™, simply plug in the HDMI cable to the ARC ports and follow the Roku TV Ready™ on-screen instructions.**

**FR** Roku TV, Roku TV Ready et le logo Roku TV Ready sont des marques de commerce de Roku Inc. Ce produit est certifié Roku TV Ready au/en états-Unis, Canada, Royaume-Uni, Mexique et Brésil. La liste de pays peut varier. Pour obtenir la liste la plus récente des pays dans lesquels ce produit est pris en charge par Roku TV Ready, veuillez envoyer un courriel à [rokutvready@roku.com](mailto:rokutvready@roku.com).

- **Si vous avez un Roku TV™, la configuration est simple. Utilisez juste le câble inclus pour brancher votre barre de son au port HDMI ARC de votre télé et suivez les instructions à l'écran.**

**ES** Roku TV, Roku TV Ready y el logotipo de Roku TV Ready son marcas comerciales de Roku, Inc. Este producto es compatible con Roku TV Ready en Estados Unidos, Canadá, Reino Unido, México y Brasil. Los países están sujetos a cambios. Para obtener la lista más actualizada de países en los que este producto es compatible con Roku TV, envía un correo electrónico a [rokutvready@roku.com](mailto:rokutvready@roku.com).

- **Si tienes una Roku TV™, la configuración es fácil. Solo tienes que usar el cable incluido para conectar la barra de sonido al puerto HDMI ARC de la TV y seguir las instrucciones que aparecen en pantalla.**



Spesifikasjoner kan endres uten varsel. Gå til [www.philips.com/support](http://www.philips.com/support) for å få de nyeste oppdateringene og dokumentene. Philips og Philips Shield Emblem er registrerte varemerker av Koninklijke Philips N.V. og brukes under lisens.

Dette produktet er produsert av og selges under ansvar fra MMD Hong Kong Holding Limited eller et av dets tilknyttede selskaper, og MMD Hong Kong Holding Limited er garantist i relasjon til dette produktet.