

Register your product and get support at
www.philips.com/welcome

CEM220



IN Buku Petunjuk Pengguna

PHILIPS

Tabel isi

1	Penting	4	7	Menyesuaikan setelan sistem	21
	Keselamatan	4		Memilih setelan pemadaman	21
	Perhatikan	4		Menghidupkan/mematikan mode demo	21
				Mengubah warna lampu latar tombol	21
2	Sistem audio mobil Anda	6		Memilih volume mulai	21
	Pendahuluan	6		Menghidupkan/mematikan suara bip	22
	Apa saja isi kemasannya	6		Menghidupkan/mematikan guliran layar	22
	Tinjauan umum unit utama	7		memilih setelan pelindung-goncangan	23
	Tinjauan umum kontrol jarak-jauh	8		Reset	23
3	Persiapan	10	8	Informasi tambahan	24
	Memasang audio mobil	10		Melepaskan panel depan	24
	Memasang baterai kontrol jarak-jauh	14		Mengganti sekring	24
	Menghidupkan	15		Melepas unit	24
	Menyetel jam	15	9	Informasi produk	25
4	Mendengarkan radio	16	10	Mengatasi masalah	26
	Menala ke sebuah stasiun radio	16			
	Menyimpan stasiun radio dalam memori.	16			
	Menala ke sebuah stasiun preset	16	11	Daftar Istilah	27
5	Memutar file audio	17			
	Memutar disk	17			
	Memutar dari perangkat USB/SD/ SDHC/MMC	17			
	Mengontrol pemutaran	18			
	Mencari trek MP3/WMA	19			
	Melihat informasi pemutaran	19			
	Pemutaran intro	19			
	Pemutaran acak	19			
	Pemutaran berulang	19			
	Menghubungkan sumber suara eksternal	19			
6	Menyesuaikan suara	20			
	Menyesuaikan volume	20			
	Diam	20			
	Menghidupkan/mematikan Dynamic Bass Boost (DBB)	20			
	Memilih ekualiser preset	20			
	Setelan suara lainnya	20			

1 Penting

Keselamatan

- Baca dan pahami semua petunjuk sebelum Anda menggunakan peralatan. Jika kerusakan karena tidak mengikuti petunjuk, garansi tidak berlaku.
- Peralatan ini dirancang hanya untuk pengoperasian pentanahan (pembumian) negatif 12 V DC.
- Untuk memastikan mengemudi secara aman, sesuaikan volume ke tingkat yang aman dan nyaman.
- Sekring yang salah dapat menyebabkan kerusakan atau kebakaran. Bila Anda perlu mengganti sekring, tanyakan pada ahlinya.
- Gunakan hanya perangkat pemasangan yang disertakan demi pemasangan yang aman dan terjamin.
- Untuk menghindari korsleting, jangan biarkan peralatan, kontrol jarak-jauh atau baterai kontrol jarak-jauh terkena hujan atau air.
- Jangan memasukkan benda apa pun ke dalam lubang ventilasi atau lubang lainnya pada peralatan.
- Bersihkan peralatan dan bingkainya dengan kain lembap yang halus. Jangan sekali-kali menggunakan bahan seperti alkohol, bahan kimia atau pembersih rumah tangga pada peralatan.
- Jangan meletakkan benda apa pun selain disk pada peralatan.
- Jangan sekali-kali menggunakan pelarut seperti benzena, minyak cat, pembersih yang dijual bebas, atau semprotan anti-statik yang ditujukan untuk disk.
- Terdapat radiasi laser yang terlihat dan yang tidak terlihat bila dibuka. Hindari terkena berkas cahaya tersebut.
- Risiko kerusakan pada layar peralatan! Jangan sekali-kali menyentuh, menekan, menggosok atau memukul layar dengan benda apa pun.



Perhatian

- Penggunaan berbagai kontrol atau penyesuaian atau pelaksanaan prosedur selain yang ditetapkan di sini dapat menyebabkan paparan radiasi berbahaya atau pengoperasian yang tidak aman lainnya.

Perhatikan



Be responsible
Respect copyrights

Pembuatan salinan tanpa izin atas materi yang telah dilindungi dari penyalinan, termasuk program komputer, file, siaran dan rekaman suara, dapat melanggar hak cipta dan menimbulkan tuntutan pidana. Peralatan ini tidak boleh digunakan untuk tujuan demikian.

Peralatan ini disertai label:



Simbol peralatan Kelas II



Simbol ini menunjukkan peralatan mempunyai sistem isolasi ganda.

Mendaur ulang



Produk Anda dibuat dengan materi dan komponen berkualitas tinggi yang dapat didaur ulang dan digunakan kembali.

Bila melihat simbol tempat sampah yang disilang pada produk, berarti produk tersebut tercakup dalam Petunjuk Eropa 2002/96/EC:



Jangan buang produk ini dengan limbah rumah tangga lainnya. Ketahui peraturan setempat tentang pengumpulan terpisah untuk produk listrik dan elektronik. Pembuangan produk usang yang benar akan membantu mencegah kemungkinan dampak negatif terhadap lingkungan dan kesehatan manusia.

Produk Anda berisi baterai yang diatur oleh European Directive 2006/66/EC, yang tidak boleh dibuang bersama dengan sampah rumah tangga biasa.

Harap ketahui tentang peraturan setempat mengenai pengumpulan baterai secara terpisah. Pembuangan baterai yang benar akan membantu mencegah kemungkinan dampak negatif terhadap lingkungan dan kesehatan manusia.



Produk ini mematuhi persyaratan interferensi radio Masyarakat Eropa.

Produk ini mematuhi persyaratan dari arahan dan pedoman berikut: 2004/108/EC + 2006/95/EC.

Informasi lingkungan

Semua kemasan yang tidak perlu telah dihilangkan. Kami telah mencoba untuk membuat kemasan ini mudah dipisahkan menjadi tiga jenis bahan: karton (kotak), busa polistirena (penyangga) dan polietilena (tas, lapisan busa pelindung.)

Sistem Anda terdiri dari bahan-bahan yang dapat didaur ulang dan digunakan kembali jika dibongkar oleh perusahaan khusus. Harap patuhi peraturan lokal mengenai pembuangan bahan kemasan, baterai bekas dan peralatan lama.

Segala perubahan atau modifikasi yang dibuat pada perangkat ini yang tidak disetujui secara tertulis oleh Philips Consumer Lifestyle dapat membatalkan kewenangan pengguna untuk mengoperasikan peralatan.

2009 © Koninklijke Philips Electronics N.V.

Semua hak dilindungi undang-undang.

Spesifikasi dapat berubah tanpa pemberitahuan sebelumnya. Merek dagang adalah properti dari Koninklijke Philips Electronics N.V. atau pemiliknya masing-masing. Philips berhak mengubah produk kapan saja tanpa berkewajiban menyesuaikan suplai sebelumnya.

2 Sistem audio mobil Anda

Selamat atas pembelian Anda dan selamat datang di Philips! Untuk memanfaatkan sepenuhnya dukungan yang ditawarkan Philips, daftarkan produk Anda di www.philips.com/welcome.

Pendahuluan

Dengan sistem audio mobil, Anda dapat menikmati mengemudi sambil mendengarkan:

- Radio FM atau AM (MW)
- Audio dari disk CD atau MP3
- Audio dari drive USB
- Audio dari kartu SD/MMC
- Audio dari perangkat eksternal

Apa saja isi kemasannya

Cek dan identifikasi isi kemasan Anda:



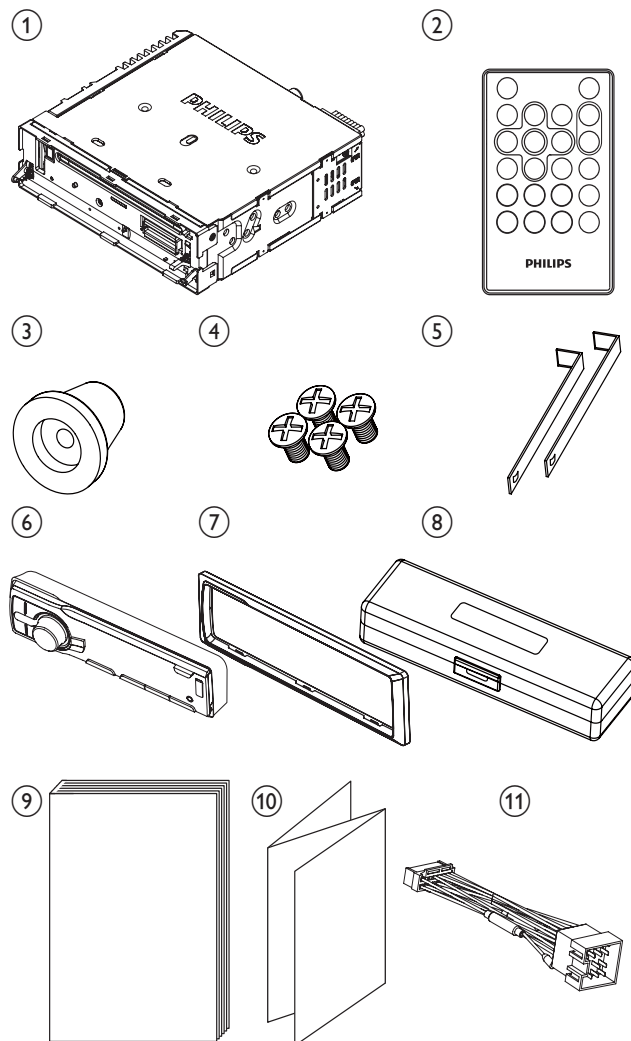

- ① Sistem audio mobil
- ② Kontrol jarak-jauh
- ③ Bantalan karet
- ④ Sekrup (4 buah)
- ⑤ Alat pelepas (2 buah)
- ⑥ Panel depan
- ⑦ Pelat untuk merapikan
- ⑧ Kotak pembawa untuk panel depan
- ⑨ Petunjuk Pengguna
- ⑩ Panduan cepat
- ⑪ Konektor standar

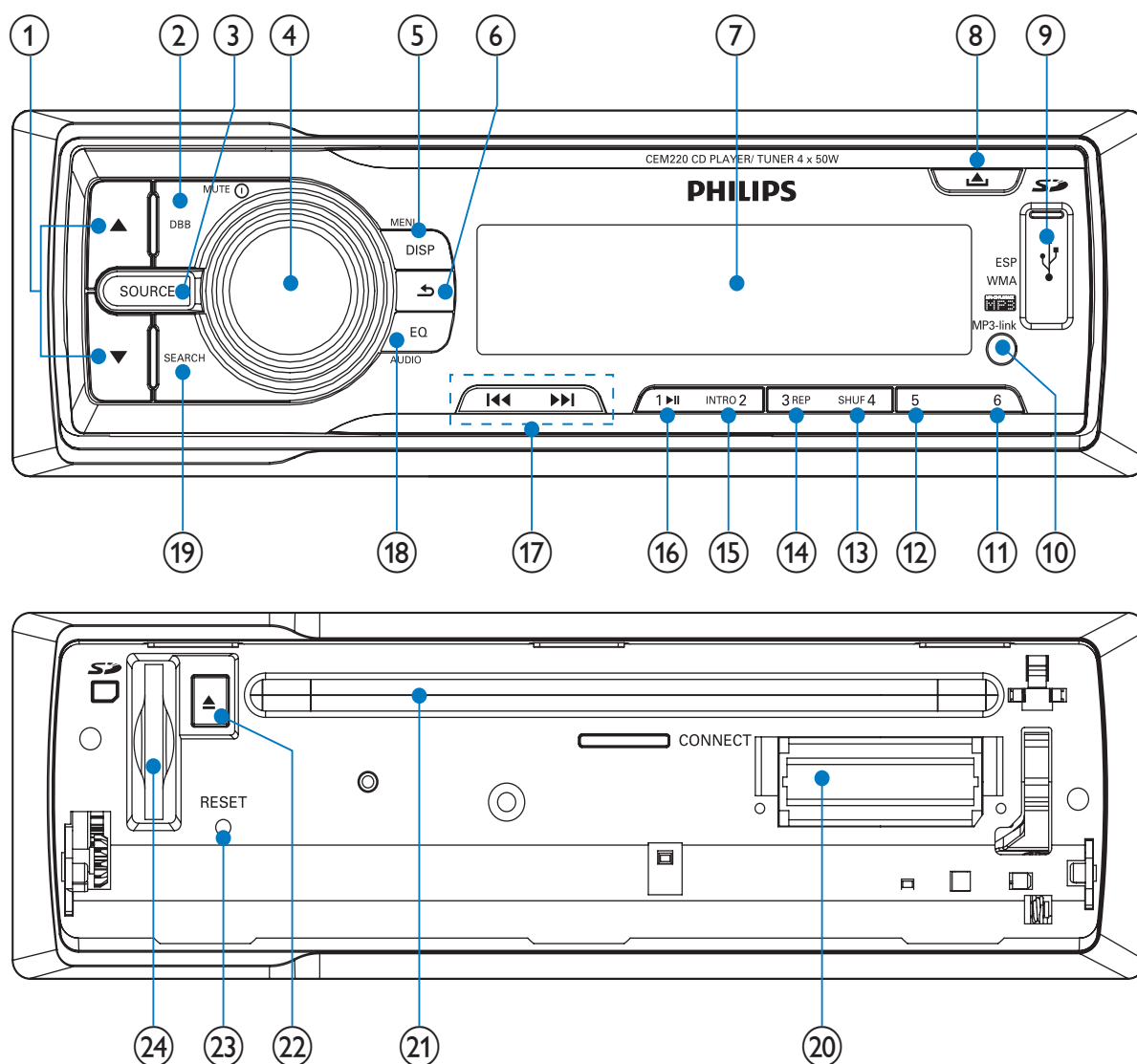

Tinjauan umum unit utama



- ① ▲▼
- Memilih jalur tuner.
 - Memilih folder MP3/WMA.
 - Menggulir menu ke atas atau ke bawah.
- ② **DBB**
- Menghidupkan atau mematikan suara Dynamic Bass Boost (DBB).
- ③ **SOURCE**
- Memilih sumber audio.
- ④ **Ⓜ/MUTE**
- Menghidupkan atau mematikan unit.
 - Menyesuaikan volume.
 - Mengkonfirmasi pilihan.
- ⑤ **MENU / DISP**
- Memasukkan karakter yang dicari.
 - Mematikan atau mengembalikan volume.
 - Menampilkan frekuensi radio, jenis program jam dan radio (jika tersedia).
 - Menampilkan trek, waktu yang dilalui, artis, album, judul, folder, file dan jam.
 - Mengakses menu sistem.
- ⑥ **↶**
- Mengembalikan ke menu utama.
 - Menghentikan pencarian.
 - Menonaktifkan pemadaman layar.

- ⑦ Panel layar
- ⑧ 
 - Membuka kunci panel
- ⑨ Soket USB
- ⑩ Soket perangkat eksternal
- ⑪ 6
 - Memilih stasiun preset no. 6
- ⑫ 5
 - Memilih stasiun preset no. 5
- ⑬ SHUF, 4
 - Mengaktifkan atau menonaktifkan mode acak.
 - Memilih stasiun preset no. 4
- ⑭ 3, REP
 - Menyetel mode pemutaran berulang.
 - Memilih stasiun preset no. 3
- ⑮ INTRO, 2
 - Menghidupkan atau mematikan pemutaran intro.
 - Memilih stasiun preset no. 2
- ⑯ 1, 
 - Memulai pemutaran
 - Menghentikan atau melanjutkan pemutaran.
 - Memilih stasiun preset no. 1
- ⑰  
 - Menala ke sebuah stasiun radio
 - Melompati/mencari trek.
- ⑱ EQ/Audio
 - Memilih setelan ekualiser (EQ).
 - Mengakses menu setelan audio.
- ⑲ SEARCH
 - Menyimpan stasiun radio secara otomatis.
 - Mencari trek atau folder.
- ⑳ Sambungan daya panel
- ㉑ Slot disk
- ㉒ 
 - Mengeluarkan disk.

- ㉓ RESET
 - Mengembalikan setelan default
- ㉔ Slot kartu SD/MMC

Tinjauan umum kontrol jarak-jauh

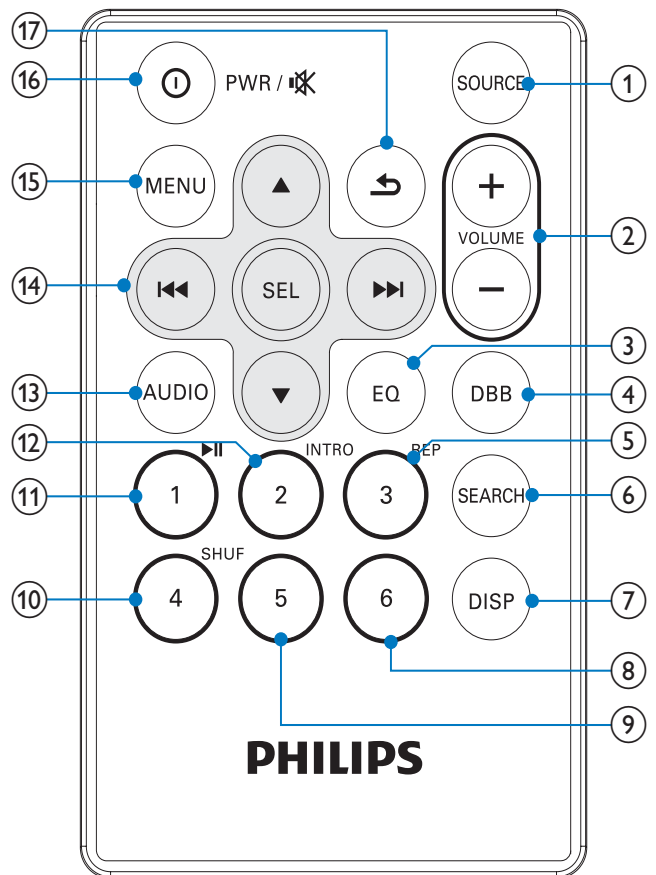

- ① SOURCE
 - Memilih sumber audio.
- ② VOLUME +/-
 - Menyesuaikan volume.
- ③ EQ
 - Memilih setelan EQ.
- ④ DBB
 - Menghidupkan atau mematikan suara Dynamic Bass Boost (DBB).
- ⑤ 3, REP
 - Memilih mode pemutaran berulang.
 - Memilih stasiun preset no. 3.

- ⑥ **SEARCH**
- Menyimpan stasiun radio secara otomatis.
 - Mencari trek atau folder.
- ⑦ **DISP**
- Menampilkan frekuensi radio dan jam.
 - Menampilkan trek, waktu yang dilalui, artis, album, judul, folder, file dan jam.
- ⑧ **6**
- Memilih stasiun preset no. 6.
- ⑨ **5**
- Memilih stasiun preset no. 5.
- ⑩ **SHUF, 4**
- Mengaktifkan atau menonaktifkan mode acak.
 - Memilih stasiun preset no. 4.
- ⑪ **1, ►||**
- Memulai pemutaran.
 - Menghentikan atau melanjutkan pemutaran.
 - Memilih stasiun preset no. 1.
- ⑫ **INTRO, 2**
- Menghidupkan atau mematikan pemutaran intro.
 - Memilih stasiun preset no. 2.
- ⑬ **AUDIO**
- Mengakses menu setelan audio.
- ⑭ **Tombol navigasi**
- **◀◀▶▶**
Menala stasiun radio
Melompati/mencari trek MP3/WMA.
 - **▲/▼**
Memilih jalur tuner.
Memilih folder MP3/WMA.
 - **SEL**
Mengkonfirmasi pilihan.
- ⑮ **MENU**
- Mengakses menu sistem.
- ⑯ **ⓂPWR, 🔊**
- Menghidupkan atau mematikan unit.
 - Mematikan atau mengembalikan volume.
- ⑰ **↶**
- Mengembalikan ke menu utama.
 - Menonaktifkan pemadaman layar.

3 Persiapan



Perhatian

- Gunakan berbagai kontrol hanya sebagaimana yang disebutkan dalam petunjuk pengguna ini.

Ikutilah selalu petunjuk dalam bab ini secara berurutan.

Jika Anda menghubungi Philips, Anda akan ditanya nomor model dan nomor seri peralatan Anda. Nomor model dan nomor seri terdapat di bagian dasar peralatan Anda. Tuliskan nomornya di sini:

No. Model _____

No. Seri _____

Memasang audio mobil

Petunjuk ini untuk pemasangan tipikal. Walau demikian, jika mobil Anda mempunyai persyaratan berbeda, lakukan penyesuaian yang diperlukan. Jika Anda mempunyai pertanyaan menyangkut kit pemasangan, tanyakan pada dealer audio mobil Philips.



Perhatian

- Unit ini dirancang hanya untuk pengoperasian pentanahan (pembumian) negatif 12 V DC.
- Pasanglah selalu unit ini di dashboard mobil. Lokasi lain dapat membahayakan karena bagian belakang unit akan panas saat digunakan.
- Untuk menghindari korsleting: sebelum menghubungkan, pastikan pengapian dimatikan.
- Pastikan Anda menghubungkan timbel catu daya berwarna kuning dan merah setelah semua timbel terhubung.
- Pastikan semua timbel yang lepas telah ditutup dengan pita isolasi.
- Pastikan semua timbel tidak terjepit di bawah sekrup atau di komponen yang akan bergerak (misalnya, rel kursi).
- Pastikan semua timbel pentanahan (pembumian) diarahkan ke titik pentanahan (pembumian) yang umum.
- Gunakan hanya perangkat pemasangan yang disertakan demi pemasangan yang aman dan terjamin.
- Sekring yang salah dapat menyebabkan kerusakan atau kebakaran. Bila Anda perlu mengganti sekring, tanyakan pada ahlinya.

Catatan mengenai timbel catu daya (kuning)

- Bila Anda menghubungkan perangkat lain ke peralatan, pastikan peringkat sirkuit mobil lebih tinggi daripada total nilai sekring dari semua perangkat yang terhubung.

Catatan mengenai sambungan speaker

- Jangan sekali-kali menghubungkan kabel speaker ke badan atau sasis logal pada mobil.
- Jangan sekali-kali menghubungkan kabel speaker dengan strip satu sama lain.

Tinjauan umum komponen

Berikut ini disediakan komponen yang diperlukan untuk menghubungkan dan memasang unit.

- 1 Sistem audio mobil
- 2 Selongsong
- 3 Panel depan
- 4 Pelat untuk merapikan
- 5 Bantalan karet

- ⑥ Alat pelepas
- ⑦ Sekrup (4 buah)
- ⑧ Konektor ISO

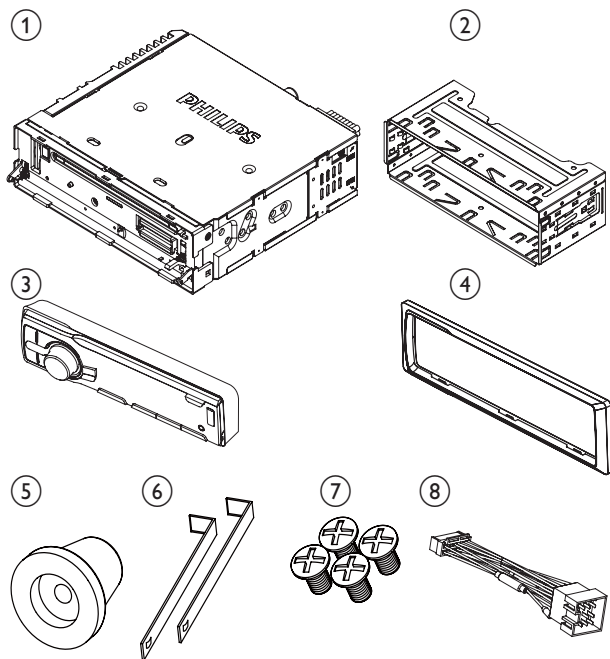

Sambungan: untuk mobil yang dilengkapi konektor ISO

! Perhatian

- Pastikan semua timbel yang lepas telah ditutup dengan pita isolasi.

1 Tarik keluar konektor ISO dari dashboard mobil dan hubungkan ke ujung yang lebih besar pada konektor standar yang disertakan.

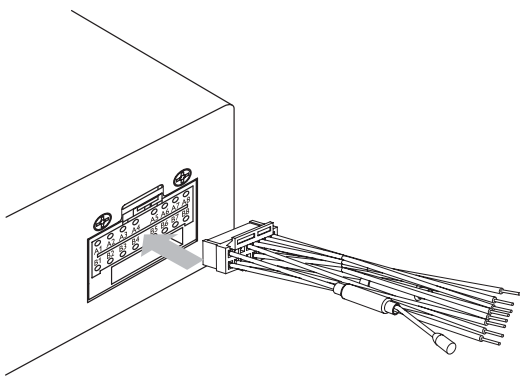

2 Hubungkan ujung lainnya, pada konektor standar yang disertakan, ke unit.

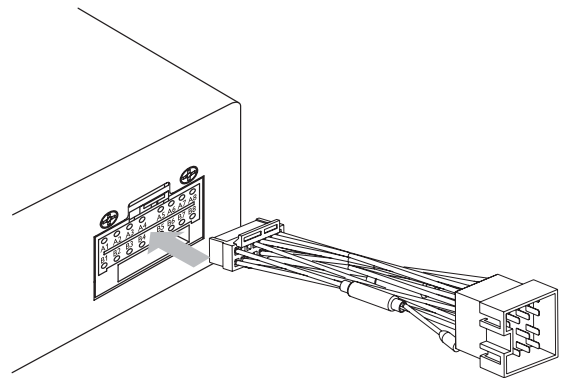

3 Hubungkan antena dan amplifier seperti yang tergambar, jika perlu.

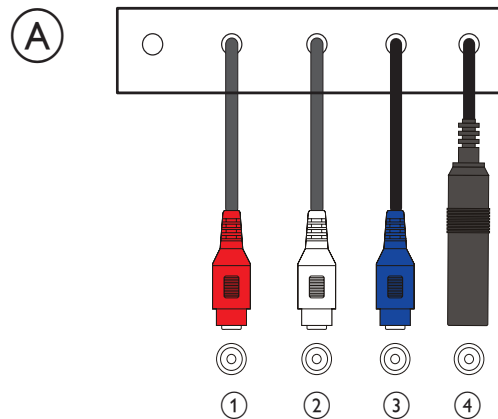

	Konektor	Hubungkan ke
1	REAR LINE OUT R	Speaker kanan belakang
2	REAR LINE OUT L	Speaker kiri belakang
3	SUB OUT	Subwoofer
4	ANTENNA	Antena

Sambungan: untuk mobil yang tidak dilengkapi konektor ISO

! Perhatian

- Pastikan menghubungkan dulu timbel pentanahan (pembumian) warna hitam.

1 Hubungkan antena dan amplifier seperti yang tergambar, jika perlu.

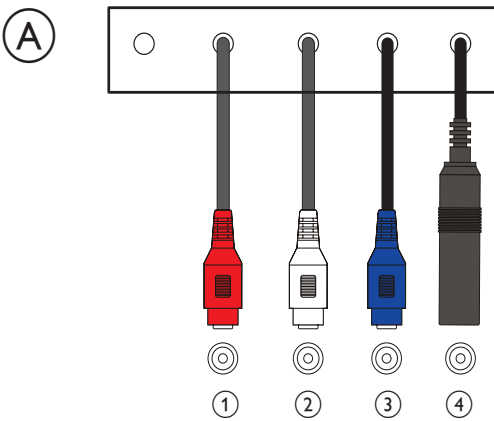

	Konektor	Hubungkan ke
1	REAR LINE OUT R	Speaker kanan belakang
2	REAR LINE OUT L	Speaker kiri belakang
3	SUB OUT	Subwoofer
4	ANTENNA	Antena

2 Potong ujung yang lebih besar pada konektor standar yang disertakan.

3 Cek pengkabelan di mobil dengan saksama dan hubungkan ke konektor standar yang disertakan.

B

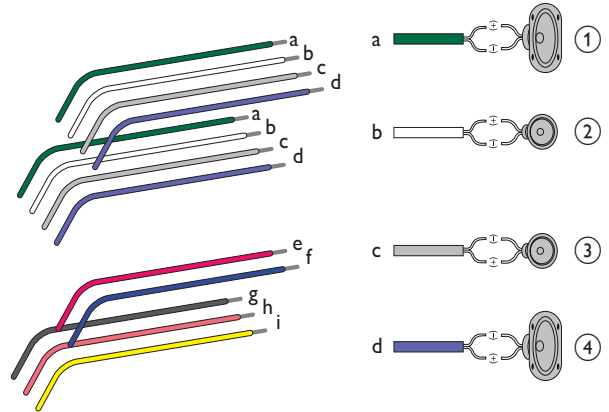

1	Strip hijau/hitam	Speaker kiri (Belakang)
2	Strip putih/hitam	Speaker kiri (Depan)
3	Strip abu-abu/hitam	Speaker kanan (Depan)
4	Strip ungu/hitam	Speaker kanan (Belakang)

e	MERAH	Kunci kontak +12V DC bila ON/ACC
f	BIRU	Motor/timbel kontrol relai antena listrik/ Timbel kontrol relai amplifier
g	HITAM	Tanah
h	MERAH MUDA	Sakelar berlampu
i	KUNING	Ke aki mobil +12V yang selalu beraliran

- 4 Hubungkan konektor standar yang disertakan ke unit.

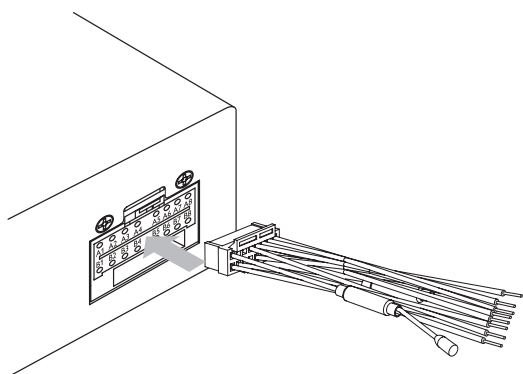

- 3 Lepaskan selongsong pemasangan dengan alat pelepas yang disertakan.

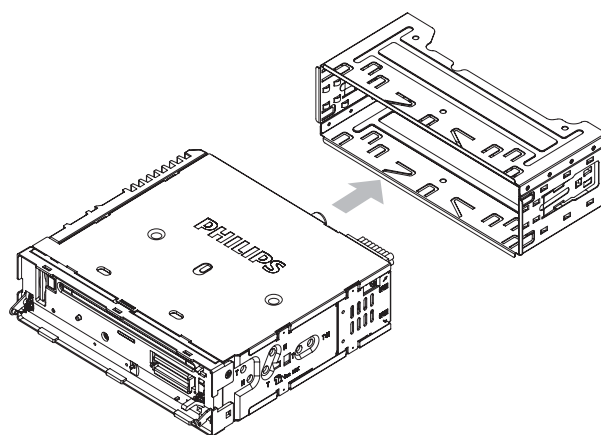

Memasang di dashboard

- 1 Jika mobil tidak dipasang drive atau komputer navigasi, lepaskan terminal negatif pada aki mobil.
- Jika Anda melepas aki mobil di mobil yang dipasang drive atau komputer navigasi, memori komputer tersebut mungkin hilang.
 - Jika aki mobil tidak dihubungkan, untuk menghindari hubungan-pendek korsleting, pastikan bawah kabel telanjang tidak saling bersentuhan.
- 2 Lepaskan kedua sekrup di bagian atas unit.

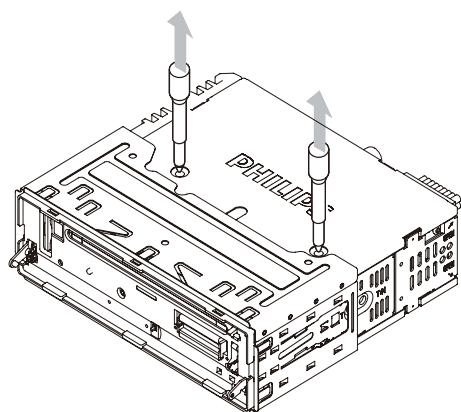

- 4 Pastikan lubang dashboard mobil ada dalam ukuran ini:

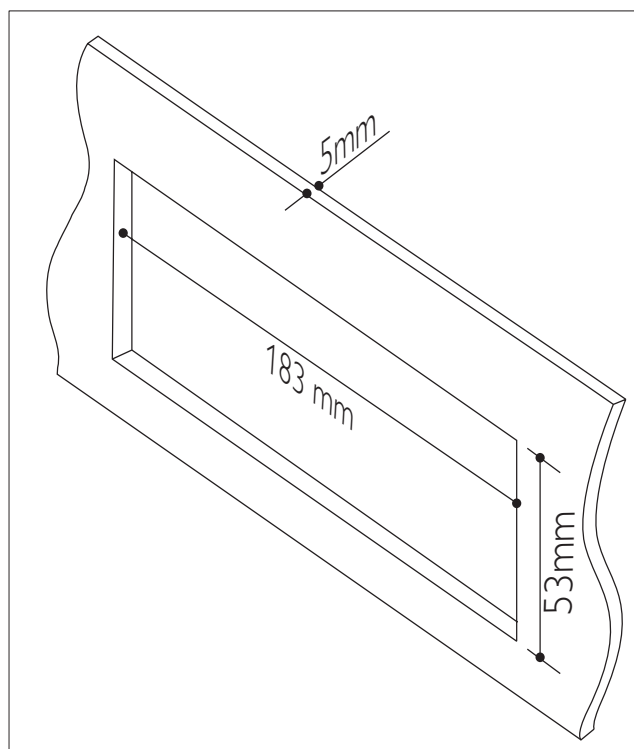

- 5 Pasang selongsong ke dashboard dan tekuklah tabnya keluar untuk menahan selongsong.

Catatan

- Lewati langkah ini jika unit tidak ditahan oleh selongsong melainkan sekrup yang disertakan.

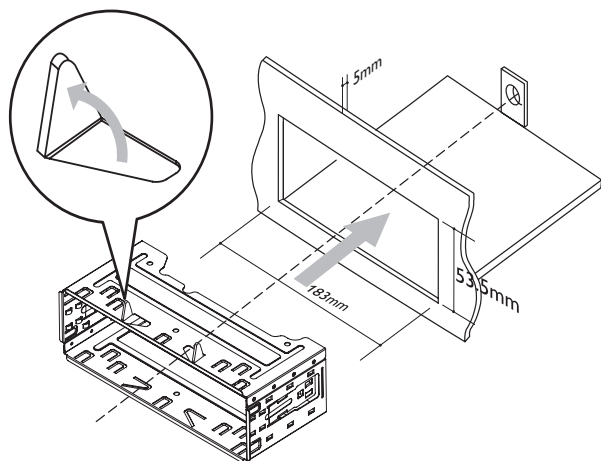

- 6 Pasang bantalan karet yang disertakan di atas ujung baut pemasangan.

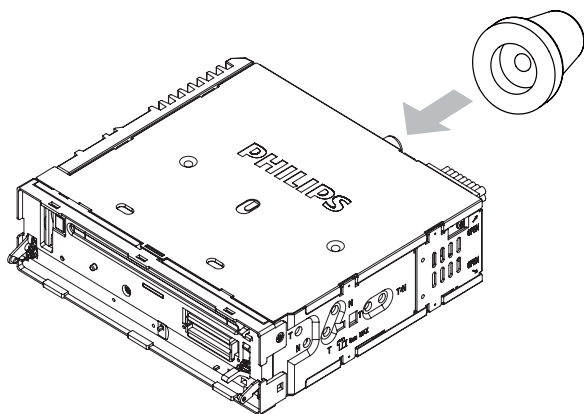

- 7 Sorong unit ke dalam dashboard sampai terdengar bunyi klik.
8 Hubungkan kembali terminal negatif pada aki mobil.

Memasang panel depan

- 1 Pasang pelat untuk merapikan.

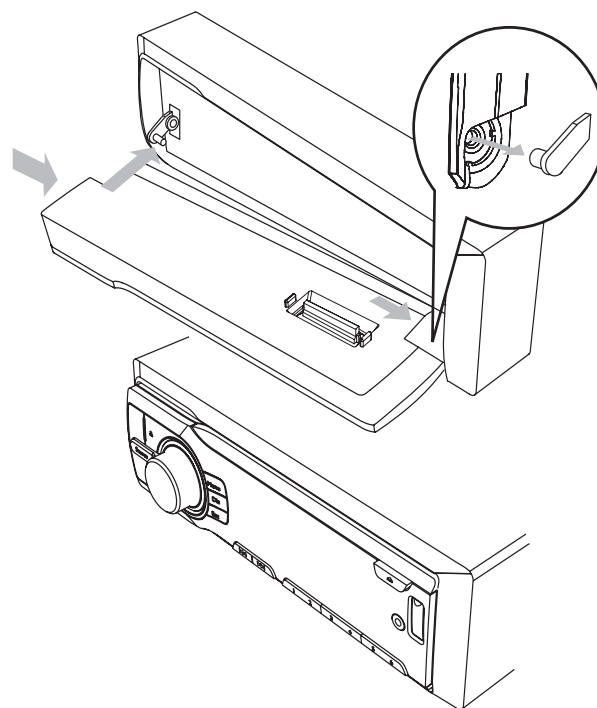

- 2 Masukkan sisi kanan panel di sasis hingga bertaut dengan benar.
3 Tekan sisi kiri panel dan arahkan lubang kiri di pilar kiri.
4 Lepaskan panel untuk menautkan sisi kiri.

Memasang baterai kontrol jarak-jauh

Perhatian

- Risiko ledakan! Jauhkan baterai dari panas, sinar matahari atau api. Jangan sekali-kali membuang baterai ke api.
- Risiko masa pakai baterai berkurang! Jangan sekali-kali mencampur baterai dengan tipe atau merek lain.
- Risiko kerusakan produk! Bila kontrol jarak-jauh sudah lama tidak digunakan, keluarkan baterainya.
- Bahan Perklorat - mungkin berlaku penanganan khusus. Lihat www.dtsc.ca.gov/hazardouswaste/perchlorate.

Untuk penggunaan pertama kali:

- 1 Lepaskan tab pelindung untuk mengaktifkan baterai kontrol jarak-jauh.

Untuk mengganti baterai kontrol jarak-jauh:

- 1 Buka wadah baterainya.
- 2 masukkan 1 baterai CR2025 dengan kutub (+/-) yang benar sebagaimana ditandai.
- 3 Tutup wadah baterainya.

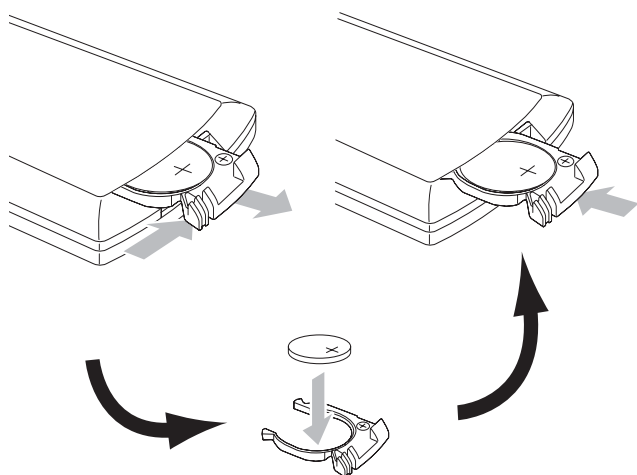

Melihat jam

- 1 Tekan **MENU/DISP** berulang-ulang sampai jam ditampilkan.

Menghidupkan

- 1 Tekan **⏻** untuk menghidupkan unit.
 - Untuk mematikan unit, tekan **⏻** selama 3 detik.

Menyetel jam

- 1 Tekan **MENU/DISP** selama 3 detik.
- 2 Tekan **▲** atau **▼** berulang-ulang sampai ditampilkan waktu saat ini.
- 3 Putar **⏻** searah jarum jam untuk menyetel jam.
- 4 Tekan **⏻** untuk konfirmasi.
- 5 Putar **⏻** berlawanan arah jarum jam untuk menyetel menit.
- 6 Tekan **⏻** untuk konfirmasi.

4 Mendengarkan radio

Menala ke sebuah stasiun radio

- 1 Tekan **SOURCE** berulang-ulang untuk memilih Tuner.
- 2 Tekan ▲ atau ▼ untuk memilih jalur: [FM1], [FM2], [FM3], [AM1], atau [AM2].
- 3 Tekan ◀◀ atau ▶▶ untuk menala ke sebuah stasiun radio secara manual.
 - ↳ Stasiun radio akan disiarkan.
 - ↳ Untuk mencari stasiun radio secara otomatis, tekan ◀◀ atau ▶▶ selama 3 detik.

Memilih kepekaan tuner

Anda dapat menyesuaikan kepekaan tuner jika ingin menerima stasiun radio lebih banyak atau hanya stasiun yang bersinyal kuat.

- 1 Tekan **MENU/DISP** selama 2 detik lebih.
- 2 Tekan ▲ atau ▼ berulang-ulang sampai [LOCAL] atau [DX] ditampilkan.
- 3 Putar ⌚ untuk memilih setelan:
 - [LOCAL] (lokal): Hanya stasiun bersinyal kuat yang dapat disiarkan.
 - [DX] (jauh): Stasiun bersinyal kuat dan lemah dapat disiarkan.
- 4 Tekan ⌚ untuk mengkonfirmasi pilihan.

Memilih siaran stereo/mono

Untuk stasiun bersinyal lemah: untuk meningkatkan penerimaan, ubah ke suara monoaural.

- 1 Tekan **MENU/DISP** selama 3 detik.
- 2 Tekan ▲ atau ▼ berulang-ulang sampai [STEREO] atau [MONO] ditampilkan.

- 3 Putar ⌚ untuk memilih setelan:
 - [STEREO]: siaran stereo.
 - [MONO]: siaran mono.
- 4 Tekan ⌚ untuk mengkonfirmasi pilihan.

Menyimpan stasiun radio dalam memori.

Anda dapat menyimpan hingga 6 stasiun di setiap jalur.

Menyimpan stasiun secara otomatis

- 1 Tekan **SEARCH** selama 3 detik.
 - ↳ Enam radio terkuat dari jalur yang dipilih akan disimpan dalam kanal preset 1-6 secara otomatis.

Menyimpan stasiun secara manual

- 1 Pilih stasiun yang ingin Anda simpan. (lihat 'Menala ke sebuah stasiun radio' pada halaman 17)
- 2 Tekan salah satu tombol bernomor 1 sampai 6 selama 3 detik.
 - ↳ Stasiun tersebut akan disimpan dalam kanal yang dipilih.

Menala ke sebuah stasiun preset

- 1 Tekan ▲ atau ▼ untuk memilih jalur.
- 2 Tekan tombol bernomor 1 sampai 6 untuk memilih stasiun preset.

5 Memutar file audio

Catatan

- Pastikan disk atau perangkat berisi file yang dapat diputar.

Memutar disk

Catatan

- Anda tidak dapat memutar CD yang dikodekan dengan teknologi perlindungan hak cipta.

Anda dapat memutar CD audio yang dijual bebas dan disk ini:

- CD-Bisa Rekam (CD-R)
- CD-Bisa-Rekam-Ulang (CD-RW)
- CD MP3
- CD WMA



Catatan

- Pastikan disk berisi konten yang dapat diputar.

Anda dapat memutar disk DVD dengan kode wilayah berikut:

Kode wilayah DVD	Negara
 	Asia Pasifik, Taiwan, Korea

- 1 Tekan  di panel depan untuk membuka panel.
- 2 Masukkan CD dengan sisi yang bertulisan menghadap ke atas.
- 3 Tutuplah panel.

- 4 Tekan 1,  untuk mulai memutarinya.
 - Untuk menghentikan pemutaran CD, tekan 1 .
 - Untuk melanjutkan pemutaran CD, tekan 1  lagi.

Mengeluarkan CD

Untuk mengeluarkan CD,

- 1 Tekan .
- 2 Tekan  di sebelah slot disk.

Tip

- Jika disk terganjal dalam wadah disk, tekan dan tahan  sampai disk keluar.

Memutar dari perangkat USB/SD/SDHC/MMC

Catatan

- Pastikan perangkat USB atau SD/SDHC/MMC berisi musik yang dapat diputar.

Memasukkan perangkat USB

- 1 Bukalah penutup bertanda  pada panel depan.

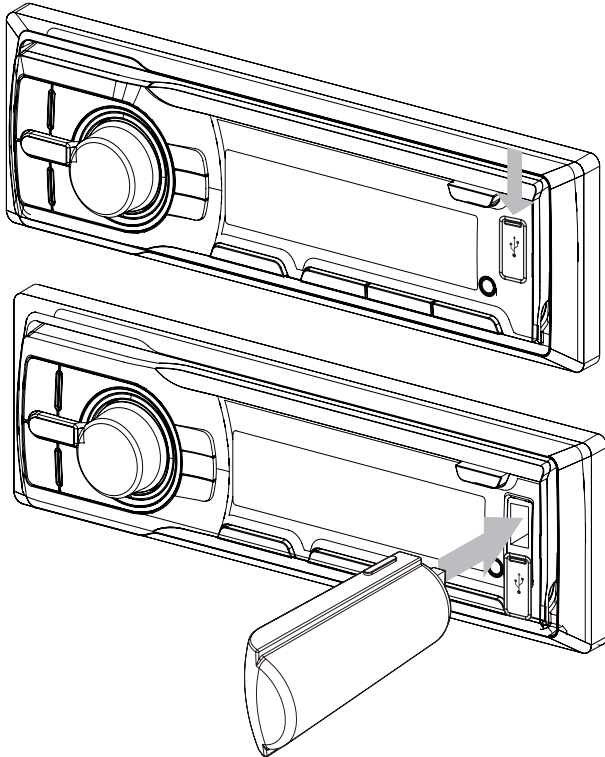

- 2 Masukkan perangkat USB ke soket USB.
↳ Unit akan mulai memutar dari perangkat USB tersebut secara otomatis.

Melepaskan perangkat USB

- 1 Tekan  untuk mematikan unit.
- 2 Lepaskan perangkat USB.

Memasukkan kartu

Catatan

- Unit ini mendukung kartu-kartu SD, SDHC, dan MMC.

- 1 Tekan  untuk membuka panel.



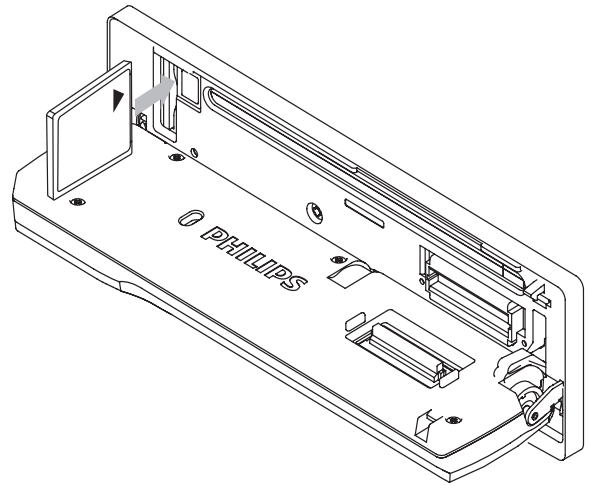





- 2 Masukkan kartu ke dalam slot kartu.
↳ Unit akan mulai memutar dari kartu tersebut secara otomatis.



Melepas kartu

- 1 Tekan  untuk mematikan unit.
- 2 Tekan kartu sampai terdengar bunyi klik.
↳ Kartu kini terlepas dari tautannya.
- 3 Lepaskan kartu.

Mengontrol pemutaran

- Untuk memilih sebuah folder, tekan  atau .
- Untuk lompat ke trek sebelumnya/berikutnya, tekan  atau .
- Untuk mundur/maju dengan cepat dalam trek saat ini, tekan  atau  selama 3 detik.
- Untuk menghentikan, tekan .
- Untuk melanjutkan pemutaran, tekan  lagi.

Mencari trek MP3/WMA

- 1 Tekan **SEARCH** selama 3 detik.
 - ↳ Menu pencarian akan ditampilkan.
 - ↳ **[FILE]**: mencari berdasar nama trek.
 - ↳ **[FOLDER]**: mencari berdasar urutan folder.
- 2 Putar **⏪** untuk memilih **[FILE]** kemudian tekan **⏩** untuk mengkonfirmasi.
- 3 Putar **⏪** untuk memasukkan karakter kemudian tekan **⏩**.
- 4 Ulangi langkah 3 hingga kata yang dicari selesai.
- 5 Tekan **⏪** selama 3 detik untuk mulai mencari.
 - ↳ Bila pencarian selesai, daftar trek yang ditemukan akan ditampilkan.
- 6 Putar **⏪** untuk melompati daftar.
- 7 Tekan **⏪** untuk memilih trek.

Melihat informasi pemutaran

- 1 Selama memutar perangkat USB/SD/MMC, tekan **MENU/DISP** berulang-ulang untuk melihat:
 - Nomor trek dan waktu pemutaran yang dilalui
 - Artis
 - Album
 - Judul
 - Folder
 - File
 - Jam

Pemutaran intro

Anda dapat memutar 10 detik pertama pada setiap trek.

- 1 Selama pemutaran, tekan **INTRO**, 2 untuk memilih:

- **[INT ON]** : Setelah 10 detik pertama dari setiap trek diputar, pemutaran berhenti.
- **[INT OFF]** : Membatalkan pemutaran intro dan memulai pemutaran normal.

Pemutaran acak

Anda dapat memutar trek dalam urutan acak.

- 1 Selama pemutaran, tekan **SHUF**, 4 untuk memilih:
 - **[SHUF ON]**: memulai pemutaran acak bagi semua trek.
 - **[SHUF OFF]**: membatalkan pemutaran acak.

Pemutaran berulang

- 1 Selama pemutaran, tekan **3, REP** berulang-ulang untuk memilih:
 - **[RPT 1]** (mengulangi satu trek): memutar trek saat ini berulang-ulang.
 - **[RPT FOLD]** (mengulang satu folder): memutar semua trek dalam folder saat ini berulang-ulang.
 - **[RPT ALL]** (mengulang semua trek): memutar semua trek berulang-ulang.

Menghubungkan sumber suara eksternal

- 1 Hubungkan sumber suara eksternal ke soket **MP3 LINK** dengan kabel 3,5 mm.
- 2 Tekan **SOURCE** berulang-ulang sampai **[MP3 LINK]** ditampilkan.
- 3 Operasikan komponen eksternal (lihat petunjuk yang disertakan bersama komponen eksternal tersebut).

6 Menyesuaikan suara

Menyesuaikan volume

- 1 Putar \odot searah jarum jam/berlawanan arah jarum jam untuk menambah/mengurangi volume.

Diam

Anda dapat mematikan suara audio.

- 1 Selama pemutaran, tekan **MUTE** \odot .
 - Untuk menghidupkan suara kembali, tekan **MUTE** \odot lagi.

Menghidupkan/mematikan Dynamic Bass Boost (DBB)

- 1 Tekan **DBB** selama 3 detik, maka setelan saat ini akan ditampilkan:
 - ↳ **[DBB ON]** : Fungsi Dynamic Bass Boost (DBB) dihidupkan.
 - ↳ **[DBB OFF]** : Fungsi DBB dimatikan.
- 2 Tekan lagi **DBB** selama 3 detik, untuk mengubah setelan DBB.

Memilih ekualiser preset

- 1 Tekan **EQ/Audio**.
 - ↳ Setelan Equalizer saat ini akan ditampilkan.
- 2 Tekan lagi **EQ/Audio** berulang-ulang untuk memilih EQ preset:
 - **[USER]** (pengguna)
 - **[FLAT]** (datar)
 - **[POP]** (pop)

- **[TECHNO]** (tekno)
- **[ROCK]** (rock)
- **[CLASSIC]** (klasik)
- **[JAZZ]** (jazz)
- **[OPTIMAL]** (optimal)

Setelan suara lainnya

Anda juga dapat mengedit EQ preset pengguna.

- 1 Tekan **EQ/Audio** selama 3 detik.
- 2 Tekan \blacktriangle atau \blacktriangledown berulang-ulang untuk memilih item yang akan disesuaikan:
 - **[BAS]** (bas) kisaran: -7 sampai +7.
 - **[MID]** (bas) kisaran: -7 sampai +7.
 - **[TRE]** (trebel) kisaran: -7 sampai +7.
 - **[BAL]** (balans) kisaran: 12L sampai 12R. (L = speaker kiri, R = speaker kanan)
 - **[FAD]** (fader) kisaran: 12R sampai 12F. (R = speaker belakang, F = speaker depan)
 - **[LPF]** (tapis lulus rendah) kisaran: 60, 80, 100, 200.
 - **[MPF]** (tapis lulus tengah) kisaran: 500, 1K, 1,5 K, 2,5 K.
 - **[HPF]** (tapis lulus tinggi) kisaran: 10 K, 12,5 K, 15 K, 17,5 K.
 - **[SW ON]/[SW OFF]** (volume subwoofer hidup atau mati)
 - **[SW VOL]** (volume subwoofer) kisaran: 0 sampai 15.
- 3 Putar \odot untuk memilih nilai.
- 4 Tekan \odot untuk konfirmasi.

7 Menyesuaikan setelan sistem

Memilih setelan pemataman

Anda dapat menyetel layar agar mati secara otomatis setelah unit menganggur selama 10 sampai 20 detik.

- 1 Tekan **MENU/DISP** selama 3 detik.
- 2 Putar \odot untuk memilih setelan:
 - **[BKO 10 S]** : Mematikan layar secara otomatis 10 detik setelah pengoperasian terakhir.
 - **[BKO 20 S]** : Mematikan layar secara otomatis 20 detik setelah pengoperasian terakhir.
 - **[BKO OFF]** : Tidak akan mematikan layar.
- 3 Tekan \odot untuk konfirmasi.

Menghidupkan/mematikan mode demo

Bila mode demo dihidupkan, saat unit sedang menganggur selama lebih dari 2 menit, semua fungsi akan ditampilkan.

- 1 Tekan **MENU/DISP** selama 3 detik.
- 2 Tekan \blacktriangle atau \blacktriangledown berulang-ulang sampai **[DEMO]** ditampilkan.
 - ↳ Layar akan menampilkan setelan mode Demo saat ini.
- 3 Putar \odot untuk memilih setelan:
 - **[DEMO ON]** : Menghidupkan mode demo.
 - **[DEMO OFF]** : Mematikan mode demo.
- 4 Tekan \odot untuk konfirmasi.

Mengubah warna lampu latar tombol

Anda dapat mengubah warna lampu latar tombol dari biru hingga merah atau sebaliknya.

- 1 Tekan **MENU/DISP** selama 3 detik.
- 2 Tekan \blacktriangle atau \blacktriangledown berulang-ulang sampai **[KEY BLUE]** atau **[KEY RED]** ditampilkan.
- 3 Putar \odot untuk memilih setelan:
 - **[KEY BLUE]**: Lampu latar berubah jadi biru.
 - **[KEY RED]**: Lampu latar berubah jadi merah.

Memilih volume mulai

Setiap kali Anda menghidupkannya, unit ini dapat memutar pada volume yang terakhir Anda gunakan atau pada volume preset.

- 1 Tekan **MENU/DISP** selama 3 detik.
- 2 Tekan \blacktriangle atau \blacktriangledown berulang-ulang sampai **[V - LAST]** atau **[V - ADJ]** ditampilkan.
- 3 Putar \odot untuk memilih setelan:
 - **[V - LAST]** : Setiap kali Anda menghidupkan unit, volume tetap sama dengan yang digunakan sebelumnya.
 - **[V - ADJ]** : Setiap kali Anda menghidupkan unit, volume berada pada tingkat preset.
- 4 Tekan \odot untuk konfirmasi.

Menyimpan volume preset

Anda dapat menghidupkan unit pada volume preset.

- 1 Pilih **[V - ADJ]** sebagai volume mulai.
- 2 Tekan **MENU/DISP** selama 3 detik.
- 3 Tekan **▲** atau **▼** berulang-ulang sampai **[A-VOL]** ditampilkan.
- 4 Putar **⌚** untuk memilih nilai: 0 - 47.
- 5 Tekan **⌚** untuk konfirmasi.

Menghidupkan/mematikan suara bip

Setiap kali Anda menekan tombol, unit akan berbunyi bip. Anda dapat mematikan/menghidupkan suara bip tersebut.

- 1 Tekan **MENU/DISP** selama 3 detik.
- 2 Tekan **▲** atau **▼** berulang-ulang sampai **[BEEP ON]** atau **[BEEP OFF]** ditampilkan.
- 3 Putar **⌚** untuk memilih setelan:
 - **[BEEP ON]** : Menghidupkan suara bip.
 - **[BEEP OFF]** : Mematikan suara bip.
- 4 Tekan **⌚** untuk konfirmasi.

Menghidupkan/mematikan guliran layar

Untuk informasi trek yang tidak melebihi panjang panel layar: Anda dapat memilih untuk memangkas sisa teksnya, atau menggulirnya untuk menampilkan teks selengkapnya.

Catatan

- Jika ada karakter khusus dalam nama trek atau nama album MP3, ia mungkin tidak ditampilkan dengan benar pada layar karena karakter tersebut tidak didukung.
- Banyak WMA dilindungi oleh Digital Rights Management (DRM), ini tidak dapat diputar pada unit.
- Folder/file yang melebihi batas yang didukung unit tidak akan ditampilkan atau diputar.

- 1 Tekan **MENU/DISP** selama 3 detik.
- 2 Tekan **▲** atau **▼** berulang-ulang sampai **[ROLL ON]** atau **[ROLL OFF]** ditampilkan.
- 3 Putar **⌚** untuk memilih setelan:
 - **[ROLL ON]** (guliran diaktifkan): Bergulir otomatis selama pemutaran.
 - **[ROLL OFF]** (guliran dinonaktifkan): Bergulir otomatis tidak ditampilkan.
- 4 Tekan **⌚** untuk konfirmasi.

memilih setelan pelindung-goncangan

Anda dapat memilih setelan pelindung goncangan, tergantung pada stabilitas mobil Anda dan kondisi jalan.

- 1 Tekan **MENU/DISP** selama 3 detik.
- 2 Tekan **▲** atau **▼** berulang-ulang sampai **[ESP]** ditampilkan.
- 3 Putar **⊖** untuk memilih setelan:
 - **[ESP 12]**: pilih ini bila jalannya mulus dan sedikit berlubang.
 - **[ESP 45]** pilih ini bila jalannya berlubang dan tidak rata.
- 4 Tekan **⊖** untuk mengkonfirmasi pilihan.

Reset

Anda dapat mereset unit ke setelan default.

- 1 Lepaskan panel depan (lihat 'Melepaskan panel depan' pada halaman 25).
- 2 Tekan tombol reset dengan menggunakan bolpen atau alat serupa.
 - ↳ Penyesuaian preset seperti kanal preset dan penyesuaian suara akan dihapus.

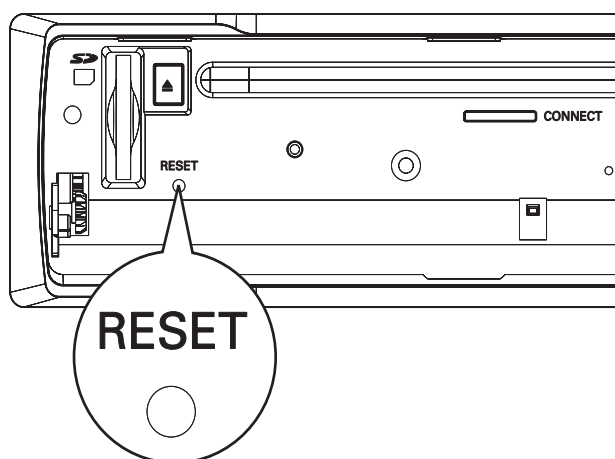

8 Informasi tambahan

Melepaskan panel depan

Anda dapat melepaskan panel depan untuk mencegah pencurian.

- 1 Tekan  untuk membuka panel.
- 2 Tekan sisi kiri panel ke kanan.

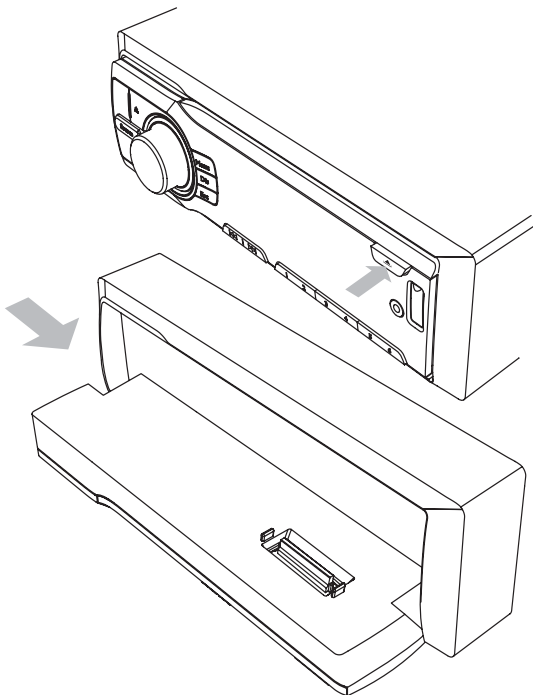

- 3 Tarik panel ke arah Anda untuk melepaskannya dari sasis.
- 4 Simpanlah panel dalam kotak pembawa yang disertakan untuk melindunginya dari kotor atau kerusakan.

Mengganti sekering

Jika sekering rusak,

- 1 Cek sambungan listriknya.
- 2 Belilah sekering yang sama voltasenya dengan sekering yang rusak.
- 3 Ganti sekering tersebut.

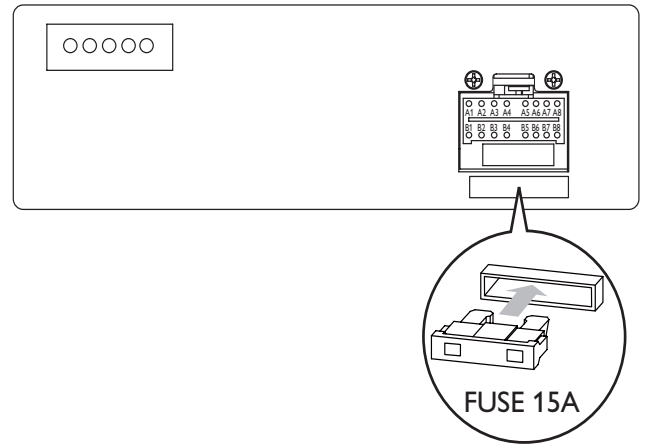

Catatan

- Jika sekering baru rusak lagi, mungkin ada kegagalan fungsi internal. Hubungi dealer Philips Anda.

Melepas unit

Anda dapat melepas unit dari dashboard.

- 1 Lepaskan panel depan.
- 2 Tarik keluar unit tersebut dengan menggunakan tombol pelepas.

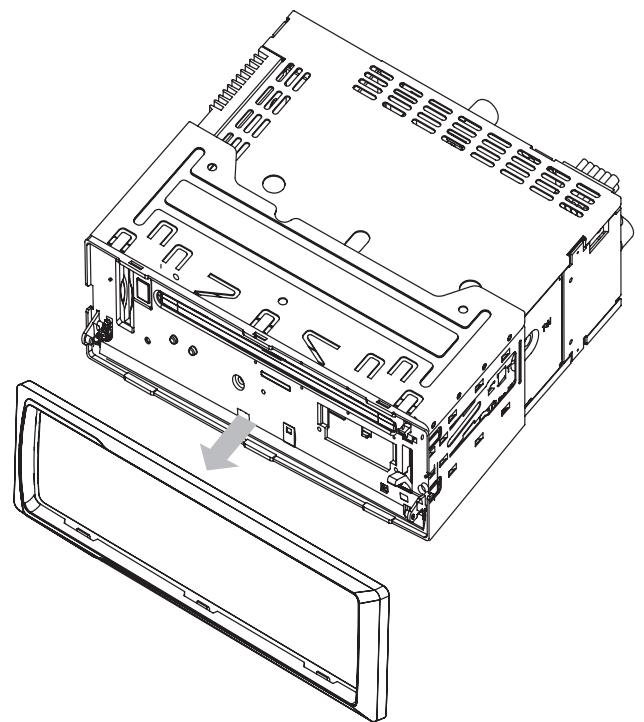

9 Informasi produk

Catatan

- Informasi produk dapat berubah tanpa pemberitahuan sebelumnya.

Catu daya	12 V DC (11 V - 16 V), pembumian negatif
Sekring	15 A
Impedansi speaker yang cocok	4 - 8 Ω
Keluaran daya maksimum	50 W x 4 kanal
Keluaran daya kontinu	24 W x 4 kanal (4 Ω 10% T.H.D.)
Voltase keluaran Pre-Amp	2,0 V (mode putar USB; beban 1 kHz, 0 dB, 10 k Ω)
Voltase keluaran subwoofer	2,0 V (mode putar USB; 61 Hz, beban 0 dB, 10 k Ω)
Tingkat Aux-in	\geq 300 mV
Dimensi (L x T x P)	188 x 58 x 190 M
Berat	1,0 kg

Radio

Kisaran frekuensi - FM	87,5 - 108,0 MHz (100 kHz per langkah dalam pencarian otomatis dan 50 kHz per langkah dalam pencarian manual)
Kisaran frekuensi - AM (MW)	522 - 1.620 KHz
Kepekaan yang dapat dipakai - FM	8 μ V
Kepekaan yang dapat dipakai - AM (MW) (S/N = 20 dB)	30 μ V

Perangkat USB yang kompatibel:

- memori flash USB (USB 2.0 atau USB1.1)
- pemutar flash USB (USB 2.0 atau USB1.1)
- kartu memori (SD / MMC / SDHC)

Format yang didukung:

- Format file memori atau USB: FAT16, FAT32
- Laju bit MP3 (laju data): 32-320 Kbps dan laju bit berubah-ubah
- WMA v9 atau sebelumnya
- Penyusunan direktori maksimum hingga 8 tingkat
- Jumlah album/folder: maksimum 99
- Jumlah trek/judul: maksimum 999
- ID3 tag v2.0 atau yang lebih baru
- Nama file dalam Unicode UTF8 (panjang maksimum: 128 byte)

Format yang tidak didukung:

- Album kosong: album kosong adalah album yang tidak berisi file MP3/WMA, dan tidak akan ditampilkan di layar.
- Format file yang tidak didukung akan dilewati. Misalnya, dokumen Word (.doc) atau file MP3 dengan ekstensi .dlf akan diabaikan dan tidak diputar.
- File audio AAC, WAV, PCM
- File WMA yang dilindungi DRM (.wav, .m4a, .m4p, .mp4, .aac)
- File WMA dalam format Lossless
- ISO9660, Joliet
- Jumlah judul maksimum: 512 (tergantung pada panjang nama file)
- Jumlah album maksimum: 255
- Frekuensi sampling yang didukung: 32 kHz, 44,1 kHz, 48 kHz
- Laju bit yang didukung: 32~256 (kbps), laju bit berubah-ubah

10 Mengatasi masalah



Perhatian

- Jangan sekali-kali melepas selubung peralatan ini.

Agar garansi tetap berlaku, jangan sekali-kali mencoba memperbaiki sendiri sistem ini. Jika Anda menemukan masalah saat menggunakan peralatan ini, cek poin berikut ini sebelum meminta servis. Jika masalah tetap tak teratasi, kunjungi situs web Philips (www.philips.com/support). Bila Anda menghubungi Philips, pastikan peralatan berada dekat Anda dan nomor model serta nomor seri telah disiapkan.

Tanpa daya atau tanpa suara.

- Mesin mobil tidak hidup. Hidupkan mesin mobil.
- Kabel tidak terhubung dengan benar. Cek sambungan.
- Sekring hangus. Ganti sekring (lihat 'Mengganti sekring' pada halaman 25).
- Volume terlalu rendah. Sesuaikan volume (lihat 'Menyesuaikan volume' pada halaman 21).
- Jika solusi di atas tidak dapat membantu, tekan tombol RESET.
- Pastikan format trek yang dimainkan kompatibel.

Derau dalam siaran.

- Sinyal terlalu lemah. Pilih stasiun lain dengan sinyal lebih kuat.
- Cek sambungan antena mobil.
- Ubah siaran dari Stereo ke mono (lihat 'Memilih siaran stereo/mono' pada halaman 17).

Tidak dapat memutar disk

- Pastikan label disk telah dimasukkan dengan sisi yang bertulisan menghadap ke atas.
- Seka disk dengan kain pembersih serat dari bagian tengah ke pinggir dalam arah lurus.
- Disk ini mungkin rusak. Putar disk yang lain.
- Pastikan CD merupakan CD/CD-R/CD-RW yang telah tuntas.
- Pastikan CD tidak dikodekan dengan teknologi perlindungan hak cipta.

CD melompati trek

- Pastikan CD tidak rusak atau kotor.
- Pastikan mode acak dinonaktifkan.

Disk tidak dapat dikeluarkan

- Tekan dan tahan ▲.

Stasiun preset hilang.

- Kabel aki tidak terhubung dengan benar. Hubungkan kabel aki ke terminal yang selalu beraliran.

Layar menampilkan ERR-12

- Kesalahan data USB/SD/MMC. Cek perangkat USB atau kartu SD/MMC.

11 Daftar Istilah

M

MMC

MultimediaCard. Jenis kartu memori dengan memori flash.

MP3

Format file dengan sistem kompresi data suara. MP3 adalah singkatan dari Motion Picture Experts Group 1 (atau MPEG-1) Audio Layer 3. Dengan format MP3, satu CD-R atau CD-RW dapat berisi data 10 kali lebih banyak daripada CD biasa.

S

SD

Secure Digital. Jenis kartu memori dengan memori flash.

SDHC

Secure Digital High Capacity (SDHC) adalah jenis kartu memori flash yang berdasarkan pada spesifikasi SDA 2.00. Spesifikasi SDA 2.00 memungkinkan berbagai kartu SD mencapai kapasitas yang lebih tinggi dari 4 GB sampai 32 GB, dan terus bertambah.

W

WMA (Windows Media Audio)

Format audio milik Microsoft, merupakan bagian dari teknologi Microsoft Windows Media. Berisi alat bantu Microsoft Digital Rights Management, teknologi pengkodean Windows Media Video, dan teknologi pengkodean Windows Media Audio.

