

Micro Hi-Fi System

MCM275

User manual
Manuel d'utilisation
Manual del usuario
Benutzerhandbuch
Gebruikershandleiding
Manuale per l'utente
Användarhandböckerna
Brugermanual



PHILIPS

Important notes for users in the U.K.

Mains plug

This apparatus is fitted with an approved 13 Amp plug. To change a fuse in this type of plug proceed as follows:

- 1 Remove fuse cover and fuse.
- 2 Fix new fuse which should be a BS1362 3 Amp, A.S.T.A. or BSI approved type.
- 3 Refit the fuse cover:

If the fitted plug is not suitable for your socket outlets, it should be cut off and an appropriate plug fitted in its place.

If the mains plug contains a fuse, this should have a value of 3 Amp. If a plug without a fuse is used, the fuse at the distribution board should not be greater than 3 Amp.

Note: The severed plug must be disposed of to avoid a possible shock hazard should it be inserted into a 13 Amp socket elsewhere.

How to connect a plug

The wires in the mains lead are coloured with the following code: blue = neutral (N), brown = live (L).

- As these colours may not correspond with the colour markings identifying the terminals in your plug, proceed as follows:
 - Connect the blue wire to the terminal marked N or coloured black.
 - Connect the brown wire to the terminal marked L or coloured red.
 - Do not connect either wire to the earth terminal in the plug, marked E (or \perp) or coloured green (or green and yellow).

Before replacing the plug cover, make certain that the cord grip is clamped over the sheath of the lead - not simply over the two wires.

Copyright in the U.K.

Recording and playback of material may require consent. See Copyright Act 1956 and The Performer's Protection Acts 1958 to 1972.

Italia

DICHIARAZIONE DI CONFORMITA'

Si dichiara che l'apparecchio MCM275 Philips risponde alle prescrizioni dell'art. 2 comma 1 del D.M. 28 Agosto 1995 n. 548.

Fatto a Eindhoven

Philips Consumer Electronics
Philips, Glaslaan 2
5616 JB Eindhoven, The Netherlands

Norge

Typeskilt finnes på apparatens underside.

Observer: Nettbryteren er sekundert innkoplet. Den innebygde nettdelen er derfor ikke frakoplet nettet så lenge apparatet er tilsluttet nettkontakten.

For å redusere faren for brann eller elektrisk støt, skal apparatet ikke utsettes for regn eller fuktighet.

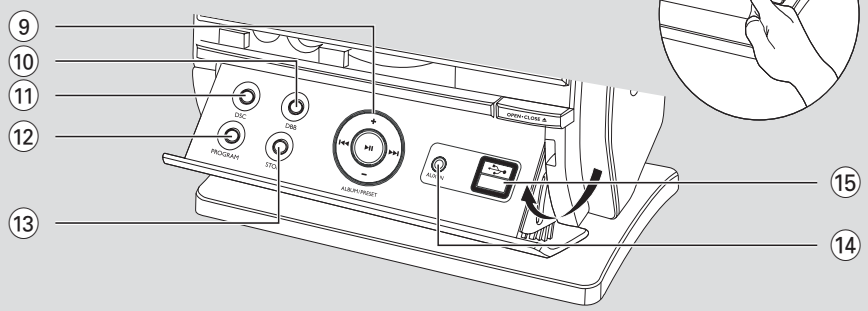
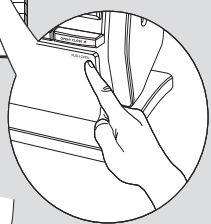
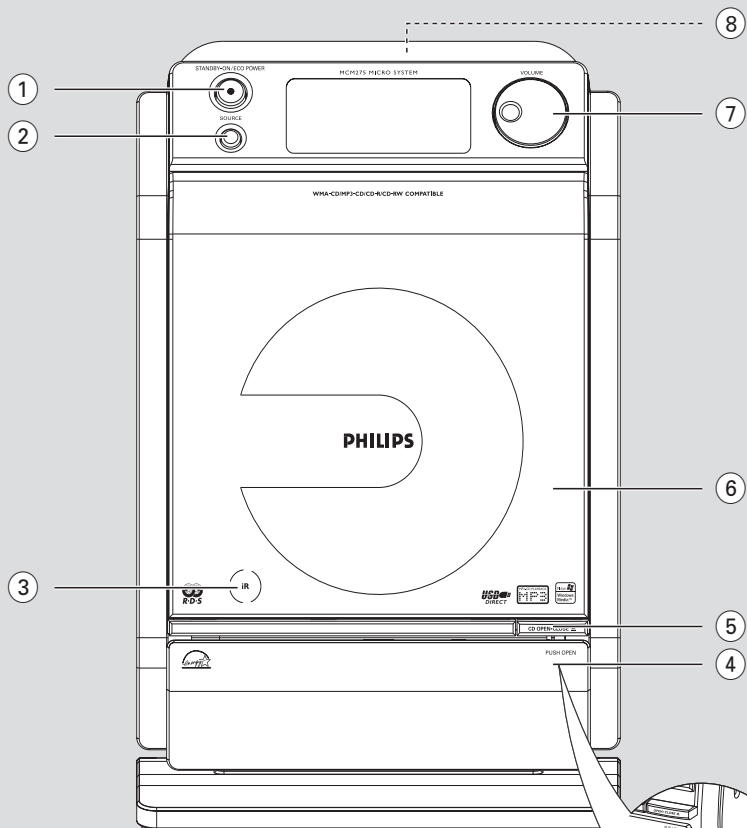

DK

Advarsel: Usynlig laserstråling ved åbning når sikkerhedsafbrydere er ude af funktion. Undgå udsættelse for stråling.

Bemærk: Netafbryderen er sekundært indkoblet og afbryder ikke strømmen fra nettet. Den indbyggede netdel er derfor tilsluttet til lysnettet så længe netstikket sidder i stikkontakten.

S

Klass 1 laserparat

Varning! Om apparaten används på annat sätt än i denna bruksanvisning specificerats, kan användaren utsättas för osynlig laserstråling, som överskrider gränsen för laserklass 1.

Observera! Stömbrytaren är sekundärt kopplad och bryter inte strömmen från nätet. Den inbyggda nät delen är därför ansluten till elnätet så länge stickproppen sitter i vägguttaget.

SF

Luokan 1 laserlaite

Varoitus! Laitteen käyttäminen muulla kuin tässä käyttöohjeessa mainitulla tavalla saattaa altistaa käyttäjän turvallisuusluokan 1 ylittävälle näkymättömälle lasersäteilylle.

Oikeus muutoksiin varataan. Laite ei saa olla alttiina tippu-ja roiskevedelle.

Huom. Toiminnanvalitsin on kytketty toisiopuolelle, eikä se kytke laitetta irti sähköverkosta. Sisäänrakennettu verkko-osa on kytkettyinä sähköverkkoon aina silloin, kun pistoke on pistorasiassa.

English 6

Français 31

Español 56

Deutsch 81

Nederlands 107

Italiano 132

Svenska 157

Dansk 181

English

Français

Español

Deutsch

Nederlands

Italiano

Svenska

Dansk

Allgemeine Informationen

Mitgeliefertes Zubehör	82
Angaben zu Umweltschutzmaßnahmen	82
Informationen zur Sicherheit	82

Bedienelemente

Bedienelemente am Gerät	83
Fernbedienung	84-85

Installation

Platzieren von MCM275	85
Anbringen des Ständers am Gerät	
Montage MCM275 an der Wand	
Hintere Anschlüsse	86-87
Lautsprecheranschlüsse	
Antennenanschlüsse	
Ein zusätzliches Gerät anschließen	87-88
Anschließen eines USB-Geräts oder einer Speicherkarte	
Anschluss eines Geräts ohne USB-Verbindung	
Netzbetrieb	88

Vorbereitung

Verwendung der Fernbedienung	89
Einstellen der Uhr	89

Grundfunktionen

Ein- und Abschalten und Funktionswahl	90
.....	90
Umschalten in den Bereitschaftsmodus und in den Energiesparmodus	90
Standby-Automatik	90
Lautstärke-Regler	91
Einstellung der Lautstärke	
MUTE	
Sound-Regler	91
DSC	
DBB	
Die Uhr anzeigen	91

CD

Abspielbare CDs	92
Wiedergabe von CDs	92-93
Auswählen und Suchen	93
Wahl eines anderen Titels	
Suche nach einer Passage innerhalb eines Titels	
Programmieren von Titelnummern	94
Löschen eines Programms	94
Verschiedene Abspielmodi : REPEAT, SHUFFLE	95
Anzeige von Informationen	95

Radio

Einstellen von Radiosendern	97
Abspeichern von Radiosendern	97
Autostore: Automatisches Programmieren	
Manuelles Programmieren	
Anhören eines gespeicherten Senders	
RDS (Radio Data System)	97
Umschalten zwischen RDS-Informationen	
Programmtyp- (PTY) Suche	
Automatische Uhrreinstellung mittels RDS	
Deaktivieren von RDS-Nachrichten und - Verkehrsdurchsagen	98
Activating the NEWS function	
Deactivating NEWS	

USB

Verwenden eines USB-Massenspeichergeräts	99-100
Wiedergabe von einem USB-Massenspeichergerät	

AUX

AUX	25
-----------	----

Zeitschaltung

Einstellen der Zeitschaltung	101
Aktivieren oder deaktivieren der Zeitschaltung	101

SLEEP

.....	102
-------	-----

Technische Daten

.....	103
-------	-----

Wartung und Pflege

.....	103
-------	-----

Fehlersuche

.....	104-105
-------	---------

Anhang

Montieren MCM275 an der Wand	106
------------------------------------	-----

Mittelgeliefertes Zubehör

- 2 Lautsprecherboxen inklusive 2 Lautsprecherkabel
- Fernbedienung mit 1 x Batterie CR2025
- MW-Rahmenantenne
- FM-Drahtantenne (UKW)
- Ständer
- Montageset

Angaben zu Umweltschutzmaßnahmen

Auf überflüssige Verpackungsmaterialien wurde verzichtet. Wir haben uns bemüht, dafür zu sorgen, daß die Verpackung leicht in drei Monomaterialien trennbar ist: Pappe (Karton), Polystyrol-Schaumstoff (Transportschutz) und Polyäthylen (Beutel, Schaumstoff-Schutzfolie).

Die Anlage besteht aus recyclingfähigen und wiederverwendbaren Materialien, die von einem darauf spezialisierten Unternehmen zerlegt werden können. Bitte beachten Sie die örtlichen Vorschriften in bezug auf die Entsorgung von Verpackungsmaterial, leeren Batterien und Altgeräten.

Entsorgung Ihres Altgerätes
Ihr Produkt ist aus hochqualitativen Materialien und Bestandteilen hergestellt, die dem Recycling zugeführt und wiederverwertet werden können.

Falls dieses Symbol eines durchgestrichenen Müllcontainers auf Rollen auf diesem Produkt angebracht ist, bedeutet dies, dass es von der Europäischen Richtlinie 2002/96/EG erfasst wird.



Bitte informieren Sie sich über die örtlichen Sammelstellen für Elektroprodukte und elektronische Geräte.

Bitte beachten Sie die lokalen Vorschriften und entsorgen Sie Ihre Altgeräte nicht mit dem normalen Haushaltsmüll. Die korrekte Entsorgung Ihres Altgerätes ist ein Beitrag zur Vermeidung möglicher negativer Folgen für die Umwelt und die menschliche Gesundheit.

Informationen zur Sicherheit

- Stellen Sie die Anlage auf eine flache, stabile Oberfläche.
- Stellen Sie die Anlage an einem ausreichend belüfteten Ort auf, um Überhitzung im Innern zu vermeiden. Halten Sie mindestens 10 cm (4 Zoll) Freiraum an der Rückseite und Oberseite des Geräts und 5 cm (2 Zoll) an beiden Seiten frei.
- Die Belüftung des Geräts darf nicht dadurch beeinträchtigt werden, dass die Lüftungsöffnungen durch Zeitungen, Tischtücher, Vorhänge etc. abgedeckt werden.
- Schützen Sie die Anlage, die Batterien und CDs vor übermäßiger Feuchtigkeit, Regen, Sand oder Hitze von Heizkörpern oder durch direkte Sonneneinstrahlung.
- Stellen Sie keine Gegenstände mit offenen Flammen, etwa angezündete Kerzen, auf das Gerät.
- Stellen Sie keine mit Flüssigkeiten gefüllten Behälter, etwa Vasen, auf den Apparat.
- Wenn die Anlage direkt aus einer kalten in eine warme Umgebung gebracht oder in einem sehr feuchten Raum aufgestellt wird, kann sich Kondensfeuchtigkeit auf der Optik der Disk-Abtasteinheit im Inneren der Anlage bilden. In einem solchen Fall wird der CD-Spieler nicht normal funktionieren. Lassen Sie das Gerät ungefähr eine Stunde ohne eingelegte CD eingeschaltet stehen, bis eine normale Wiedergabe wieder möglich ist.
- Die mechanischen Bauteile des Geräts sind mit selbstschmierenden Lagern ausgestattet und dürfen nicht geölt oder geschmiert werden.
- **Wenn die Anlage auf Standby-Betrieb geschaltet wird, verbraucht sie dennoch etwas Strom. Um die Anlage vollständig vom Netz zu trennen den Netzstecker aus der Steckdose ziehen.**

Bedienelemente am Gerät (Illustrationen auf Seite 3)

① STANDBY-ON/ ECO POWER

- Drücken Sie diese Taste kurz, um das Gerät einzuschalten oder abzuschalten (Bereitschaftsmodus oder ECO POWER-Modus);
- **Im Bereitschaftsmodus oder im ECO POWER-Modus:** Halten Sie diese Taste gedrückt, um zwischen Bereitschaftsmodus und Energiesparmodus umzuschalten (Energiesparmodus)
- **Rote Anzeige:** Leuchtet rot, wenn sich das Gerät im ECO POWER-Modus befindet

② SOURCE

- wählt **CD, USB, TUNER** oder **AUX** als Tonquelle aus
- **Im Bereitschaftsmodus oder im ECO POWER-Modus:** schaltet das Gerät ein und wählt **CD, USB, TUNER** oder **AUX** als Tonquelle aus

③ IR

- Sensor für die Infrarot-Fernbedienung
Hilfreiche Hinweise: Richten Sie die Fernbedienung stets auf diesen Sensor.

④ PUSH OPEN

- öffnet/ schließt die Bedienfläche

⑤ CD OPEN • CLOSE ▲

- öffnet/ schließt die CD-Lade

⑥ CD-Lade

⑦ VOLUME

- stellt die Lautstärke ein
- **Clock/Timer:** stellt die Minuten oder Stunden ein

⑧

- Kopfhöreranschlussbuchse 3,5 mm
Hilfreiche Hinweise:
 - Stellen Sie die Lautstärke auf einen mittleren Pegel ein, bevor Sie den Kopfhörer anschließen.
 - Beim Anschließen des Kopfhörers werden die Lautsprecher abgeschaltet.

⑨ ALBUM/ PRESET + /-

- **CD/USB:** Auswahl des vorherigen/nächsten Albums (nur MP3/WMA)
- **TUNER:** wählt einen Radio-Vorwahlsender:
◀◀ / ▶▶
- **CD/USB:** springt und sucht Titel rückwärts/ vorwärts
- **Tuner:** Einstellen auf Radiosender
▶ II
- **CD/USB:** beginnt oder unterbricht Wiedergabe

⑩ DBB (Dynamic Bass Boost)

- schaltet die Baßverstärkung ein und aus

⑪ DSC (Digital Sound Control)

- wählt voreingestellte Sound-Einstellungen: ROCK, JAZZ, POP, CLASSIC

⑫ PROGRAM

- **CD/USB:** programmiert Titel
- **Tuner:** programmiert Radio-Vorwahlsender

⑬ STOP

- **CD/USB:** hält die Wiedergabe an; löscht ein Programm

⑭ AUX-IN

- Verbindung mit dem AUDIO OUT-Anschluss am externen Gerät

⑮

- Buchse für eines USB-Massenspeichergerät

Fernbedienung

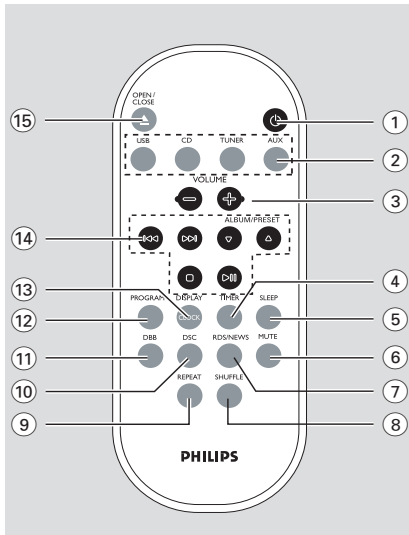

Hinweise zur Fernbedienung:

- Wählen Sie zuerst die Tonsignalquelle, die Sie fernsteuern möchten, indem Sie eine der Quellenwahltasten auf der Fernbedienung drücken (z.B. CD, TUNER, usw.).
- Wählen Sie anschließend die gewünschte Funktion (▶ II, ◀◀, ▶▶ usw.).

① **ON/OFF**

- Drücken Sie diese Taste kurz, um das Gerät einzuschalten oder abzuschalten (Bereitschaftsmodus oder ECO POWER-Modus);

- **Im Bereitschaftsmodus oder im ECO POWER-Modus:** Halten Sie diese Taste gedrückt, um zwischen Bereitschaftsmodus und Energiesparmodus umzuschalten (Energiesparmodus)

② **Quellentasten**

USB

- wählt **USB** als Quelle
- **Im Bereitschaftsmodus oder im ECO POWER-Modus:** schaltet das Gerät ein und wählt **USB** als Quelle

CD

- wählt **CD** als Quelle
- **Im Bereitschaftsmodus oder im ECO POWER-Modus:** schaltet das Gerät ein und wählt **CD** als Quelle

TUNER

- wählt **TUNER** als Quelle und schaltet zwischen Frequenzband: FM und MW
- **Im Bereitschaftsmodus oder im ECO POWER-Modus:** schaltet das Gerät ein und wählt **TUNER** als Quelle

AUX

- wählt den Audio-Eingang von einem angeschlossenen Zusatzgerät
- **Im Bereitschaftsmodus oder im ECO POWER-Modus:** schaltet das Gerät ein und wählt den Audio-Eingang von einem angeschlossenen Zusatzgerät

③ **VOLUME +/-**

- stellt die Lautstärke ein
- **Clock/Timer:** stellt die Minuten oder Stunden ein

④ **TIMER**

- zeigt die eingestellte Zeitschaltung an
- schaltet die Zeitschaltung ein/aus
- steigt in den Modus zum Einstellen der Zeitschaltung ein (Taste für länger als eine halbe Sekunde drücken und halten)

⑤ **SLEEP**

- stellt die Schlaf-Zeitschaltung ein

⑥ **MUTE**

- schaltet den Ton vorübergehend aus

⑦ **RDS/NEWS**

- **Tuner:** wählt RDS-Informationen (**R**adio **D**ata **S**ystem)
- **CD/USB/AUX:** aktiviert/deaktiviert News

⑧ **SHUFFLE**

- wählt Zufallswiedergabe

⑨ **REPEAT**

- wählt Wiedergabewiederholung

⑩ **DSC (Digital Sound Control)**

- wählt voreingestellte Sound-Einstellungen: ROCK, JAZZ, POP, CLASSIC

⑪ **DBB (Dynamic Bass Boost)**

- schaltet die Baßverstärkung ein und aus

⑫ **PROGRAM**

- **CD/USB:** programmiert Titel
- **Tuner:** programmiert Radio-Vorwahlsender

13 DISPLAY/CLOCK

- **Clock:** - zeigt die eingestellte Zeit an
 - **Im Bereitschaftsmodus:** steigt in den Modus zum Einstellen der Uhr ein (Taste für länger als eine halbe Sekunde drücken und halten)
- **TUNER/Audio CD:** Umschalten zwischen Uhrenanzeige und Wiedergabeanzeige
- **MP3/WMA files:** Anzeige der CD-Informationen während der Wiedergabe

14 ⏮ / ⏭

- **CD/USB:** springt und sucht Titel rückwärts/ vorwärts
- **Tuner:** Einstellen auf Radiosender
- **ALBUM/ PRESET ▲ / ▼**
 - **CD/USB:** Auswahl des vorherigen/nächsten Albums (nur MP3/WMA)
 - **TUNER:** wählt einen Radio-Vorwahlsender
- **▶ ||**
 - **CD/USB:** beginnt oder unterbricht CD-Wiedergabe
 - **■**
 - **CD/USB:** hält die Wiedergabe an; löscht ein Programm

15 OPEN • CLOSE ▲

- öffnet/ schließt die CD-Lade

Platzieren von MCM275

Mit Hilfe der abnehmbaren Ständer und des mitgelieferten Wandmontagesets haben Sie für die Montage von MCM275 zwei Möglichkeiten: **auf dem Schreibtisch mit Ständern oder an der Wand ohne Ständer.**

Anbringen des Ständers am Gerät

MCM275 hat einen Ständer: Um den Ständer am Gerät zu befestigen, gehen Sie wie folgt vor:

- 1 Legen Sie MCM275 mit der Rückseite nach oben auf eine ebene und feste Oberfläche.
- 2 Richten Sie wie gezeigt den Ständer an den Schlitten unten am Gerät aus, wobei **FRONT** nach unten zeigt

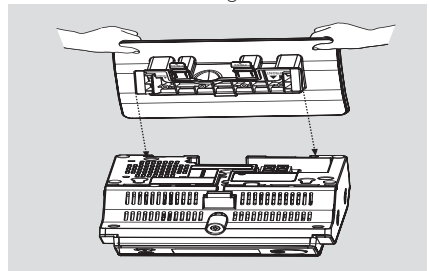

- 3 Drücken Sie den Ständer nach unten in die Schlitze hinein.
 - Das Einrasten des Ständers wird durch ein Klicken angezeigt.

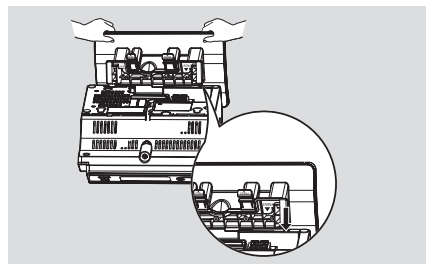

Montage MCM275 an der Wand

Siehe **Anhang: Montieren MCM275 an der Wand** für weitere Hinweise zur Wandmontage.

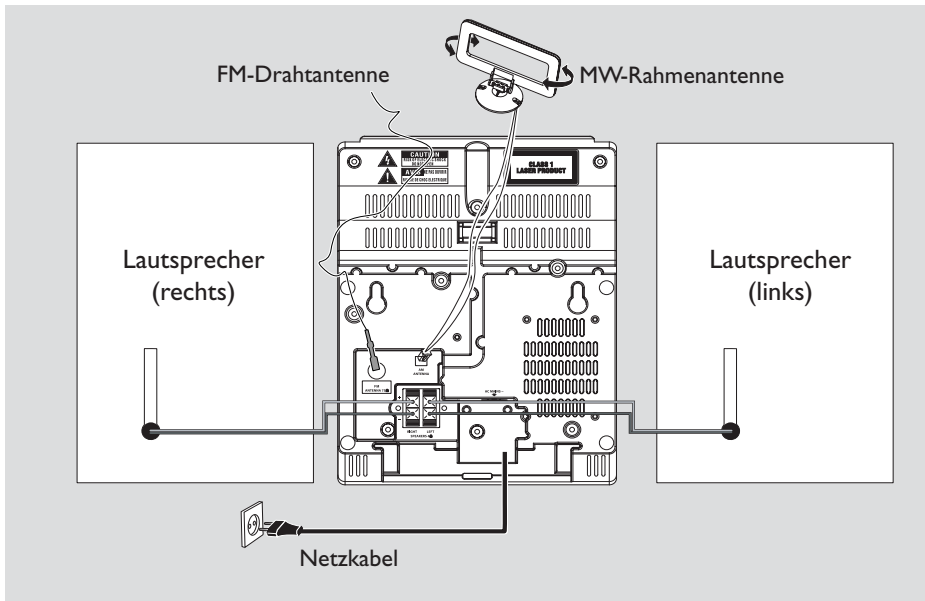

Hintere Anschlüsse

Warnung:

- **Machen oder verändern Sie niemals Anschlüsse bei eingeschaltetem Netzteil.**
- **As peças mecânicas da aparelhagem contêm chumaceiras auto-lubrificantes e, por isso, não devem ser oleadas nem lubrificadas.**

A Lautsprecheranschlüsse

Verwenden Sie ausschließlich die mitgelieferten Lautsprecher. Die Verwendung anderer Lautsprecher kann das Gerät beschädigen oder die Tonqualität beeinträchtigen.

- Verbinden Sie das Kabel des linken Lautsprechers mit **LEFT** (rot und schwarz) und das Kabel des rechten Lautsprechers mit **RIGHT** (rot und schwarz) wie folgt:
 - Drücken Sie den Klip der roten Klemme und schieben Sie das blanke Ende des farbigen (oder markierten) Lautsprecherkabels vollständig in die Buchse, lassen Sie anschließend den Klip los
 - Drücken Sie den Klip der schwarzen Klemme und schieben Sie das blanke Ende des schwarzen (oder unmarkierten)

Lautsprecherkabels vollständig in die Buchse, lassen Sie anschließend den Klip los.

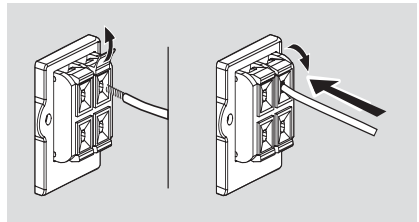

B Antennenanschlüsse MW-Antenne

- 1 Bauen Sie die Rahmenantenne wie unten gezeigt zusammen:

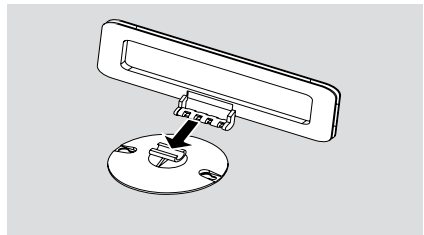

oder

Verbinden Sie die Schleifenantenne mit dem Eingang am Gerät.

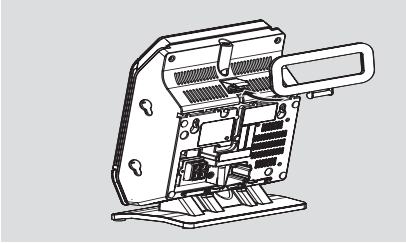

- 2 Verbinden Sie den Stecker der Rahmenantenne mit AM ANTENNA wie unten abgebildet.
- 3 Richten Sie die Antenne auf optimalen Empfang aus (soweit wie möglich entfernt vom TV, VCR und anderen Strahlungsquellen)

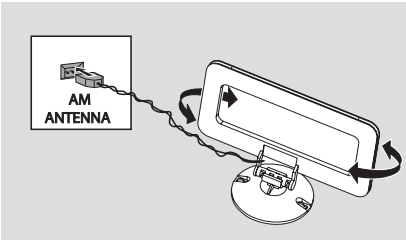

FM-Antenne

Die mitgelieferte Drahtantenne kann nur zum Empfang naher Sender verwendet werden. Für einen besseren Empfang empfehlen wir die Verwendung eines Kabelantennen-Systems oder einer Außenantenne.

- 1 Breiten Sie die Drahtantenne aus und verbinden Sie sie mit FM ANTENNA wie unten abgebildet

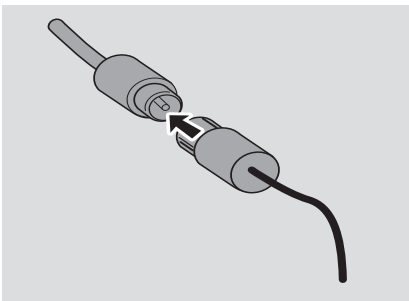

Anmerkung: Falls Sie ein Kabelantennen-System oder eine Außenantenne verwenden, verbinden Sie anstelle der Drahtantenne den Antennenstecker mit FM ANTENNA.

- 2 Bewegen Sie die Antenne in verschiedene Richtungen, um optimalen Empfang zu erhalten (soweit wie möglich entfernt vom TV, VCR und anderen Strahlungsquellen)
- 3 Befestigen Sie die Antennenenden an der Wand

Ein zusätzliches Gerät anschließen

Anschließen eines USB-Geräts oder einer Speicherkarte

Durch Anschluss eines USB-Massenspeichergeräts an das Hi-Fi-System können Sie die im Gerät gespeicherte Musik über die leistungsfähigen Lautsprecher des Hi-Fi-Systems wiedergeben.

- 1 Stellen Sie sicher, dass die Bedienfläche ausgeklappt ist.

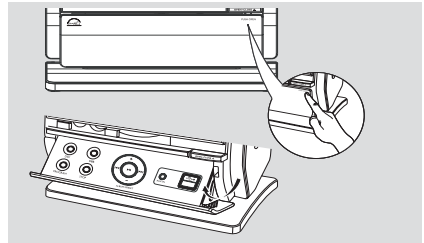

- 2 Verbinden Sie den USB-Stecker des USB-Geräts mit dem Anschluss  an der

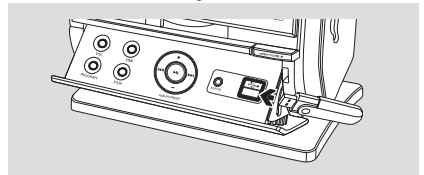

oder

für Geräte mit USB-Kabel:

- a. Verbinden Sie ein Ende des USB-Kabels (nicht inbegriffen) mit dem Anschluss  an der ausklappbaren Bedienfläche des Geräts
- b. Insert the other plug of the USB cable to the USB output terminal of the USB device

oder

für Speicherkarten:

- a. Stecken Sie die Speicherkarte in einen Kartenleser (nicht inbegriffen) ein
- b. Verwenden Sie ein USB-Kabel (nicht inbegriffen), um den Kartenleser mit dem Anschluss  an der ausklappbaren Bedienfläche des Geräts zu verbinden

Anschluss eines Geräts ohne USB-Verbindung

Sie können ein zusätzliches Gerät, z.B. ein TV, einen VCR oder CD-Rekorder mit der Anlage verwenden. Sie können über MCM275 von einer externen Quelle wiedergeben.

- 1 Folgen Sie den **Schritt 1** unter **Anschließen eines USB-Geräts oder einer Speicherkarte**
- 2 Verbinden Sie ein Ende der Audiokabel (nicht inbegriffen) mit dem Anschluss **AUX IN** an der ausklappbaren Bedienfläche des Geräts
- 3 Schließen Sie das andere Ende der Audiokabel in **AUDIO OUT** des Zusatzgerätes an

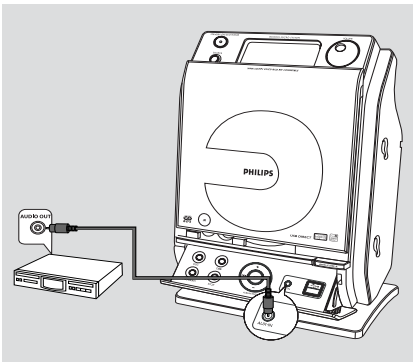

- 4 Wählen Sie im MCM275 den **AUX** modus aus

Hilfreiche Hinweise:

– Für den kompletten Anschluss schlagen Sie bitte im Bedienungshandbuch des jeweiligen Gerätes nach.

Netzbetrieb

- 1 Stellen Sie sicher, dass alle Anschlüsse vorgenommen wurden, bevor Sie die Stromversorgung herstellen
- 2 Schließen Sie das Netzkabel an eine Wandsteckdose an. Dadurch wird die Stromversorgung hergestellt.

Wenn MCM275 auf Bereitschaft geschaltet ist, wird trotzdem Strom verbraucht. **Zum vollständigen Abtrennen des Systems von der Stromversorgung muss der Netzstecker aus der Wandsteckdose gezogen werden.**

Das Typenschild befindet sich an der Geräterückseite.

ACHTUNG!

Zum Schutz vor Überhitzung wurde ein Sicherheitsschaltkreis eingebaut. Deshalb kann die Anlage unter extremen Bedingungen automatisch auf Standby-Betrieb schalten. Lassen Sie die Anlage in einem solchen Fall abkühlen, bevor Sie sie wieder in Betrieb nehmen (dies trifft nicht auf alle Ausführungen zu).

Dieses Gerät entspricht den Funkstörungsvorschriften der Europäischen Gemeinschaft.

Achtung:

Sichtbare und unsichtbare Laserstrahlung. Bei geöffneter Abdeckung sollten Sie den Strahl nicht ansehen.

Hochspannung! Nicht öffnen! Sie setzen sich der Gefahr eines elektrischen Schlages aus! Das Gerät enthält keine Teile, die vom Benutzer repariert werden können

Modifikationen am Gerät können zu gefährlichen EMV-Strahlungen oder anderen gefährlichen Vorgängen führen.

Verwendung der Fernbedienung

WICHTIG!

- Entfernen Sie den Plastikschutzstreifen, bevor Sie die Fernbedienung verwenden.
- Richten Sie die Fernbedienung immer direkt auf den IR-Bereich.

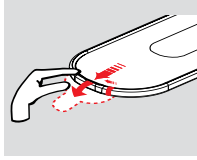

Hinweise zur Fernbedienung:

- Wählen Sie zuerst die Tonsignalquelle, die Sie fernsteuern möchten, indem Sie eine der Quellenwahltasten auf der Fernbedienung drücken (z.B. CD, TUNER, usw.).
- Wählen Sie anschließend die gewünschte Funktion (▶ II, ◀◀, ▶▶ usw.).

Batterie austauschen

- 1 Halten Sie die Taste ◀ der Abbildung gemäß gedrückt
- 2 Ziehen Sie gleichzeitig die Batterieschublade an ▼ heraus
- 3 Nehmen Sie die alte Batterie heraus und legen Sie eine neue Batterie CR2025 ein
- 4 Setzen Sie die Batterieschublade wieder ein

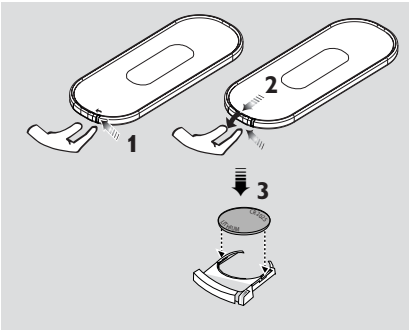

ACHTUNG!

- Entfernen Sie die Batterien, falls diese leer sind oder das Gerät für einen längeren Zeitraum nicht verwendet wird.
- Batterien enthalten Chemikalien, weshalb sie ordnungsgemäß zu entsorgen sind.

Einstellen der Uhr

Stellen Sie nach dem Anschließen von MCM275 an die Stromversorgung zunächst die Uhr ein.

- 1 Halten Sie **STANDBY-ON/ ECO POWER** gedrückt, um das Gerät in den Bereitschaftsmodus zu schalten
 - Die Uhr zeigt die eingestellte Zeit
 - Standardmäßig blinkt -- --:-- -- auf, solange Sie die Uhr nicht eingestellt haben
- 1 In den Bereitschaftsmodus, halten Sie die Taste **DISPLAY/CLOCK** gedrückt auf der Fernbedienung
 - SET CLOCK läuft über die Anzeige
 - 24 HR oder 12 HR wird für die Grundeinstellung der Uhr angezeigt, **um das 24-Stunden- oder das 12-Stunden-Format auszuwählen.**
 - Auf der Fernbedienung, drücken Sie einmal oder mehrmals **VOLUME +/-** (oder **VOLUME** drehen am Gerät)
 - Auf der Fernbedienung, drücken Sie auf **DISPLAY/CLOCK** zum Bestätigen
 - Die Anzeigen für die Stunden beginnen zu blinken
- 2 Zum Regulieren der Stunden drücken Sie wiederholt oder anhaltend **VOLUME +/-** (oder **VOLUME** drehen am Gerät)
- 3 Drücken Sie auf **DISPLAY/CLOCK** zum Bestätigen
 - Die Anzeigen für die Minuten beginnen zu blinken
- 4 Zum Regulieren der Minuten drücken Sie wiederholt oder anhaltend **VOLUME +/-** (oder **VOLUME** drehen am Gerät)
- 5 Drücken Sie auf **DISPLAY/CLOCK** zum Bestätigen
 - Um Auszusteigen ohne die Einstellung der Uhr zu speichern, drücken Sie **STOP ■**

Hilfreiche Hinweise:

- Die Einstellung der Uhr wird gelöscht wenn das Gerät vom Netz getrennt wird.
- Wenn innerhalb von 90 Sekunden keine Taste gedrückt wird, steigt das Gerät aus dem Modus zur Uhreinstellung aus.
- Um die Uhr mittels eines Zeitsignals, das gemeinsam mit dem RDS-Signal gesendet wird, einzustellen, lesen Sie bitte das Kapitel **RDS: Automatische Uhreinstellung mittels RDS.**

Ein- und Abschalten und Funktionswahl

- 1 Drücken Sie auf **STANDBY-ON/ ECO POWER** oder **SOURCE** am Gerät, um dieses einzuschalten (bzw. ⏻ auf der Fernbedienung)
→ Das Gerät schaltet auf die Quelle um, die zuletzt gewählt wurde
oder
Drücken Sie auf der Fernbedienung die Quellentaste (z. B. **USB, CD, TUNER, AUX**)
- 2 Drücken Sie bei eingeschaltetem Gerät auf **STANDBY-ON/ ECO POWER**, um das Gerät abzuschalten (bzw. ⏻ auf der Fernbedienung)
- 3 Zum Auswählen Ihrer Funktion drücken Sie einmal oder wiederholt **SOURCE** am Gerät (bzw. **USB, CD, TUNER, AUX** auf der Fernbedienung)

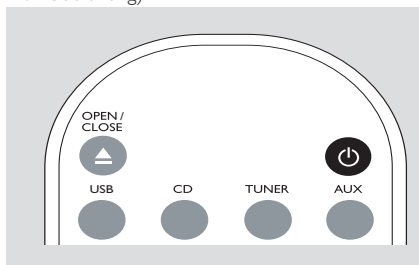

Hilfreiche Hinweise:

- Sie können das Gerät auch einschalten, indem Sie **CD OPEN • CLOSE ▲** drücken.

Umschalten in den Bereitschaftsmodus und in den Energiesparmodus

- 1 Halten Sie bei ausgeschaltetem Gerät **STANDBY-ON/ ECO POWER** gedrückt, um zwischen Bereitschaftsmodus und Energiesparmodus umzuschalten (bzw. ⏻ auf der Fernbedienung)
im ECO POWER-Modus (Energiesparmodus):
 - **ECO PWR** läuft über die Anzeige
 - Das Display wird ausgeschaltet
 - Die **Rote** Leuchtanzeige leuchtet**Im Bereitschaftsmodus (Standby):**
 - Die Uhr wird angezeigt

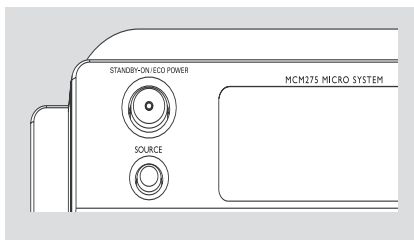

Hilfreiche Hinweise:

- Im Bereitschafts-/Energiesparmodus werden die Einstellungen des Klangs, der Stationspeicher und des Lautstärkepegels (bis zu einem maximalen Lautstärkepegel von 20) im Gerät gespeichert.

Standby-Automatik

- Wenn das Gerät am Ende die CD-Wiedergabe angelangt ist und länger als 15 Minuten im Stoppzustand bleibt, wird das Gerät automatisch abgeschaltet, um Strom zu sparen.

Lautstärke-Regler

Einstellung der Lautstärke

- Regeln Sie die Lautstärke mittels Verwendung des **VOLUME** Drehreglers am Gerät oder durch Drücken von **VOLUME +/-** auf der Fernbedienung.
 - **VOL** und der gegenwärtige Lautstärkegrad (zwischen 1 und 31) werden angezeigt
 - **VOL MIN** ist der geringste Lautstärkegrad
 - **VOL MAX** ist der maximale Lautstärkegrad

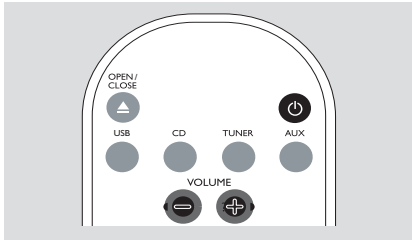

MUTE

Sie können während der Wiedergabe vorübergehend den Ton ausschalten, ohne das Gerät selbst abzuschalten.

- 1 Drücken Sie **MUTE** auf der Fernbedienung, um den Ton auszuschalten
 - **MUTE** wird eingeblendet. Die Wiedergabe wird ohne Ton fortgesetzt
- 2 Zur Reaktivierung der Sound-Wiedergabe können Sie:
 - **MUTE** erneut drücken;
 - die Lautstärkereglern ändern;
 - die Quelle ändern

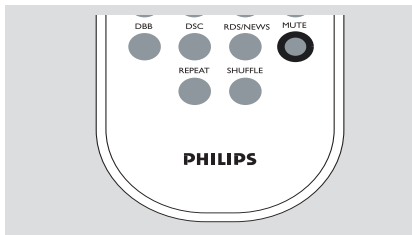

Sound-Regler

DSC

Digital Sound Control ermöglicht Ihnen, voreingestellte Sound-Einstellungen auszuwählen.

- Drücken Sie wiederholt **DSC**, um die gewünschte Sound-Einstellung auszuwählen: **ROCK, JAZZ, POP, CLASSIC**

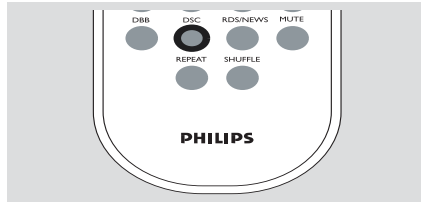

DBB

- Press **DBB (D**ynamic **B**ass **B**oost) once or more to switch bass enhancement on or off.
 - Bei aktivierter DBB-Funktion wird **DBB** angezeigt

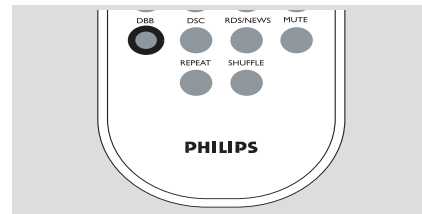

Die Uhr anzeigen

- Drücken Sie während der Wiedergabe wiederholt **DISPLAY/CLOCK** auf der Fernbedienung, um zwischen der Uhranzeige und der normalen Anzeige umzuschalten.

Anmerkungen:

- Bei der Wiedergabe von **MP3-Dateien** können Sie durch Drücken von **DISPLAY/CLOCK** Informationen zum Stück (**ID3-Tag**) abrufen.

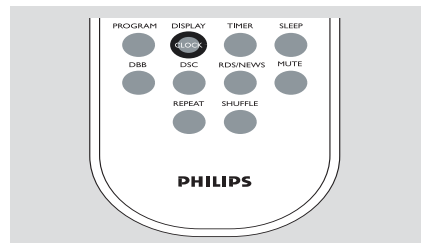

Abspielbare CDs

Mit diesem System können folgende CD-Typen wiedergegeben werden:

- alle bespielten Audio-CDs (CDDA)
- alle finalisierten Audio-CDRs und CD-RWs
- MP3/WMA-CDs (CD-Rs/CD-RWs mit MP3/WMA-Dateien)



WICHTIG!

– **Dieses System ist für normale CDs vorgesehen. Verwenden Sie deshalb kein Zubehör wie etwa CD-Stabilisierungsringe oder CD-Behandlungsblätter usw.**

Über MP3/WMA

Das Musikkompierungsverfahren MP3 (MPEG Audio Layer 3) und WMA (Windows Media Audio) reduziert wesentlich die Digitaldaten auf einer Audio-CD, ohne dass dabei der CD-Klang Einbußen erfährt.

Windows MediaAudio® ist ein eingetragenes Warenzeichen der Microsoft Corporation.

Unterstützte Formate:

- CD-Format ISO9660, Joliet, UDF (erstellt auf Adaptec Direct CD 5.0) und Multisession-CDs
- MP3-Bitrate (Datenrate): 32-320 Kbps und variable Bitrate
- Nesting von Verzeichnissen bis auf maximal 8 Ebenen
- Max. Anzahl der Titel plus Album lautet 500
- WMA Version 9 oder früher

Das System kann folgende Formate nicht wiedergeben bzw. unterstützen:

- Leere Alben: Ein leeres Album ist ein Album, das keine MP3-/WMA-Dateien enthält; es wird nicht im Display angezeigt.
- Nicht unterstützte Dateiformate werden übersprungen. Das bedeutet z. B.: Word-Dokumente mit der Erweiterung .doc oder MP3-Dateien mit der Erweiterung .dll werden ignoriert und nicht wiedergegeben.
- DRM-geschützte WMA-Dateien
- WMA-Dateien im Lossless oder VBR-Format

WICHTIG!

- Stellen Sie sicher, dass die Dateinamen von MP3-Dateien mit .mp3 enden.
- Verwenden Sie den Windows Media Player 10 (oder höher) zum CD-Brennen/Umwandeln von DRM-geschützten WMA-Dateien! Weitere Informationen zum Windows Media Player und WM DRM (Windows Media Digital Rights Management) finden Sie im Internet unter www.microsoft.com.

Wiedergabe von CDs

- 1 Drücken Sie einmal oder mehrmals auf **SOURCE**, um **CD** auszuwählen (bzw. betätigen Sie auf der Fernbedienung **CD**)
→ Die Anzeige wird eingeblendet
- 2 Betätigen Sie **CD OPEN•CLOSE** drücken, um das Fach des CD-Spielers zu öffnen
→ **OPEN** wird angezeigt

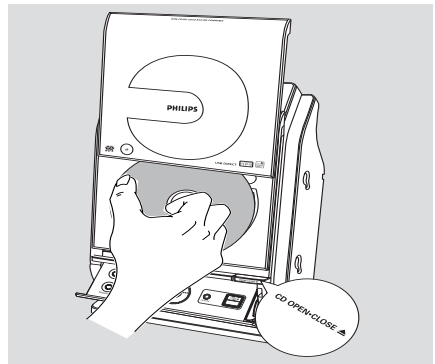

- 3 Eine CD, mit bedruckter Seite nach oben, einlegen und auf **CD OPEN•CLOSE** drücken, um die CD-Lade zu schließen
→ **READING** wird angezeigt, während der CD-Spieler den Inhalt einer CD absucht
→ **Audio CD**: Die Gesamtzahl der Tracks und die gesamte Wiedergabedauer werden angezeigt

MP3/WMA: Auf der Anzeige werden die Nummern des aktuellen Albums "R x x" und des aktuellen Titels "T x xx" eingeblendet.

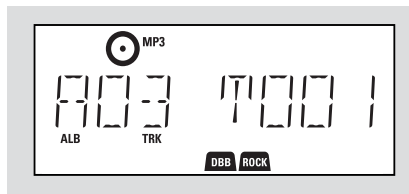

Hilfreiche Hinweise:

– “00” wird als Album angezeigt, wenn Sie die MP3-/WMA-Dateien nicht in Alben auf Ihrer CD geordnet haben.

- 4 Drücken Sie ► || , um mit dem Abspielen zu beginnen
→ Es wird zunächst : Nummer des aktuellen Stücks und abgelaufene Wiedergabezeit

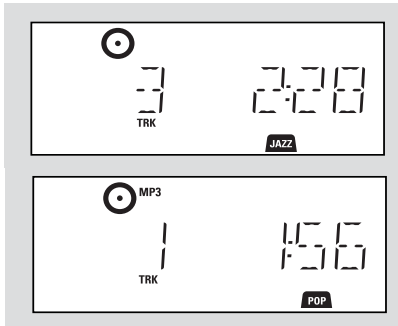

- 5 Zum Unterbrechen des Abspielens drücken Sie ► ||. Drücken Sie ► || erneut, um das Abspielen fortzusetzen
- 6 Zum Anhalten des Abspielens drücken Sie **STOP ■**

Hilfreiche Hinweise:

Das Abspielen der Disc hört auch dann auf, wenn:

- man das Disc-Fach öffnet;
- die Disc am Ende angelangt ist
- man **TUNER, USB oder AUX** als Klangquelle wählt

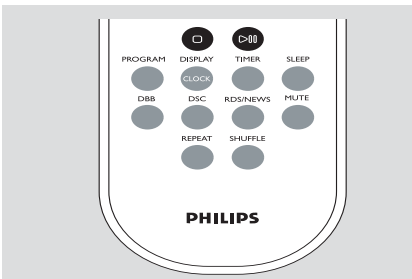

Auswählen und Suchen

Wahl eines anderen Titels

- I◀◀ / ▶▶I einmal oder wiederholt drücken, bis die gewünschte Titelnummer in der Anzeige erscheint
MP3/WMA: → Die Angaben zum Stück laufen kurz über die Anzeige.

MP3/WMA:

- Drücken Sie **ALBUM/ PRESET** once or more um des vorherigen/nächsten Albums auszuwählen
→ Die Angaben zum Stück laufen kurz über die Anzeige.
- oder**
- In der Stop-Position, drücken Sie **ALBUM/ PRESET** und I◀◀ / ▶▶I um die gewünschte Titelnummer und das gewünschte Album zu wählen
→ **MP3/WMA:** Auf der Anzeige werden die Nummern des aktuellen Albums bzw. Stücks eingelebnet.

Suche nach einer Passage innerhalb eines Titels

- 1 Bei der Wiedergabe, I◀◀ / ▶▶I drücken und gedrückt halten.
→ Die CD wird mit geringer Lautstärke und hoher Geschwindigkeit abgespielt.
- 2 Wenn man die gewünschte Passage erkennt, die I◀◀ oder ▶▶I Taste loslassen.
→ Normale Wiedergabe wird fortgesetzt.

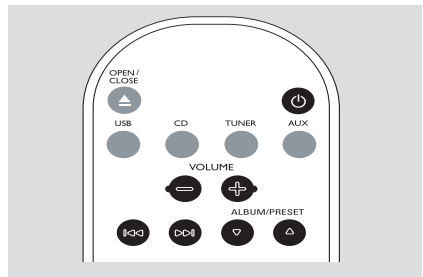

Programmieren von Titelnummern

Bis zu 40 Titel können in der gewünschten Reihenfolge gespeichert werden. Ein Titel kann mehr als einmal gespeichert werden.

- 1 Drücken Sie **PROGRAM** in der Stop-Position, um das Programmieren zu aktivieren

→ **P** blinkt.

→ **Audio CD**: Erlischt zeigt *PROG* und aktuelle Titelnummer

MP3/WMA: Auf der Anzeige werden die Nummern des aktuellen Albums bzw. Stücks eingeblendet.

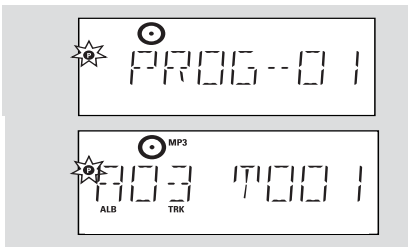

- 2 **◀◀ / ▶▶** einmal oder wiederholt drücken, bis die gewünschte Titelnummer in der Anzeige erscheint.

- **MP3/WMA**: drücken Sie **ALBUM/ PRESET** und **◀◀ / ▶▶** um die gewünschte Titelnummer und das gewünschte Album zu wählen

- 3 Drücken Sie auf **PROGRAM** zum Bestätigen
 - Auf der Anzeige wird kurz die Anzahl der programmierten Stücke eingeblendet.
 - Dann wird auf der Anzeige die Nummer des gerade gespeicherten Stücks eingeblendet.

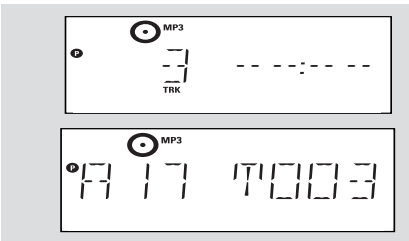

- 4 Schritt 2 bis 3 wiederholen, um alle gewünschten Titel auf diese Weise zu wählen und zu speichern.
 - Anzeige: *FULL* wenn Sie versuchen, mehr als 40 Titel zu programmieren
- 5 Zum Abspielen des Programms wird **▶ ||** gedrückt.

Hilfreiche Hinweise:

- Wird innerhalb von 90 Sekunden keine Taste gedrückt, kehrt das Gerät in den Stoppmodus zurück. **P** verschwindet. Zur Wiederaufnahme der Programmierung **PROGRAM** drücken.
- **MP3/WMA**: Während der Wiedergabe eines Programms, können die Tasten **ALBUM/ PRESET** nicht verwendet werden.

Löschen eines Programms

So können Sie ein Programm löschen:

- Drücken Sie **STOP** ■
 - einmal in der Stop-Position;
 - zweimal während der Wiedergabe;
- Press **STANDBY-ON/ ECO POWER** ⏻
- Drücken von als Klangquelle
- Öffnen der CD-Lade
 - **P** verschwindet. *CLEAR* wird kurz angezeigt

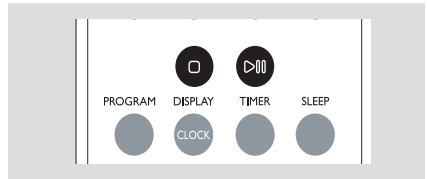

Verschiedene Abspielmodi : REPEAT, SHUFFLE

REPEAT TRACK – wiederholt den aktuellen Titel ununterbrochen

REPEAT ALL – wiederholt die gesamte Disc/ das Programm

SHUFFLE – Titel der gesamten Disc werden in zufälliger Reihenfolge abgespielt

- 1 Bei der Wiedergabe, zur Auswahl des Abspielmodus drücken Sie **REPEAT** oder **SHUFFLE** einmal oder mehrmals
- 2 Zur Wahl des normalen Abspielens drücken Sie **REPEAT** oder **SHUFFLE** wiederholt, bis die diversen Modi nicht mehr angezeigt werden.

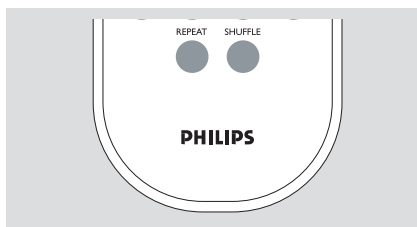

Hilfreiche Hinweise:

- Im Shuffle-Modus, drücken Sie **▶▶▶** um die gewünschte Titelnnummer zu wählen.

Anzeige von Informationen (Nur bei MP3/WMA)

Der ID3-Tag ist Teil einer MP3/WMA-Datei und enthält verschiedene Informationen über den Titel wie seinen Namen oder den Namen des Interpreten.

- Bei der Wiedergabe drücken Sie die **DISPLAY/CLOCK** Taste kurz und wiederholt auf der Fernbedienung
→ Auf der Anzeige werden Name des Titels, Name des Albums und ID3-Tag-Informationen eingeblendet.

Hilfreiche Hinweise:

- Geben Sie die ID3-Tag-Informationen mit Ihrem MP3/WMA-Encoderprogramm ein, bevor Sie die MP3/WMA-CD brennen.

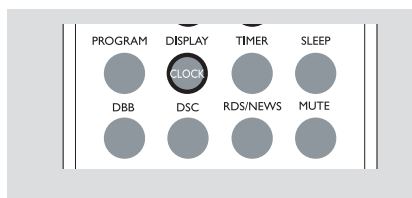

Einstellen von Radiosendern

- 1 Drücken Sie einmal oder mehrmals auf **SOURCE**, um **TUNER** auszuwählen (bzw. betätigen Sie auf der Fernbedienung **TUNER**)
- 2 Drücken Sie **TUNER** auf der Fernbedienung einmal oder mehrmals, um Ihren Wellenbereich zu wählen, FM oder MW
→ Im Display werden: , die Frequenz des Radiosenders, der Wellenbereich und, falls programmiert, eine Vorwahlnummer angezeigt

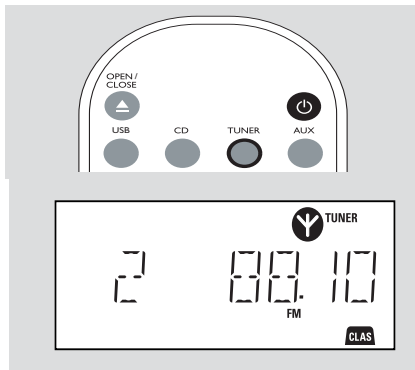

- 3 Drücken und halten Sie **◀◀ / ▶▶** bis **SEARCH** angezeigt wird
→ Das Radio stellt automatisch einen Sender mit genügend starkem Empfang ein. Im Display erscheint während der automatischen Sendereinstellung **SEARCH**
→ **FM**: Bei Empfang eines Senders in Stereoklang wird  angezeigt
→ **FM**: Wenn Sie einen RDS-Sender empfangen, erscheint die Anzeige **R·D·S**
- 4 Wiederholen Sie Schritt 3, falls notwendig, bis Sie den gewünschten Sender finden
- Zum Einstellen eines schwachen Senders drücken Sie kurz und wiederholt **◀◀ / ▶▶**, bis Sie den optimalen Empfang gefunden haben

Abspeichern von Radiosendern

Sie können bis zu insgesamt 40 Radiosender (FM und MW) – manuell oder automatisch – abspeichern (Autostore).

Autostore: Automatisches Programmieren

Die automatische Programmierung startet von der Speichernummer 1 oder einer vorher ausgewählten Speichernummer an. From this preset number upwards, former programmed tuner stations will be erased. Das Gerät programmiert nur Sender, die sich nicht bereits im Speicher befinden.

- 1 Drücken Sie **ALBUM/ PRESET** ein- oder mehrmals, um die Speichernummer zu wählen, an der die Programmierung beginnen soll
Anmerkungen:
– Wenn keine Tuner-Speichernummer gewählt wurde, beginnt die Speicherung bei der Speichernummer 1 und alle vorher gespeicherten Sender werden gelöscht.
- 2 Drücken und halten Sie **PROGRAM** bis **AUTO** angezeigt wird
→ **P** blinkt.
→ Die verfügbaren Sender werden in der Reihenfolge der Radiofrequenzen programmiert: RDS-Sender gefolgt von UKW (FM)/MW-Sendern (siehe **RDS**)
→ Nach dem Abspeichern aller Sender wird mit dem Spielen des zuletzt gespeicherten Senders automatisch begonnen

Manuelles Programmieren

- 1 Stellen Sie den gewünschten Sender ein (siehe **Einstellen von Radiosendern**)
- 2 Drücken Sie **PROGRAM**, um die Programmierung zu aktivieren
→ **P** blinkt.
- 3 Drücken Sie **ALBUM/ PRESET** einmal oder mehrmals, um diesem Sender eine Nummer von 1 bis 40
- 4 Zur Bestätigung drücken Sie **PROGRAM**
→ Anzeige: gezeigt werden die Vorwahlnummer, der Wellenbereich und die Frequenz
- 5 Zum Speichern anderer Sender wiederholen Sie **1-4**
- Sie können einen Vorwahlsender löschen, indem Sie eine andere Frequenz an seiner Stelle speichern

Anhören eines gespeicherten Senders

- Drücken Sie die **ALBUM/ PRESET** Tasten einmal oder mehrmals, bis der gewünschte Vorwahlsender angezeigt wird

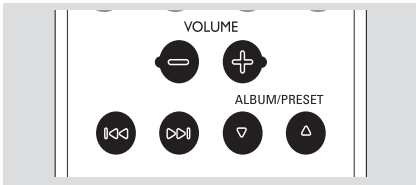

RDS

Die Funktion RDS (**R**adio **D**ata **S**ystem) ist ein Service, das FM-Sendern erlaubt, zusätzliche Information mit dem regulären FM-Radiosignal zu senden. Wenn Sie einen RDS-Sender empfangen, werden **R·D·S** und der Sendername angezeigt.

Umschalten zwischen RDS-Informationen

- 1 Stellen Sie Ihren gewünschten RDS-Radiosender am FM-Frequenzband ein (siehe **Einstellen von Radiosendern**)
- 2 Drücken Sie wiederholt **RDS/NEWS** auf der Fernbedienung, um zwischen folgenden Informationen umzuschalten (sofern vorhanden):
 - Sendername
 - Programmtyp (zum Beispiel: News, Affairs, Sport, etc.)
 - Radiotext-Meldungen
 - Frequenz

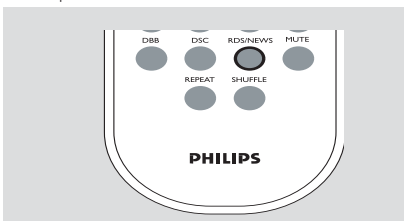

Anmerkungen:

- Wenn Sie RDS drücken und das RDS-Signal nicht verfügbar ist, wird **NO PS**, **NO TYPE** oder **NO TEXT** angezeigt.

Programmtyp- (PTY) Suche

PTY hilft Ihnen, Ihren gewünschten Programmtyp zu finden.

- 1 Programmierung von RDS-Sendern (siehe **Ab speichern von Radiosendern**)
- 2 Beim Empfang eines RDS-Senders wird **RDS/ NEWS** wiederholt gedrückt, bis der Programmtyp angezeigt wird
- 3 **ALBUM/ PRESET** wiederholt drücken, bis der gewünschte Programmtyp angezeigt wird
- 4 Drücken und halten Sie **◀◀ / ▶▶** bis **SEARCH** angezeigt wird
 - Das Radio wird auf einen RDS-Sender, der diesen Programmtyp ausstrahlt, eingestellt
 - Wenn der Programmtyp nicht verfügbar ist, wird **TYPE NOT FOUND** angezeigt.

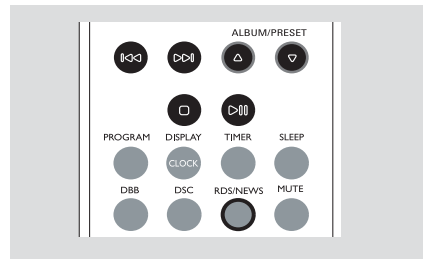

Automatische Uhreinstellung mittels RDS

Bei eingeschaltetem Gerät kann die Uhr automatisch durch ein Zeitsignal gestellt werden, das zusammen mit dem RDS-Signal übertragen wird. Dies funktioniert nur dann, wenn der RDS-Sender dieses Zeitsignal sendet.

Anmerkungen:

- Unter Umständen kann das von manchen RDS-Sendern gesendete Zeitsignal nicht immer genau sein.

Deaktivieren von RDS-Nachrichten und -Verkehrsdurchsagen

Beim Anhören der Quelle CD, USB oder AUX können Sie die Nachrichtenfunktion NEWS aktivieren. Das Gerät stellt einen Nachrichtensender ein, wenn die entsprechenden Signale von einem RDS-Sender empfangen werden.

Aktivieren der Nachrichtenfunktion NEWS

- Drücken Sie während der Wiedergabe in der Quelle **CD, USB** oder **AUX** auf **RDS/NEWS** auf der Fernbedienung
 - **NEWS** erscheint und **NEWS ON. TR ON** wird kurz eingeblendet.
 - Die Wiedergabe wird fortgesetzt, während das Gerät nach RDS-Nachrichten im UKW-Bereich sucht.
 - Wenn eine Nachrichtensendung gefunden wird, schaltet das Gerät auf den Sender mit den Nachrichten um.
 - Nach Übermittlung der Nachrichten schaltet das Gerät zur zuletzt ausgewählten Tonquelle zurück.

Deaktivieren der Nachrichtenfunktion NEWS

- Betätigen Sie erneut **RDS/NEWS** auf der Fernbedienung
 - **NEWS** wird ausgeblendet und **NEWS OFF** wird kurz eingeblendet.

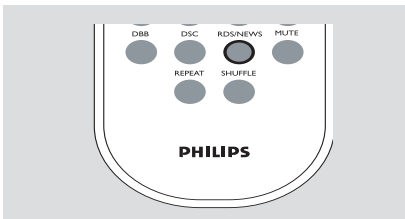

Verwenden eines USB-Massenspeichergeräts

Durch Anschluss eines USB-Massenspeichergeräts an das Hi-Fi-System können Sie die im Gerät gespeicherte Musik über die leistungsfähigen Lautsprecher des Hi-Fi-Systems wiedergeben.

Wiedergabe von einem USB-Massenspeichergerät

Kompatible USB-Massenspeichergeräte

Mit dem Hi-Fi-System können Sie folgende Geräte verwenden:

- USB-Flashspeicher (USB 2.0 oder USB 1.1)
- USB-Flashplayer
- Speicherkarten (zusätzlicher Speicherkartenleser für den Anschluss an das Hi-Fi-System erforderlich)

Anmerkungen:

– Bei einigen USB-Flashplayern (oder -Speichergeräten) werden die gespeicherten Inhalte mithilfe einer Technologie zum Urheberrechtsschutz aufgenommen. Solche geschützten Inhalte können auf keinem anderen Gerät (wie etwa diesem Hi-Fi-System) wiedergegeben werden.

Unterstützte Formate:

- USB- oder Speicherdateiformat FAT12, FAT16, FAT32 (Sektorengröße: 512 - 65.536 Bytes)
- MP3-Bitrate (Datenrate): 32-320 Kbps und variable Bitrate
- WMA Version 9 oder früher
- Nesting von Verzeichnissen bis auf maximal 8 Ebenen
- Anzahl von Alben/Ordnern: maximal 99
- Anzahl von Stücken/Titeln: maximal 999
- ID3-Tag v2.0 oder höher
- Dateiname in Unicode UTF8 (Maximallänge: 128 Bytes)

Das System kann folgende Formate nicht wiedergeben bzw. unterstützen:

- Leere Alben: Ein leeres Album ist ein Album, das keine MP3-/WMA-Dateien enthält; es wird nicht im Display angezeigt.
- Nicht unterstützte Dateiformate werden übersprungen. Das bedeutet z. B.: Word-Dokumente mit der Erweiterung .doc oder MP3-Dateien mit der Erweiterung .dlf werden ignoriert und nicht wiedergegeben.
- Audiodateien in den Formaten AAC, WAV, PCM
- DRM-geschützte WMA-Dateien
- WMA-Dateien im Lossless oder VBR-Format

Übertragung von Musikdateien vom PC auf ein USB-Massenspeichergerät

Sie können Ihr Lieblingsstück auf einfache Weise per Ziehen und Ablegen vom PC in ein USB-Massenspeichergerät übertragen.

Beim Flashplayer können Sie außerdem die zugehörige Musikverwaltungs-Software für die Übertragung von Musikdateien verwenden.

Möglicherweise können diese WMA-Dateien allerdings aus Kompatibilitätsgründen nicht wiedergegeben werden

Anordnung der MP3/WMA-Dateien auf dem USB-Massenspeichergerät

Das Hi-Fi-System durchsucht die MP3/WMA-Dateien in der Reihenfolge Ordner/Unterordner/Titel. Beispiel:

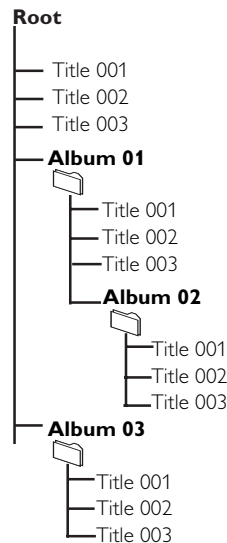

Speichern Sie Ihre MP3/WMA-Dateien je nach Erfordernissen in unterschiedlichen Ordnern oder Unterordnern.

Anmerkungen:

- "00" wird als Album angezeigt, wenn Sie die MP3-/WMA-Dateien nicht in Alben auf Ihrer CD geordnet haben.
- Stellen Sie sicher, dass die Dateinamen von MP3-Dateien mit .mp3 enden.
- Verwenden Sie den Windows Media Player 10 (oder höher) zum Brennen/Umwandeln von DRM-geschützten WMA-Dateien! Weitere Informationen zum Windows Media Player und WM DRM (Windows Media Digital Rights Management) finden Sie im Internet unter www.microsoft.com.

- 1 Prüfen Sie, ob das USB Gerät korrekt angeschlossen wurde (siehe "**Installation, Ein zusätzliches Gerät anschließen**")
- 2 Drücken Sie einmal oder mehrmals auf **SOURCE**, um "**USB**" auszuwählen (bzw. betätigen Sie auf der Fernbedienung **USB**)

→ Die Anzeige  **USB DIRECT** erscheint

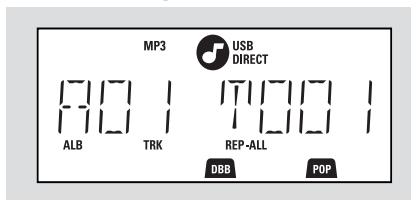

– **NO AUDIO** wird angezeigt, wenn keine Audiodatei auf dem USB-Gerät gefunden wird.

- 3 Spielen Sie die Audiodateien des USB-Geräts ab wie Alben bzw. Stücke auf einer CD. (Siehe **CD**)

Anmerkungen:

- Aus Kompatibilitätsgründen können die Angaben zu Alben/Stücken sich von den entsprechenden Angaben der Musikverwaltungs-Software des Flashplayers unterscheiden.
- Nicht-englische Dateinamen oder ID3-Tags werden als --- angezeigt.

AUX (Betrieb von einer externen Quelle)

Sie können durch MCM275 den Klang eines angeschlossenen externen Gerätes hören.

- 1 Prüfen Sie, ob das externe Gerät korrekt angeschlossen wurde (siehe "Installation, Ein zusätzliches Gerät anschließen")
- 2 Drücken Sie einmal oder mehrmals auf **SOURCE**, um "AUX" auszuwählen (bzw. betätigen Sie auf der Fernbedienung **AUX**)
- 3 Drehen Sie die Lautstärke auf Ihrem externen Gerät herunter, um Tonverzerrungen zu vermeiden
- 4 Betätigen Sie die Taste **PLAY** auf dem angeschlossenen Gerät, um die Wiedergabe zu starten
- 5 Verwenden Sie die Klangregler auf Ihrem externen Gerät und dem MCM275, um den Klang und die Lautstärke einzustellen

Einstellen der Zeitschaltung

Das Gerät kann als Wecker verwendet werden, wobei die gewählte Tonquelle (CD, TUNER oder USB) zu einer eingestellten Zeit zu spielen beginnen. **Stellen Sie sicher, dass die Uhr eingestellt ist bevor Sie eine dieser Funktionen verwenden.**

- 1 Drücken und halten Sie **TIMER** auf der Fernbedienung bis **SET TIMER** angezeigt wird →  blinkt. **SELECT SOURCE** läuft über die Anzeige
→ Auf der Anzeige wird die aktuelle Tonquelle angezeigt. **CD**, **TUNER** oder **USB**
- 2 Drücken Sie wiederholt **SOURCE** am Gerät, um die Tonquelle zu wählen (oder **CD**, **TUNER** oder **USB** auf der Fernbedienung)
- 3 Drücken Sie auf **TIMER** zum Bestätigen
→ Die Anzeigen für die Stunden beginnen zu blinken

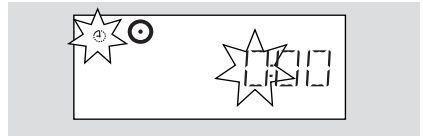

- 4 Zum Regulieren der Stunden drücken Sie wiederholt oder anhaltend **VOLUME +/-** (oder **VOLUME** drehen am Gerät)
- 5 Drücken Sie auf **TIMER** zum Bestätigen
→ Die Anzeigen für die Minuten beginnen zu blinken
- 6 Zum Regulieren der Minuten drücken Sie wiederholt oder anhaltend **VOLUME +/-** (oder **VOLUME** drehen am Gerät)
- 7 Drücken Sie auf **TIMER** zum Bestätigen
→ Die Zeitschaltung ist jetzt eingestellt und aktiviert
→ Zur festgelegten Weckalarmzeit werden CD, Radio oder USB eingeschaltet (maximalen Lautstärkepegel: 20)

Anmerkungen:

- Wenn innerhalb von 90 Sekunden keine Taste gedrückt wird, steigt das Gerät aus dem Modus zur Einstellung der Timer aus.

Aktivieren oder deaktivieren der Zeitschaltung

- Drücken Sie wiederholt **TIMER** auf der Fernbedienung, um Der Timer zu aktivieren oder zu deaktivieren
 - Bei erfolgter Aktivierung werden die zuletzt gewählte Tonquelle und Startzeit angezeigt
 - Bei erfolgter Deaktivierung wird "TIMER OFF" angezeigt

Hilfreiche Hinweise:

Der Timer wird nicht zum eingestellten Zeitpunkt aktiviert, wenn:

- das Gerät wird eingeschaltet
- der Timer deaktiviert ist.

Das Gerät schaltet auf die Quelle Tuner, wenn:

- keine CD eingelegt, aber als Tonquelle CD ausgewählt ist;
- kein USB-Gerät angeschlossen, aber als Tonquelle USB ausgewählt ist;

SLEEP(Einschlafmodus)

Sie können eine bestimmte Zeitspanne einstellen, nach deren Ablauf wird das Gerät abgeschaltet

- Betätigen Sie wiederholt **SLEEP** auf der Fernbedienung, um die gewünschte Zeitspanne (in Minuten) auszuwählen:
 - Im Display erscheint hintereinander: **Sleep 90, 75, 60, 45, 30, 15**
 - Im Display wird die ausgewählte Option kurz eingeblendet, bevor es zum früheren Status zurückkehrt. Die Anzeige **zzZ** erscheint

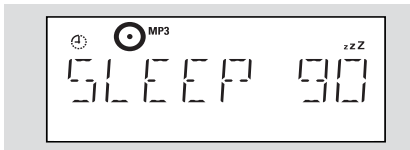

Zum Deaktivieren des Sleep-Timers, betätigen Sie erneut **SLEEP** oder

Drücken Sie auf **STANDBY-ON/ ECO POWER** um das Gerät abzuschalten (bzw. ☺ auf der Fernbedienung)

Hilfreiche Hinweise:

– Die Einschlaf timerfunktion hat keine Auswirkungen auf die Weckalarmeinstellungen.

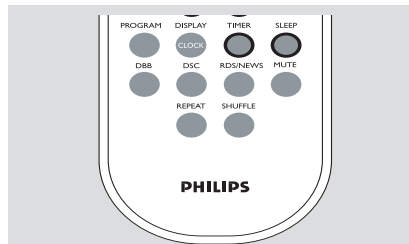

VERSTÄRKER

Ausgangsleistung	2 x 5 W RMS
.....	10 W + 10 W MPO
Störabstand	≥ 75 dBA
Frequenzgang	50 – 20,000 Hz, ± 3 dB
Eingangsempfindlichkeit AUX	0.5 V (max. 2 V)
Impedanz - Lautsprecher	≥ 4 Ω
Impedanz - Kopfhörer	32 Ω -1000 Ω
.....	<0,5W

CD-SPIELER

Frequenzbereich	30 – 18000 Hz
Störabstand	75 dBA

TUNER

FM-Wellenbereich	87.5 – 108 MHz
MW-Wellenbereich	531 – 1602 kHz
Number of presets	40
Antenna	
FM	75 Ω or pigtail
MW	Loop antenna

USB-Spieler

USB	12Mb/s,V1.1
.....	Mit dem Hi-Fi-System können Sie folgende Geräte verwenden MP3-/WMA-Dateien
Anzahl von Alben/Ordern	maximal 99
Anzahl von Stücken/Titeln	maximal 999

LAUTSPRECHER

Baßreflexsystem	
Abmessungen (B x H x T)	160 x 269 x 90 (mm)

ALLGEMEINE

Versorgungsspannung	220 – 240 V / 50 Hz
Abmessungen (B x H x T, mit/ ohne Ständer)	194 x 285 x 118/194 x 269 x 90 (mm)
Gewicht (mit/ ohne Lautsprecher)	3.8 / 2.2 kg
Standby-Leistungsaufnahme	<5 W
Eco Power Standby	<0.5 W

Änderung der technischen Angaben und des äußeren Erscheinungsbildes jederzeit vorbehalten.

Wartung und Pflege

Reinigen des Gehäuses

- Benutzen Sie ein weiches Tuch, das mit einer milden Reinigungslösung angefeuchtet ist. Verwenden Sie keine Lösung, die Alkohol, Spiritus, Ammoniak oder Scheuermittel enthält.

Reinigen von CDs

- Reinigen Sie verschmutzte CDs mit einem Reinigungstuch. Wischen Sie die CD geradlinig von der Mitte zum Rand hin sauber.
- Verwenden Sie keine Lösungsmittel wie Benzin, Verdünner; handelsübliche Reinigungsmittel oder Antistatikspray für analoge Schallplatten.



Reinigung der CD-Laseroptik

- Nach längerem Betrieb kann sich Schmutz oder Staub auf der CD-Laseroptik ansammeln. Für eine einwandfreie Wiedergabequalität empfiehlt es sich, die Laseroptik mit dem Spezialreinigungsset für CD-Laseroptiken von Philips (Lens Cleaner) oder einem anderen handelsüblichen Spezialreiniger zu reinigen. Befolgen Sie die Anweisung in der Anleitung zu Reinigungsset.

Fehlersuche

ACHTUNG

Versuchen Sie auf keinen Fall, das Gerät selbst zu reparieren; dadurch erlischt der Garantieanspruch. Öffnen Sie das Gehäuse nicht, da die Gefahr von elektrischen Schlägen besteht.

Wenn eine Fehlfunktion auftritt, prüfen Sie zuerst die unten aufgeführten Punkte, bevor Sie das Gerät zur Reparatur bringen. Wenn Sie einen Fehler anhand dieser Empfehlungen nicht beheben können, wenden Sie sich an Ihren Händler oder an eine Kundendienststelle.

Symptom	Lösung
“NO DISC” wird angezeigt.	<ul style="list-style-type: none">✓ Eine CD einlegen.✓ Prüfen Sie, ob die CD nicht falschherum eingelegt wurde.✓ Warten, bis die kondensierte Feuchtigkeit auf der Optik verschwunden ist.✓ CD austauschen oder reinigen, siehe “Wartung und Pflege”.✓ Eine finalisierte CD-RW oder CD-R einlegen.
Einige Dateien auf dem USB-Gerät werden nicht angezeigt	<ul style="list-style-type: none">✓ Überprüfen Sie, ob mehr als 99 Ordner oder mehr als 999 Titel vorhanden sind
Schlechte Empfangsqualität.	<ul style="list-style-type: none">✓ Wenn das Signal zu schwach ist, die Antenne neu ausrichten oder eine Außenantenne für besseren Empfang anschließen.✓ Den Abstand zwischen dem Micro-HiFi-System und dem Fernsehgerät oder Videorecorder vergrößern.
Das System reagiert nicht auf Tastendruck.	<ul style="list-style-type: none">✓ Den Netzstecker ziehen und wieder in die Steckdose stecken und die Anlage wieder einschalten.
Kein Ton oder schlechte Wiedergabequalität.	<ul style="list-style-type: none">✓ Lautstärke anpassen.✓ Den Kopfhörer vom Gerät trennen.✓ Sicherstellen, dass die Lautsprecher richtig angeschlossen wurden.✓ Prüfen, ob das blanke Kabelende richtig festgeklemmt ist.
Linker und rechter Kanal sind vertauscht.	<ul style="list-style-type: none">✓ Lautsprecheranschlüsse und Aufstellung überprüfen.
Fernbedienung funktioniert nicht ordnungsgemäß.	<ul style="list-style-type: none">✓ Die Quelle (zum Beispiel CD oder TUNER) wählen, bevor Sie die Funktionstaste (▶ II, ◀◀, ▶▶) drücken.✓ Die Entfernung zwischen Fernbedienung und Anlage verringern.✓ Die Batterien mit der richtigen Polung (+/- Symbole) wie angegeben einlegen.✓ Die Batterien austauschen.✓ Richten Sie die Fernbedienung direkt auf den IR-Sensor der Anlage.

Der Timer funktioniert nicht.

Die Uhrzeit-/Timereinstellung wurde gelöscht.

- ✓ Prüfen Sie, ob das Gerät ausgeschaltet
- ✓ Uhrzeit richtig einstellen.
- ✓ Taste TIMER zum Einschalten des Timers drücken.
- ✓ Die Stromversorgung wurde unterbrochen oder das Netzkabel wurde vom Netz getrennt. Zeitanzeige/Timer rücksetzen.

Montieren MCM275 an der Wand

WICHTIG!

- Die Anleitung für die Wandmontage ist nur zur Verwendung für den qualifizierten Wandmontagefachmann vorgesehen!
- Bitten Sie einen qualifizierten Fachmann, Ihnen bei der Wandmontage behilflich zu sein, was das Bohren von Löchern in die Wand und das Montieren der Geräte an der Wand.

Inhalt der mitgelieferten Montagesets

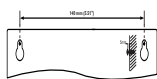

1 x Vorlage
(Die Anleitung für die
Wandmontage)



2 x Schrauben

Was Sie sonst noch brauchen

- Bohrwerkzeug (z. B. elektrischen Bohrer)

Vorbereitungen

- 1 Probieren Sie die notwendigen Anschlüsse hinten an den Geräten (siehe Kapitel "Installation")
- 2 Bitten Sie einen qualifizierten Fachmann, Ihnen bei der Wandmontage behilflich zu sein. Dieser sollte:
 - zur Vermeidung unerwarteter Beschädigungen über die Rohre, Leitungen und andere wichtige Informationen zum Inneren Ihrer Wände Bescheid wissen;
 - je nach Bohrbedingungen das geeignete Bohrwerkzeug wählen;
 - sonstige Vorsichtsmaßnahmen ergreifen, die bei der Wandmontage nötig sind

Montage MCM275

- 1 Richten Sie Vorlage an der gewählten Position an der Wand aus. Markieren Sie die Bohrpositionen mit einem Bleistift.

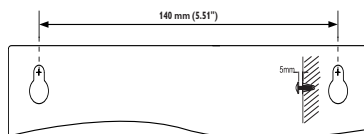

- 2 Bohren Sie anschließend zwei Löcher mit einem Durchmesser von 6 mm
- 3 Befestigen Sie Dübel und Schrauben in den Löchern. Lassen Sie die Schrauben 5 mm aus der Wand hervorstehen.

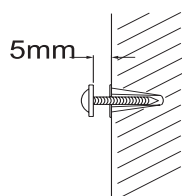

- 4 Abnehmen der Ständer;
 - a. Halten Sie der Abbildung gemäß die Tasten ▲ **PRESS** gedrückt
 - b. Ziehen Sie den Ständer heraus und nehmen Sie ihn ab

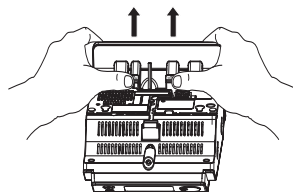

- 5 Hängen Sie das Gerät mithilfe der Befestigungsschrauben an die Wand
- 6 Lautsprecherboxen der Abbildung gemäß festhaken und fest installieren

