

Завжди готові Вам допомогти

Зареєструйте свій виріб і отримайте підтримку тут:
www.philips.com/support

SHB5500

Є питання?
Зверніться до
Philips



Посібник користувача

PHILIPS

Зміст

1	Важливі заходи безпеки	2
	Безпека слуху	2
	Загальна інформація	2
	Відповідність стандартам щодо електромагнітних полів (ЕМП)	2

2	Бездротова навушна гарнітура	3
	Комплектація упаковки	3
	Інші пристрої	3
	Огляд бездротової навушної гарнітури	3

3	Початок роботи	4
	Заряджання гарнітури	4
	З'єднання гарнітури в пару з мобільним телефоном	4

4	Використання гарнітури	5
	Під'єднання гарнітури до пристрою Bluetooth	5
	Керування викликами та музикою	5
	Носіння гарнітури	6

5	Технічні дані	7
----------	----------------------	----------

6	Примітка	8
	Заява про відповідність	8
	Утилізація старого виробу і батареї	8

7	Питання й відповіді	9
----------	----------------------------	----------

1 Важливі заходи безпеки

Безпека слуху



Небезпечно!

- Для запобігання пошкодженню слуху намагайтеся обмежувати час прослуховування через гарнітуру на високій гучності та встановлюйте безпечний рівень гучності. Що вищий рівень гучності, то коротший час безпечного прослуховування.

Використовуючи гарнітуру, дотримуйтеся поданих далі інструкцій.

- Прослуховуйте вміст із відповідною гучністю протягом розумних проміжків часу.
- Не підвищуйте рівень гучності, коли слух адаптується.
- Вибирайте такий рівень гучності, щоб чути звуки довкола себе.
- У потенційно небезпечних ситуаціях слід користуватися гарнітурою з обережністю або тимчасово її вимикати.
- Надмірний тиск звуку від гарнітури може спричинити втрату слуху.
- Не рекомендується використовувати гарнітуру на обох вухах під час водіння, а в деяких місцевостях це навіть може бути незаконно.
- З міркувань безпеки не відволікайтеся музикою чи телефонними розмовами, перебуваючи в місцях руху транспорту чи інших потенційно небезпечних середовищах.

Загальна інформація

Для запобігання пошкодженню чи збою у роботі пристрою візьміть до уваги подану далі інформацію.



Увага!

- Оберегайте гарнітуру від надмірного тепла.
- Не кидайте гарнітуру.
- Уникайте витікання чи розбризкування рідини на гарнітуру.
- Не занурюйте гарнітуру у воду.
- Не використовуйте засоби для чищення із вмістом спирту, аміаку, бензолу чи абразивних речовин.
- Якщо потрібно почистити виріб, скористайтеся м'якою ганчіркою, зволоженою невеликою кількістю води чи розбавленим м'яким милом, якщо необхідно.
- Вбудовану батарею слід оберегати від надмірного тепла (наприклад, сонячного світла, вогню тощо).

Про робочі температуру та вологість, а також температуру та вологість зберігання

- Використовуйте та зберігайте пристрій у місці з температурою від -15°C до 55°C (відносна вологість – до 90%).
- Ресурс батареї може бути меншим в умовах високої чи низької температури.

Відповідність стандартам щодо електромагнітних полів (ЕМП)

Цей пристрій відповідає усім чинним стандартам та правовим нормам, що стосуються впливу електромагнітних полів.

2 Бездротова навушна гарнітура

Вітаємо з придбанням виробу Philips! Щоб у повній мірі скористатися підтримкою, яку пропонує Philips, зареєструйте свій виріб на веб-сайті www.philips.com/welcome.

За допомогою цієї бездротової навушної гарнітури Philips можна:

- здійснювати зручні виклики без дротів у режимі "вільні руки";
- слухати та керувати музикою без дротів;
- перемикає між викликами та музикою.

Комплектація упаковки



Бездротова навушна Bluetooth-гарнітура Philips SHB5500

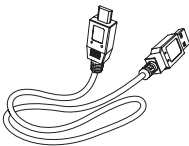

Кабель живлення USB (лише для заряджання)



Короткий посібник

Інші пристрої

Мобільний телефон або пристрій (наприклад, ноутбук, КПК, адаптери Bluetooth, MP3-програвачі тощо), який підтримує технологію Bluetooth та сумісний з гарнітурою.

Огляд бездротової навушної гарнітури

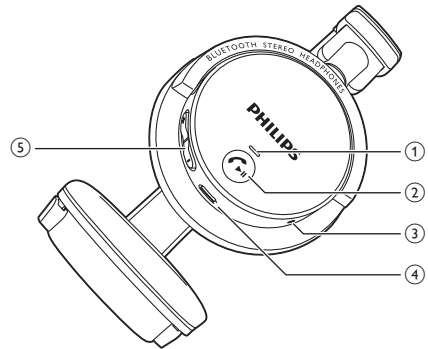

- ① Світлодіодний індикатор
- ② Кнопка виклику/музики
- ③ Мікрофон
- ④ Роз'єм мікро-USB для заряджання
- ⑤ Кнопка регулювання гучності/керування доріжками

3 Початок роботи

Заряджання гарнітури

Примітка

- Перед першим використанням гарнітури слід заряджати батарею протягом 5 годин для забезпечення її оптимального рівня заряду та строку служби.
- Для запобігання пошкодженню використовуйте лише оригінальний кабель живлення USB.
- Перед тим як заряджати гарнітуру, слід завершити телефонну розмову, оскільки під'єднання гарнітури для заряджання вимкне її.
- Під час заряджання можна користуватися гарнітурою так, як зазвичай.

Під'єднайте кабель живлення USB з комплекту до:

- роз'єму мікро-USB для заряджання на гарнітурі та
- зарядного пристрою/роз'єму USB на комп'ютері.

↳ Під час заряджання індикатор засвічується білим кольором, а коли гарнітура повністю зарядиться – згасає.

Порада

- Щоб повністю зарядити пристрій, зазвичай потрібно 3 години.

зв'язок між гарнітурою і мобільним телефоном. Гарнітура зберігає у пам'яті останні 8 пристроїв. У разі спроби з'єднати в пару більше 8 пристроїв найдавніше з'єднаний у пару пристрій буде замінено новим.

- 1 Перевірте, чи ввімкнено мобільний телефон і його функцію Bluetooth.
- 2 Перевірте, чи гарнітура повністю заряджено та вимкнено.
- 3 Натисніть та утримуйте  поки почергово не почне блимати блакитний і білий індикатор.
↳ Гарнітура залишається у режимі з'єднання у пару протягом 5 хвилин.
- 4 З'єднайте гарнітуру в пару з мобільним телефоном. Детальну інформацію читайте в посібнику користувача мобільного телефону.

Поданий далі приклад показує, як з'єднати гарнітуру в пару з мобільним телефоном.

- 1 Увімкніть функцію Bluetooth на мобільному телефоні та виберіть Philips SHB5500.
- 2 Якщо з'явиться запит, введіть пароль для гарнітури "0000" (4 нулі). Для мобільних телефонів з підтримкою Bluetooth 2.1+EDR чи новішої версії вводити пароль не потрібно.

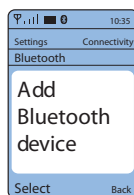

З'єднання гарнітури в пару з мобільним телефоном

Перед першим використанням гарнітури з мобільним телефоном з'єднайте її в пару з мобільним телефоном. Після з'єднання у пару встановлюється унікальний зашифрований

4 Використання гарнітури

Під'єднання гарнітури до пристрою Bluetooth

- 1 Увімкніть мобільний телефон/пристрій Bluetooth.
- 2 Натисніть та утримуйте  щоб увімкнути гарнітуру.
 - ↳ Блімає синій індикатор.
 - ↳ Гарнітура автоматично під'єднується до останнього під'єданого мобільного телефону/пристрою Bluetooth. Якщо останній пристрій недоступний, гарнітура намагається під'єднатися до пристрою, під'єданого перед ним.







Порада

- Якщо мобільний телефон/пристрій Bluetooth чи функцію Bluetooth увімкнути після увімкнення гарнітури, гарнітуру та мобільний телефон/пристрій Bluetooth потрібно буде повторно під'єднати вручну.

Примітка

- Якщо гарнітуру не буде під'єднано до будь-якого пристрою Bluetooth в межах 5 хвилин, вона автоматично вимкнеться для заощаження ресурсу батареї.

Керування викликами та музикою

Завдання	Дії	Звуковий сигнал чи світлодіодний індикатор
Увімкнення гарнітури.	Натисніть та утримуйте  понад 1 секунду	1 короткий звуковий сигнал
Вимкнення гарнітури.	Натисніть та утримуйте  понад 4 секунди	<ul style="list-style-type: none">• 1 довгий звуковий сигнал• 1 довгий спалах білим світлом
Відтворення чи призупинення відтворення музики.	Натисніть кнопку 	1 короткий звуковий сигнал
Відповідь на виклик або його завершення.	Натисніть кнопку 	1 короткий звуковий сигнал
Відхилення виклику.	Натисніть та утримуйте 	1 короткий звуковий сигнал
Повтор набір останнього номера.	Натисніть  двічі	1 короткий звуковий сигнал
Зміна абонента під час виклику.	Натисніть  двічі	1 довгий звуковий сигнал
Регулювання гучності.	Натисніть +/-	1 короткий звуковий сигнал
Прокрутка вперед.	Натисніть та утримуйте +	1 короткий звуковий сигнал

Прокрутка назад.	Натисніть та утримуйте -	1 короткий звуковий сигнал
------------------	--------------------------	----------------------------

Інший стан індикатора гарнітури

Стан гарнітури	Індикатор
Гарнітуру під'єднано до пристрою Bluetooth, коли вона перебуває у режимі очікування чи коли Ви слухаєте музику.	Блакитний індикатор блимає кожні 6 секунд.
Гарнітура готова до з'єднання у пару.	Індикатор почергово блимає блакитним і білим світлом.
Гарнітуру ввімкнено, але не під'єднано до пристрою Bluetooth.	Блакитний індикатор швидко блимає.
Надходження виклику.	Блакитний індикатор блимає два рази на секунду.
Низький рівень заряду батареї.	Блимає білий індикатор.
Батарею повністю заряджено.	Білий індикатор не світиться.

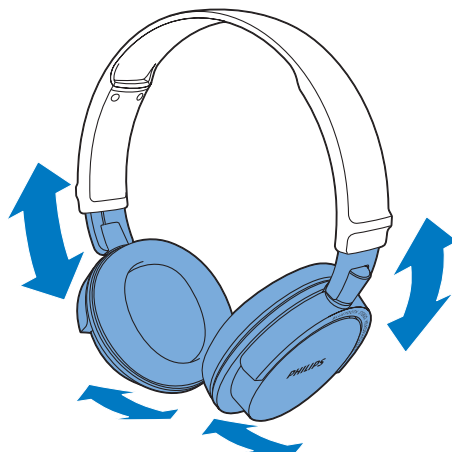

Порада

- Після використання згинайте гарнітуру для легкого зберігання.

Носіння гарнітури

Налаштуйте дугу відповідно до своєї голови.

5 Технічні дані

- До 9 годин відтворення музики або розмови
- До 200 годин у режимі очікування
- Стандартний час повного заряджання: 3 години
- Акумуляторна літій-іонна батарея (200 мАгод.)
- Bluetooth 3.0, підтримка Bluetooth моно (профіль гарнітури – HSP, профіль "вільні руки" – HFP), підтримка Bluetooth стерео (профіль розширеного розподілу звуку – A2DP; профіль дистанційного керування відтворенням музики/відео – AVRCP)
- Робочий діапазон: до 15 метрів
- Цифрове пониження відлуння і шумів
- Автоматичне вимкнення



Примітка

- Технічні характеристики виробів можуть бути змінені без попередження.

6 Примітка

Заява про відповідність

Цим повідомленням компанія WOOX Innovations стверджує, що цей виріб відповідає важливим вимогам та іншим відповідним умовам Директиви 1999/5/EC. Заяву про відповідність можна знайти на веб-сайті www.p4c.philips.com. Цей виріб було розроблено, протестовано та виготовлено згідно з Директивою ЄС R&TTE 1999/5/EC.

Утилізація старого виробу і батареї



Виріб виготовлено з високоякісних матеріалів і компонентів, які можна переробити та використовувати повторно.



Цей символ на виробі означає, що цей виріб відповідає вимогам Директиви ЄС 2012/19/EU.



Цей символ означає, що виріб містить вбудовану акумуляторну батарею, яка відповідає вимогам Директиви ЄС 2013/56/EU і яку не можна утилізувати зі звичайними побутовими відходами. Наполегливо рекомендуємо віднести виріб в офіційний пункт прийому або сервісний центр Philips,

де кваліфікований персонал зможе вийняти акумуляторну батарею. Дізнайтеся про місцеву систему розділеного збору електричних та електронних пристроїв та акумуляторних батарей. Дотримуйтесь місцевих норм і не утилізуйте цей виріб та акумуляторні батареї зі звичайними побутовими відходами. Належна утилізація старих виробів та акумуляторних батарей допоможе запобігти негативному впливу на навколишнє середовище та здоров'я людей.

Видалення вбудованої батареї

Примітка

- Перед тим як вийняти батарею, перевіряйте, чи гарнітуру від'єднано від кабелю живлення USB.

Якщо у Вашій країні не існує системи прийому/утилізації електронних пристроїв, Ви можете захистити довкілля, вийнявши та утилізувавши батарею перед тим, як утилізувати гарнітуру.

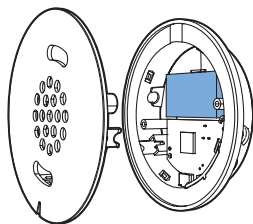

Інформація про довкілля

Для упаковки виробу було використано лише потрібні матеріали. Ми подбали про те, щоб упаковку можна було легко розділити на три види матеріалу: картон (коробка), пінополістирол (амортизуючий матеріал) та поліетилен (пакети, захисний пінопластовий лист).

Система містить матеріали, які в розібраному вигляді можна здати на переробку та повторне використання у відповідний центр. Утилізуйте пакувальні матеріали, використані батареї та непотрібні пристрої відповідно до місцевих правових норм.

7 Питання й відповіді

Гарнітура Bluetooth не вмикається.

Низький рівень заряду батареї. Зарядіть гарнітуру.

Не вдається з'єднати гарнітуру Bluetooth в пару з мобільним телефоном.

Вимкнено функцію Bluetooth. Перед увімкненням гарнітури увімкніть функцію Bluetooth на мобільному телефоні та увімкніть мобільний телефон.

З'єднання у пару не працює.

Перевірте, чи гарнітура перебуває у режимі з'єднання у пару.

- Виконайте кроки, подані в цьому посібнику користувача (див. 'З'єднання гарнітури в пару з мобільним телефоном' на сторінці 4).
- Перш ніж відпустити кнопку  перевірте, чи світлодіодний індикатор по чергово блимає блакитним і білим світлом. Якщо Ви бачите лише блакитний індикатор, не переставайте утримувати цю кнопку.

Мобільному телефону не вдається знайти гарнітуру.

- Можливо, гарнітуру під'єднано до пристрою, із яким попередньо було утворено пару. Вимкніть під'єднаний пристрій або перемістіть його за межі робочого діапазону.
- Можливо, було скинуто налаштування з'єднання у пару або гарнітуру було попередньо з'єднано з іншим пристроєм. Знову з'єднайте гарнітуру в пару з мобільним телефоном, як описано в посібнику користувача (див. 'З'єднання гарнітури в пару з мобільним телефоном' на сторінці 4).

На мобільному телефоні не працює функція голосового набору чи повторного набору.

Можливо, мобільний телефон не підтримує цієї функції.

Гарнітуру Bluetooth під'єднано до мобільного телефону з підтримкою функції стерео Bluetooth, але музика відтворюється лише на гучномовці мобільного телефону. Читайте посібник користувача мобільного телефону. Виберіть прослуховування музики через гарнітуру.

Якість звуку низька, чути потрiскування.

Пристрій Bluetooth знаходиться поза межами робочого діапазону. Скоротіть відстань між гарнітурою і пристроєм Bluetooth чи усуньте перешкоди між ними.

Передача даних з мобільного телефону дуже повільна і якість звуку дуже низька, або ж передача звуку взагалі не працює.

Перевірте, чи мобільний телефон підтримує не лише профіль (моно) HSP/HFP, а й профіль A2DP (див. 'Технічні дані' на сторінці 7).

Музика звучить, але нею неможливо керувати на пристрої Bluetooth (наприклад, відтворювати/призупиняти/прокручувати вперед/назад).

Перевірте, чи аудіоджерело Bluetooth підтримує профіль AVRCP (див. 'Технічні дані' на сторінці 7).

Для подальшої підтримки відвідайте веб-сайт www.philips.com/support.



2014 © WOOX Innovations Limited. Усі права застережено.
Цей виріб з'явився на ринку завдяки компанії WOOX Innovations Limited чи одній з її дочірніх компаній, надалі в цьому документі WOOX Innovations, яка є виробником виробу. WOOX Innovations надає гарантію щодо виробу, до комплекту якого входить ця брошура. Philips і емблема щита Philips є зареєстрованими товарними знаками Koninklijke Philips N.V.

UM_SHB5500_00_UK_V1.0
WK1428

CE 0890

