

Užregistruokite savo įrenginį ir gaukite
visą reikiamą pagalbą:
www.philips.com/welcome

FWM 400D

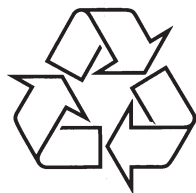

Daugiau apie firmos "Philips" gaminius galite sužinoti
pasauliniame Interneto tinkle. Svetainės adresas:
<http://www.philips.com>

Naudojimosi instrukcijų knygelė

TURINYS

1 Svarbi informacija	3	6 FM Radijo klausymas	14
Saugumas	3	Radijo stoties suradimas	14
2 Jūsų Mini Hi-Fi Sistema	5	Automatinis FM radijo stočių išsaugojimas atmintyje	14
Pristatymas	5	Rankinis FM radijo stočių išsaugojimas atmintyje	14
Ką rasite dėžutėje	5	Išsaugotos radijo stoties pasirinkimas	14
Pagrindinio įrenginio apžvalga.....	6	7 Kitos funkcijos	15
Nuotolinio valdymo pulto apžvalga.....	7	Žadintuvo nustatymas	15
3 Pradžia	9	Išsijungimo laikmačio nustatymas	15
Garsiakalbių prijungimas	9	8 Informacija apie įrenginį.....	16
FM antenos prijungimas	9	Techniniai duomenys.....	16
Nuotolinio valdymo pulto paruošimas	9	Informacija apie USB grojimą.....	17
Maitinimo prijungimas	10	Tinkami MP3 diskų formatai.....	17
Laikrodžio nustatymas	10	Priežiūra	17
Įjungimas	10	9 Problemų sprendimas	18
4 Grojimas	11	10 Pastabos	19
Pagrindinės grojimo funkcijos.....	11		
Disko grojimas	11		
Grojimas iš iPod/ iPhone.....	11		
Grojimas iš USB įrenginio	12		
Audio grojimas iš papildomai prijungto įrenginio	12		
5 Grojimo valdymas	13		
Garsumo reguliavimas	13		
Pakartotino grojimo ir grojimo atsitiktine tvarka funkcijos	13		
Takelių užprogramavimas	13		
Įvairios informacijos rodymas	13		

10. PASTABOS

 Šis produktas atitinka Europos Sąjungos radijo trikdžiams keliamus reikalavimus.

Šis produktas atitinka toliau išvardintas direktyvas ir taisykles: 2004/108/EC + 2006/95/EC.

Bet kokios modifikacijos ar pakeitimai, kurie nėra patvirtinti Philips Consumer Lifestyle, yra nelegalūs bei neteisėti ir gali atimti teisę naudotis šiuo įrenginiu.

Pastaba

- Informacija apie įrenginio tipą yra produkto apatinėje dalyje.



'Made for iPod' ir 'Made for iPhone®' reiškia, kad šis įrenginys yra sukurtas taip, kad prie gali būti prijungiamas iPod grotuvas arba iPhone telefonas, ir jis yra sertifikuotas gamintojo ir atitinka Apple veikimo standartus. Apple kompanija nėra atsakinga už šio prietaiso veikimą ir atitikimą saugumo ir priežiūros standartams. Atkreipkite dėmesį, kad šio priedo naudojimas su iPod ir iPhone gali įtakoti bevielio ryšio kokybę.

Būkite atsakingi Gerbkite autorines teises.

Autorinėmis teisėmis apsaugotos medžiagos, kompiuterinių programų, failų, transliacijų, garso įrašų kopijavimas yra autorių teisių pažeidimas ir yra laikomas kriminaliniu nusikaltimu. Šio įrenginio tokiais tikslais naudoti negalima.



Jūsų įrenginys sukurtas naudojant aukštos kokybės medžiagas ir komponentus, kurie gali būti perdirbami arba naudojami dar kartą.



Jeigu prie savo įrenginio matote nubraukto atliekų konteinerio paveiksliuką, tai reiškia, kad įrenginys pagamintas pagal 2002/96/EC Europos direktyvą.

Prašome susipažinti su vietine tvarka, nustatančia elektroninių ir elektrinių įrenginių išmetimo tvarką.

Prašome elgtis pagal vietines taisykles ir neišmesti savo įrenginio kartu su įprastinėmis namų apyvokos šiukšlėmis. Jeigu įrenginiu atsikratysite tinkamai, jūs padėsite apsaugoti gamtą ir žmogaus sveikatą nuo kenksmingų veiksnių, kurie atsiranda dėl netinkamo atsikratymo senais daiktais.



Šio produkto sudėtyje yra baterijos, pagamintos pagal Europos Direktyvą 2006/66/EC, ir jos negali būti išmetamos kartu su kitomis namų apyvokos šiukšlėmis. Prašome pasidomėti vietinėmis maitinimo elementų atsikratymo/išmetimo taisyklėmis. Tinkamas atsikratymas padės sumažinti neigiamas pasekmes aplinkai ir žmonių sveikatai.

Aplinkosaugos informacija

Į įpakavimą neįeina jokia nereikalinga medžiaga. Mes skyrėme daug pastangų, kad sumažintume įpakavimo dydį ir padarytume jį lengvai išskiriamą į tris medžiagas: kartoną (dėžė), išplečiamą polistirolą (apsauga) bei polietileno (maišeliai ir pan.).

Jūsų grotuvas pagamintas iš medžiagų, kurios gali būti perdirbtos, jei įrenginį išardytų kompanija, kuri tame specializuojasi. Prašome susipažinti su vietinėmis taisyklėmis, nustatančiomis įpakavimų, išsikrovusių maitinimo elementų bei senos įrangos išmetimo tvarką.



Windows Media ir Windows Logo yra registruoti prekiniai ženklai, kurie priklauso Microsoft korporacijai JAV ar kitose šalyse.

Įrenginyje rasite šį žymėjimą:



© 2011 Koninklijke Philips Electronics N.V.
Visos teisės saugomos

9. PROBLEMŲ SPRENDIMAS

! Dėmesio!

- Niekada nenuimkite apsauginio sistemos viršaus/ dangčio.

Niekada patys netaisykite įrenginio, nes taip pažeisite garantiją.

Jeigu naudodamiesi šia sistema susiduriate su problemomis, pirmiausiai perskaitykite šį skyrį. Jeigu problemos išspręsti nepavyko, aplankykite Philips tinklapį www.philips.com/welcome. Kai bandysite susisiekti su Philips, būtinai žinokite modelio ir serijos numerį ir būkite šalia savo įrenginio.

Nėra maitinimo

- Įsitikinkite, kad garso sistemos AC adapteris yra teisingai prijungtas.
- Įsitikinkite, kad rozetėje yra elektros energija.
- Taupydamas energiją, jūsų įrenginys po 15 minučių, per kurias neatliekate jokių veiksmų, išsijungia į budėjimo režimą.

Nėra garso arba prastas garsas

- Pareguliuokite garsumą.
- Įsitikinkite, kad garsiakalbiai yra tinkamai prijungti.
- Patikrinkite, ar 'apnuoginti' garsiakalbių laidų galai yra tinkamai prijungti.

Sumaišyta garso išvesties kairė ir dešinė pusės

- Patikrinkite garsiakalbių prijungimą ir pastatymą.

Įrenginys nereaguoja

- Atjunkite įrenginį iš elektros tinklo, o tada vėl prijunkite ir bandykite įjungti sistemą.
- Taupydamas energiją, jūsų įrenginys po 15 minučių, per kurias neatliekate jokių veiksmų, išsijungia į budėjimo režimą.

Neveikia nuotolinio valdymo pultas

- Prieš spausdami bet kokią funkcijų mygtuką, jūs turite pasirinkti šaltinį nuotolinio valdymo pulte.
- Sumažinkite atstumą tarp nuotolinio valdymo pulsto ir garso sistemos.
- Įdėkite baterijas pagal poliškumą (+/-).
- Pakeiskite baterijas.
- Nukreipkite nuotolinio valdymo pultą tiesiai į garso sistemoje esantį sensorių.

Sistema neranda disko

- Įdėkite diską.
- Patikrinkite, ar diskas nėra įdėtas atvirkščiai.
- Palaukite, kol nudžius drėgmė nuo linzės.
- Pakeiskite arba nuvalykite diską.
- Naudokite tik užbaigtus įrašinėti ('finalizuotus') diskus bei tinkamo formato diskus.

Blogas radijo bangų priėmimas

- Padidinkite atstumą tarp garso sistemos ir televizoriaus ar vaizdo grotuvo.
- Pilnai išvyniokite savo FM anteną.

Neveikia taimeris

- Teisingai nustatykite laikrodį.
- Aktyvuokite taimerį.

Išsityrėnė laikrodžio/taimerio nustatymai

- Buvo sutrikęs maitinimas arba atjungtas elektros laidas.
- Nustatykite laikrodį/taimerį iš naujo.

Netinkamas USB įrenginio formatas

- Jūsų USB įrenginys nesuderinamas su šia sistema. Pabandykite prijungti kitą įrenginį.

1. SVARBI INFORMACIJA

Saugumas

Atkreipkite dėmesį į šiuos saugumo simbolius



'Žaibo' simbolis reiškia, kad jūsų įrenginyje yra neizoliuotų dalių, kurios gali sukelti elektros iškvrovą. Vardan jūsų ir jūsų namų saugumo, prašome nenuimnėti produktą dengiančio gaubto.

'Šauktuko' simbolis reiškia, kad reikia atkreipti dėmesį į atitinkamų funkcijų naudojimosi instrukcijas, kad būtų išvengta valdymo ir priežiūros problemų.

ĮSPĖJIMAS: Norėdami sumažinti gaisro ar elektros iškvrovos riziką, nepalikite šio įrenginio lietuje ar drėgmėje, ir ant įrenginio nestatykite objektų pripildytų vandens, tokių kaip vazos.

DĖMESIO: Norėdami išvengti elektros iškvrovos, pilnai įkiškite ir užfiksuokite laido kištuką.

Svarbios Saugumo Instrukcijos

- Perskaitykite šias instrukcijas.
- Atkreipkite dėmesį į visus įspėjimus.
- Vadovaukitės visomis instrukcijomis.
- Neužblokuokite vėdinimosi angų. Statykite įrenginį pagal gamintojo instrukcijas.
- Nestatykite įrenginio šalia karščio šaltinių, tokių kaip radiatorių, viryklių ir kitų karštų skleidžiančių įrenginių (tame tarpe ir stiprintuvų).
- Saugokite maitinimo laidą, kad ant jo nebūtų lipama ir jis nebūtų pradurtas ir pan. Taip pat stenkitės nekliudyti tos vietos, kurioje laidai išeina iš įrenginio.
- Naudokite tik gamintojo nurodytus priedus ir detales.
- Naudokitės tik gamintojo nurodytais arba kartu su H-Fi įrenginiu parduodamais priedais: vežimėliu, rėmeliu, stovu, staliuku ir t.t. Jeigu naudojate vežimėliu, atsargiai elkitės, kai bandysite perstatyti ar patraukti įrenginį į kitą vietą.



- Žaibo, didelės audros metu išjunkite įrenginį iš elektros tinklo. Taip pat išjunkite įrenginį, jeigu neketinate juo naudotis ilgesnį laiką.
- Visais atvejais dėl taisymo kreipkitės tik į kvalifikuotus meistrus. Meistrų pagalbos jums reikės visais atvejais, kai pažeisite įrenginį, elektros maitinimo laidą, apliesite įrenginį skysčiais, pažeisite jį sunkiais daiktais, numesite ir t.t.
- Produkto negalima statyti šalia lašančių ar besitaškančių objektų.
- Šalia įrenginio nestatykite pavojingų daiktų (degančių žvakių, vandens pilnų vazų ir panašiai).

... SVARBI INFORMACIJA

- DĖMESIO – Baterijų naudojimas: atlikite šiuos veiksmus, kad apsaugotumėte baterijas nuo nutekėjimo:
- Teisingai pagal pažymėtus '-' ir '+' ženklus įdėkite baterijas.
- Nesumaišykite skirtingų rūšių baterijų (vienu metu nenaudokite senų ir naujų baterijų, arba anglies ir šarminių baterijų).
- -Jeigu įrenginio nenaudosite ilgą laiką, baterijas išimkite.
- -Jei atjungimui naudojamas MAINS tipo maitinimo laidas arba jungiamasis prietaisas, toks prietaisas turėtų būti visada veikiantis ir pasiekiamas.



Įspėjimas

- Niekada nenuimkite įrenginį dengiančio viršaus.
- Niekada nesudrėkinkite jokios įrenginio dalies.
- Nestatykite įrenginio ant kitų elektros prietaisų.
- Nelaikykite įrenginio tiesioginiuose saulės spinduliuose, šalia liepsnos ar karščio.
- Niekada nežiūrėkite tiesiai į lazerio spindulį esantį įrenginyje.
- Įsitikinkite, kad visuomet galite lengvai pasiekti įrenginio maitinimo laidą, kištuką ar adapterį ir taip atjungti maitinimą.

... INFORMACIJA APIE ĮRENGINĮ

Informacija apie USB grojimą

Tinkami USB įrenginiai:

- USB flash memory (USB 2.0 arba USB 1.1).
- USB flash grotuvai (USB 2.0 arba USB 1.1).
- Atminties kortelės (jums reikės papildomo kortelių skaitytuvo).

Tinkami formatai:

- USB arba atminties failų formatai FAT16, FAT32 (talpa: 512 bitai).
- MP3 bitų dažnis (duomenų dažnis): 32-320 Kbps ir kintantis bitų dažnis.
- WMA v9 ar ankstesnis.
- Direktorijų skirstymas iki 8 lygmenų.
- Albumų/ katalogų skaičius: iki 999.
- Takelių/ antraščių skaičius: iki 999.
- ID3 tag v2.0 ar vėlesnis.
- Failo pavadinimas Unicode UTF8 (maksimalus ilgis: 128 bitai).

Netinkami formatai:

- Tušti albumai: tušti albumai yra tie, kuriuose nėra MP3/WMA audio failų, ir jie nerodomi ekranelyje.
- Netinkamų formatų failai yra praleidžiami. Tai reiškia, kad pvz. Word'o dokumentai .doc ar MP3 failai su plėtiniumi .dlf yra ignoruojami ir nebus grojami.
- AAC, WAV, PCM audio failai.
- DRM apsaugoti WMA failai (.wav, .m4a, .m4p, .mp4, .aac).
- WMA failai Lossless formatu.

Tinkami MP3 diskų formatai

- ISO9660, Joliet.
- Maksimalus 'antraščių' skaičius: 511 (priklauso nuo failo pavadinimo ilgio).
- Maksimalus albumų skaičius: 511.
- Tinkamos atrankos dažniai: 32 kHz, 44.1kHz, 48 kHz.
- Tinkami bitų dažniai: 32~320 (kbps), kintantys bitų dažniai.
- ID3 tag v2.0 ar vėlesnis.

Priežiūra

Įrenginio valymas

- Naudokite sausą medžiagą, lengvai sudrėkintą valymo priemonėje. Nenaudokite priemonių, sudėtyje turinčių alkoholio, spirito, amonio ar šveičiamųjų dalių.

Diskų valymas

- Kai diskas tampa nešvarus, valykite jį su minkštos medžiagos gabalėliu tiesiomis linijomis nuo centro į kraštus.



- Nenaudokite tokių medžiagų kaip benzolas, skiediklis, įvairūs parduodami valymo skysčiai, antistatiniai purškikliai ir pan.

Diskų linzės valymas

- Po ilgo naudojimo ant disko linzės gali būti susikaupę purvo arba dulkių. Norėdami užtikrinti aukštą grojimo kokybę, nuvalykite linzę su 'Philips CD lens cleaner' valikliu arba kitu parduodamu valikliu. Vadovaukitės instrukcijomis, pateiktomis su valikliu.

8. INFORMACIJA APIE ĮRENGINĮ



Pastaba

- Duomenys apie įrenginį gali būti keičiami be išankstinio perspėjimo.

Techniniai duomenys

Stiprintuvas

- Išvesties galia: 60W kanalui x 4
- Dažnis: 63 – 1600 Hz, ±3 dB
- Signalo ir triukšmo santykis: >55dB

Diskas

- Lazerio tipas: Puslaidininkis
- Disko diametras: 12cm/8cm
- Tinkami diskai: CD-DA, CD-R, CD-RW, MP3-CD, WMA-CD
- Audio DAC: 24Bitai/ 44.1kHz
- Bendrieji trukdžiai: <1%
- Dažnis: 63Hz – 16 kHz
- Signalo ir triukšmo santykis: >65dBA

Tiuneris FM

- Radijo bangų spektras: 87.5 – 108 MHz
- Tinkelis: 50 KHz
- Jautrumas
 - Mono, 26dB, Signalo ir triukšmo santykis: <22 dBu
 - Stereo, 46dB, Signalo ir triukšmo santykis: <45 dBu
- Paieškos Jautrumas: <28 dBu
- Bendrieji trukdžiai: <3%
- Signalo ir triukšmo santykis: >45dBA

Garsiakalbiai

- Garsiakalbių Varža 4 Ω

Bendra informacija

- AC galia: 220-240V~, 50/60Hz,
- Energijos vartojimas veikimo metu: 55 W
- Energijos vartojimas budėjimo režime: <2 W
- Energijos vartojimas 'Eco Power' budėjimo režime: <1 W
- USB Direct: Versija: 2.0/1.1
- Išmatavimai
 - Pagrindinis Įrenginys (P x A x G): 220 x 312 x 270 mm
 - Garsiakalbiai (P x A x G): 229 x 359 x 269 mm
- Svoris
 - Su Įpakavimu: 13.2 kg
 - Pagrindinis Įrenginys: 3.6 kg
 - Garsiakalbis: 2 x 3.7 kg

2. JŪSŲ MINI HI-FI SISTEMA

Sveikiname įsigijus šį įrenginį ir sveiki atvykę į Philips! Norėdami gauti pilną reikalingą pagalbą, užregistruokite savo įrenginį www.philips.com/welcome.

Pristatymas

Naudodamiesi šia Hi-Fi sistema, jūs galėsite:

- mėgautis muzikos grojimu iš audio diskų, USB įrenginio, iPod/ iPhone ir kitų papildomai prijungiamų įrenginių
- klausytis radijo stočių.

Kad išstobulinti garso kokybę, ši Hi-Fi sistema jums siūlo šiuos garso efektus:

- Digital Sound Control (DSC) (skaitmeninis garso valdymas)
- Dynamic Bass Boost (DBB) (dinaminis žemų dažnių didinimas).

Ši Hi-Fi sistema yra suderinama su šiais media formatais:



Ką rasite dėžutėje

Patikrinkite, ar visus išvardintus elementus radote dėžutėje:

- Pagrindinis įrenginys
- Nuotolinio valdymo pultas (su baterijomis)
- Garsiakalbiai (x 2)
- FM antena
- Naudojimosi instrukcijos
- Greitos pradžios gidas

Pagrindinio įrenginio apžvalga

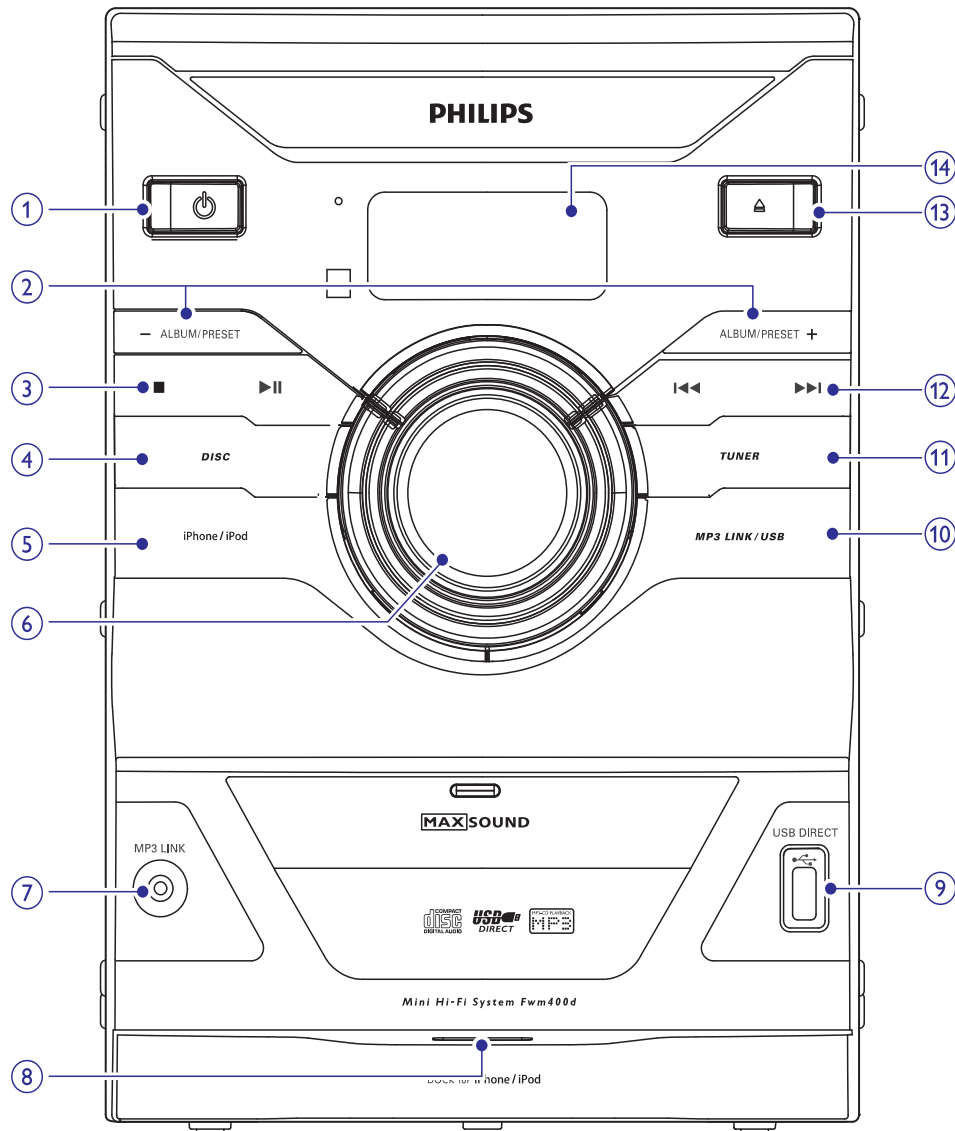

1.

- Įjungia Hi-Fi sistemą
- Išjungia sistemą į budėjimo ar 'Eco Power' budėjimo režimą.

2. ALBUM PRESET +/-

- Nustatytos radijo stoties pasirinkimas.
- Pereiti prie buvusio/tolimesnio albumo.
- Naviguoti iPod/ iPhone meniu.

Žadintuvo nustatymas

Hi-Fi sistemą galite naudoti ir kaip žadintuvą. Nustatytu laiku gali pradėti groti diskas, tiuneris (radijas), USB arba iPod/iPhone.

Pastaba

- Įsitikinkite, kad laikrodis nustatytas teisingai.

1. Budėjimo režime spauskite ir palaikykite nuspaudę **TIMER** mygtuką, kol ekrane nepasirodys užrašas **[SET TIMER]** (įsijungimo laikmačio nustatymas). Tada ekrane pasirodys užrašas **[SELECT SOURCE]** (šaltinio pasirinkimas).
2. Spauskite grojimo šaltinio mygtukus, kad pasirinktumėte, kas gros suveikus žadintuvui: **DISC**, **TUNER**, **USB** ar **iPod/iPhone**.
3. Spauskite **TIMER**, kad patvirtintumėte.
 - ↳ Pradės mirksėti valandų skaitmenys.
4. Spauskite **◀◀ / ▶▶**, kad nustatytumėte valandas.
5. Spauskite **TIMER**, kad patvirtintumėte.
 - ↳ Pradės mirksėti minučių skaitmenys.
6. Kartokite 4-5 žingsnius, kad nustatytumėte minutes.
 - ↳ Pabaigus ekrane bus rodoma žadintuvo ikona.

Pastabos

- Budėjimo režime pakartotinai spauskite **TIMER** mygtuką, kad aktyvuotumėte/ išjungtumėte žadintuvą (įsijungimo laikmatį).
- Kai žadintuvas suskamba, galite pareguliuoti garsumą spausdami **VOL +/-**.
- Jei kaip žadintuvo garso šaltinis buvo pasirinktas Diskas/ USB/ iPod/ iPhone, tačiau nėra įdėtas diskas arba neprijungtas USB/ iPod/ iPhone, sistema automatiškai įjungs tiunerio šaltinį.

Išsijungimo laikmačio ('sleep' funkcijos) nustatymas

Ši Hi-Fi sistema taip pat gali ir išsijungti į budėjimo režimą po tam tikro nustatyto laiko tarpo.

Pakartotinai spauskite **SLEEP** mygtuką, kad nustatytumėte laiko trukmę minutėmis, po kurio sistema išsijungs.

- ↳ Kai išsijungimo laikmatis yra aktyvuotas, ekrane bus rodomas simbolis „z“.

Norėdami išjungti laikmatį, pakartotinai spauskite **SLEEP** mygtuką, kol bus rodomas simbolis **[SLP OFF]** (išjungta).

- ↳ Simbolis „z“ pranyks.

6. RADIOJO KLAUSYMAS

FM Radijo stoties suradimas

Pastaba

- Kad transliacijos signalas būtų geresnis, pilnai ištieskite FM anteną ir raskite jai tinkamą poziciją.

1. Spauskite **TUNER**, kad pasirinktumėte FM šaltinį.
2. Spauskite ir ilgiau nei 2 sekundes laikykite nuspaudę **◀◀/▶▶**.
↳ Hi-Fi sistema automatiškai suras radijo stotį su stipriu signalu.
3. Kartokite 2 žingsnį, kad nustatytumėte kitas stotis.

Norėdami nustatyti radijo stotį rankiniu būdu:

1. Pakartotinai spauskite **◀◀/▶▶**, kol rasite optimalią signalo kokybę.

Automatinis radijo stočių išsaugojimas atmintyje

Pastaba

- Daugiausiai jūs galite nustatyti ir išsaugoti iki 20 radijo stočių.

Tiunerio režime spauskite ir 2 sekundes laikykite nuspaudę **PROG** mygtuką, kad įjungtumėte automatinį nustatymą.

- ↳ Pasirodys užrašas **[AUTO]** (automatinis).
- ↳ Visos pasiekiamos radijo stotys yra surandamos ir išsaugomos atmintyje, ir pradeda groti pirma išsaugota radijo stotis.

Rankinis radijo stočių išsaugojimas atmintyje

1. Nustatykite radijo stotį.
2. Spauskite **PROG**.
↳ Ekrane ims mirksėti stoties numeris.
3. Naudokitės **▲/▼** mygtukais, kad radijo stotčiai priskirtumėte numerį, o tada dar kartą spauskite **PROG**, kad patvirtintumėte.
4. Pakartokite žingsnius nuo 1 iki 4 kitoms stotims.

Pastaba

- Vienos stoties vietoje galite užprogramuoti kitą stotį.

Išsaugotos radijo stoties pasiekimas

Tiunerio režime kelis kartus spauskite **▲/▼**, kad pasirinktumėte norimos išsaugotos radijo stoties numerį.

... JŪSŲ MINI HI-FI SISTEMA

3. /

- Sustabdyti grojimą arba ištrinti užprogramuotą grojimą.
- Pradėti grojimą arba jį laikinai sustabdyti.

4. **DISC**

- Pasirinkite disko šaltinį.

5. **iPod/ iPhone**

- Pasirinkite iPod/ iPhone šaltinį.

6. **Garsumo reguliavimas**

- Reguluokite garsumo lygį.

7. **MP3 LINK**

- Papildomo audio įrenginio prijungimui skirtas lizdas.

8. **iPod/ iPhone prijungimui skirta vieta**

9. **USB DIRECT**

- Lizdas, skirtas USB įrenginiui.

10. **MP3 LINK/ USB**

- Pasirinkite MP3 sąsają/ USB šaltinį.

11. **TUNER**

- Pasirinkite tiunerio (radijo) šaltinį.

12. **◀◀/▶▶**

- Pereiti prie buvusio/tolimesnio takelio.
- Ieškoti takelyje/ diske.
- Nustatyti radijo stotį.
- Nustatyti laikrodį.

13. **▲**

- Atidaro arba uždaro diskų dėklą.

14. **Ekranelio panelė**

- Parodo dabartinę būseną.

Nuotolinio valdymo pulto peržiūra

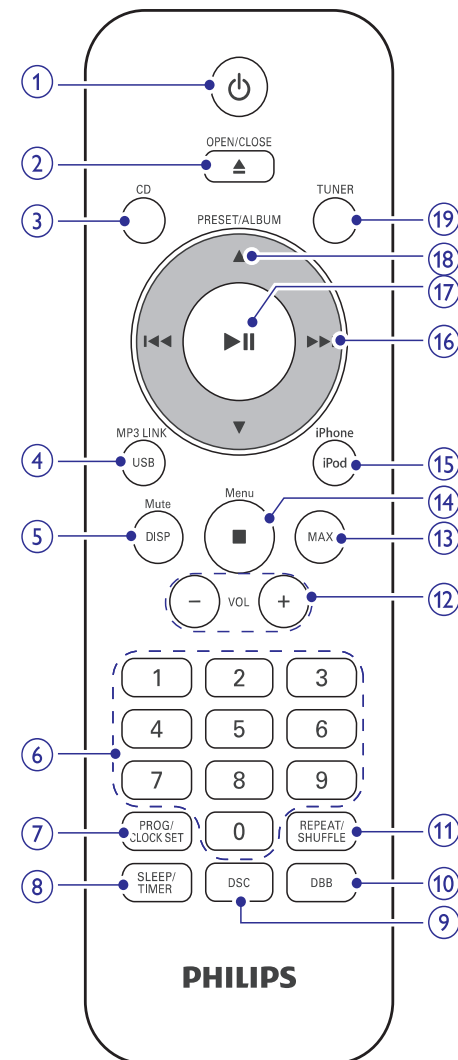

1. 
 - Įjungia Hi-Fi sistemą.
 - Išjungia į budėjimo režimą arba 'Eco Power' budėjimo režimą.
2. **OPEN/ CLOSE ▲**
 - Atidaryti arba uždaryti diskų dėklą.
3. **CD**
 - Pasirinkite disko šaltinį.
4. **MP3 LINK/ USB**
 - Pasirinkite MP3 sąsają/ USB šaltinį.
5. **DISP/ MUTE**
 - Užtildyti arba sugrąžinti garsą.
 - Rodyti informaciją apie grojimą.
6. **Skaitmenų klaviatūra**
 - Tiesiogiai pasirinkite norimą disko takelį.
 - Tiesiogiai pasirinkite norimą nustatytą radijo stotį.
7. **PROG/CLOCK SET**
 - Laikrodžio nustatymas.
 - Takelių ir radijo stočių programavimas.
8. **SLEEP/ TIMER**
 - Žadintuvo/ Išsijungimo laikmačio (sleep) nustatymas.
9. **DSC**
 - Pasirinkite nustatytus garso efektus.
10. **DBB**
 - Žemų dažnių sustiprinimo įjungimas arba išjungimas.
11. **REPEAT/ SHUFFLE**
 - Dainų grojimas pakartotinai/ Grojimas atsitiktine tvarka.
12. **VOL +/-**
 - Garsumo reguliavimas.
13. **MAX**
 - Skubaus galingumo padidinimo įjungimas/ išjungimas.





14.  / **MENU**
 - Grojimo sustabdymas.
 - Užprogramuoto grojimo ištrynimasis.
 - Navigavimas iPod/ iPhone meniu.
15. **iPod/ iPhone**
 - Pasirinkite iPod/ iPhone šaltinį.
16. 
 - Ieškoti takelyje/ diske.
 - Nustatyti radijo stotį.
 - Pereiti prie buvusio/tolimesnio takelio.
 - Nustatyti laikrodį.
17. 
 - Pradėti grojimą arba jį sustabdyti.
18. **PRESET / ALBUM ▲ / ▼**
 - Pasirinkti nustatytą radijo stotį.
 - Pereiti prie buvusio/ tolimesnio albumo.
 - Navigavimas iPod/ iPhone meniu.
19. **TUNER**
 - Pasirinkti Tiunerio (radijo) šaltinį.

Garsumo reguliavimas

Grojimo metu jūs galite reguliuoti garsumo lygį ir pasirinkti norimus garso efektus:







Funkcija	Veiksmas
Norėdami padidinti/ sumažinti garsumo lygį.	Spauskite VOL +/- .
Norėdami išjungti/ grąžinti garsą.	Spauskite ir 2 sekundes palaikykite nuspaudę MUTE mygtuką.
Norėdami įjungti/ išjungti skubų galingumo padidinimą.	Spauskite MAX mygtuką
Norėdami įjungti/ išjungti dinaminį žemų dažnių išryškiniimą.	Spauskite DBB mygtuką
Norėdami pasirinkti gamykliškai nustatytą garso efektą (FLAT , OPTIMAL , JAZZ , ROCK , TECHNO).	Pakartotinai spauskite DSC mygtuką.

Pakartotino grojimo ir grojimo atsitiktine tvarka funkcijos

1. Pakartotinai spauskite **REPEAT** mygtuką, kad pasirinktumėte:
 - : Esamas takelis grojamas pakartotinai.
 -  (**ALB**): (tik su MP3/WMA): Visi takeliai, esantys albume, yra grojami pakartotinai.
 -  (**ALL**): Visi takeliai grojami pakartotinai.
 - : Visi takeliai grojami atsitiktine tvarka.
2. Norėdami sugrįžti prie įprastinio grojimo, pakartotinai spauskite **REPEAT**, kol panelėje parodomas užrašas **[TRK]** (takelis).

Takelių užprogramavimas

Daugiausiai jūs galite užprogramuoti iki 20 takelių.

1. CD/USB režimuose, spauskite , kad sustabdytumėte grojimą. Tada spauskite **PROG**, kad įjungtumėte programavimo režimą.
 - ↳ Ekrane bus rodomas užrašas **[PROG]** (programavimas) ir šalia mirksės programos numeris.
2. Esant MP3/WMA takeliams, spauskite  / , norėdami pasirinkti albumą.
3. Spauskite , kad pasirinktumėte takelį, o tada spauskite **PROG**, kad patvirtintumėte.
4. Pakartokite 2-3 žingsnius, kad užprogramuotumėte kitus takelius.
5. Spauskite , norėdami groti užprogramuotus takelius.
 - ↳ Grojimo metu ekrane bus rodomas užrašas **[PROG]** (programavimas).
 - Jeigu norite ištrinti užprogramavimą, 'stop' pozicijoje spauskite  mygtuką.

Įvairios informacijos rodymas

Grojimo metu pakartotinai spauskite **DISPLAY** mygtuką, kad būtų parodytas laikas ir kita įvairi informacija apie grojimą.

... GROJIMAS

Audio iš iPod/ iPhone klausymas

- Įstatykite/prijunkite iPod/iPhone į jam skirtą vietą.

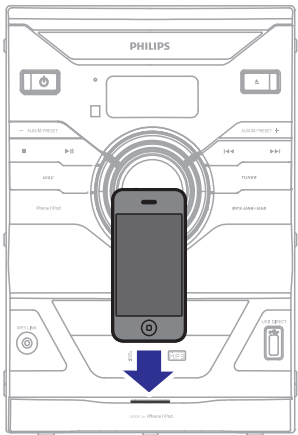

- Spauskite **iPod/iPhone**, kad pasirinktumėte iPod/iPhone šaltinį.
- Pradėkite groti muziką iPod/iPhone įrenginyje.

Norėdami išimti iPod/iPhone:

Ištraukite įrenginį iš jam skirtos prijungimo vietos.

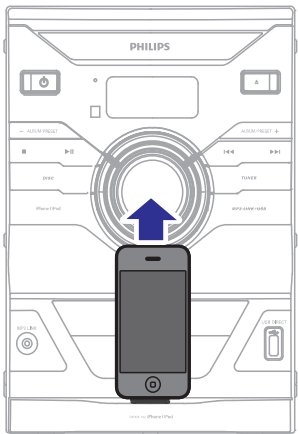

iPod/ iPhone įkrovimas

Kai Hi-Fi sistema prijungta prie elektros maitinimo, prijungtas iPod/iPhone ims automatiškai krautis.

Grojimas iš USB įrenginio

! Pastaba

- Įsitikinkite, kad USB įrenginyje yra tinkamo formato muzikos failai.

- Įrenginio USB kištuką prijunkite prie lizdu.
- Spauskite **USB**, kad pasirinktumėte USB šaltinį.
↳ Grojimas prasideda automatiškai.

Audio grojimas iš papildomai prijungto įrenginio

Per šią sistemą taip pat galite klausytis ir papildomai per MP3 sąsajos ('MP3 link') laidą (komplekte nepateiktas) prijungto įrenginio.

- MP3 sąsajos ('MP3 link') laidą sujunkite su:
 - MP3 LINK** lizdu, esančiu įrenginyje.
 - Prijungiamo įrenginio audio išvesties lizdu.
- Pakartotinai spauskite **MP3 LINK**, kad pasirinktumėte 'MP3 link' režimą.
- Pradėkite grojimą išoriniame įrenginyje (jei reikia, skaitykite jo naudojimosi instrukcijas).

3. PRADŽIA

! Dėmesio!

- Kitoks nei čia aprašytas procesų atlikimas bei nustatymų reguliavimas gali sąlygoti pavojingą spinduliavimo atsiradimą arba sukelti kitokius nesaugius reiškinius.

Būtinai sekite instrukcijomis jų eilės tvarka.

Garsiakalbių prijungimas

Garsiakalbių laidus pilnai įkiškite į jiems skirtus lizdus Hi-Fi sistemos galinėje dalyje.

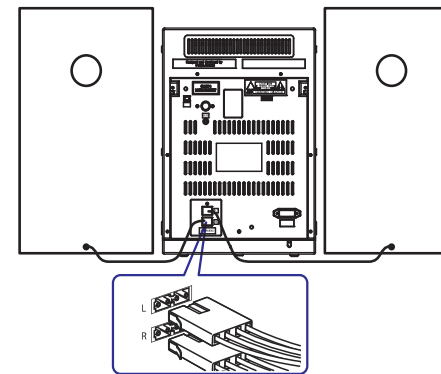

FM antenos prijungimas

FM anteną įjunkite į **FM ANT** lizdą, esantį Hi-Fi sistemos galinėje dalyje.

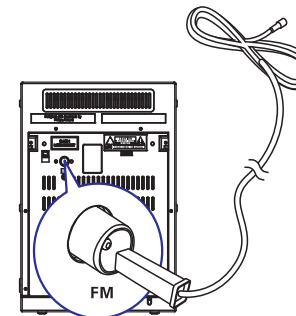

Nuotolinio valdymo pulto paruošimas

! Dėmesio!

- Sprogmimo rizika! Neleiskite baterijoms įkaisti, nelaikykite jų saulės spinduliuose arba šalia liepsnos. Niekada nemeskite baterijų į ugnį.
- Sutrumpėjusio baterijų tarnavimo laiko rizika! Niekada nenaudokite kartu skirtingų tipų ar firminių ženklų baterijų.

Prieš naudodamiesi nuotolinio valdymo pultu, įdėkite dvi AAA tipo baterijas, teisingai atitaisydami poliarizumą (+ bei -), kaip parodyta paveikslėliuose.

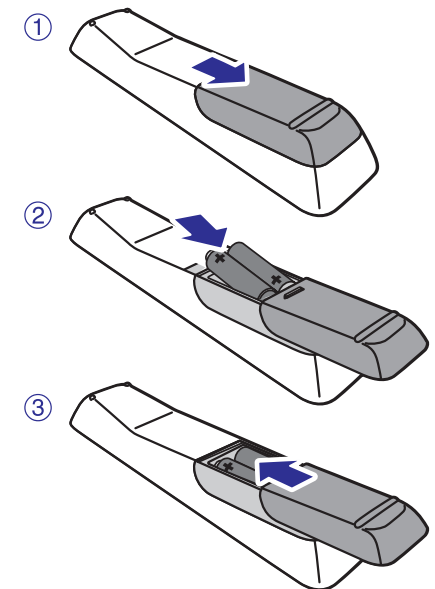

Maitinimo prijungimas

! Dėmesio!

- Rizika sugadinti produktą! Įsitikinkite, kad maitinimo įtampa atitinka įtampą, nurodytą aparato galinėje arba apatinėje dalyje.
- Elektros iškvos rizika! Atjungdami maitinimą, visada traukite už kištuko, jokiu būdu netraukite už paties laido.

☰ Pastaba

- Prieš prijungdami AC maitinimo adapterį įsitikinkite, kad atlikote visus kitus sujungimus.

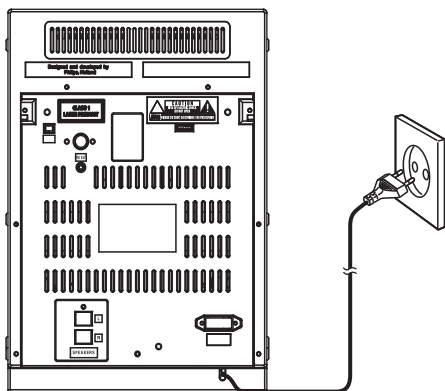

Laikrodžio nustatymas

- Budėjimo režime spauskite ir 2 sekundes palaikykite nuspaustą **CLOCK SET** mygtuką, kad įjungtumėte laikrodžio nustatymo režimą.
 - ↳ Ekране parodomas užrašas **[SET CLOCK]** (laikrodžio nustatymas), tada ims mirksėti **[24 HOUR]** arba **[12 HOUR]** režimas, kurį turėsite pasirinkti.
- Spauskite **◀◀ / ▶▶**, kad pasirinktumėte 12 arba 24 valandų laikrodžio formatą.
- Spauskite **CLOCK SET** mygtuką, kad patvirtintumėte.
 - ↳ Pradės mirksėti rodomi valandų skaitmenys.
- Kartokite 2 ir 3 žingsnius, kad nustatytumėte valandas ir minutes.

☰ Pastaba

- Norėdami išjungti laikrodžio nustatymo režimą, spauskite **■**.
- Jei laikrodis dar nenustatytas, prijungus iPod/iPhone sistema automatiškai sinchronizuos ir bus naudojamas laikas iš iPod/iPhone.

Įjungimas

Spauskite **⏻** mygtuką.

- ↳ Hi-Fi sistema įjungs paskutinį pasirinktą garso šaltinį.

Išjungimas į budėjimo režimą

Spauskite **⏻** mygtuką, kad išjungtumėte Hi-Fi sistemą į budėjimo režimą.

- ↳ Ekranų panelėje (jei nustatytas) pasirodys laikrodis.

Norėdami išjungti įrenginį į 'Eco Power' Budėjimo režimą:

Budėjimo režime spauskite ir 2 sekundes palaikykite nuspaudę **⏻** mygtuką.

- ↳ Ekranė bus parodytas užrašas **[ECO POWER]** ir ekrano panelėje išsijungs apšvietimas.

Pagrindinės grojimo funkcijos

Funkcija	Veiksmas
Norėdami sustabdyti grojimą	spauskite ■ .
Norėdami laikinai sustabdyti/ pratęsti grojimą	spauskite ▶▶ .
Norėdami peršokti takelį	spauskite ◀◀ / ▶▶ .
Norėdami atlikti paiešką grojimo metu	spauskite ir laikykite nuspaudę ◀◀ / ▶▶ , tada atleiskite ir tęskite normalų grojimą.
Norėdami pasirinkti albumą (MP3/WMA atveju)	spauskite ▲ / ▼ .
Norėdami naviguoti per iPod/iPhone meniu	spauskite MENU , tada spauskite ▲ / ▼ , kad pasirinktumėte, o tada spauskite ▶▶ , kad patvirtintumėte.
Norėdami pasirinkti takelį tiesiogiai	naudokitės skaitmenų mygtukais.

Disko grojimas

- Spauskite **CD**, kad pasirinktumėte disko šaltinį.
- Spauskite **▲**.
 - ↳ Atsidarys diskų dėklas.
- Įdėkite diską etikete į viršų, tada spauskite **▲**, norėdami uždaryti diskų dėklą.
 - ↳ Trumpai ekrane mirksės **[Read]** (skaitoma), o tada grojimas prasidės automatiškai.

Grojimas iš iPod/ iPhone

Šia Hi-Fi sistema jūs taip pat galite groti muziką, esančią prijungtame iPod grotuve ar iPhone telefone.

iPod/ iPhone suderinamumas

Ši Hi-Fi sistema yra suderinama su šiais iPod grotuvų ir iPhone telefonų modeliais.

- iPod touch (1-os, 2-os, 3-ios ir 4-os kartos)
- iPod classic
- iPod su video
- iPod nano (1-os, 2-os, 3-ios, 4-os, 5-os ir 6-os kartos)
- iPod su spalvotu ekranu
- iPod mini
- iPhone 4
- iPhone 3GS
- iPhone 3G
- iPhone