

# Toujours là pour vous aider

Enregistrez votre produit et obtenez de l'assistance sur le site  
[www.philips.com/welcome](http://www.philips.com/welcome)



AZ1137



## Mode d'emploi

**PHILIPS**



# Table des matières

---

<b>1 Important</b>	2
Sécurité	2

---

<b>2 Votre lecteur de CD</b>	3
Introduction	3
Contenu de l'emballage	3
Présentation de l'unité principale	4

---

<b>3 Guide de démarrage</b>	5
Installation des piles	5
Alimentation	6

---

<b>4 Utilisation de votre lecteur de CD</b>	6
Lecture de CD	6
Écoute de la radio	6
Contrôle de la lecture	7
Sélection des modes de lecture	7

---

<b>5 Autres fonctionnalités</b>	7
Programmation des pistes	7
Écoute de la musique à partir d'un périphérique externe	8

---

<b>6 Informations sur le produit</b>	8
--------------------------------------	---

---

<b>7 Dépannage</b>	9
--------------------	---

---

<b>8 Avertissement</b>	10
------------------------	----

# 1 Important

## Sécurité

### Signification des symboles de sécurité



Ce symbole éclair signifie que les composants non isolés de l'appareil peuvent provoquer une décharge électrique. Pour la sécurité de votre entourage, ne retirez pas le couvercle.

Le point d'exclamation signale des points importants et vous invite à consulter la documentation fournie afin d'éviter tout problème de fonctionnement et de maintenance.

**AVERTISSEMENT** : afin de limiter les risques d'incendie ou de décharge électrique, l'appareil doit être conservé à l'abri de la pluie ou de l'humidité. Aucun objet rempli de liquide, tel qu'un vase par exemple, ne doit être placé sur l'appareil.

**ATTENTION** : pour éviter tout risque d'électrocution, insérez complètement la fiche. (Pour les pays utilisant des fiches polarisées : pour éviter tout risque d'électrocution, alignez la broche large sur l'orifice large correspondant.)

### Consignes de sécurité importantes

- Respectez toutes les consignes.
- Tenez compte de tous les avertissements.
- N'utilisez pas cet appareil à proximité d'une source d'eau.
- Nettoyez l'appareil avec un chiffon sec uniquement.
- N'obstruez pas les orifices de ventilation. Installez l'appareil conformément aux consignes du fabricant.

- N'installez pas l'appareil à proximité de sources de chaleur telles que des radiateurs, registres de chaleur, poêles ou autres appareils (amplificateurs par exemple) produisant de la chaleur.
- Évitez de marcher sur le cordon d'alimentation ou de le pincer; notamment au niveau des fiches, des prises de courant et de son point de sortie sur l'unité.
- Utilisez uniquement les pièces de fixation/accessoires spécifié(s) par le fabricant.
- Utilisez uniquement l'appareil avec le chariot, le socle, le trépied, le support ou la table spécifié(e) par le fabricant ou vendu(e) avec l'appareil. Lorsque vous utilisez un chariot, prenez garde à ne pas le faire basculer avec l'appareil lorsque vous le déplacez. Vous risqueriez de vous blesser.



- Débranchez cet appareil en cas d'orage ou pendant les longues périodes d'inutilisation.
- Confiez toutes les tâches de maintenance à un personnel qualifié. Des travaux de maintenance sont nécessaires en cas d'endommagement de l'appareil : par exemple, endommagement du cordon d'alimentation ou de la fiche, déversement de liquide ou chute d'objets à l'intérieur de l'appareil, exposition de l'appareil à la pluie ou à l'humidité, dysfonctionnement ou chute de l'unité.
- **PRÉCAUTION** au sujet de l'utilisation des piles : afin d'éviter les fuites de piles susceptibles d'endommager l'appareil ou d'entraîner des blessures corporelles ou des dégâts matériels, respectez les consignes suivantes :
  - Ne mélangez pas les piles (neuves et anciennes, au carbone et alcalines, etc.).
  - Installez la pile correctement, avec les signes + et - orientés comme indiqué sur l'appareil.

- Les piles ne doivent pas être exposées à une chaleur excessive (lumière du soleil, feu ou source assimilée).
- Enlevez la pile lorsque l'appareil n'est pas utilisé pendant un long moment.
- L'appareil ne doit pas être exposé aux fuites goutte à goutte ou aux éclaboussures.
- Ne placez pas d'objets susceptibles d'endommager votre appareil à proximité de celui-ci (par exemple, objets remplis de liquide ou bougies allumées).
- Si la fiche de l'adaptateur plug-in Direct est utilisée comme dispositif de découplage, elle doit rester facilement accessible.



#### Avertissement

- Ne retirez jamais le boîtier de l'appareil.
- Ne graissez jamais aucun composant de cet appareil.
- Ne posez jamais l'appareil sur un autre équipement électrique.
- Conservez l'appareil à l'abri des rayons du soleil, des flammes nues et de toute source de chaleur.
- Ne regardez jamais le rayon laser émis par l'appareil.
- Veillez à maintenir un accès facile au cordon d'alimentation, à la fiche ou à l'adaptateur pour débrancher l'appareil.

## 2 Votre lecteur de CD

Félicitations pour votre achat et bienvenue chez Philips ! Pour profiter pleinement de l'assistance offerte par Philips, enregistrez votre produit à l'adresse suivante : [www.philips.com/welcome](http://www.philips.com/welcome).

---

### Introduction

Avec ce lecteur de CD, vous pouvez :

- lire des CD et des disques MP3/WMA ;
- écouter des stations de radio FM/MW(AM) ;
- programmer l'ordre de lecture des pistes.

---

### Contenu de l'emballage

Vérifiez et identifiez les différentes pièces contenues dans l'emballage :

- Unité principale (sans piles)
- 1 adaptateur secteur CA/CC
- 1 câble MP3 Link
- Mode d'emploi

## Présentation de l'unité principale

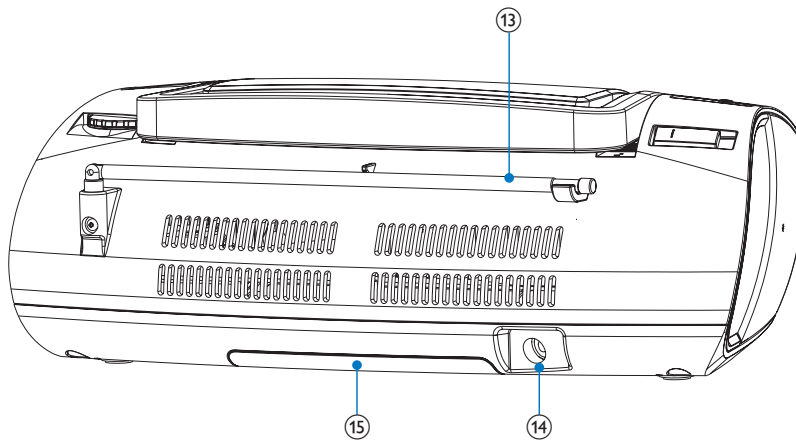
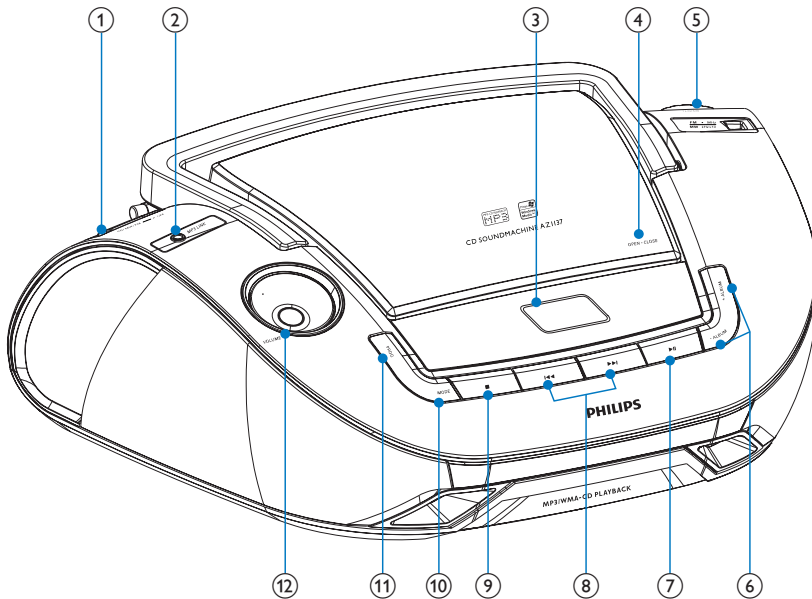

**① Sélecteur de source : CD, MW, FM, OFF.**

- Permet de sélectionner une source : CD, MW(AM) ou FM.
- Permet d'éteindre l'appareil.

**② MP3 LINK**

- Prise pour la connexion d'un appareil externe.

**③ Afficheur**

- Permet d'afficher l'état en cours.

# 3 Guide de démarrage

- ④ **OPEN•CLOSE**
  - Appuyez sur ce bouton pour ouvrir et fermer le compartiment du disque.
- ⑤ **TUNING**
  - Permet de régler la radio sur une station.
- ⑥ **ALBUM+/-**
  - CD MP3 : permet de passer à l'album précédent/suivant.
- ⑦ **▶||**
  - Permet de suspendre ou de reprendre la lecture.
- ⑧ **◀◀ / ▶▶**
  - Permet de sélectionner la piste précédente/suivante.
  - Permet d'effectuer une recherche vers l'arrière/l'avant.
- ⑨ **■**
  - Permet d'arrêter la lecture.
  - Permet d'effacer un programme.
- ⑩ **MODE**
  - Permet de sélectionner un mode de lecture : lecture répétée ou aléatoire.
- ⑪ **PROG**
  - CD MP3 : permet de programmer des pistes et de parcourir le programme.
- ⑫ **VOL+/-**
  - Permet de régler le volume.
- ⑬ **Antenne télescopique**
  - Permet de régler la réception FM.
- ⑭ **DC IN**
  - Prise d'alimentation.
- ⑮ **Compartiment à piles**



## Attention

- L'utilisation de commandes ou de réglages, ou de toute autre procédure que celles données dans ce document risque d'exposer l'utilisateur à une utilisation ou à des radiations dangereuses.

Les instructions fournies dans ce chapitre doivent être suivies dans l'ordre énoncé. Si vous contactez Philips, vous devrez fournir les numéros de modèle et de série de cet appareil. Les numéros de série et de modèle sont indiqués sous l'appareil. Notez ces numéros ici :  
N° de modèle \_\_\_\_\_  
N° de série \_\_\_\_\_

## Installation des piles



### Remarque

- L'appareil peut être alimenté directement sur le secteur (CA) ou à l'aide de piles.

- 1 Ouvrez le compartiment à piles.
- 2 Insérez 6 piles 1,5 V R14/UM2/C CELL (non fournies) en respectant la polarité (+/-) indiquée.
- 3 Fermez le compartiment à piles.

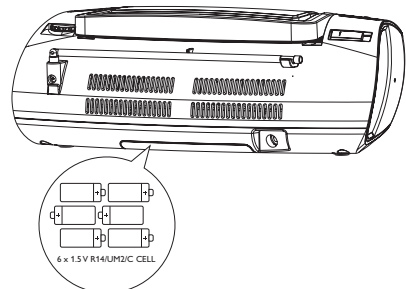

## Alimentation



### Attention

- Risque d'endommagement du produit ! Vérifiez que la tension d'alimentation correspond à la valeur de tension imprimée au dos ou sous l'appareil.
- Risque d'électrocution ! Lorsque vous débranchez le cordon d'alimentation, tirez sur la fiche électrique, jamais sur le cordon.
- Avant de brancher le cordon d'alimentation, vérifiez que vous avez effectué toutes les autres connexions.



### Remarque

- Pour économiser de l'énergie : réglez le sélecteur de source sur **OFF** après utilisation.
- L'appareil bascule en mode veille après 15 minutes d'inactivité.

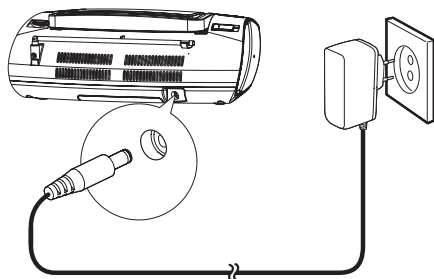

# 4 Utilisation de votre lecteur de CD

## Lecture de CD



### Remarque

- L'appareil ne peut pas lire les CD encodés à l'aide de technologies de protection des droits d'auteur.

Vous pouvez écouter les CD audio disponibles dans le commerce :

- CD-R (CD inscriptibles)
- CD-RW (CD réinscriptibles)
- CD MP3
- CD WMA

- 1 Réglez le sélecteur de source sur **CD**.
- 2 Appuyez sur le couvercle du compartiment du CD et ouvrez-le.
- 3 Insérez un CD, face imprimée vers le haut, puis fermez le couvercle du compartiment du CD.
- 4 Appuyez sur **▶||** pour commencer la lecture.

## Écoute de la radio

- 1 Réglez le sélecteur MW/FM sur **MW** ou **FM**.
- 2 Tournez **TUNING** jusqu'à obtention de la réception optimale.



### Conseil

- Pour améliorer la réception FM, vous pouvez déployer, incliner ou orienter l'antenne télescopique de manière à obtenir une réception optimale.
- Pour améliorer la réception MW, orientez l'appareil vers une autre direction.







## Contrôle de la lecture

Boutons	Fonctions
VOL	Permet de régler le volume.
■	Permet d'arrêter la lecture.
▶	Permet de suspendre ou de reprendre la lecture.
◀◀ / ▶▶	Appuyez sur ce bouton pour sélectionner la piste précédente/suivante. Maintenez ce bouton enfoncé pour effectuer une recherche rapide vers l'arrière/avant.

### Remarque

- Dès que la recherche atteint la fin de la dernière piste, le CD s'arrête.

## Sélection des modes de lecture

- 1 Appuyez sur **MODE** à plusieurs reprises pour choisir un mode de lecture :
  - [  ] (répéter) : répétition d'une piste
  - [  ALL ] (répéter tout) : répétition de tout le CD/programme
  - [  ] (aléatoire) : lecture aléatoire des pistes
  - [   ALL ] (répéter tout aléatoire) : répétition aléatoire de toutes les pistes
- 2 Pour revenir à la lecture normale, appuyez plusieurs fois sur **MODE** jusqu'à ce les icônes des modes de lecture ne s'affichent plus.

### Conseil

- Vous ne pouvez pas sélectionner la lecture aléatoire lorsque des pistes programmées sont lues.

## 5 Autres fonctionnalités

### Programmation des pistes

Vous pouvez programmer jusqu'à 20 pistes dans l'ordre de votre choix.

- 1 En mode d'arrêt, appuyez sur **PROG** pour commencer la programmation de l'ordre de lecture.  
↳ [PROG] et [P01] s'affichent.
- 2 Pour les CD MP3, appuyez sur **- ALBUM +** pour sélectionner un album.
- 3 Appuyez sur ◀◀ / ▶▶ pour sélectionner une piste, puis sur **PROG** pour confirmer.
- 4 Répétez les étapes 2 et 3 pour programmer d'autres pistes.  
↳ Une fois que les 20 pistes sont mémorisées, vous ne pouvez plus sélectionner de piste et [FUL] s'affiche.
- 5 Pour lire le programme, appuyez sur ▶||.
  - En mode d'arrêt, maintenez le bouton **PROG** enfoncé pour parcourir les pistes programmées.
- 6 Pour supprimer le programme, appuyez sur ■ en mode d'arrêt.  
↳ [CLr] s'affiche.

## Écoute de la musique à partir d'un périphérique externe

Vous pouvez également écouter de la musique à partir d'un appareil externe via cette station d'accueil.

### Pour un appareil audio doté d'une prise casque :

- 1 Connectez le câble MP3 LINK fourni :
  - à la prise **MP3-LINK** située à l'avant de l'unité ;
  - à la prise casque d'un lecteur MP3.
- 2 Lancez la lecture du lecteur MP3 (consultez le manuel d'utilisation du lecteur MP3).

## 6 Informations sur le produit



### Remarque

- Les informations sur le produit sont sujettes à modifications sans notification préalable.

Alimentation	
- Adaptateur secteur CA/CC	Modèle : SEF0800100E1BA Entrée : 100-240 V~, 50/60 Hz, 0,3 A Sortie : 8,0V = 1,0 A
- Piles	6 piles 1,5 V R14/UM2/C CELL
Consommation électrique	Mode actif < 12 W
Puissance de sortie	2 x 1 W RMS
Plage de température de fonctionnement	-10 °C à 50 °C 14 °F à 122 °F
Dimensions (l x H x P)	341 x 122 x 236 mm
Poids	1,7 kg

# 7 Dépannage



## Avertissement

- Ne retirez jamais le boîtier de l'appareil.

Pour que votre garantie reste valide, n'essayez jamais de réparer le système vous-même. En cas de problème lors de l'utilisation de cet appareil, vérifiez les points suivants avant de faire appel au service d'assistance. Si aucune solution à votre problème n'a été trouvée, visitez le site Web Philips ([www.philips.com/support](http://www.philips.com/support)). Lorsque vous contactez Philips, placez votre appareil à portée de main et gardez le numéro de modèle et le numéro de série à disposition.

### Pas d'alimentation

- Assurez-vous que le cordon d'alimentation secteur de l'appareil est correctement branché.
- Assurez-vous que la prise secteur est alimentée.
- Insérez les piles en respectant la polarité (signes +/–) conformément aux indications.
- Remplacez la pile.

### Absence de son

- Réglez le volume.
- Assurez-vous que le format de la piste en cours de lecture est compatible.

### Lecture du disque impossible

- Assurez-vous que le disque est inséré, face imprimée (étiquette) orientée vers le haut.
- Essuyez le disque avec un chiffon en microfibre, en décrivant des mouvements en ligne droite du centre vers le bord.
- Ce disque peut être défectueux. Lisez un autre disque.
- Assurez-vous que le CD est un CD/CD-R/CD-RW finalisé.
- Assurez-vous que la lentille laser est propre.

- Assurez-vous que le CD n'est pas encodé à l'aide de technologies de protection des droits d'auteur:

## 8 Avertissement

Toute modification apportée à cet appareil qui ne serait pas approuvée expressément par WOOX Innovations peut invalider l'habilitation de l'utilisateur à utiliser l'appareil.



Ce produit est conforme aux spécifications d'interférence radio de la Communauté Européenne.



Cet appareil a été conçu et fabriqué avec des matériaux et des composants de haute qualité pouvant être recyclés et réutilisés.



La présence du symbole de poubelle sur roues barrée sur un produit indique que ce dernier est conforme à la directive européenne 2002/96/CE.

Veuillez vous renseigner sur votre système local de gestion des déchets d'équipements électriques et électroniques.

Respectez la réglementation locale et ne jetez pas vos anciens appareils avec les ordures ménagères. La mise au rebut correcte de votre ancien appareil permet de préserver l'environnement et la santé.



Cet appareil contient des piles relevant de la directive européenne 2006/66/CE, qui ne peuvent être jetées avec les ordures ménagères. Renseignez-vous sur les dispositions en vigueur dans votre région concernant la collecte séparée des piles. La mise au rebut

correcte permet de préserver l'environnement et la santé.

### Informations sur l'environnement

Tout emballage superflu a été supprimé. Nous avons fait notre possible pour permettre une séparation facile de l'emballage en trois matériaux : carton (boîte), polystyrène moussé (qui amortit les chocs) et polyéthylène (sacs, feuille protectrice en mousse).

Votre appareil se compose de matériaux recyclables et réutilisables à condition d'être démontés par une entreprise spécialisée.

Respectez les réglementations locales pour vous débarrasser des emballages, des piles usagées et de votre ancien équipement.

L'enregistrement et la reproduction de tout élément peuvent être soumis à un accord préalable. Reportez-vous au Copyright Act 1956 (Loi de 1956 sur les droits d'auteurs) et aux Performer's Protection Acts 1958 to 1972 (Loi sur la protection des auteurs de 1958 à 1972) pour plus d'informations.



La réalisation de copies non autorisées de contenu protégé contre la copie, notamment de programmes informatiques, fichiers, diffusions et enregistrement sonores, peut représenter une violation de droits d'auteur et une infraction à la loi. Cet appareil ne doit en aucun cas être utilisé à de telles fins.



Windows Media et le logo Windows sont des marques commerciales, déposées ou non, de Microsoft Corporation aux États-Unis et/ou dans d'autres pays

Cet appareil présente les étiquettes suivantes :



Symbole d'équipement de classe II



Ce symbole indique que l'appareil est équipé d'un système de double isolation.



#### Remarque

- La plaque signalétique est située sous l'appareil.



Specifications are subject to change without notice

2013 © WOOX Innovations Limited. All rights reserved.

This product was brought to the market by WOOX Innovations Limited or one of its affiliates, further referred to in this document as WOOX Innovations, and is the manufacturer of the product. WOOX Innovations is the warrantor in relation to the product with which this booklet was packaged. Philips and the Philips Shield Emblem are registered trademarks of Koninklijke Philips N.V.

AZ1137\_12\_UM\_V4.0

