

Jesteśmy do Twoich usług

Aby uzyskać pomoc techniczną, zarejestruj swój produkt na stronie internetowej
www.philips.com/support

BM90

Masz pytanie?
Skontaktuj się z
firmą Philips



Instrukcja obsługi

PHILIPS

Spis treści

1 Ważne	2
Bezpieczeństwo	2

2 Wieża muzyczna	3
Wprowadzenie	3
Zawartość opakowania	3
Opis jednostki centralnej	4
Opis pilota zdalnego sterowania	5

3 Czynności wstępne	7
Podłączanie anteny FM	7
Podłączanie zasilania	7
Przygotowanie pilota	8
Ustawianie zegara	8
Włączanie	8

4 Odtwarzanie	10
Odtwarzanie w trybie pojedynczego głośnika	10
Odtwarzanie dźwięku z urządzenia zewnętrznego	14
Odtwarzanie w trybie grupy	15

5 Regulacja dźwięku	19
Regulacja głośności	19
Wybór zaprogramowanego efektu dźwiękowego	19
Wzmocnienie tonów niskich	19
Muzyka na większym obszarze	19
Wyciszanie dźwięku	19

6 Inne funkcje	20
Ustawianie budzika	20
Ustawianie wyłącznika czasowego	20
Aktualizacja oprogramowania sprzętowego	21

7 Informacje o produkcie	22
Obsługiwane formaty płyt MP3	22
Typy programów RDS	23

8 Rozwiązywanie problemów	24
----------------------------------	----

9 Powiadomienia	26
Deklaracja zgodności	26
Oferta pisemna	27

1 Ważne

Bezpieczeństwo

- W celu zapewnienia właściwej wentylacji upewnij się, że z każdej strony urządzenia zachowany jest odpowiedni odstęp.
- Korzystaj wyłącznie z dodatków oraz akcesoriów wskazanych przez producenta.
- **OSTRZEŻENIE** dotyczące korzystania z baterii. Aby zapobiec wyciekowi elektrolitu z baterii, który może doprowadzić do obrażeń ciała, uszkodzenia mienia lub uszkodzenia urządzenia:
 - Wkładaj baterię w prawidłowy sposób, zgodnie ze znakami + i - umieszczonymi na produkcie.
 - Wyjmuj baterię, jeśli nie korzystasz z produktu przez długi czas.
 - Bateria nie powinna być wystawiana na działanie wysokich temperatur (światło słoneczne, ogień itp.).
- Nie wolno narażać urządzenia na kontakt z kapiącą lub pryskającą wodą.
- Nie wolno stawiać na urządzeniu potencjalnie niebezpiecznych przedmiotów (np. naczyń wypełnionych płynami czy płonących świec).
- Jeśli urządzenie jest podłączone do gniazdka za pomocą przewodu zasilającego lub łącznika, ich wtyki muszą być łatwo dostępne.



Ostrzeżenie

- Nie zdejmuj obudowy tego urządzenia.
- Nie smaruj żadnej części urządzenia.
- Nigdy nie stawiaj urządzenia na innym urządzeniu elektronicznym.
- Nigdy nie wystawiaj urządzenia na działanie promieni słonecznych, źródeł otwartego ognia lub ciepła.
- Nigdy nie patrz na wiązkę lasera urządzenia.
- Upewnij się, że zawsze masz łatwy dostęp do przewodu zasilającego, wtyczki lub zasilacza w celu odłączenia urządzenia od źródła zasilania.

2 Wieża muzyczna

Gratulujemy zakupu i witamy wśród klientów firmy Philips! Aby uzyskać pełny dostęp do obsługi świadczonej przez firmę Philips, zarejestruj zakupiony produkt na stronie www.philips.com/welcome.

Wprowadzenie

Z tym zestawem można:

- słuchać muzyki z płyt, urządzeń obsługujących funkcję Bluetooth, urządzeń pamięci masowej USB lub innych urządzeń zewnętrznych;
- słuchać muzyki w każdym miejscu w domu przez grupę głośników multiroom zgodnych ze standardem izzylink (niedołączone do zestawu);
- słuchać stacji radiowych FM.

Dzięki poniższym efektom dźwiękowym można wzbogacić brzmienie:

- Dynamiczne wzmocnienie basów (DBB)
- Cyfrowa korekcja dźwięku (DSC)
- Living Sound

Zestaw obsługuje następujące formaty:







Zawartość opakowania

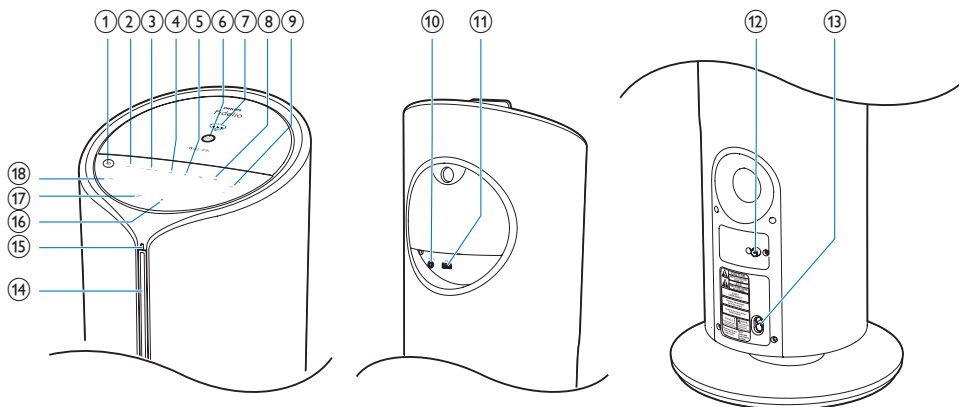

Po otwarciu opakowania należy sprawdzić jego zawartość:

- Jednostka centralna
- 1 antena przewodowa FM
- 1 przewód audio 3,5 mm
- Pilot zdalnego sterowania (plus dwie baterie AAA)
- Materiały drukowane

Opis jednostki centralnej



- ① 
- Włączanie i wyłączanie zestawu.
 - Przełączanie w tryb gotowości lub tryb ECO.
- ② **SRC**
- Wybór źródła: DISC, FMTUNER, USB, AUDIO IN lub BT.
- ③ **PRESET +/-**
- W trybie tunera: dotknij, aby wybrać zaprogramowaną stację radiową.
 - W trybie Disc/USB: dotknij, aby przejść do poprzedniego lub następnego albumu.
- ④ 
- Rozpoczynanie, wstrzymywanie lub wznowianie odtwarzania.
- ⑤ 
- Zatrzymywanie odtwarzania.
- ⑥ **Przycisk/wskaźnik GROUP**
- Naciśnij i przytrzymaj, aby zgrupować z innym głośnikiem multiroom zgodnym ze standardem izzylink.
- Naciśnij przycisk, aby zakończyć i powrócić do grupy.
 - Miga na zielono podczas grupowania.
 - Zaczyna świecić na biało po pomyślnym grupowaniu (w przypadku głośnika głównego).
 - Zaczyna świecić na zielono po pomyślnym grupowaniu (w przypadku głośników podrzędnych).
 - Miga na zielono, gdy zestaw pracuje jako głośnik podrzędny i szuka głośnika głównego.
- ⑦ **Wskaźnik siły sygnału**
- Wskazuje siłę sygnału połączenia z grupą.
- ⑧ 
- Przechodzenie do poprzedniego lub następnego tytułu, rozdziału, utworu lub pliku.
 - Wyszukiwanie w utworze lub na płycie.
 - Dostrajanie stacji radiowej.
 - Ustawianie godziny.

- ⑨ **VOL +/-**
 - Regulacja poziomu głośności.
- ⑩ **AUDIO IN**
 - Gniazdo sygnału wejściowego audio (3,5 mm) do zewnętrznego urządzenia audio.
- ⑪ 
 - Gniazdo USB.
- ⑫ **ANTENA FM**
 - Gniazdo antenowe FM.
- ⑬ **AC~MAINS**
 - Gniazdo zasilania.
- ⑭ **Kieszon na płytę**
- ⑮ **Wskaźnik LED (do pilota i BT)**
- ⑯ 
 - Wsuwanie płyty.
- ⑰ **SUBVOL**
 - Regulacja głośności subwoofera.
- ⑱ **PROG**
 - W trybie Disc/USB: zatrzymaj odtwarzanie, a następnie dotknij i przytrzymaj, aby zaprogramować utwory.
 - W trybie tunera: dotknij i przytrzymaj, aby zaprogramować stacje radiowe.
 - W trybie gotowości: dotknij i przytrzymaj, aby ustawić zegar.

Opis pilota zdalnego sterowania

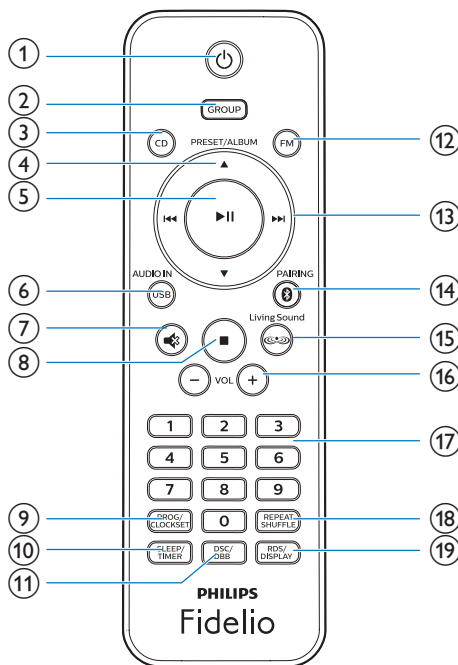

- ① 
 - Włączanie i wyłączanie zestawu.
 - Przełączanie w tryb gotowości lub tryb ECO.
- ② **GROUP**
 - Naciśnij i przytrzymaj, aby zgrupować z innym głośnikiem multiroom zgodnym ze standardem izzylink.
 - Naciśnij przycisk, aby zakończyć i powrócić do grupy.

- ③ **CD**
- Wybór płyty CD jako źródła.
- ④ **ALBUM/PRESET ▲ / ▼**
- Wybór zaprogramowanej stacji radiowej.
 - Przechodzenie do poprzedniego lub następnego albumu.
- ⑤ **▶ II**
- Rozpoczynanie lub wstrzymanie odtwarzania.
- ⑥ **AUDIO IN/USB**
- Wybór źródła AUDIO IN lub USB.
- ⑦ **🔊**
- Wyciszanie lub przywracanie głośności.
- ⑧ **■**
- Zatrzymanie odtwarzania.
- ⑨ **PROG/CLOCK SET**
- W trybie Disc/USB: zatrzymaj odtwarzanie, a następnie dotknij i przytrzymaj, aby zaprogramować utwory.
 - W trybie tunera: naciśnij i przytrzymaj, aby zaprogramować stacje radiowe.
 - W trybie gotowości: naciśnij i przytrzymaj, aby ustawić zegar.
- ⑩ **SLEEP/TIMER**
- Ustawianie wyłącznika czasowego.
 - Ustawianie budzika.
- ⑪ **DSC/DBB**
- Naciśnij kilkakrotnie, aby wybrać zaprogramowane ustawienie dźwięku.
 - Naciśnij i przytrzymaj, aby włączyć lub wyłączyć dynamiczne wzmocnienie basów (DBB).
- ⑫ **FM**
- Wybór źródła FM.
- ⑬ **◀◀ / ▶▶**
- Przechodzenie do poprzedniego lub następnego tytułu, rozdziału, utworu lub pliku.
 - Wyszukiwanie w utworze lub na płycie.
 - Dostrajanie stacji radiowej.
 - Ustawianie godziny.
- ⑭ **🔗 PAIRING**
- Naciśnij, aby wybrać źródło BT (Bluetooth).
- ⑮ **Living Sound**
- Włączanie i wyłączanie funkcji LivingSound.
- ⑯ **VOL +/-**
- Regulacja poziomu głośności.
- ⑰ **Klawiatura numeryczna**
- Wybór utworu.
 - Wybór zaprogramowanej stacji radiowej.
- ⑱ **REPEAT/SHUFFLE**
- Wybór trybu powtarzania / odtwarzania losowego.
- ⑲ **RDS/DISPLAY**
- W przypadku stacji radiowej RDS naciśnij, aby wyświetlić informacje RDS (Radio Data System).
 - Podczas odtwarzania plików MP3 naciśnij i przytrzymaj, aby wyświetlić informacje ID3 (jeśli są dostępne).

3 Czynności wstępne



Uwaga

- Obsługa urządzenia w sposób niezgodny z instrukcją obsługi grozi narażeniem użytkownika na działanie niebezpiecznego promieniowania laserowego lub inne niebezpieczne sytuacje.

Instrukcje z tego rozdziału zawsze wykonuj w podanej tu kolejności.

W przypadku kontaktu z firmą Philips należy podać numer modelu i numer seryjny urządzenia. Numer modelu i numer seryjny można znaleźć z tyłu urządzenia. Zapisz numery tutaj:

Nr modelu: _____

Nr seryjny: _____

Podłączenie anteny FM



Wskazówka

- Aby uzyskać optymalny odbiór, rozłóż antenę i dostosuj jej położenie.
 - Podłączenie zewnętrznej anteny FM do gniazda **FM AERIAL** zapewni lepszy odbiór sygnału stereofonicznego.
-
- Podłącz antenę FM (dołączona do zestawu) do gniazda **FM AERIAL** z tyłu zestawu.

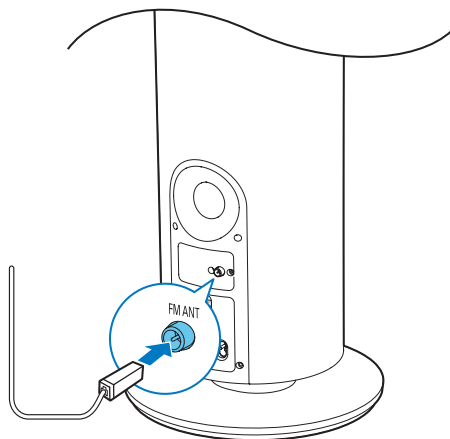

Podłączanie zasilania



Uwaga

- Ryzyko uszkodzenia produktu! Upewnij się, że napięcie źródła zasilania jest zgodne z wartością zasilania podaną z tyłu jednostki centralnej.
- Ryzyko porażenia prądem! Przed podłączeniem zasilacza sieciowego upewnij się, że przejściówka wtyczki zasilacza jest prawidłowo zamontowana. Odłączając zasilacz sieciowy, zawsze chwytaj za wtyczkę, nigdy za przewód.
- Przed podłączeniem zasilacza sieciowego upewnij się, że wykonane zostały wszystkie pozostałe połączenia.

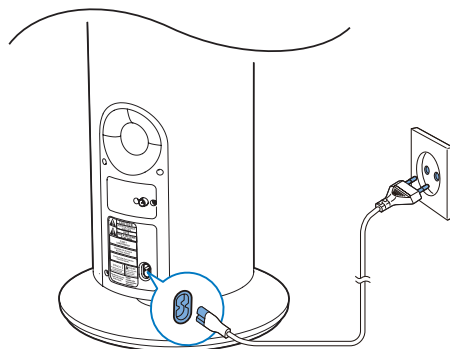

Przygotowanie pilota

! Uwaga

- Ryzyko uszkodzenia produktu! Gdy pilot zdalnego sterowania nie jest używany przez dłuższy czas, wyjmij z niego baterie.

Aby włożyć baterie do pilota zdalnego sterowania:

- 1 Otwórz komorę baterii.
- 2 Włóż 2 baterie AAA z zachowaniem wskazanej prawidłowej biegunowości (+/-).
- 3 Zamknij komorę baterii.

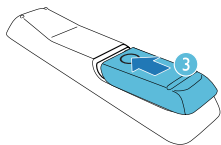
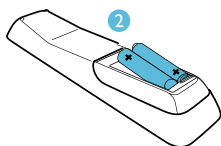
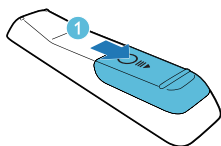

☰ Uwaga

- Jeśli pilot nie będzie używany przez dłuższy czas, wyjmij z niego baterie.
- Nie należy wkładać jednocześnie baterii starych i nowych lub baterii różnych typów.
- Baterie zawierają substancje chemiczne, należy o tym pamiętać przy ich wyrzucaniu.

Ustawianie zegara

- 1 W trybie gotowości naciśnij i przytrzymaj przez 3 sekundy przycisk **PROG/CLOCK SET** na pilocie zdalnego sterowania.
↳ Wyświetli się format 12- lub 24-godzinny.
- 2 Za pomocą przycisków **◀◀ / ▶▶** wybierz 12- lub 24-godzinny format czasu.
- 3 Naciśnij przycisk **PROG/CLOCK SET**, aby zatwierdzić.
↳ Zostaną wyświetlone i zaczną migać cyfry godziny.
- 4 Naciśnij przycisk **◀◀ / ▶▶**, aby wybrać godzinę, a następnie naciśnij przycisk **PROG/CLOCK SET**, aby potwierdzić.
↳ Zostaną wyświetlone i zaczną migać cyfry minut.
- 5 Naciśnij przycisk **◀◀ / ▶▶**, aby wybrać minuty, a następnie naciśnij przycisk **PROG/CLOCK SET**, aby potwierdzić.



Wskazówka

- W trybie ECO lub gdy zestaw jest wyłączony, można nacisnąć przycisk **PROG/CLOCK SET**, aby wyświetlić ustawienie zegara.

Włączanie

- Naciśnij przycisk **⊕**.
↳ Zestaw przełączy się na ostatnio wybrane źródło.
↳ Wskaźniki siły sygnału będą migać przez kilka sekund aż do uruchomienia zestawu.

Przełączanie w tryb gotowości

- Naciśnij przycisk ϕ ponownie, aby przełączyć zestaw w tryb gotowości.
 - ↳ Na panelu zostanie wyświetlony zegar (jeśli jest ustawiony).

Przełączanie w tryb ECO:

- Naciśnij i przytrzymaj przycisk ϕ przez ponad 3 sekundy.
 - ↳ Panel wyświetlacza zostanie przyciemniony.



Uwaga

- W trybie pojedynczego głośnika zestaw po 15 minutach braku aktywności automatycznie przełącza się w tryb ECO.
- W trybie grupy zestaw nie przechodzi w tryb ECO automatycznie.

Aby przełączać między trybem gotowości a trybem ECO:

- Naciśnij i przytrzymaj przycisk ϕ przez ponad 3 sekundy.

4 Odtwarzanie

Odtwarzanie w trybie pojedynczego głośnika

Tryb pojedynczego głośnika: tryb pojedynczego głośnika oznacza, że głośnik nie jest zgrupowany z jakimkolwiek innym głośnikiem multiroom zgodnym ze standardem izzylink. Zamiast tego jest wykorzystywany jako autonomiczny głośnik.

Odtwarzanie z płyty

Uwaga

- Sprawdź, czy płyta zawiera pliki audio w obsługiwanej formie.

- 1 Włóż płytę do kieszeni na płytę etykietą skierowaną w prawą stronę.
- 2 Naciśnij przycisk **CD**, aby jako źródło wybrać płytę CD.
 - ↳ Odtwarzanie rozpocznie się automatycznie. Jeśli tak się nie stanie, naciśnij przycisk **▶||**.
 - Naciśnij przycisk **EJECT▲**, aby wyjąć płytę z szuflady na płytę.

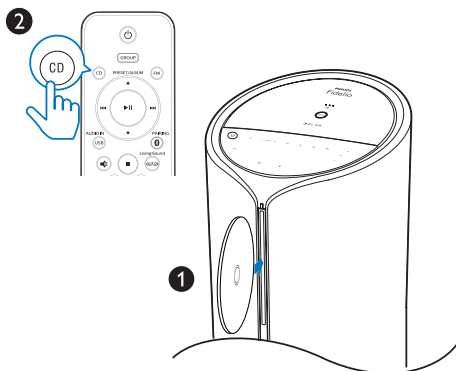

Odtwarzanie z urządzenia USB

Uwaga

- Upewnij się, że urządzenie USB zawiera pliki audio w obsługiwanej formie (więcej informacji na ten temat można znaleźć w części „Informacje o produkcie” na stronie 19).

- 1 Włóż urządzenie USB do gniazda **↔**.
- 2 Naciśnij kilkakrotnie przycisk **AUDIO IN/USB**, aby wybrać źródło **USB**.
 - ↳ Odtwarzanie rozpocznie się automatycznie. Jeśli tak się nie stanie, naciśnij przycisk **▶||**.

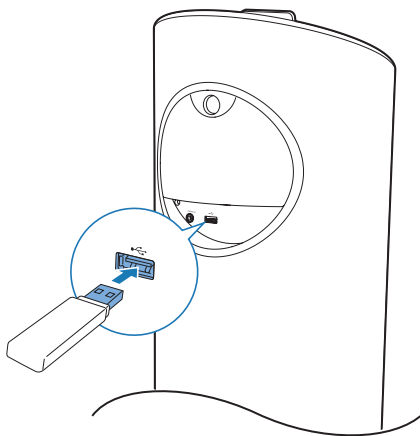

Opcje odtwarzania

Wstrzymanie/wznawianie odtwarzania



Podczas odtwarzania naciśnij przycisk **▶||** w celu wstrzymania/wznawienia odtwarzania.

Zatrzymywanie odtwarzania





Podczas odtwarzania naciśnij przycisk , aby zatrzymać odtwarzanie.

Przechodzenie do utworu



W trybie płyty CD:

Za pomocą przycisków   wybierz inny utwór:



W trybie płyt MP3 i USB:

- 1 Za pomocą przycisków **ALBUM/PRESET**  /  wybierz album lub folder.
- 2 Za pomocą przycisków   wybierz utwór lub plik.

Wyszukiwanie w utworze

- 1 Podczas odtwarzania naciśnij i przytrzymaj przycisk  , aby wyszukiwać w utworze.
- 2 Zwolnij przyciski, aby wznowić odtwarzanie.

Powtarzanie i odtwarzanie losowe







- 1 Podczas odtwarzania naciśnij kilkakrotnie przycisk **REPEAT/SHUFFLE**, aby wybrać:
 -  (powtarzanie jednego): powtarzanie odtwarzania bieżącego utworu.
 -  (powtarzanie wszystkich): powtarzanie odtwarzania wszystkich utworów.
 -  (losowo): odtwarzanie wszystkich utworów w kolejności losowej.
- 2 W celu wznowienia normalnego odtwarzania naciśnij kilkakrotnie przycisk **REPEAT/SHUFFLE**, aż z wyświetlacza zniknie informacja o powtarzaniu utworów lub odtwarzaniu ich w kolejności losowej.

Uwaga

- Nie można aktywować jednocześnie powtarzania i odtwarzania w kolejności losowej.
- Nie można wybrać trybu odtwarzania losowego podczas odtwarzania zaprogramowanych utworów.

Programowanie utworów

Można zaprogramować odtwarzanie maksymalnie 20 utworów.

- 1 Zatrzymaj odtwarzanie, a następnie naciśnij przycisk **PROG/CLOCK SET**, aby włączyć tryb programowania.
- 2 W przypadku utworów MP3 naciśnij przycisk **ALBUM/PRESET**  / , aby wybrać album.
- 3 Naciśnij przycisk  , aby wybrać utwór, a następnie naciśnij przycisk **PROG/CLOCK SET**, aby potwierdzić.
- 4 Powtórz czynności od 2 do 3, aby zaprogramować więcej utworów.
- 5 Naciśnij przycisk  , aby odtworzyć zaprogramowane utwory.
 - Aby usunąć program, zatrzymaj odtwarzanie, a następnie naciśnij przycisk .

Wyświetlanie informacji ID3

W trybie CD/USB podczas odtwarzania naciśnij i przytrzymaj przycisk **RDS/DISPLAY**, aby wyświetlić następujące informacje (jeżeli są dostępne):

- Numer utworu
- Czas odtwarzania
- Nazwa utworu
- Nazwa wykonawcy
- Nazwa albumu

Odtwarzanie z urządzeń z obsługą Bluetooth

Uwaga

- Przed sparowaniem urządzenia z zestawem zapoznaj się z jego instrukcją obsługi (część dotycząca zgodności z technologią Bluetooth).
- Nie gwarantujemy zgodności ze wszystkimi urządzeniami Bluetooth.
- Pojawienie się przeszkody między zestawem a urządzeniem może spowodować zmniejszenie zasięgu działania.
- Efektywny zasięg połączenia bezprzewodowego między tym zestawem a urządzeniem Bluetooth wynosi około 10 metrów.
- W tym samym czasie do zestawu można podłączyć maksymalnie dwa urządzenia Bluetooth.

Aby można było słuchać przez głośniki nagrań przesyłanych bezprzewodowo, należy sparować z zestawem zewnętrzne urządzenie Bluetooth.

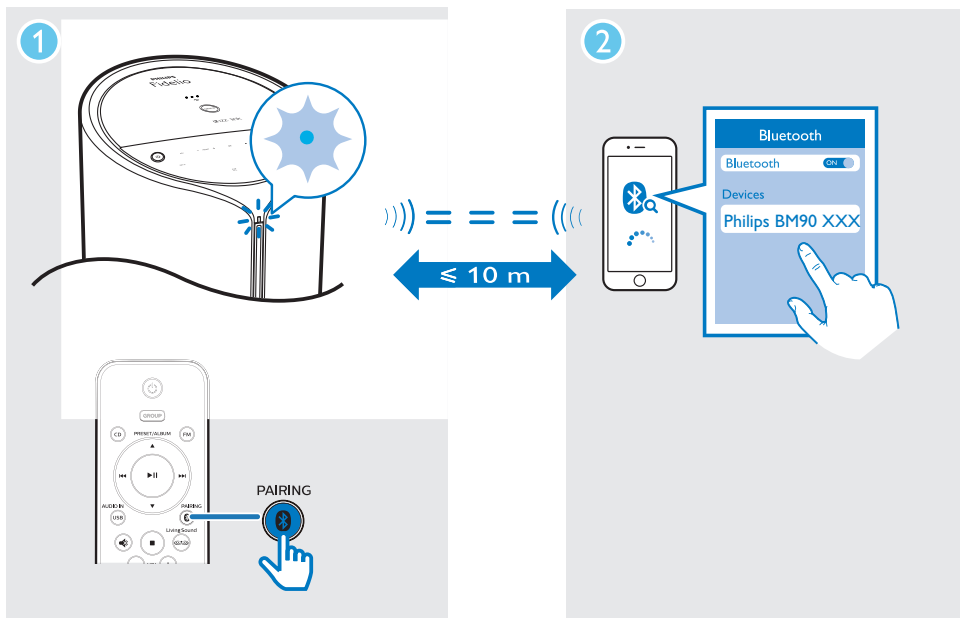

- 1 Naciśnij kilkakrotnie przycisk **ⓑ** /PAIRING, aby wybrać źródło **Bluetooth**.
 - ↳ Zostanie wyświetlony napis **[BT]**.
 - ↳ Wskaźnik LED zacznie migać na niebiesko.

- 2 W urządzeniu obsługującym profil zaawansowanej dystrybucji audio (A2DP) włącz funkcję Bluetooth i wyszukaj urządzenia Bluetooth, które można sparować (informacje na ten temat można znaleźć w instrukcji obsługi urządzenia).
- 3 W urządzeniu Bluetooth wybierz pozycję **Philips BM90 xxx** i w razie potrzeby wprowadź hasło parowania „0000”.
 - ↳ Po pomyślnym zakończeniu procesu parowania i nawiązaniu połączenia wskaźnik Bluetooth zacznie świecić na niebiesko w sposób ciągły, a zestaw wyemituje sygnał dźwiękowy.
- 4 Rozpocznij odtwarzanie muzyki w podłączonym urządzeniu.
 - ↳ Muzyka będzie przesyłana strumieniowo z urządzenia Bluetooth do zestawu.
 - Jeśli nie można wyszukać pozycji **Philips BM90 xxx** lub nie można sparować urządzenia z tym zestawem, naciśnij i przytrzymaj przycisk **Ⓜ** / **PAIRING** przez trzy sekundy, aż usłyszysz sygnał dźwiękowy, aby włączyć tryb parowania.

Aby odłączyć bieżące urządzenie z obsługą Bluetooth:

- Wyłącz funkcję Bluetooth w urządzeniu.

Aby podłączyć nowe urządzenie z obsługą Bluetooth:

- Aby włączyć tryb parowania, jeśli podłączone jest tylko jedno urządzenie, naciśnij i przytrzymaj przez 3 sekundy przycisk **Ⓜ** **PAIRING**.
- W przypadku dwóch połączonych urządzeń naciśnij i przytrzymaj przez trzy sekundy przycisk **Ⓜ** **PAIRING**, aby odłączyć urządzenie, w którym nie jest włączone odtwarzanie, a następnie włączyć tryb parowania.

Śłuchanie radia



Wskazówka

- Umieść antenę jak najdalej od telewizora i innych źródeł promieniowania elektromagnetycznego.
- Nie zapomnij podłączyć anteny FM dołączonej do zestawu.
- Aby uzyskać optymalny odbiór; rozłóż antenę i dostosuj jej położenie.

Dostrajanie stacji radiowej

- 1 Naciśnij przycisk **FM**, aby wybrać tuner jako źródło.
- 2 Naciśnij i przytrzymaj przez 3 sekundy przycisk **◀◀ / ▶▶**.
 - ↳ Tuner automatycznie dostroi się do stacji o najsilniejszym sygnale.
- 3 Powtórz czynność 2, aby dostroić tuner do kolejnych stacji.

Dostrajanie do stacji o słabym sygnale:

- Naciśnij kilkakrotnie przyciski **◀◀▶▶** aż do momentu uzyskania optymalnego odbioru.

Automatyczne zapisywanie stacji radiowych FM



Uwaga

- Można zapisać maksymalnie 30 stacji radiowych (FM).

- 1 W trybie tunera naciśnij i przytrzymaj przez 2 sekundy przycisk **PROG/CLOCK SET**, aby rozpocząć automatyczne programowanie.
 - ↳ Zostanie wyświetlony komunikat **[AUTO SRCH]** (automatyczne wyszukiwanie).
 - ↳ Wszystkie dostępne stacje są programowane w kolejności od najsilniejszego pasma odbioru.
 - ↳ Stacja zaprogramowana jako pierwsza zostanie wybrana automatycznie.

- 2 Naciśnij przycisk **ALBUM/PRESET ▲ / ▼**, aby wybrać zaprogramowaną stację.

Ręczne zapisywanie stacji radiowych FM

- 1 Dostrajanie stacji radiowej FM.
- 2 Naciśnij przycisk **PROG/CLOCK SET**, aby włączyć tryb programowania.
↳ **Zacznie migać komunikat [PROG]** (programowanie).
- 3 Naciśnij kilkakrotnie przycisk **ALBUM/PRESET ▲ / ▼**, aby wybrać częstotliwość radiową.
- 4 Naciśnij ponownie przycisk **PROG/CLOCK SET**, aby zatwierdzić.
↳ Zostanie wyświetlona częstotliwość zaprogramowanej stacji.
- 5 Powtórz powyższe czynności, aby zapisać więcej stacji FM.



Uwaga

- Aby usunąć zapisaną wcześniej stację, zapisz inną stację w jej miejsce.

Wybór zaprogramowanej stacji radiowej

- W trybie FM naciśnij przycisk **ALBUM/PRESET ▲ / ▼**, aby wybrać zaprogramowaną stację radiową.

Wyświetlanie informacji RDS

RDS (Radio Data System) to system umożliwiający stacjom FM nadawanie dodatkowych informacji.

- 1 Nastaw stację RDS.
- 2 Naciśnij kilkakrotnie przycisk **DISPLAY/RDS**, aby wyświetlić następujące informacje (jeżeli są dostępne):
↳ Usługa programu
↳ Rodzaj programu, np. **[NEWS]** (wiadomości), **[SPORT]** (sport), **[POP M]** (muzyka pop)...
↳ Radiowy komunikat tekstowy

Wybór transmisji stereo- lub monofonicznej



Uwaga

- W trybie tunera transmisja stereofoniczna ustawiona jest jako domyślna.
- W przypadku stacji o słabym sygnale w celu poprawy odbioru zmień ustawienie na dźwięk monofoniczny.
- W trybie tunera FM naciśnij kilkakrotnie przycisk **▶ II**, aby przełączyć się między transmisją mono- i stereofoniczną.
↳ Kiedy stacja radiowa jest ustawiona na transmisję stereofoniczną, wyświetlany jest komunikat **[STEREO] (Stereo)**.

Odtwarzanie dźwięku z urządzenia zewnętrznego

Możesz słuchać muzyki z zewnętrznego urządzenia audio po podłączeniu go do zestawu za pomocą dołączonego przewodu audio 3,5 mm.

- 1 Podłącz przewód audio 3,5 mm do:
 - gniazda **AUDIO IN** (3,5 mm) zestawu,
 - gniazda słuchawkowego/LINE OUT w urządzeniu zewnętrznym.
- 2 Naciśnij kilkakrotnie przycisk **AUDIO IN/USB**, aby wybrać źródło **AUDIO IN**.

- 3 Rozpocznij odtwarzanie muzyki w podłączonym urządzeniu (patrz instrukcja obsługi urządzenia).

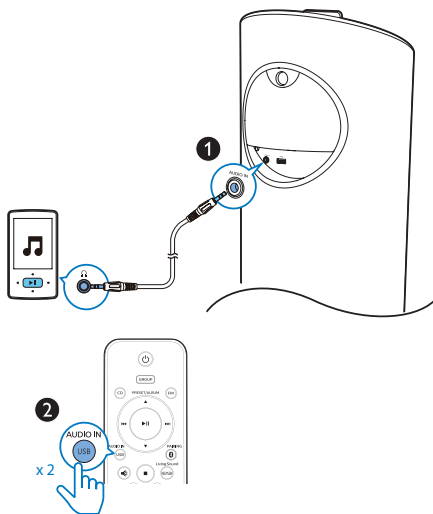

Odtwarzanie w trybie grupy

Tryb grupy: jeśli dysponujesz wieloma głośnikami multiroom zgodnymi ze standardem izzylink, możesz utworzyć z nich grupę i przesyłać muzykę do wszystkich głośników w grupie jednocześnie.

Aby skorzystać z tej funkcji, należy nabyć więcej niż jeden głośnik multiroom zgodny ze standardem izzylink.

Uwaga

- Można utworzyć grupę składającą się z maksymalnie pięciu głośników, z których jeden służy jako głośnik główny, a pozostałe cztery są głośnikami podrzędnymi.
- Na poniższych ilustracjach BM5 (jak pokazano po prawej stronie każdej ilustracji) stanowi przykład grupowania z urządzeniem BM90.

Tworzenie grupy

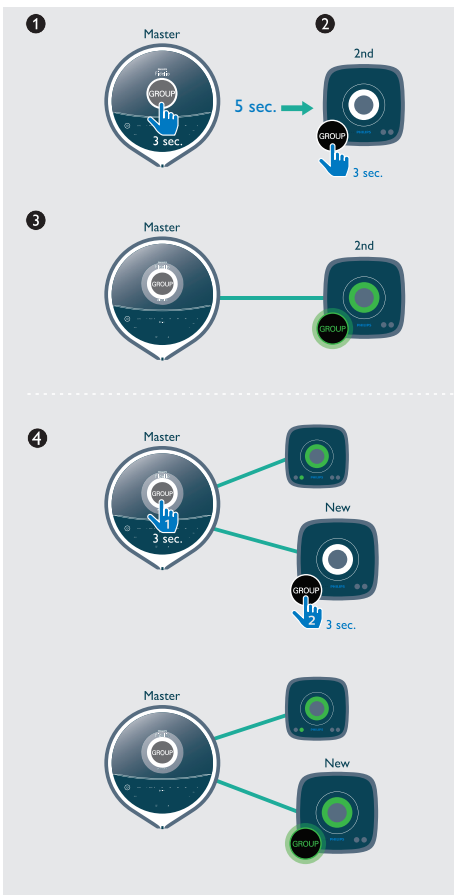

Uwaga

- W przypadku tworzenia grupy pierwszy głośnik, dla którego zostanie włączona funkcja grupy, będzie służył jako głośnik główny.

- 1 Przytrzymaj przez 3 sekundy przycisk **GROUP** na pierwszym głośniku (głośnik główny).
- 2 Przytrzymaj przez 3 sekundy przycisk **GROUP** na drugim głośniku (głośnik podrzędny).
- 3 Zaczekaj od 15 do 30 sekund na konfigurację połączenia.
- 4 Powtórz czynności od 1 do 3, aby dodać więcej głośników podrzędnych jeden po drugim.

Uwaga

- Głośniki podrzędne można dodawać pojedynczo. Aby dodać głośnik podrzędny, najpierw przytrzymaj przycisk **GROUP** na głośniku głównym, aż wskaźnik na przycisku zacznie migać, a głośnik wyemituje sygnał dźwiękowy.
- Jeśli wskaźnik siły sygnału na głośniku podrzędnym informuje, że sygnał jest słaby, należy przemieścić go bliżej głośnika głównego.

Do istniejącej lub nowo utworzonej grupy można dodać dowolne z następujących głośników:

- Głośnik z domyślnymi ustawieniami fabrycznymi
- Głośnik główny bez podłączonego głośnika podrzędnego
- Głośnik podrzędny odłączony od głośnika głównego (z migającym wskaźnikiem **GROUP**)

Odtwarzanie z głośnika głównego w całej grupie

Uwaga

- W trybie Bluetooth w przypadku odebrania połączenia przychodzącego lub w trakcie nagrywania wideo w podłączonym telefonie komórkowym odtwarzanie muzyki zostanie wstrzymane.
- Jeśli głośnik (BM190) służy jako głośnik główny, możesz wybrać źródło i odtwarzać dźwięk w całej grupie głośników.

Zmiana głośnika głównego

Użytkownik może w łatwy sposób zmienić bieżący głośnik główny w grupie. Na przykład w trybie Bluetooth, gdy telefon komórkowy traci połączenie z bieżącym głośnikiem głównym, jako głośnik główny można ustawić najbliższy głośnik podrzędny.

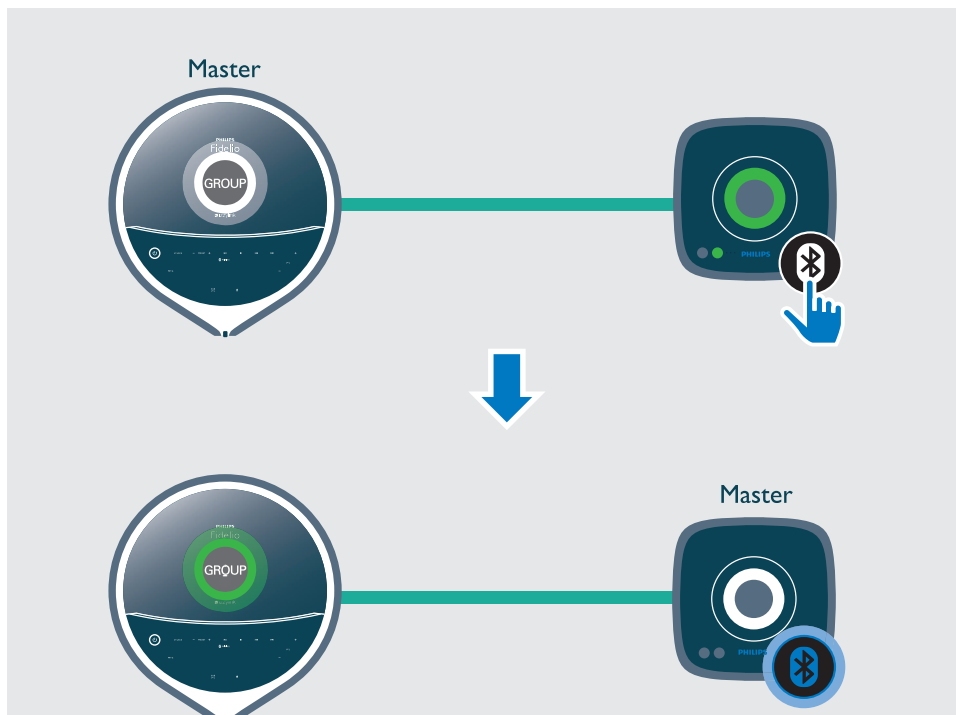

- Naciśnij dowolny przycisk źródła na głośniku podrzędnym, aby zmienić go w głośnik główny grupy.

Uwaga

- Sparuj urządzenie przenośne z nowym głośnikiem głównym, jeśli nie zrobiono tego wcześniej.

Przechodzenie do trybu pojedynczego głośnika

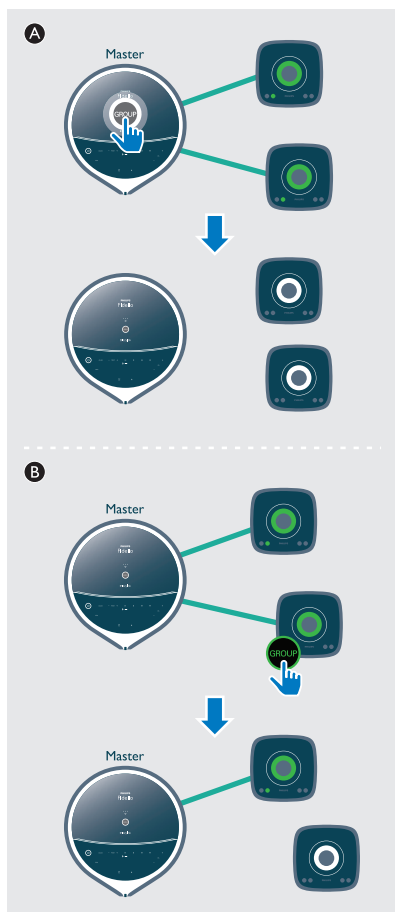

- Ⓐ Naciśnij przycisk **GROUP** na głośniku głównym, aby włączyć tryb pojedynczego głośnika.
- ↳ Głośniki podrzędne szukają głośnika głównego przez 15 minut.
 - ↳ Można utworzyć nową grupę z głośnikami podrzędnymi lub nacisnąć przycisk **GROUP** na głośniku podrzędnym, aby włączyć tryb pojedynczego głośnika.

- Ponownie naciśnij przycisk **GROUP** na głośniku głównym, aby wznowić tryb grupy.
- Ⓑ Naciśnij przycisk **GROUP** na głośniku podrzędnym, aby przełączyć na tryb pojedynczego głośnika. Ponownie naciśnij przycisk **GROUP**, aby połączyć z powrotem.

Przywracanie stanu grupy

- W przypadku problemów z grupowaniem przytrzymaj przez 8 sekund przycisk **GROUP**, aby zresetować.

5 Regulacja dźwięku

Wymienione operacje są dostępne dla wszystkich obsługiwanych formatów nośnika.

Regulacja głośności

Podczas odtwarzania naciśnij przycisk **VOL +/-**, aby zwiększyć lub zmniejszyć poziom głośności.

Regulacja głośności subwoofera

Podczas odtwarzania dotknij przycisku **SUB VOL** na jednostce centralnej, aby zwiększyć lub zmniejszyć głośność subwoofera.

Wybór zaprogramowanego efektu dźwiękowego

Podczas odtwarzania naciśnij kilkakrotnie przycisk **DSC/DBB**, aby wybrać:

- **[BALANCED]** (zrównoważony)
- **[POWERFUL]** (głośne odtwarzanie)
- **[CLEAR]** (wyraźny)
- **[BRIGHT]** (jasny)
- **[WARM]** (ciepły)

Wzmocnienie tonów niskich

Podczas odtwarzania naciśnij i przytrzymaj przycisk **DSC/DBB**, aby włączyć lub wyłączyć funkcję wzmocnienia tonów niskich.

- ↳ Jeśli funkcja DBB jest włączona, na ekranie widoczne jest oznaczenie DBB.

Muzyka na większym obszarze

Podczas odtwarzania naciśnij przycisk **Living Sound**, aby włączyć lub wyłączyć efekt Living Sound.

- ↳ Jeśli funkcja Living Sound jest włączona, wyświetli się .

Wyciszanie dźwięku

- Aby wyciszyć lub przywrócić dźwięk, naciśnij przycisk .

6 Inne funkcje

Ustawianie budzika

Zestawu można używać jako budzika. Jako źródło sygnału budzika można wybrać **DISC**, **USB** lub **TUNER**.

Uwaga

- Sprawdź, czy zegar został ustawiony prawidłowo.

- 1 W trybie gotowości naciśnij i przytrzymaj przez 3 sekundy przycisk **SLEEP/TIMER**.
- 2 Naciśnij kilkakrotnie przycisk **◀◀ / ▶▶**, aby wybrać źródło sygnału budzika (**DISC**, **USB** lub **TUNER**).
- 3 Naciśnij przycisk **SLEEP/TIMER**, aby potwierdzić.
↳ Zaczną migać cyfry godziny.
- 4 Powtórz czynności 2–3, aby ustawić godzinę, minuty i głośność budzika.

Uwaga

- Jeśli przez 90 sekund nie zostanie naciśnięty żaden przycisk, tryb ustawiania budzika zostanie automatycznie zamknięty.

Włączanie lub wyłączenie budzika:

- Naciśnij kilkakrotnie przycisk **SLEEP/TIMER**, aby wyświetlić informacje o budziku i aby go włączyć lub wyłączyć.
↳ Jeśli budzik jest włączony, wyświetlany jest komunikat **[TIMER]** (budzik).
↳ Jeśli budzik jest wyłączony, wyświetlany jest komunikat **[TIMER OFF]** (budzik wyłączony), a symbol **[TIMER]** (budzik) znika.

Wskazówka

- Jeśli zestaw nie wykryje płyty ani urządzenia USB, użyje radia FM jako domyślnego źródła sygnału budzika.

Ustawianie wyłącznika czasowego

- Za pomocą przycisku **SLEEP/TIMER** ustaw liczbę minut, które muszą upłynąć, aby zestaw wyłączył się automatycznie:
 - **[SLP 120]**
 - **[SLP 90]**
 - **[SLP 60]**
 - **[SLP 45]**
 - **[SLP 30]**
 - **[SLP 15]**
 - **[SLP OFF]**

Wskazówka

- Wyłącznik czasowy można ustawić tylko wtedy, gdy zestaw jest włączony.

Aktualizacja oprogramowania sprzętowego

Ostrzeżenie

- W celu przeprowadzenia aktualizacji oprogramowania sprzętowego zawsze podłączaj głośnik do gniazda sieciowego.
- Nigdy nie wyłączaj głośnika ani nie odłączaj napędu USB przed zakończeniem aktualizacji oprogramowania sprzętowego.

Uwaga

- Upewnij się, że pamięć USB jest sformatowana w systemie FAT16/32.

- 1 W komputerze PC/Mac wejdź na stronę internetową www.philips.com/support.
- 2 Wprowadź numer modelu, aby wyszukać pliki najnowszej aktualizacji oprogramowania sprzętowego.

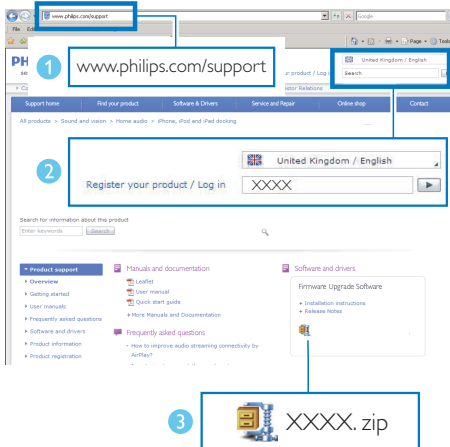

- 3 Rozpakuj i zapisz pliki aktualizacji w katalogu głównym pamięci USB.
- 4 Naciśnij przycisk **USB**, aby wybrać źródło **USB**, a następnie podłącz pamięć USB do gniazda USB z tyłu głośnika.

- 5 Nie odłączaj pamięci USB i poczekaj około 3–4 minut do zakończenia aktualizacji oprogramowania sprzętowego.

- ↳ Podczas aktualizacji oprogramowania sprzętowego na panelu wyświetlacza wyświetlany jest komunikat „UPGRADE” (aktualizacja).
- ↳ Po zakończeniu aktualizacji oprogramowania sprzętowego na panelu wyświetlacza wyświetlany jest komunikat „SUCCESS” (zakończono pomyślnie).

- 6 Odłącz głośnik od zasilania i wyjmij pamięć USB.

- 7 Ponownie podłącz zasilacz do głośnika i włącz głośnik.

Wskazówka

- Po zakończeniu aktualizacji pamiętaj, aby usunąć pliki aktualizacji z pamięci USB.

7 Informacje o produkcie



Uwaga

- Informacje o produkcie mogą ulec zmianie bez powiadomienia.

Znamionowa moc wyjściowa (wzmacniacz)	200 W
Akustyczne pasmo przenoszenia	100–16 kHz +/-3 dB
Przetwornik	Niskotonowy 5,25" + 3 pełnozakresowe 2,75", 6Ω
Wzmocnienie tonów niskich	1 port basów
Obsługiwane typy płyt	CD-DA, CD-R, CD-RW, MP3-CD (12 cm)
Wersja Bluetooth	V2.1 + EDR
Obsługiwane profile Bluetooth	A2DP w wersji 1.2, AVRCP w wersji 1.4
Pasmo częstotliwości Bluetooth / moc wyjściowa	Od 2,400 GHz do 2,483 GHz, pasmo ISM / ≤ 4 dBm (klasa 2)
Wi-Fi: pasmo częstotliwości / moc wyjściowa	Od 2,412 GHz do 2,462 GHz, pasmo ISM (kanały od 1 do 11) / < 20 dBm
USB (odtwarzanie)	Typ A, bezpośrednie połączenie USB 2.0, 5 V / 500 mA, format MP3; FAT12, FAT16, FAT32 (rozmiar sektora: 512 bajtów)
Zakres częstotliwości tunera	FM 87,5–108 MHz
Zaprogramowane stacje	20

Poziom sygnał wejściowego AUX	1000 +/-100 mV RMS
Moc	Wejście AC: 220–240 V, 50/60 Hz
Pobór mocy podczas pracy	< 80 W
Pobór mocy w sieciowym trybie gotowości	< 3 W
Pobór mocy w trybie gotowości ECO	< 0,5 W
Wymiary produktu (szer. x wys. x głęb.)	Jednostka centralna: 300 x 994 x 300 mm
Waga produktu	Jednostka centralna: 10,73 kg

Informacje o odtwarzaniu urządzenia USB

- Obsługiwany format plików: MP3 (*.mp3)
- Obsługiwana szybkość kompresji MP3: 32–320 kb/s CBR i VBR.
- Obsługiwany system plików USB: FAT12, FAT16, FAT32 (rozmiar sektora: 512 bajtów)

Obsługiwane formaty płyt MP3

- ISO9660, Joliet
- Maksymalna ilość tytułów: 128 (w zależności od długości nazwy pliku)
- Maksymalna liczba albumów: 99
- Dźwięk o częstotliwości próbkowania: 32 kHz, 44,1 kHz, 48 kHz
- Dźwięk o szybkości kompresji: 32~256 (kb/s), zmienne szybkości kompresji (VBR)

Typy programów RDS

NO TYPE (Brak typu)	Brak typu programu RDS
NEWS	Serwisy informacyjne
AFFAIRS	Polityka i aktualne wydarzenia
INFO	Specjalne programy informacyjne
SPORT	Sport
EDUCATE	Programy edukacyjne i szkoleniowe
DRAMA	Słuchowiska radiowe i literatura
CULTURE	Kultura, religia i społeczeństwo
SCIENCE	Nauka
VARIED	Programy rozrywkowe
POP M	Muzyka pop
ROCK M	Muzyka rockowa
MOR M	Muzyka lekka
LIGHT M	Muzyka lekka klasyczna
CLASSICS	Muzyka klasyczna
OTHER M	Specjalne programy muzyczne
WEATHER	Pogoda
FINANCE	Finanse
CHILDREN	Programy dla dzieci
SOCIAL	Sprawy społeczne
RELIGION	Programy religijne
PHONE IN	Wejście telefonu
TRAVEL	Programy podróżnicze
LEISURE	Programy rekreacyjne
JAZZ	Muzyka jazzowa
COUNTRY	Muzyka country
NATION M	Muzyka ludowa
OLDIES	Muzyka dawna
FOLK M	Muzyka folk

DOCUMENT	Programy dokumentalne
TES	Test alarmu
ALARM	Budzik

8 Rozwiązywanie problemów



Ostrzeżenie

- Nie zdejmuj obudowy tego urządzenia.

Aby zachować ważność gwarancji, nigdy nie próbuj samodzielnie naprawiać urządzenia. Jeśli w trakcie korzystania z tego urządzenia wystąpią problemy, należy wykonać poniższe czynności sprawdzające przed wezwaniem serwisu. Jeśli nie uda się rozwiązać problemu, odwiedź stronę firmy Philips (www.philips.com/support). Kontaktując się z przedstawicielem firmy Philips, należy mieć przygotowane w pobliżu urządzenia oraz jego numer modelu i numer seryjny.

Brak zasilania

- Upewnij się, że przewód zasilający jest podłączony prawidłowo.
- Upewnij się, że gniazdko elektryczne jest pod napięciem.
- W celu oszczędzania energii po 15 minutach bezczynności od momentu zakończenia odtwarzania zestaw automatycznie przechodzi w tryb gotowości.

Brak dźwięku lub dźwięk zniekształcony

- Ustaw głośność.

Brak reakcji urządzenia

- Przełącz na źródło AUDIO IN, a następnie przytrzymaj przycisk ■ przez ponad 8 sekund, aby przywrócić ustawienia domyślne zestawu.
- Odłącz zasilacz, a następnie podłącz go ponownie i włącz urządzenie.

Niektóre przyciski na urządzeniu nie działają lub urządzenie nie działa zgodnie z oczekiwaniami.

- Być może przez przypadek włączono tryb demonstracyjny. W takim przypadku przy

włączonym zestawie naciśnij i przytrzymaj przez 15 sekund przycisk ■ aż do wyświetlenia komunikatu „T-OFF” (zegar wył.). Jeśli problem nadal występuje, odłącz przewód zasilający, naciśnij i przytrzymaj przycisk Ⓟ, a następnie ponownie podłącz przewód. W celu wyjścia z trybu demonstracyjnego przytrzymaj przycisk przez 15 sekund, aż wszystkie wskaźniki będą migać. Następnie włącz zasilanie zestawu i używaj go jak zwykle.

Pilot zdalnego sterowania nie działa

- Przed naciśnięciem dowolnego przycisku funkcji na pilocie najpierw wybierz właściwe źródło za pomocą pilota, a nie jednostki centralnej.
- Użyj pilota w mniejszej odległości od zestawu.
- Sprawdź, czy baterie zostały włożone w sposób zgodny z oznaczeniami +/- w komorze baterii.
- Wymień baterię.
- Skieruj pilota bezpośrednio na czujnik sygnałów zdalnego sterowania na panelu przednim urządzenia.

Nie wykryto płyty

- Umieść płytę w odtwarzaczu.
- Sprawdź, czy płyta została włożona nadrukiem w prawo.
- Poczekaj, aż zaparowanie soczewki zniknie.
- Wymień lub wyczyść płytę.
- Użyj sfinalizowanej płyty CD lub płyty zapisanej w jednym z obsługiwanych formatów.

Nie można wyświetlić niektórych plików z urządzenia USB

- Ilość folderów lub plików w urządzeniu USB przekroczyła dopuszczalną wielkość. Nie oznacza to usterki urządzenia.
- Formaty tych plików nie są obsługiwane.

Przeñośne urządzenie USB nie jest obsługiwane

- Urządzenie USB jest niezgodne z zestawem. Spróbuj podłączyć inne urządzenie.

Słaby odbiór stacji radiowych

- Zwiększ odległość między zestawem a telewizorem lub innymi źródłami promieniowania elektromagnetycznego.
- Podłącz i rozciągnij na pełną długość antenę dołączoną do zestawu.

Odtwarzanie muzyki nie jest dostępne w zestawie nawet po udanym połączeniu z urządzeniem Bluetooth.

- Urządzenia nie można używać do bezprzewodowego odtwarzania muzyki za pośrednictwem tego zestawu.

Jakość dźwięku ulega pogorszeniu po podłączeniu urządzenia Bluetooth.

- Odbiór sygnału Bluetooth jest słaby. Zmniejsz odległość między urządzeniem a zestawem lub usuń przeszkody znajdujące się między nimi.

Urządzenie Bluetooth nie może być podłączone do tego zestawu.

- Urządzenie nie obsługuje profili wymaganych przez zestaw.
- Funkcja Bluetooth nie jest włączona w urządzeniu. Więcej informacji na temat uruchamiania tej funkcji można znaleźć w instrukcji obsługi urządzenia.
- Zestaw nie znajduje się w trybie parowania.
- Zestaw nawiązał już połączenie z innym urządzeniem Bluetooth. Odłącz to urządzenie, a następnie ponów próbę.

Sparowane urządzenie przenośne bez przerwy łączy się i rozłącza.

- Odbiór sygnału Bluetooth jest słaby. Zmniejsz odległość między urządzeniem a zestawem lub usuń przeszkody znajdujące się między nimi.
- Niektóre telefony komórkowe mogą nieustannie łączyć się i rozłączać w trakcie połączenia i po jego zakończeniu. To nie oznacza, że zestaw działa nieprawidłowo.

- W przypadku niektórych urządzeń połączenie Bluetooth może być rozłączane automatycznie przez funkcje oszczędzania energii. To nie oznacza, że zestaw działa nieprawidłowo.

Zegar nie działa

- Nastaw poprawnie zegar.
- Włącz zegar.

Ustawiania zegara/timera usunięte

- Nastąpiła przerwa w zasilaniu lub odłączono przewód zasilający. Ponownie ustaw zegar/budzik.

Niepowodzenie nawiązania połączenia grupowego

- Przenieś głośniki podrzędne bliżej głośnika głównego.
- Głośniki podrzędne można dodawać pojedynczo.
- Z głośnikiem głównym można zgrupować maksymalnie cztery głośniki.
- Prawdopodobnie głośnik główny został przełączony w tryb pojedynczego głośnika.

Sporadyczne zakłócenia lub przerwy w strumieniowym przesyłaniu muzyki podczas odtwarzania w trybie grupy

- Jeśli występują zakłócenia lub przerwy w strumieniowym przesyłaniu muzyki, może to oznaczać, że domowa sieć Wi-Fi jest zajęta. Chociaż standard izzylink jest niezależny od domowej sieci Wi-Fi, wykorzystuje on sygnały Wi-Fi do komunikacji między głośnikami. Spróbuj wykonać następujące czynności: 1) Zmniejsz obciążenie domowej sieci Wi-Fi, na przykład zatrzymując pobieranie dużych plików lub przesyłanie innych treści w sieci Wi-Fi; 2) Uruchom ponownie głośnik główny, wyjmując jego wtyczkę z gniazdka i wkładając ją ponownie.

9 Powiadomienia

Wszelkie zmiany lub modyfikacje tego urządzenia, które nie zostaną wyraźnie zatwierdzone przez firmę Gibson Innovations, mogą unieważnić pozwolenie na jego obsługę.

CE0890

Deklaracja zgodności

Firma Gibson Innovations niniejszym oświadcza, że ten produkt spełnia wszystkie niezbędne wymagania oraz inne ważne wytyczne dyrektywy 1999/5/WE. Deklarację zgodności można znaleźć na stronie internetowej pod adresem www.philips.com/support.

Utylizacja starych produktów i baterii



Ten produkt został wykonany z wysokiej jakości materiałów i elementów, które nadają się do ponownego wykorzystania.



Ten symbol na produkcie oznacza, że produkt podlega postanowieniom Dyrektywy Europejskiej 2012/19/UE.



Ten symbol oznacza, że produkt zawiera baterie opisane w treści Dyrektywy Europejskiej 2013/56/UE, których nie można zutylizować z pozostałymi odpadami domowymi.

Należy zapoznać się z lokalnymi przepisami dotyczącymi składowania zużytych produktów elektrycznych i elektronicznych oraz baterii. Należy postępować zgodnie z lokalnymi

przepisami i nigdy nie należy wyrzucać produktu ani baterii ze zwykłymi odpadami gospodarstwa domowego. Prawidłowa utylizacja zużytych produktów i baterii pomaga chronić środowisko naturalne oraz ludzkie zdrowie.

Wyjmowanie baterii

Aby wyjąć baterię, zapoznaj się z częścią dotyczącą instalacji baterii.

Ochrona środowiska

Producent dołożył wszelkich starań, aby wyeliminować zbędne środki pakunkowe. Użyte środki pakunkowe można z grubsza podzielić na trzy grupy: tektura (karton), pianka polistyrenowa (boczne elementy ochronne) i polietylen (worki foliowe, folia ochronna).

Urządzenie zbudowano z materiałów, które mogą zostać poddane utylizacji oraz ponownemu wykorzystaniu przez wyspecjalizowane przedsiębiorstwa. Prosimy zapoznać się z obowiązującymi w Polsce przepisami dotyczącymi utylizacji materiałów pakunkowych, rozładowanych baterii oraz zużytych urządzeń elektronicznych.



W niniejszym produkcie zastosowano technologię zabezpieczenia przed kopiowaniem, która jest chroniona amerykańskimi patentami oraz innymi prawami dotyczącymi własności intelektualnej firmy Rovi Corporation. Zabroniony jest demontaż urządzenia oraz inżynieria wsteczna (odtworzenie konstrukcji urządzenia).

Bluetooth

Znak słowny i logo Bluetooth® są zastrzeżonymi znakami towarowymi firmy Bluetooth SIG, Inc. Każde wykorzystanie takich znaków przez firmę Gibson Innovations Limited wymaga licencji. Inne znaki towarowe i nazwy handlowe są własnością odpowiednich firm.

Urządzenie zawiera następującą etykietę:



Uwaga

- Tabliczka znamionowa znajduje się z tyłu urządzenia.

Oferta pisemna

Firma Gibson Innovations Limited niniejszym oferuje dostarczenie, na prośbę wnioskodawcy, kopii odpowiedniego kodu źródłowego w przypadku pakietów oprogramowania o otwartym kodzie źródłowym wykorzystywanego w tym produkcie, dla których zażądano takiej oferty na podstawie odpowiedniej licencji. Niniejsza oferta jest ważna przez trzy lata od momentu zakupu produktu. Aby otrzymać kod źródłowy, należy napisać wiadomość na adres open.source-gi@gibson.com. Jeśli użytkownik nie chce korzystać z poczty elektronicznej lub w ciągu tygodnia od wysłania wiadomości e-mail na ten adres nie otrzyma potwierdzenia odbioru, należy napisać na adres Open Source Team, Gibson Innovations Limited, 5/F Philips Electronics Building, 5 Science Park East Avenue, Hong Kong Science Park, Shatin, N.T. Hong Kong.



2016 © Gibson Innovations Limited. All rights reserved. This product has been manufactured by, and is sold under the responsibility of Gibson Innovations Ltd., and Gibson Innovations Ltd. is the warrantor in relation to this product. Philips and the Philips Shield Emblem are registered trademarks of Koninklijke Philips N.V. and are used under license.

BM90_12_UM_V2.0

