

Registre su producto y obtenga asistencia en
www.philips.com/welcome



CD 450
SE 450

US-ES Teléfono



Advertencia

Utilice sólo baterías recargables.

Cargue el terminal durante 24 horas antes del uso.

PHILIPS

Índice

1	Instrucciones de seguridad importantes	4	4.7	Comprobación de la potencia de la señal	18
2	Importante	7	4.8	Encendido y apagado del terminal	18
2.1	Requisitos de alimentación	7	4.9	Estructura del menú	19
2.2	Conformidad	8	5	Llamar	23
2.3	Información medioambiental	8	5.1	Realizar una llamada	23
2.4	Reciclaje y desecho	8	5.2	Finalizar una llamada	24
2.5	Campos eléctricos, magnéticos y electromagnéticos ("EMF")	9	5.3	Responder una llamada	24
3	Su teléfono	10	5.4	Durante una llamada	24
3.1	Contenido de la caja	10	5.5	Utilización del altavoz o el manos libres	25
3.2	Información general sobre el terminal	11	5.6	Realizar una segunda llamada	25
3.3	Información general sobre la estación base	12	6	Llamadas de intercomunicador y conferencia	26
3.4	Iconos de la pantalla	13	6.1	Llamar a otro terminal	26
3.5	Los menús	13	6.2	Transferencia de llamadas	26
4	Primeros pasos	14	6.3	Realizar una llamada de conferencia	26
4.1	Conexión de la estación base	14	7	Texto y números	28
4.2	Conecte el cargador	14	7.1	Introducción de texto y números	28
4.3	Instale el terminal	16	7.2	Alternar entre minúsculas y mayúsculas	28
4.4	Comprobación del nivel de batería	17	8	Agenda	29
4.5	Ajuste del reloj	17	8.1	Visualización de la agenda	29
4.6	¿Qué es el modo de espera?	18			

Índice

8.2	Llamar desde la agenda	29	10.4	Eliminación de un registro de rellamada	34
8.3	Agregar un registro	29	10.5	Eliminación de todos los registros de rellamada	34
8.4	Edición de un registro	30	11	Opciones de personalización	35
8.5	Ajuste de melodías VIP	30	11.1	Personalización de la pantalla del teléfono	35
8.6	Eliminación de un registro	30	11.2	Personalización del sonido del teléfono	35
8.7	Eliminación de todos los registros	30	12	Funciones de llamada	37
8.8	Utilización de marcado rápido	30	12.1	Finalización de llamada automática	37
9	Registro de llamadas	32	12.2	Conferencia automática	37
9.1	Visualización del registro de llamadas	32	12.3	Modo de marcación	37
9.2	Edición del número de la persona que llama antes de devolver una llamada	32	12.4	Selección de rellamada	37
9.3	Devolver una llamada	33	12.5	Bloqueo de llamadas	38
9.4	Guardar un registro de llamadas en su agenda	33	12.6	Gestión de código de área	38
9.5	Eliminación de una entrada del registro de llamadas	33	12.7	Prefijo automático	39
9.6	Eliminación de todas las entradas del registro de llamadas	33	12.8	Primer tono	39
10	Lista de rellamada	34	13	Servicios de red	40
10.1	Visualización del registro de rellamada	34	13.1	Desvío de llamadas	40
10.2	Volver a realizar una llamada	34	13.2	Correo de voz	41
10.3	Guardar un registro de rellamada en su agenda	34	13.3	Centro de información	41
			13.4	Devolución de llamadas	41
			13.5	Cancelar devolución de llamada	42

Índice

13.6	Identidad oculta	42	19.6	Ruido	53
14	Funciones adicionales	43	19.7	Declaración de exposición a radiación de radiofrecuencia de la FCC	53
14.1	Reloj de alarma	43	19.8	Compatibilidad con dispositivos de ayuda a la escucha (HAC)	53
14.2	Llamada fácil	43	19.9	Privacidad	53
14.3	Bloqueo del teclado	44	19.10	Información adicional	53
14.4	No encuentro un terminal	44	19.11	Dispositivo terminal	53
15	El sistema	45	19.12	Equipo de radio	54
15.1	Registro de terminales	45	19.13	No intente reparar ni modificar este dispositivo	54
15.2	Cancelar el registro de un terminal	45	19.14	El sello RBRC®	55
15.3	Modificación del PIN	45	20	Índice	56
15.4	Restauración de los ajustes predeterminados	46			
16	Ajustes predeterminados (preprogramados)	47			
17	Datos técnicos	48			
18	Preguntas más frecuentes	49			
19	Apéndice	51			
19.1	Información de aprobación del equipo	51			
19.2	Notificación a la compañía telefónica local	51			
19.3	Notas	51			
19.4	Derechos de la compañía telefónica	51			
19.5	Información sobre interferencias	52			

1 Instrucciones de seguridad importantes

Puede que parte de la información que se indica a continuación no sea aplicable a su producto. Sin embargo, al utilizar dispositivos de telefonía deben tenerse siempre en cuenta ciertas precauciones a fin de reducir el riesgo de incendios, descargas eléctricas y daños físicos. Estas precauciones son las siguientes:

1. Lea y comprenda todas las instrucciones.
2. Siga todas las advertencias e instrucciones impresas en el producto.
3. Desconecte el dispositivo de la toma de corriente antes de realizar las tareas de limpieza. No utilice limpiadores líquidos ni por aerosol. Utilice un paño húmedo para limpiar.
4. No debe utilizar el teléfono en baños, duchas ni piscinas. La inmersión del teléfono en el agua podría provocar una descarga eléctrica.
5. Las ranuras y aperturas de la parte trasera e inferior de la carcasa están destinadas a la ventilación del producto, para protegerlo de sobrecalentamientos. No bloquee ni cubra estas aperturas. No bloquee nunca las aperturas colocando el producto sobre sofás, alfombras ni superficies similares. No coloque el producto nunca empotrado, a menos que las condiciones de ventilación sean satisfactorias.
6. No utilice el producto nunca con una fuente de alimentación diferente de la indicada en la etiqueta. Si no está seguro del tipo de fuente de alimentación de su casa, póngase en contacto con el proveedor o con la compañía eléctrica.
7. No coloque nada sobre el cable de alimentación. No coloque el producto en lugares en los que el cable podría ser pisado.
8. No sobrecargue las tomas de corriente ni las alargaderas, ya que esto podría aumentar el riesgo de incendios o descargas eléctricas.
9. No introduzca nunca objetos de ningún tipo en el interior de este producto, dado que podrían entrar en contacto con peligrosos puntos de voltaje o cortocircuitar piezas, derivando en el riesgo de incendios o descargas eléctricas. No vierta nunca sobre el producto líquido de ningún tipo.
10. Para reducir los riesgos de descarga eléctrica, no desmonte el producto. Cuando necesite realizar labores de mantenimiento o reparación, llévelo siempre a un servicio técnico cualificado. Abrir o quitar las carcasas podría exponerle a peligrosos voltajes u otros riesgos. Si monta el producto de forma incorrecta podrían provocarse descargas eléctricas al utilizar el aparato.
11. No exponga el producto a temperaturas extremas, como por ejemplo áreas cerca de un radiador o estufa o en un coche con la calefacción encendida.
12. No coloque velas, cigarrillos, puros, etc. sobre el teléfono.
13. No toque nunca cables ni terminales no aislados a menos que se haya desconectado la línea de teléfono en la interfaz de red.
14. No instale ni modifique nunca el cableado telefónico durante una tormenta.
15. No instale nunca las rosetas de teléfono en ubicaciones húmedas, a

menos que ésta esté específicamente diseñada para ubicaciones húmedas.

16. Tenga cuidado al instalar o modificar líneas telefónicas, para evitar descargas eléctricas e incendios.
17. Desconecte el producto de la toma de corriente y solicite las labores de mantenimiento a un servicio técnico cualificado bajo las siguientes condiciones:
 - A. Cuando el cable de la fuente de alimentación esté dañado.
 - B. Si se ha expuesto el producto a lluvia o agua.
 - C. Si el producto no funciona con normalidad y se siguen las instrucciones de funcionamiento.
 - D. Si se ha dañado la carcasa del producto.
 - E. Si el producto presenta cambios en su funcionamiento.
18. Evite utilizar el teléfono (que no sean inalámbricos) durante las tormentas eléctricas. Podría existir un riesgo remoto de descarga eléctrica provocada por la tormenta.
19. No utilice el teléfono para informar de fugas de gas cerca de la fuga.
20. No coloque este producto en una superficie inestable. El producto podría caerse, provocando serios daños al producto.

SI EL PRODUCTO UTILIZA BATERÍAS, DEBE TENER EN CUENTA ADEMÁS LAS SIGUIENTES PRECAUCIONES:

1. Utilice sólo el tipo y tamaño de baterías especificados en el manual de usuario.
2. No arroje las baterías al fuego. Podrían explotar. Consulte la normativa local de instrucciones de eliminación especiales.
3. No abra ni dañe las baterías. Los

electrolitos liberados son corrosivos y podrían provocar daños en los ojos o la piel. Si se traga, podría ser tóxico.

4. Tenga cuidado al manejar las baterías para no cortocircuitarlas con materiales conductores, como por ejemplo anillos, pulseras o llaves. Las baterías o el elemento conductor podrían sobrecargarse y provocar quemaduras.
5. No intente recargar las baterías proporcionadas o identificadas para uso con este producto que no estén diseñadas para ser cargadas. Podrían verter electrolitos corrosivos o explotar.
6. No intente recuperar las baterías suministradas o indicadas para el uso de este producto calentándolas. La liberación de los electrolitos de la batería podría provocar quemaduras o la irritación de los ojos o la piel.
7. Al sustituir las baterías, sustitúyalas todas siempre al mismo tiempo. La mezcla de baterías nuevas y descargadas podría aumentar la presión de las celdas internas y corromper las baterías descargadas. (sólo para productos que empleen más de una batería principal sustituible de forma independiente).
8. Al insertar baterías en el producto debe tenerse en cuenta la correcta polaridad o dirección. La inserción al revés de las baterías podría provocar carga, y derivar ésta en fugas o explosiones.
9. Quite las baterías del producto si va tenerlo guardado durante más de 30 días, ya que podrían producirse fugas y dañar el producto.
10. Deshágase de las baterías “muertas” a la mayor brevedad posible, dado que la posibilidad de que se produzcan fugas aumenta.

11. No almacene este producto, ni las baterías proporcionadas o identificadas para el uso con este producto en áreas a altas temperaturas. Aquellas baterías que introduzca en el congelador o el frigorífico con la finalidad de alargar su vida deben protegerse de la condensación durante el almacenamiento y el descongelado. Antes de utilizarlas debe estabilizar su temperatura a temperatura ambiente.
12. Si su producto utilice baterías recargables, cargue las baterías sólo de acuerdo con las instrucciones y limitaciones especificadas en el Manual de usuario.

GUARDE ESTAS INSTRUCCIONES

2 Importante

Este producto no está diseñado para realizar llamadas de emergencia cuando falla la alimentación. Es necesario disponer de opciones alternativas para tener acceso a los servicios de emergencia.

2.1 Requisitos de alimentación

- Este producto requiere un suministro eléctrico de 100-240 voltios, fase simple y corriente alterna, excluidas las instalaciones definidas en el estándar UL 60950.
- La red eléctrica está clasificada como peligrosa según los criterios expuestos en el estándar UL 60950. La única forma de apagar este producto es desconectar la fuente de alimentación de la toma de corriente eléctrica. Asegúrese de que la toma de corriente eléctrica esté situada cerca del aparato y pueda accederse a ella siempre fácilmente.
- El voltaje de la red está clasificado como TNV-3 (Voltajes de red de telecomunicaciones, según lo expuesto en el estándar UL 60950). Si se produce un corte de alimentación se cortará la llamada en curso, además de perderse los ajustes de fecha y hora.
- Utilice fuente de alimentación Clase 2 o Fuente de alimentación limitada (L.P.S.), con potencia nominal de 7,5 V cc, 400 mA para el Modelo CD450XY/

ZZ y SE450XY/ZZ; con potencia nominal de 7,5 V cc, 200 mA para el Modelo CD455C y SE455C.



Advertencia

- No permita que el terminal entre en contacto con líquidos ni con la humedad.
- No abra el terminal, la estación base ni el cargador. Esto podría exponerle a alto voltaje.
- No permita que los contactos de carga ni la batería entren en contacto con materiales conductores.
- Existe una ligera posibilidad de que el producto se dañe durante una tormenta eléctrica. Se recomienda que durante las tormentas desenchufe el producto de la fuente de alimentación y de la roseta de teléfono.
- No utilice el teléfono en áreas donde exista el riesgo de explosión, como por ejemplo en zonas con fugas de gas.
- No se recomienda utilizar este producto cerca de dispositivos de cuidados médicos intensivos ni de personas con marcapasos.
- Este producto podría provocar interferencias con aparatos eléctricos, como por ejemplo contestadores automáticos, televisores y radios si estos están cercanos. Se recomienda que coloque la estación base a una distancia mínima de un metro de este tipo de dispositivos.
- Utilice sólo el adaptador de red suministrado con este dispositivo. Una polaridad o voltaje incorrecto del adaptador podría dañar seriamente la unidad.

- **RIESGO DE EXPLOSIÓN SI SE SUSTITUYE LA BATERÍA POR UN TIPO INCORRECTO.** No utilice nunca baterías que no sean recargables. Utilice el tipo recomendado suministrado con este producto. Las baterías NiMH deben eliminarse de acuerdo con la normativa de eliminación de residuos vigente.
- La activación del manos libres podría aumentar rápidamente el volumen del auricular a niveles muy altos. Asegúrese de que el teléfono no esté demasiado cerca de su oído.
- Este dispositivo no está diseñado para realizar llamadas de emergencia cuando falla la alimentación. Se debe disponer de una alternativa para poder realizar este tipo de llamadas.
- No exponga el teléfono al calor excesivo provocado por equipamiento de calefacción o luz del sol directa.
- No deje caer el teléfono ni permita que caigan objetos sobre su teléfono.
- No utilice ningún agente de limpieza que contenga alcohol, amoníaco, benceno ni productos abrasivos, ya que podrían dañar el dispositivo.
- No utilice el producto en lugares donde exista el riesgo de explosión.
- Impida que entren en contacto con el producto pequeños objetos metálicos. Esto podría deteriorar la calidad de audio y dañar el producto.
- Los teléfonos móviles activos junto al dispositivo podrían provocar interferencias.

Acerca de las temperaturas de funcionamiento y almacenamiento:

- Utilice el dispositivo en lugares en los que la temperatura esté siempre entre 0 y 40°C.
- Almacene el dispositivo en lugares en los que la temperatura esté siempre entre -25 y 70°C.
- La vida de la batería podría reducirse en condiciones de baja temperatura.



Advertencia

El receptor del terminal podría atraer objetos metálicos si se colocan cerca o sobre éste.

2.2 Conformidad

Por medio de la presente, Philips declara que el producto cumple los requisitos esenciales y cualesquiera otras disposiciones aplicables o exigibles de la Directiva 1999/5/EC. Este producto sólo puede conectarse a las redes telefónicas analógicas de los países mencionados en el embalaje.

La Declaración de conformidad está disponible en www.p4c.philips.com.

2.3 Información medioambiental

Recuerde tener en cuenta la normativa local que rige la eliminación del material de embalaje, de las baterías agotadas y de los dispositivos obsoletos. Promueva el reciclado siempre que sea posible.

2.4 Reciclaje y desecho

No tire el producto usado a la basura doméstica.

Infórmese sobre el sistema de recolección separada de productos eléctricos y electrónicos de su ciudad, marcados con el siguiente símbolo:



Información de embalaje:

Philips ha marcado el embalaje con símbolos estándar diseñados para fomentar el reciclado y el desecho apropiado de sus residuos finales.



Se ha pagado una contribución financiera para el sistema de reciclado y recuperación nacional asociado.



El material de embalaje etiquetado es reciclable.

5. Philips desarrolla papeles activos en el desarrollo de estándares internacionales de EMF y de seguridad, permitiendo a Philips anticiparse a los futuros desarrollos en la estandarización para integrarlos rápidamente en sus productos.

2.5 Campos eléctricos, magnéticos y electromagnéticos ("EMF")

1. Philips Royal Electronics fabrica y vende muchos productos de consumo que, por lo general, como cualquier aparato electrónico, tienen la habilidad de emitir y recibir señales electromagnéticas.
2. Unos de los principios básicos comerciales de Philips es tomar todas las precauciones de salud y seguridad necesarias en nuestros productos, para cumplir con todos los requisitos legales y para mantenernos dentro de los estándares de EMF aplicables en el momento de la producción de los productos.
3. Philips se compromete a desarrollar, producir y comercializar productos que no provoquen efectos nocivos para la salud.
4. Philips confirma que si sus productos se manipulan adecuadamente para el uso para el que fueron diseñados, son seguros de utilizar, de acuerdo con las evidencias científicas de hoy en día.

3 Su teléfono

¡Enhorabuena por su compra y bienvenido a Philips!

Para beneficiarse de todo el soporte que ofrece Philips, registre su producto en www.philips.com/welcome.

3.1 Contenido de la caja

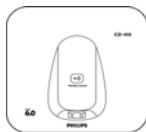

Estación base con soporte



Terminal



Compuerta de batería



Clip de cinturón



Fuente de alimentación



2 baterías AAA NiMH recargables



Cable de línea*



Manual de usuario



Garantía



Guía de inicio rápido

Nota

*Puede que el adaptador de línea no se encuentre conectado al cable de línea. Puede encontrar el adaptador de línea en la caja. En este caso, tendrá que conectar el adaptador de línea al cable de línea antes de conectar el cable de línea a la roseta.

En conjuntos con varios terminales, encontrará uno o más terminales adicionales, cargadores con unidades de alimentación y baterías recargables adicionales.

3.2 Información general sobre el terminal

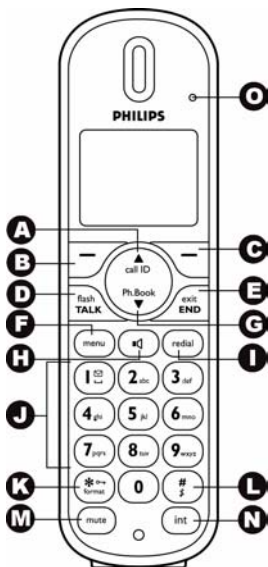

- A Tecla registro de llamadas/ arriba** **call ID**
Desplazar menú hacia arriba
Aumentar el volumen del auricular
Acceder al registro de llamadas
- B Tecla OK** **call ID**
Confirmar la selección
Acceder al menú de opciones
- C Tecla Atrás/Borrar** **call ID**
Eliminar texto o dígito(s)
Cancelar operación
Ver más información sobre el **registro**
- D Tecla Hablar/Rellamada** **flash TALK**
Realizar y responder llamadas

- Enviar señal de flash
- E Tecla Fin/Encender/Apagar** **exit: END**
Finalizar llamada
Salir del menú/operación
Activar y desactivar el terminal
- F Tecla Menú** **menu**
Acceder al menú principal
- G Tecla Agenda/Abajo** **Ph.Book**
Desplazar menú hacia abajo
Reducir el volumen del auricular
Acceder a la agenda
- H Tecla Altavoz** **altavoz**
Activar y desactivar el altavoz
- I Tecla Rellamada** **redial**
Acceder a la lista de rellamadas y marcar el último número
- J Teclas de dígito**
Marcar dígitos e introducir texto
Utilizar una tecla de acceso directo para realizar el marcado rápido
- K Tecla Estrella/Bloqueo/ Formato** ***=>format**
Marcar *.
Bloquear/desbloquear el teclado
Editar el número de la persona que llama en la revisión del registro de llamadas
- L Tecla Desactivar timbre/ Pausa** **# /**
Marcar # e introducir pausa
Activar y desactivar el timbre
Cambiar entre mayúsculas y minúsculas
- M Tecla Silencio** **mute**
Silenciar/cancelar el silencio del micrófono
- N Tecla Intercomunicador/ Conferencia** **int**
Realizar una llamada de intercomunicador
Realizar una llamada de conferencia
- O LED de nuevo evento**
Nuevas llamadas, mensajes, correos de voz

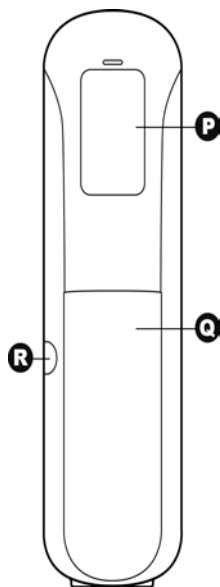

- P** Altavoz
- Q** Compuerta de batería
- R** Conector de auriculares

3.3 Información general sobre la estación base

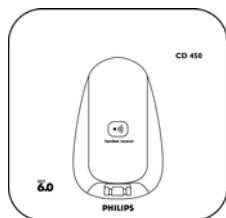





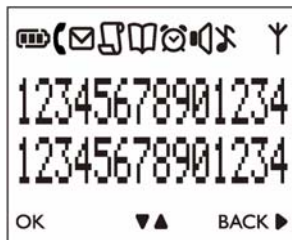





- A** Tecla Búsqueda de terminal 
 - Buscar terminal(es)
 - Acceder al modo de registro

3.4 Iconos de la pantalla



Cada uno de los iconos le facilita un mensaje visual acerca de lo que está ocurriendo en su terminal.

-  La batería está totalmente cargada
-  La batería está totalmente descargada
-  Potencia de la señal
-  Llamada en curso
-  Alarma activada
-  Altavoz activado
-  Timbre desactivado
-  Registro de llamadas
-  Agenda
-  Indicador del correo de voz



Más opciones hacia arriba



Más opciones hacia abajo





3.5 Los menús

El teléfono está equipado con diversas funciones, agrupadas en los menús.



3.5.1 Exploración a través de los menús

El menú principal incluye la Agenda, Ajustes pers., Reloj & Alarma, Ajustes avanz. y Serv. de red.

Desde el modo de espera, puede:

- Pulsar  para acceder al menú principal.
- Pulse  para acceder al registro de llamadas entrantes.
- Pulse  para acceder a la agenda.
- Pulse  para acceder a la lista de rellamada.

* Consejo

Use  o  para desplazarse a través de los menús.

* Consejo

Salir rápido. Mantenga pulsada  para salir de cualquier menú de forma instantánea. No se guardará ningún cambio no confirmado.

4 Primeros pasos

4.1 Conexión de la estación base

- 1 Conecte la clavija de salida del adaptador de corriente a la parte inferior de la estación base.

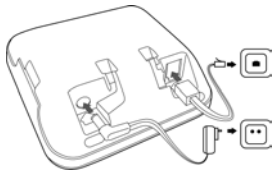

- 2 Conecte el adaptador de corriente a un enchufe estándar.
- 3 Conecte el cable de línea telefónica a la clavija de teléfono de la parte inferior de la estación base y la roseta de la pared.

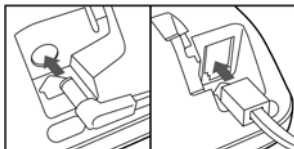

Nota

El adaptador de corriente (para el teléfono y el cargador) está diseñado para estar correctamente orientado en posición de montaje vertical o de suelo.

4.2 Conecte el cargador (sólo para modelos con varios terminales)

- 1 Conecte la clavija de salida del adaptador de corriente a la parte inferior de la estación base.

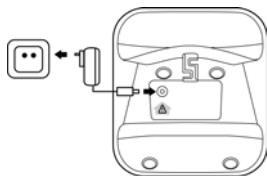

- 2 Conecte el adaptador de corriente a un enchufe estándar.

4.2.1 Montaje en pared de la base (CD450)

La base está diseñada para soportar montaje en pared. Para montar en pared la base, siga las instrucciones que aparecen a continuación.

Advertencia

No se recomiendan otros métodos de montaje en pared, dado que podrían dañar el producto.

- 1 Extraiga el soporte de la parte trasera de la estación base pulsando las dos pestañas de la parte superior del soporte.

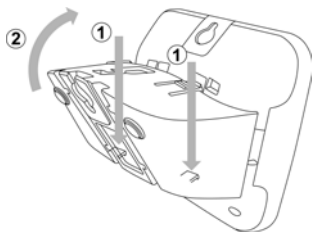

- 2** Gire el soporte.

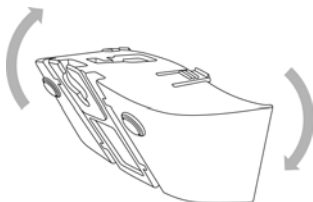

- 3** Vuelva a insertar el soporte en la parte trasera de la estación base.

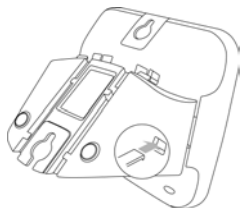

- 4** Alinee los orificios de montaje de la parte trasera de la base con un conector para montaje de teléfono en pared estándar.

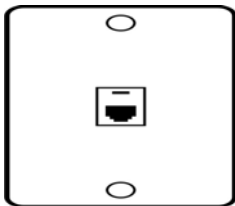

- 5** Deslice la base para colocarla en su sitio.

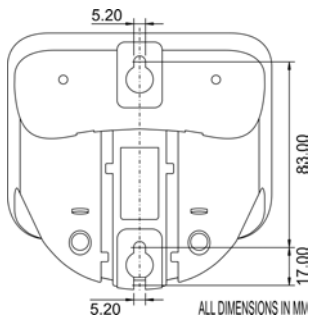

4.2.2 Montaje en pared de la base (SE450)

La base está diseñada para soportar montaje en pared. Para montar en pared la base, siga las instrucciones que aparecen a continuación.

Advertencia

No se recomiendan otros métodos de montaje en pared, dado que podrían dañar el producto.

- 1** Extraiga el soporte de la parte trasera de la estación base pulsando las dos pestañas de la parte superior del soporte.

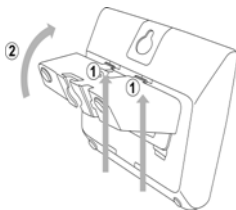

- 2** Gire el soporte.

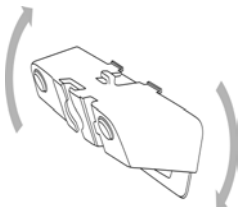

- 3** Vuelva a insertar el soporte en la parte trasera de la estación base.

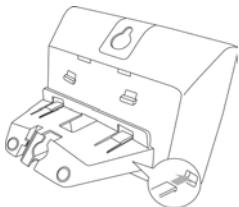

- 4** Alinee los orificios de montaje de la parte trasera de la base con un conector para montaje de teléfono en pared estándar.

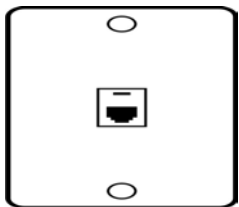

- 5** Deslice la base para colocarla en su sitio.

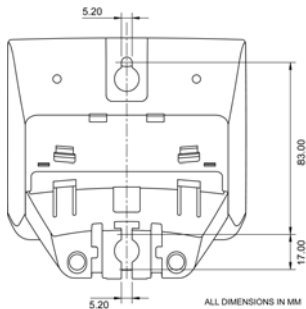

4.3 Instale el terminal

⚠ Advertencia

RIESGO DE EXPLOSIÓN SI SE SUSTITUYE LA BATERÍA POR UN TIPO INCORRECTO. No utilice nunca baterías que no sean recargables. Utilice el tipo recomendado suministrado con este producto. Las baterías NiMH deben eliminarse de acuerdo con la normativa de eliminación de residuos vigente.

ⓘ Nota

Cargue el terminal (o los terminales) durante 24 horas antes de utilizarlo por primera vez.

⚠ Advertencia

Compruebe la polaridad de la batería al insertarla en el compartimiento de batería. Una polaridad incorrecta podría dañar el producto.

- 1** Coloque las dos baterías recargables (incluidas) en el compartimiento de baterías.

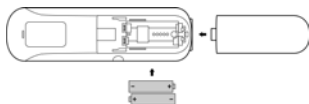

- 2 Deslice la compuerta de la batería para colocarla correctamente.
- 3 Coloque el teléfono en la base.



⊖ Nota

El terminal podría calentarse durante la carga inicial. Esto es normal. Es posible que el terminal tarde unos segundos en encenderse.

4.4 Comprobación del nivel de batería

El icono de batería muestra el nivel de batería actual.

	Batería llena
	Batería agotada. Es necesario cargarla.

Es posible que el terminal se apague en un corto espacio de tiempo si no se carga la batería una vez vacía. Si está hablando por teléfono cuando la batería esté a punto de agotarse, escuchará tonos de advertencia. Instantes después de la advertencia, podría cortarse la llamada.

4.5 Ajuste del reloj

El teléfono cuenta con un reloj digital. Ajuste el reloj antes de utilizar el teléfono por primera vez.

4.5.1 Ajuste de la fecha y la hora

- 1 Pulse .
- 2 Seleccione **RELOJ & ALARMA > DÍA/HORA**. Pulse **OK**.
- 3 Utilice las teclas de dígito para introducir la fecha.
- 4 Pulse **OK**.
 - El terminal mostrará la pantalla de edición.
- 5 Utilice las teclas de dígito para introducir la hora. Desplácese para seleccionar **AM** o **PM** si la hora se encuentra en el formato de 12 horas.
- 6 Pulse **OK**.
 - Se guardará el ajuste.

4.5.2 Ajuste del formato de fecha y hora

Es posible elegir la forma en la que el teléfono muestra la fecha (DD/MM o MM/DD) y la hora (12 horas o 24 horas). Cada terminal puede tener un formato de fecha y hora diferente.

- 1 Pulse .
- 2 Seleccione **RELOJ & ALARMA > AJUST. FORMATO**. Pulse **OK**.
- 3 Seleccione **FORMATO FECHA** o **FORMATO HORA**.
- 4 Seleccione el ajuste que desee.
- 5 Pulse **OK**.
 - Se guardará el ajuste.

4.6 ¿Qué es el modo de espera?

El teléfono estará en el modo de espera cuando esté inactivo. La pantalla de espera muestra el nombre y el número del terminal, fecha y hora, el icono de señal y el icono de batería.

4.7 Comprobación de la potencia de la señal

El icono de señal  muestra el estado del enlace entre el terminal y la estación base. Si el icono está fijo, el terminal y la estación base están enlazados. Si el icono parpadea, el terminal y la estación base no están enlazados.

Si se aleja de la estación base mientras está hablando por teléfono, podrá escuchar tonos de advertencia, que le indicarán que el terminal está casi fuera de alcance, o de que se ha perdido el enlace. Acerque el terminal a la estación base, o puede que se corte la llamada momentos después de producirse la advertencia.

Nota

Si el terminal pierde el enlace, no podrá realizar ni recibir ninguna llamada. Del mismo modo, no podrá realizar algunas de las funciones del teléfono.

4.8 Encendido y apagado del terminal

4.8.1 Apagar el terminal

I Mantenga pulsada . La pantalla del terminal se apagará.



Nota

Si el terminal está apagado, podrá recibir ningún tipo de llamada.

4.8.2 Encender el terminal

I Pulse . Es posible que el terminal tarde unos segundos en encenderse.

4.9 Estructura del menú

La siguiente tabla describe el árbol de menú de su teléfono. Pulse  **MENU** en el modo de espera para acceder a cada una de las opciones. Utilice las teclas de navegación  para desplazarse a través de los menús.

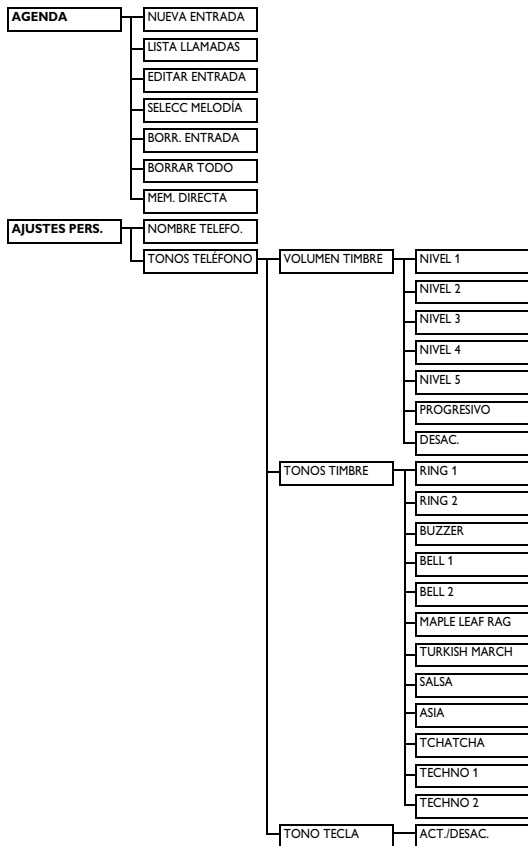

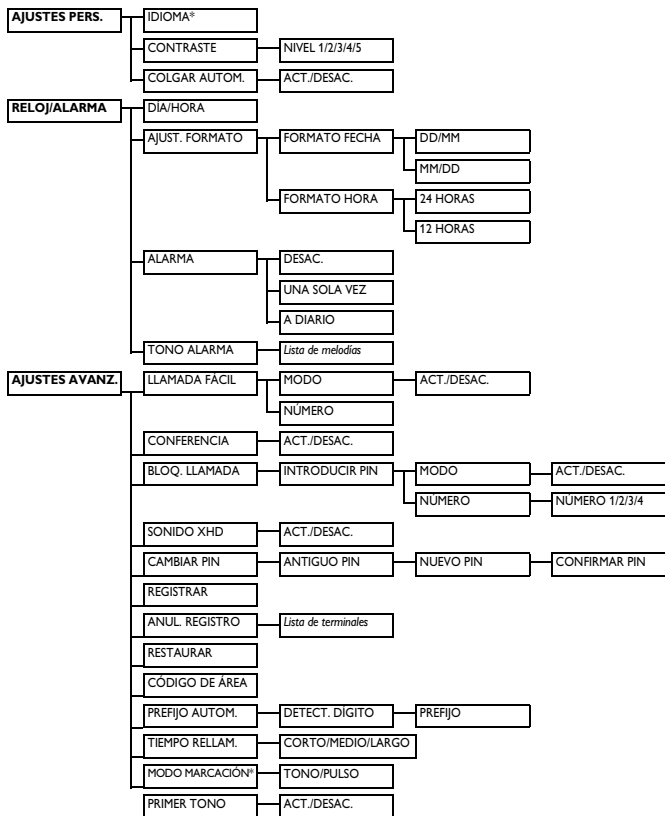

*Este elemento de menú depende del país

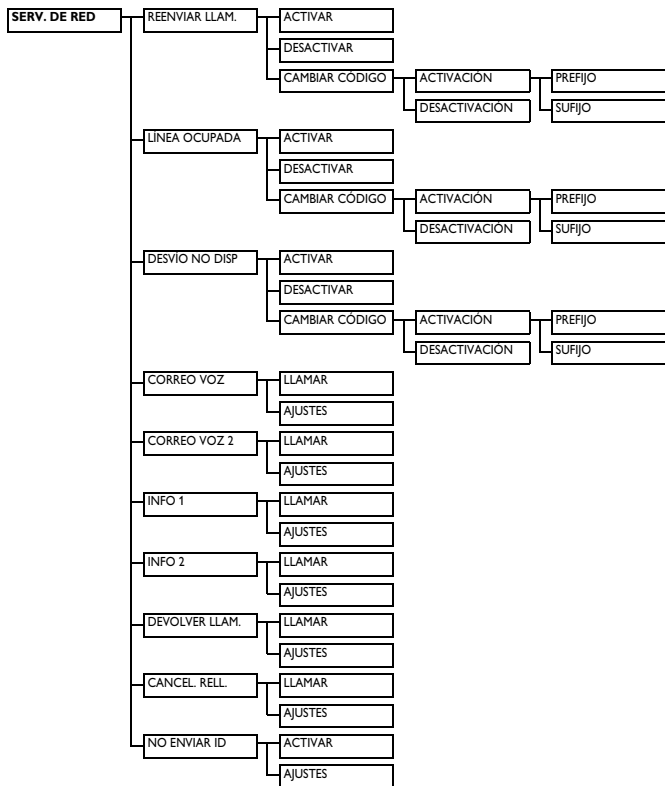

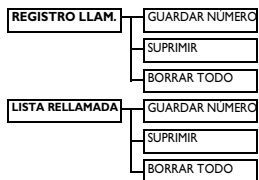

5 Llamar

Nota

Llamada de emergencia. Este teléfono no está diseñado para realizar llamadas de emergencia cuando falla la alimentación. Es necesario disponer de opciones alternativas para tener acceso a los servicios de emergencia.

5.1 Realizar una llamada

Esta sección describe las diversas formas que hay de realizar una llamada.

Nota

Potencia de la señal. Compruebe la potencia de la señal antes de realizar una llamada y durante las llamadas. Para más información, consulte “Comprobación de la potencia de la señal” en la página 18.

- 1 Pulse .
- 2 Marque el número de teléfono. El número aparecerá en la pantalla y el teléfono lo marcará.

Nota

Temporizador de llamada. El temporizador de llamada muestra el tiempo de conversación de la llamada actual.

Nota

Poca batería. Si la batería del teléfono está a punto de agotarse, escuchará tonos de advertencia durante la llamada. Cargue el teléfono, o su llamada podría cortarse en breves instantes. Para más información, consulte “Comprobación del nivel de batería” en la página 17.

5.1.1 Premarcado



El premarcado le permite ver y editar el número antes de realizar la llamada.

- 1 Introduzca el número de teléfono. El número aparecerá en la pantalla. Podrá realizar cambios antes de llamar.
- 2 Pulse  para realizar la llamada.



Consejo

Pulse **BACK** para borrar un dígito. Mantenga pulsada la tecla  para introducir una pausa. P aparecerá en la pantalla.

5.1.2 Volver a marcar el último número.



- 1 Pulse .
- 2 Pulse . El último número marcado aparecerá en la pantalla y el teléfono lo marcará.

5.1.3 Llamar desde la lista de rellamada

- 1 Pulse .
- 2 Seleccione el registro al que desee llamar.
- 3 Pulse . Se marcará el número.



5.1.4 Llamar desde la agenda

Para más información acerca de la agenda, consulte “Agenda” en la página 29.

- 1 Pulse  para acceder a la agenda.
- 2 Seleccione el registro de la agenda al que desee llamar.
- 3 Pulse  para realizar la llamada.

5.1.5 Llamar desde el registro de llamadas

Es posible devolver una llamada desde el registro de llamadas entrantes (llamadas recibidas o perdidas). Para más información, consulte “Registro de llamadas” en la página 32.

- 1 Pulse .
- 2 Seleccione el registro al que desee llamar.
- 3 Pulse  para realizar la llamada.

5.2 Finalizar una llamada

- 1 Pulse .

Consejo

Finalización de llamada automática.

Coloque el terminal en la base o en el cargador para finalizar la llamada de forma automática. Consulte “Finalización de llamada automática” en la página 37.

5.3 Responder una llamada

Cuando reciba una llamada, el teléfono sonará. Pulse  o  para responder la llamada.

Advertencia

Cuando el teléfono suene durante una llamada entrante, no mantenga el teléfono demasiado cerca de su oído, ya que el volumen del tono de timbre podría dañarle el oído.

Nota

Manos libres. La activación de manos libres puede aumentar rápidamente el volumen del auricular a niveles muy altos. Asegúrese de que el teléfono no esté demasiado cerca de su oído.

Nota

Servicio de identificación de llamadas.

Suscríbase a este servicio con su proveedor de servicios.



Consejo

Alerta de llamadas perdidas. Cuando no responda a una llamada, el terminal mostrará un mensaje de notificación.

Tanto el LED del terminal como el icono  también parpadearán.

5.3.1 Desactivar el timbre

Es posible desactivar el timbre para todas las llamadas entrantes.

- 1 Mantenga pulsada la tecla  durante el estado en espera.  aparecerá en la pantalla. Para más información acerca del ajuste del timbre, consulte “Personalización del sonido del teléfono” en la página 35.



Consejo

Silenciar el timbre. Cuando el teléfono suene, pulse  para desactivar el timbre en la llamada actual.

5.4 Durante una llamada



Esta sección describe las funciones disponibles durante una llamada.

5.4.1 Ajuste del volumen del auricular

- 1 Pulse  o  para ajustar el volumen durante una llamada. Pulse **OK** para confirmar.
 - Se ajustará el volumen del auricular y el teléfono volverá a la pantalla de la llamada.

5.4.2 Silenciar el micrófono

La función de silencio le permite hablar con una persona que se encuentre cerca de usted de forma privada.

- 1 Pulse  durante una llamada. El terminal mostrará **SILENCIADO**.
 - *La otra persona no podrá escucharle, pero en cambio, usted sí escuchará su voz.*
- 2 Pulse  de nuevo para anular el silencio del micrófono.
 - *Ahora podrá comunicarse con su interlocutor.*

5.5 Utilización del altavoz o el manos libres

- 1 Pulse  para activar y desactivar el altavoz.

5.6 Realizar una segunda llamada

Nota

Servicio de segunda llamada. Suscríbase a este servicio con su proveedor de servicios.

Durante una llamada,

- 1 Pulse 
 - Pulse **OK**. Seleccione **INIC. 2DA LLAM.** Pulse **OK** de nuevo.
 - *Se retendrá la primera llamada.*
- 2 Marque el número al que desea llamar para la segunda llamada. El número aparecerá en la pantalla y el teléfono lo marcará.

5.6.1 Responder una segunda llamada

Nota

Servicio de segunda llamada. Suscríbase a este servicio con su proveedor de servicios.

Durante una llamada, el teléfono emitirá un breve pitido de forma periódica para informarle de que hay una segunda llamada entrante.

- 1 Pulse  para responder la llamada.
 - *Se retendrá la primera llamada, y se conectará a la segunda llamada.*

5.6.2 Alternar entre dos llamadas externas

- 1 Pulse 

○

Pulse **OK** y seleccione **ALTER. LLAM.** Pulse **OK**.

- *Se retendrá la llamada actual, y se conectará a la otra llamada.*

Nota

Conferencia. La función conferencia podría conllevar gastos adicionales de su proveedor de servicios.

Para iniciar una llamada de conferencia, mientras esté conectado a dos llamadas externas, puede pulsar **OK**, seleccionar **CONFERENCIA**, y, a continuación, pulsar **OK** de nuevo. Ahora podrá hablar con ambas personas simultáneamente.



6 Llamadas de intercomunicador y conferencia

Una llamada de intercomunicador es una llamada a otro terminal que comparte la misma estación base. Una llamada de conferencia implica una conversación entre otro terminal e interlocutores del exterior.

6.1 Llamar a otro terminal

Nota

Si la estación base tiene sólo 2 terminales (el suyo y otro) registrados, puede pulsar  para llamar al otro terminal de forma instantánea.

- 1 Pulse . Se mostrará el terminal o los terminales disponibles para realizar la intercomunicación.
- 2 Seleccione o pulse el número de terminal que desee. Pulse **OK**.
 - *Suena el teléfono que desee.*
- 3 Pulse  en el terminal que desee.
 - *Se establecerá la intercomunicación.*
- 4 Pulse  para cancelar o finalizar la llamada de intercomunicador.

Nota

Si el terminal al que está llamando no está disponible, escuchará el tono de ocupado.

6.1.1 Mientras está al teléfono

Mientras habla con el teléfono, puede llamar a otro terminal.

- 1 Pulse  durante la llamada.



- *Se retendrá automáticamente al interlocutor externo.*

- 2 Seleccione o pulse el número de terminal que desee. Pulse **OK**.
- 3 Espere a que el terminal al que llama responda la llamada.

6.1.2 Para alternar entre llamadas

- 1 Pulse  para alternar entre la llamada exterior y la llamada de intercomunicador.

6.2 Transferencia de llamadas

- 1 Pulse  durante una llamada.
- 2 Seleccione o pulse el número de terminal que desee. Pulse **OK**.
- 3 Pulse  después de que el terminal al que llama responda su llamada.
 - *Se transferirá la llamada exterior al otro terminal.*

6.3 Realizar una llamada de conferencia

Una llamada de conferencia a 3 partes es una llamada en la que participará usted, un interlocutor exterior y otro terminal situado en su casa.



Nota

Una llamada de conferencia a 3 partes requiere 2 terminales que compartan la misma estación base.

Durante una llamada externa,

- 1 Pulse  para iniciar una llamada interna. Se mostrará el terminal o los terminales disponibles para realizar la intercomunicación.



- Se retendrá automáticamente al interlocutor externo.

- 2 Seleccione o pulse el número de terminal que desee. Pulse **OK**.
 - El teléfono que desee sonará.
- 3 Pulse  en el terminal que desee.
 - Se establecerá la intercomunicación.
- 4 Mantenga pulsada la tecla  en su terminal.
 - Ahora estará en una llamada de conferencia a 3 partes con la llamada externa el terminal deseado.
- 5 Pulse  para finalizar la llamada de conferencia.

Consejo

Conferencia automática. Es posible unirse a una llamada externa saliente con otro terminal pulsando . Consulte “Activación y desactivación de la función conferencia automática” en la página 37.

Durante la llamada de conferencia,

- 1 Pulse  para retener la llamada externa y volver a la llamada interna
 - Se retendrá la llamada externa automáticamente.Pulse  para alternar entre la llamada externa y la llamada interna.
- 2 Mantenga pulsada  para volver a establecer la llamada de conferencia.

Nota

Si un teléfono se cuelga durante una llamada de conferencia, el otro permanecerá en conexión con la llamada externa.

7 Texto y números

Es posible introducir texto y números para asignar un nombre al teléfono, para registros de agenda y para otros elementos del menú.

7.1 Introducción de texto y números

- 1 Busque la tecla que incluye el caracter que desea.
- 2 Pulse las veces que sean necesarias para que aparezca el caracter que necesita.

* Consejo

Edición. Utilice **BACK** para eliminar y



  para mover el cursor.

Tabla de entrada

Tecla	Caracteres (en mayúscula)
0	. 0 , / : ; " ' ! ; ? ; * + - % \ ^ ~
1	[Sp] 1 @ _ # = < > () & € £ \$ ¥ [] { } ¢ § ...
2	A B C 2 À Á Â Æ Á Ã Ä Å Æ Ç Ć Ć
3	D E F 3 Đ Đ É Ê Ë Ì Í Î Ï Δ Φ
4	G H I 4 Ğ Ĩ Ì Î Ï Γ
5	J K L 5 Λ Ł Ł Ł
6	M N O 6 Ñ Ñ Ñ Ó Ô Õ Ö Ö
7	P Q R S 7 Ŕ Ŗ Š Š Š β Π Θ Σ
8	T U V 8 Ţ Ť Û Ü Û Ü Û Ü Û
9	W X Y Z 9 Ý Ž ž ž ž Ĩ Ø Ω ÷ Ψ

Tecla	Caracteres (en minúscula)
0	. 0 , / : ; " ' ! ; ? ; * + - % \ ^ ~
1	[Sp] 1 @ _ # = < > () & € £ \$ ¥ [] { } ¢ § ...
2	a b c 2 à á â Æ á ä å æ ç ĉ ĉ
3	d e f 3 đ đ é ê ë è é ê ë Δ Φ
4	g h i 4 ğ ħ ì î ï Γ
5	j k l 5 ł ł ł
6	m n o 6 ñ ñ ñ ó ô õ ö ö
7	p q r s 7 ŕ ŗ š š š β π θ σ
8	t u v 8 ț ț ù ú û ü ù ú ù
9	w x y z 9 ý ž ž ž ž ĩ ø Ω ÷ Ψ

Por ejemplo, para escribir "PAUL"

Pulse 7 una vez : **P**

Pulse 2 una vez: **A**

Pulse 8 dos veces: **U**

Pulse 5 tres veces: **L**

7.2 Alternar entre minúsculas y mayúsculas

De forma predeterminada, se introducirán todos los caracteres en mayúsculas. Puede pulsar  para alternar entre letras en mayúsculas y en minúsculas.

8 Agenda

El teléfono cuenta con una agenda que puede almacenar hasta 100 entradas. Desde el terminal es posible acceder a la agenda. Cada registro puede tener un nombre de hasta 14 caracteres, y un número compuesto por hasta 24 dígitos.

8.1 Visualización de la agenda

Nota

No es posible que dos terminales visualicen la agenda simultáneamente.

- 1 Pulse .
- 2 Seleccione el contacto que desee ver.
- 3 Pulse ► para ver los detalles de un registro (nombre, número, melodía VIP).

Consejo

Menú Opciones. Durante la visualización de la agenda, es posible pulsar **OK** para acceder al menú de opciones de la agenda.

8.1.1 Búsqueda de un registro

Es posible buscar en la agenda mediante desplazamiento o buscando el primer carácter.

8.1.1.1 Búsqueda mediante desplazamiento

- 1 Mientras está en la agenda, pulse  o  para desplazarse.

8.1.1.2 Búsqueda por primer carácter

- 1 Mientras se encuentre en la agenda, pulse la tecla de dígito que contiene el carácter por el que desea buscar.

8.1.2 Durante una llamada

Durante una llamada, es posible acceder a la agenda y utilizar el número.

- 1 Mantenga pulsada la tecla  durante una llamada.
O
Pulse **OK**. Seleccione **AGENDA**.
Pulse **OK**.
- 2 Seleccione el contacto que desee.
- 3 Pulse **OK**. El número aparecerá en la pantalla y el teléfono lo marcará.

8.2 Llamar desde la agenda

Consulte “Llamar desde la agenda” en la página 23.

8.3 Agregar un registro

Nota

Memoria llena. Si la agenda está llena, el terminal mostrará un mensaje de notificación. Elimine algunos registros antes de agregar registros nuevos.

- 1 Pulse .
- 2 Seleccione **AGENDA > NUEVA ENTRADA**. Pulse **OK**.

Nota

Edición de texto y números. Consulte “Texto y números” en la página 28.

- 3 Introduzca el nombre. Pulse **OK**.
- 4 Introduzca el número.

Nota

Registros duplicados. No es posible guardar contactos con números idénticos.

* Consejo

Pausa. Mantenga pulsada la tecla  para insertar una pausa.



- 1 Pulse **OK** para confirmar.
 - Se guardará el nuevo registro.

8.4 Edición de un registro

- 1 Pulse .
- 2 Seleccione **AGENDA > EDITAR ENTRADA**. Pulse **OK**.
- 3 Seleccione el contacto que desee editar. Pulse **OK**.
- 4 Si es necesario, edite el nombre. Pulse **OK**.
- 5 Si es necesario, edite el número. Pulse **OK** para confirmar.
 - Se guardará el registro.

8.5 Ajuste de melodías VIP

El teléfono permite asignar diferentes melodías de timbre para cada uno de los contactos de la agenda. El teléfono hará sonar la melodía seleccionada cuando el identificador de la persona que llama coincida con el número que tiene almacenado en la agenda.

- 1 Pulse .
- 2 Seleccione **AGENDA > SELECC MELODÍA**. Pulse **OK**.
- 3 Seleccione el contacto que desee.
 - Se mostrará la melodía actual.
- 4 Seleccione una melodía de timbre utilizando las teclas  y .
Pulse **OK**.
 - Se guardará el ajuste.

8.6 Eliminación de un registro

- 1 Pulse .

- 2 Seleccione **AGENDA > BORR. ENTRADA**. Pulse **OK**.
- 3 Seleccione el contacto que desee eliminar. Pulse **OK**.
 - El terminal mostrará una solicitud de confirmación.
- 4 Pulse **OK** para confirmar.
 - Se guardará el registro.

8.7 Eliminación de todos los registros

- 1 Pulse .
- 2 Seleccione **AGENDA > BORRAR TODO**. Pulse **OK**.
 - El terminal mostrará una solicitud de confirmación.
- 3 Pulse **OK** para confirmar.
 - Se eliminarán todos los registros.

8.8 Utilización de marcado rápido

Es posible almacenar hasta 9 memorias de acceso directo (teclas 1 a 9). Si mantiene pulsado uno de estos botones en el modo de espera, se marcará automáticamente el número almacenado.

En función de su país, puede que las teclas 1 y 2 estén preasignadas al número del correo voz y al número de información de servicio de su operador de red, respectivamente. En este caso, las teclas 1 y 2 no estarán disponibles para realizar el ajuste de memorias de acceso directo.

8.8.1 Asignación de una tecla de marcación rápida

- 1 Pulse .
- 2 Seleccione **AGENDA > MEM. DIRECTA**. Pulse **OK**.
- 3 Seleccione de la lista una de las teclas disponibles. Pulse **OK**.
- 4 Seleccione el contacto que desee. Pulse **OK**.
 - Se guardará el ajuste.

8.8.2 Realizar una llamada

- 1 Mantenga pulsada una tecla de marcación rápida asignada durante el estado de espera. Se marcará el número programado.

8.8.3 Edición de una tecla de marcación rápida

- 1 Pulse .
- 2 Seleccione **AGENDA > MEM. DIRECTA**. Pulse **OK**.
- 3 Seleccione la tecla de marcación rápida que desee modificar. Pulse **OK**.
- 4 Seleccione **CAMBIO**. Pulse **OK**.
- 5 Seleccione un nuevo contacto. Pulse **OK**.
 - Se guardará el ajuste.

8.8.4 Cancelación de una tecla de marcación rápida

- 1 Pulse .
- 2 Seleccione **AGENDA > MEM. DIRECTA**. Pulse **OK**.
- 3 Seleccione la tecla de marcación rápida que desee cancelar. Pulse **OK**.
- 4 Seleccione **SUPRIMIR** para cancelar

la tecla de marcación rápida. Pulse **OK**.

- El terminal mostrará una solicitud de confirmación.
- 5 Pulse **OK** para confirmar.
 - Se cancelará la tecla de marcación rápida.

9 Registro de llamadas

El registro de llamadas almacena el historial de llamadas de todas las llamadas entrantes (perdidas o recibidas). El historial de llamadas entrantes incluye el nombre y el número del interlocutor, el tiempo de duración de la llamada y la fecha. Esta función estará disponible si se ha registrado en el servicio de identificación de llamadas de su proveedor de servicios.

Su teléfono puede almacenar hasta 50 registros de llamadas. El icono de registro de llamadas  y el LED del terminal parpadearán para recordarle las llamadas recibidas no respondidas. Si la persona que llama no oculta su identidad, aparecerá su nombre (o número). Los registros de llamadas se mostrarán en orden cronológico, apareciendo al principio de la lista la llamada recibida más reciente.

Nota

La devolución de llamadas desde la lista de llamadas podría no funcionar con todos los números recibidos, si el número recibido es un número no válido (como, por ejemplo, un número privado).

9.1 Visualización del registro de llamadas

- 1 Pulse .
- 2 Seleccione **LISTA LLAMADAS** y, a continuación, pulse **OK** para acceder al registro de llamadas entrantes.





- 3 Seleccione el contacto que desee ver. Pulse  para ver más información, siempre que ésta esté disponible.

9.2 Edición del número de la persona que llama antes de devolver una llamada

Deberá elegir el formato correcto para marcar el código de área y el número elegido de la entrada del registro de llamadas. El número entrante original del registro de llamadas aparecerá como un número de 7, 10 u 11 dígitos. Si se trata de una llamada de larga distancia, aparecerá automáticamente el dígito de prefijo 1 delante de las llamadas locales de 10 dígitos.

- 1 Acceda a la lista de llamadas.
- 2 Seleccione la entrada que desee mientras examina el registro de llamadas.
- 3 Pulse  varias veces en la pantalla numérica hasta que cambie el número al formato que desee.

Por ejemplo, si el número aparece en el registro de llamadas como “1-234-567-8901”.

- Pulse  una vez para que aparezca “567-8901”.
 - Pulse  dos veces para que aparezca “1-567-8901”.
 - Pulse  3 veces para que aparezca “234-567-8901”.
- 4 Pulse  para marcar el número que se muestra actualmente. Se iniciará la llamada.

Nota

Al guardar la entrada de la lista de llamadas en la agenda, se guardará el número entrante original en lugar del número que se muestra actualmente.

9.3 Devolver una llamada

Para llamar desde el registro de llamadas entrantes, consulte “Llamar desde el registro de llamadas” en la página 24.

9.4 Guardar un registro de llamadas en su agenda

- 1 Acceda a la lista de llamadas.
- 2 Seleccione la entrada que desee mientras examina el registro de llamadas. Pulse **OK**.
- 3 Seleccione **GUARDAR NÚMERO**. Pulse **OK**.
- 4 Si es necesario, introduzca y edite el nombre. Pulse **OK**.
- 5 Si es necesario, introduzca y edite el número. Pulse **OK**.
 - Se guardará el registro.

9.5 Eliminación de una entrada del registro de llamadas

- 1 Acceda a la lista de llamadas.
- 2 Seleccione la entrada que desee mientras examina el registro de llamadas. Pulse **OK**.
- 3 Seleccione **SUPRIMIR**. Pulse **OK**.
 - El terminal mostrará una solicitud de confirmación.
- 4 Pulse **OK** para confirmar.
 - Se guardará el registro.

9.6 Eliminación de todas las entradas del registro de llamadas

- 1 Acceda a la lista de llamadas.
- 2 Pulse **OK** para acceder al menú de opciones mientras examina el registro.
- 3 Seleccione **BORRAR TODO**. Pulse **OK**.
 - El terminal mostrará una solicitud de confirmación.
- 4 Pulse **OK** para confirmar.
 - Se eliminarán todos los registros.

10 Lista de rellamada

La lista de rellamada almacena un historial de las llamadas realizadas. El historial de llamadas realizadas incluye el nombre y el número al que se llama. El teléfono puede almacenar hasta 10 registros de rellamada.

10.1 Visualización del registro de rellamada

- 1 Pulse **(redial)** para acceder al registro de llamadas realizadas.
- 2 Seleccione el contacto que desee ver. Pulse **►** para ver más información, siempre que ésta esté disponible..

10.2 Volver a realizar una llamada

Para llamar desde la lista de rellamada, consulte “Llamar desde la lista de rellamada” en la página 23.

10.3 Guardar un registro de rellamada en su agenda

- 1 Acceda a la lista de rellamada.
- 2 Seleccione la entrada que desee mientras examina la lista. Pulse **OK**.
- 3 Seleccione **GUARDAR NÚMERO**. Pulse **OK**.
- 4 Si es necesario, introduzca y edite el nombre. Pulse **OK**.
- 5 Si es necesario, introduzca y edite el número. Pulse **OK**.
 - Se guardará el registro.

10.4 Eliminación de un registro de rellamada

- 1 Acceda a la lista de rellamada.
- 2 Seleccione la entrada que desee mientras examina la lista. Pulse **OK**.
- 3 Seleccione **SUPRIMIR**. Pulse **OK**.
 - El terminal mostrará una solicitud de confirmación.
- 4 Pulse **OK** para confirmar.
 - Se guardará el registro.

10.5 Eliminación de todos los registros de rellamada

- 1 Acceda a la lista de rellamada.
- 2 Pulse **OK** para acceder al menú de opciones mientras examina la lista.
- 3 Seleccione **BORRAR TODO**. Pulse **OK**.
 - El terminal mostrará una solicitud de confirmación.
- 4 Pulse **OK** para confirmar.
 - Se eliminarán todos los registros.

11 Opciones de personalización

Adapte el sonido y el aspecto de este terminal a sus necesidades y preferencias.

11.1 Personalización de la pantalla del teléfono

11.1.1 Asignación de nombre al terminal

Cada terminal puede tener su propio nombre (compuesto por un máximo de 12 caracteres). Se mostrará en pantalla mientras el terminal esté en estado de espera.

- 1 Pulse .
- 2 Seleccione **AJUSTES PERS. > NOMBRE TELEFO.** Pulse **OK.**
- 3 Introduzca o edite el nombre. Utilice **BACK** para realizar correcciones.
- 4 Pulse **OK** para confirmar.
 - Se guardará el ajuste.

11.1.2 Ajuste del idioma de la pantalla

Esta función se aplica exclusivamente a los modelos compatibles con varios idiomas.

Nota

Los idiomas disponibles para seleccionar varían en función del país.

- 1 Pulse .
- 2 Seleccione **AJUSTES PERS. > IDIOMA.** Pulse **OK.**
- 3 Seleccione el nuevo ajuste. Pulse **OK.**
 - Se guardará el ajuste.

11.1.3 Ajuste del nivel de contraste de la pantalla

- 1 Pulse .
- 2 Seleccione **AJUSTES PERS. > CONTRASTE.** Pulse **OK.**
- 3 Seleccione el nuevo ajuste. El efecto de contraste se mostrará mientras explora los diferentes niveles de contraste. Pulse **OK** para confirmar.
 - Se guardará el ajuste.

11.2 Personalización del sonido del teléfono

11.2.1 Ajuste de la melodía de timbre de su terminal

Es posible elegir entre 12 melodías de timbre diferentes.

- 1 Pulse .
- 2 Seleccione **AJUSTES PERS. > TONOS TELÉFONO> TONOS TIMBRE.** Pulse **OK.**
- 3 Seleccione el nuevo ajuste. Pulse **OK.**
 - Se guardará el ajuste.

11.2.2 Ajuste del volumen de timbre de su terminal

Existen 6 niveles de volumen de timbre (incluido timbre desactivado), así como un ajuste progresivo.

- 1 Pulse .
- 2 Seleccione **AJUSTES PERS. > TONOS TELÉFONO> VOLUMEN TIMBRE.** Pulse **OK.**
- 3 Seleccione el nuevo ajuste. Pulse **OK.**
 - Se guardará el ajuste.

* Consejo

Mantenga pulsada la tecla durante el estado de espera para desactivar el timbre. aparecerá en pantalla.

11.2.3 Ajuste del tono de teclado

El tono de teclado es el sonido que escucha al pulsar una tecla en el terminal.

- 1 Pulse .
 - 2 Seleccione **AJUSTES PERS.** > **TONOS TELÉFONO** > **TONO TECLA**. Pulse **OK**.
 - 3 Seleccione el nuevo ajuste. Pulse **OK**.
 - Se guardará el ajuste.
-

11.2.4 Mejora de la calidad de audio

El modo de voz de alta definición mejorada es una función exclusiva que hace que el sonido de sus conversaciones telefónicas sea igual que al de las conversaciones del mundo real. Cuando está activado, el modo de voz de alta definición mejorada transmite con alta fidelidad todas las emociones de la llamada, tal y como si su interlocutor estuviera hablando junto a usted.

- 1 Pulse .
 - 2 Seleccione **AJUSTES AVANZ.** > **SONIDO XHD**. Pulse **OK**.
 - 3 Seleccione el nuevo ajuste. Pulse **OK**.
 - Se guardará el ajuste.
-

11.2.5 Durante una llamada

- 1 Pulse **OK** para acceder al menú de opciones. El terminal muestra el ajuste de voz de alta definición mejorada al que puede cambiar.
- 2 Pulse **OK** para cambiar el ajuste.
 - Se guardará el ajuste.

12 Funciones de llamada

El teléfono permite realizar diversas funciones relacionadas con las llamadas que le ayudan a gestionar las mismas.

12.1 Finalización de llamada automática

La finalización de llamada automática le permite finalizar una llamada con sólo colocar el terminal en la base o en la base de carga, sin la necesidad de pulsar ninguna tecla.

12.1.1 Activación y desactivación de la función colgar de forma automática

- 1 Pulse .
- 2 Seleccione **AJUSTES PERS.** > **COLGAR AUTOM.**. Pulse **OK**.
- 3 Seleccione el nuevo ajuste. Pulse **OK**.
 - Se guardará el ajuste.

12.2 Conferencia automática

La conferencia automática le permite unirse a una llamada externa con otro terminal con sólo pulsar .

12.2.1 Activación y desactivación de la función conferencia automática

- 1 Pulse .
- 2 Seleccione **AJUSTES AVANZ.** > **CONFERENCIA**. Pulse **OK**.
- 3 Seleccione el nuevo ajuste. Pulse **OK**.
 - Se guardará el ajuste.

12.3 Modo de marcación

Esta función sólo es aplicable a teléfonos compatibles con marcación por tonos y por pulsos.

El modo de marcación es la señal telefónica utilizada en su país. El teléfono admite marcación por tonos (DTMF) y por pulsos (rotatoria). El teléfono ya debería estar configurado para ser utilizado en su país. Para más información, póngase en contacto con su proveedor de servicios.

12.3.1 Ajuste del modo de marcación

- 1 Pulse .
- 2 Seleccione **AJUSTES AVANZ.** > **MODO MARCACIÓN**. Pulse **OK**.
- 2 Seleccione el nuevo ajuste. Pulse **OK**.
 - Se guardará el ajuste.

Consejo

Tono temporal. Si el teléfono se encuentra en marcación por pulsos, mantenga pulsada la tecla  durante una llamada para pasar al modo de tono temporal. Aparecerá una “d” en pantalla. Los dígitos introducidos después de esta “d” se envían como señales de tono (sólo para esta llamada).

12.4 Selección de rellamada

Rellamada es una señal que es necesario enviar a la red al realizar o responder una segunda llamada. El teléfono ya debería estar configurado para ser utilizado en su país. Para más información, póngase en contacto con su proveedor de servicios.

12.4.1 Ajuste de la duración de la rellamada

El teléfono cuenta con tres opciones de tiempo de rellamada: Corto, Medio y Largo. El número de opciones disponibles varía en función del país.

- 1 Pulse **(menu)**.
- 2 Seleccione **AJUSTES AVANZ.** > **TIEMPO RELAM.** Pulse **OK**.
- 3 Seleccione el nuevo ajuste. Pulse **OK**.
 - Se guardará el ajuste.

12.5 Bloqueo de llamadas

El bloqueo de llamadas le permite impedir la marcación de determinados números.

12.5.1 Activación y desactivación del bloqueo de llamadas

- 1 Pulse **(menu)**.
- 2 Seleccione **AJUSTES AVANZ.** > **BLOQ. LLAMADA.** Pulse **OK**.
- 3 Introduzca el PIN del dispositivo. Pulse **OK**.
- 4 Seleccione **MODO.** Pulse **OK**.
- 5 Seleccione el nuevo ajuste. Diríjase al paso 6 si seleccionó **ACTIV.** o al paso 7 si ha seleccionado **DESAC.**.
- 6 Introduzca el número que desea bloquear (si no lo ha hecho aún).
- 7 Pulse **OK**.
 - Se guardará el ajuste.

12.5.2 Ajuste de números bloqueados

Es posible ajustar hasta 4 números comprendidos de entre 1 y 4 dígitos. Se impedirá la marcación de llamadas salientes que empiecen con uno de los cuatro números programados.

- 1 Pulse **(menu)**.
- 2 Seleccione **AJUSTES AVANZ.** > **BLOQ. LLAMADA.** Pulse **OK**.
- 3 Introduzca el PIN del dispositivo. Pulse **OK**.
- 4 Seleccione **NÚMERO** > **NÚMERO 1** (2, 3, 4). Pulse **OK**.
- 5 Introduzca el número que desea bloquear. Pulse **OK**.
 - Se guardará el ajuste.

12.6 Gestión de código de área

Esta función se aplica exclusivamente a los modelos compatibles con código de área. Esta función elimina automáticamente el código de área de las llamadas entrantes. Es posible definir el código de área (de hasta 6 dígitos) que desea eliminar. El número de teléfono se guardará en el registro de llamadas sin el código de área.

12.6.1 Activación de la eliminación del código de área

- 1 Pulse **(menu)**.
- 2 Seleccione **AJUSTES AVANZ.** > **CÓDIGO DE ÁREA.** Pulse **OK**.
- 3 Introduzca el código de área. Pulse **OK**.
 - Se guardará el ajuste.

12.6.2 Desactivación de la eliminación del código de área

- 1 Pulse **(menu)**.
- 2 Seleccione **AJUSTES AVANZ.** > **CÓDIGO DE ÁREA.** Pulse **OK**.
- 3 Utilice **ATRÁS** para eliminar todos los dígitos. Pulse **OK**.
 - Se guardará el ajuste.



12.7 Prefijo automático

La función prefijo automático comprueba y asigna formato al número de llamada saliente antes de marcarlo. Si los primeros dígitos del número coinciden con el número de detección ajustado en el menú, el sistema los sustituirá por el número de prefijo ajustado en el menú. Por ejemplo, se ajusta el número de detección 604 y el número de prefijo 1250.

Al marcar números como por ejemplo 6043338888, el teléfono cambiará el número a 12503338888 al marcar.

Nota

La longitud máxima de los dígitos de detección es de 5 dígitos. La longitud máxima de un número de prefijo automático es de 10 dígitos.

- 1 Pulse .
- 2 Seleccione **AJUSTES AVANZ.** > **PREFIJO AUTOM.** Pulse **OK**.
- 3 Introduzca el número de detección. Pulse **OK**.
- 4 Introduzca el número del prefijo. (para introducir una pausa, mantenga pulsada .) Pulse **OK**.
 - Se guardará el ajuste.

Nota

Número de detección vacío. Si el usuario sólo ajusta el número de prefijo y deja vacío el número de detección, se agregará a todas las llamadas salientes el número de prefijo.

Nota

Número marcado. Si el número marcado comienza por *, # o P, el terminal no realizará ningún tipo de cambio de formato.

12.8 Primer tono

Esta función se aplica exclusivamente a los modelos compatibles con primer tono. Si se ha suscrito para disfrutar del servicio de identificación de llamadas con su operador de servicios, el teléfono puede suprimir el primer tono antes de que aparezca la identidad de la persona que llama. Tras restablecerlo, el teléfono detectará automáticamente si cuenta con suscripción al servicio de identificación de llamadas y comenzará a suprimir el primer timbre. Puede cambiar estos ajustes para adaptarlos a sus necesidades.

12.8.1 Activar y desactivar el primer tono

- 1 Pulse .
- 2 Seleccione **AJUSTES AVANZ.** > **PRIMER TONO.** Pulse **OK**.
- 3 Seleccione el nuevo ajuste. Pulse **OK**.
 - Se guardará el ajuste.

Nota

Restaurar el estado del primer tono. Para restaurar el estado del primer tono, puede reiniciar el sistema desde el menú Restaurar. Consulte “Restauración de los ajustes predeterminados” en la página 46.

13 Servicios de red

La función servicios de red le permite escuchar información facilitada por su proveedor de red. La disponibilidad de esta función depende del país en el que se encuentre y de su suscripción al proveedor de red. Esta información se guarda en la red, en lugar de en el teléfono. Póngase en contacto con su proveedor de red para obtener más información acerca de estos servicios.

Nota

Códigos incorrectos. Los servicios de red podrían no funcionar si se introducen los códigos de activación y/o desactivación incorrectos.

13.1 Desvío de llamadas

Esta función le permite desviar las llamadas a otro número. El teléfono cuenta con diversas opciones:

- **REENVIAR LLAM.:** desvía todas las llamadas entrantes.
- **LÍNEA OCUPADA:** desvía las llamadas sólo si la línea está ocupada.
- **DESVÍO NO DISP.:** desvía las llamadas sólo cuando no se responden.

13.1.1 Activación del desvío de llamadas

- 1 Pulse .
- 2 Seleccione **SERV. DE RED**. Pulse **OK**.
- 3 Seleccione las opciones de **REENVIAR LLAM.** que desee. Pulse **OK** para confirmar.
- 4 Seleccione **ACTIVAR**. Pulse **OK**.

- 5 Introduzca el número hacia el que desea desviar sus llamadas. Pulse **OK**.

- *Se realizará una llamada al centro de servicios.*

13.1.2 Desactivación del desvío de llamadas

- 1 Pulse .
- 2 Seleccione **SERV. DE RED**. Pulse **OK**.
- 3 Seleccione las opciones de **REENVIAR LLAM.** que desee. Pulse **OK** para confirmar.
- 4 Seleccione **DESACTIVAR**. Pulse **OK**.
 - *Se realizará una llamada al centro de servicios.*

13.1.3 Edición de los códigos de activación/desactivación

Es posible realizar modificaciones en el prefijo y el sufijo de los códigos de desvío de llamadas.

- 1 Pulse .
- 2 Seleccione **SERV. DE RED**. Pulse **OK**.
- 3 Seleccione las opciones de **REENVIAR LLAM.** que desee. Pulse **OK** para confirmar.
- 4 Seleccione **CAMBIAR CÓDIGO**. Pulse **OK**.
- 5 Seleccione **ACTIVACIÓN > PREFIJO (SUFIJO)**. Pulse **OK**
 - o Seleccione **DESACTIVACIÓN**. Pulse **OK**.
- 6 Introduzca o edite el código. Pulse **OK**.
 - *Se guardará el ajuste.*

13.2 Correo de voz

Verá el icono de un sobre  en su terminal siempre que haya un correo de voz esperando en su buzón de entrada. Una vez eliminados todos los registros de correo de voz del registro de llamadas, desaparecerá el icono del sobre.

13.2.1 Recuperación de correo de voz

Puede realizar una llamada al centro de servicios de correo de voz para recuperar sus correos de voz. Su teléfono es compatible con dos números de servicio de correo de voz.

- 1 Pulse .
- 2 Seleccione **SERV. DE RED.** Pulse **OK.**
- 3 Seleccione el servicio de correo de voz que desee. Pulse **OK.**
- 4 Seleccione **LLAMAR.** Pulse **OK.**
 - Se realizará una llamada al centro de servicios.

Consejo

Acceso directo a Correo de voz 1.

Mantenga pulsada la tecla  durante el estado en espera para realizar una llamada al centro de servicios de correo de voz 1 directamente.

13.2.2 Edición de los números del servicio de correo de voz

- 1 Pulse .
- 2 Seleccione **SERV. DE RED.** Pulse **OK.**
- 3 Seleccione el servicio de correo de voz que desee. Pulse **OK.**
- 4 Seleccione **AJUSTES.** Pulse **OK.**
- 5 Introduzca o edite el número de correo de voz. Pulse **OK.**

- Se guardará el ajuste.

13.3 Centro de información

Su teléfono es compatible con dos números de centro de información.

13.3.1 Llamar al centro de información

- 1 Pulse .
- 2 Seleccione **SERV. DE RED.** Pulse **OK.**
- 3 Seleccione el centro de información que desee. Pulse **OK.**
- 4 Seleccione **LLAMAR.** Pulse **OK.**
 - Se realizará una llamada al centro de información.

13.3.2 Edición del número del centro de información

- 1 Pulse .
- 2 Seleccione **SERV. DE RED.** Pulse **OK.**
- 3 Seleccione el centro de información que desee. Pulse **OK.**
- 4 Seleccione **AJUSTES.** Pulse **OK.**
- 5 Introduzca o edite el número. Pulse **OK.**
 - Se guardará el ajuste.

13.4 Devolución de llamadas

El servicio de devolución de llamadas le permite comprobar quién fue la última persona que le llamó.

13.4.1 Llamar al centro de servicio de devolución de llamadas

- 1 Pulse .
- 2 Seleccione **SERV. DE RED > DEVOLVER LLAM. > LLAMAR.** Pulse **OK.**

- Se realizará una llamada al centro de servicios.

13.4.1.1 Edición del número del centro de servicio de devolución de llamadas

- 1 Pulse **(menu)**.
- 2 Seleccione **SERV. DE RED > DEVOLVER LLAM. > AJUSTES**. Pulse **OK**.
- 3 Introduzca o edite el número. Pulse **OK**.
 - Se guardará el ajuste.

13.5 Cancelar devolución de llamada

El servicio de devolución de llamadas le informa cuando una persona a la que ha intentado llamar pasa a estar disponible. Tras activar este servicio en su proveedor de servicios, puede elegir cancelarlo desde el menú.

13.5.1 Cancelación de la devolución de llamadas

- 1 Pulse **(menu)**.
- 2 Seleccione **SERV. DE RED > CANCEL. RELL. > LLAMAR**. Pulse **OK**.
 - Se realizará una llamada al centro de servicios para cancelar la opción de devolución de llamadas.

13.5.2 Edición del número del servicio de devolución de llamadas

- 1 Pulse **(menu)**.
- 2 Seleccione **SERV. DE RED >**

CANCEL. RELL. > AJUSTES. Pulse **OK**.

- 3 Introduzca o edite el número. Pulse **OK**.
 - Se guardará el ajuste.

13.6 Identidad oculta

Esta función le permite impedir a la persona a la que llama que vea su nombre o número.

13.6.1 Activación de la función identidad oculta

- 1 Pulse **(menu)**.
- 2 Seleccione **SERV. DE RED > NO ENVIAR ID > ACTIVAR**. Pulse **OK**.
 - Se marcará el código que impide enviar la identificación.
- 3 Introduzca el número al que desea llamar. Se marcará el número y se ocultará a su interlocutor toda su información.

13.6.2 Edición del código de identidad oculta

- 1 Pulse **(menu)**.
- 2 Seleccione **SERV. DE RED > NO ENVIAR ID > AJUSTES**. Pulse **OK**.
- 3 Introduzca o edite el número. Pulse **OK**.
 - Se guardará el ajuste.

14 Funciones adicionales

Descubra y explore las funciones adicionales de su teléfono. Averigüe de qué forma pueden ayudarle estas funciones a sacarle el máximo partido a su teléfono.

14.1 Reloj de alarma

Podrá utilizar su teléfono como alarma para que le despierte. Podrá establecer una alarma que sonará una vez o a diario.

14.1.1 Ajuste de la alarma

- 1 Pulse .
- 2 Seleccione **RELOJ & ALARMA > ALARMA**. Pulse **OK**.
- 3 Seleccione **UNA SOLA VEZ o A DIARIO**. Pulse **OK**.
- 4 Introduzca la hora de la alarma.

Consejo

Podrá configurar el formato de hora en 12 o 24 horas. Consulte “Ajuste del formato de fecha y hora” en la página 17.

- 5 Pulse **OK**.
 - Se fijará la alarma, apareciendo el icono .

14.1.2 Desactivar la alarma

14.1.2.1 Cuando la alarma suene

- 1 Pulse  or **OK** para desactivar la alarma. Pulsar otras teclas no detendrá la alarma.

Nota

Si no pulsa ninguna tecla después de que la alarma suene durante 1 minuto, ésta se desactivará automáticamente.

14.1.2.2 Antes de que la alarma suene

- 1 Pulse .
- 2 Seleccione **RELOJ & ALARMA > ALARMA**. Pulse **OK**.
- 3 Seleccione **DESAC..** Pulse **OK**.
 - Se guardará el ajuste.

14.1.3 Ajuste de la melodía de la alarma

- 1 Pulse .
- 2 Seleccione **RELOJ & ALARMA > TONO ALARMA**. Pulse **OK**.
- 3 Seleccione el nuevo ajuste. Pulse **OK**.
 - Se guardará el ajuste.

Nota

Volumen de la alarma. El volumen de la alarma es el mismo que el del volumen del timbre. Si se desactiva el timbre, el volumen de la alarma se fijará al nivel 1.

14.2 Llamada fácil

Llamada fácil le permite marcar un número programado pulsando cualquier tecla del terminal (a excepción de **BACK**).

14.2.1 Activación de llamada fácil

- 1 Pulse .
- 2 Seleccione **AJUSTES AVANZ. > LLAMADA FÁCIL > MODO**. Pulse **OK**.
- 3 Seleccione **ACTIV..** Pulse **OK**.
- 4 Introduzca el número de llamada fácil (si no lo ha hecho aún). Pulse **OK**.
 - Se guardará el ajuste.

Advertencia

Cuando esta opción esté activada no podrá realizar llamadas de emergencia.

14.2.2 Ajuste del número de llamada fácil

- 1 Pulse .
- 2 Seleccione **AJUSTES AVANZ.** > **LLAMADA FÁCIL > NÚMERO.** Pulse **OK.**
- 3 Introduzca el número de llamada fácil Pulse **OK.**
 - Se guardará el ajuste.

14.2.3 Desactivación de llamada fácil

- 1 Pulse **BACK**  durante el estado de espera.
 - Aparecerá el menú de llamada fácil.
- 2 Seleccione **DESAC.** Pulse **OK.**
 - Se guardará el ajuste.

14.3 Bloqueo del teclado

Es posible bloquear el teclado para evitar pulsaciones accidentales mientras está transportando el teléfono.

14.3.1 Bloqueo del teclado

- 1 Mantenga pulsada la tecla  durante el estado en espera. El teclado está bloqueado.
 - **TECLADO BLOQ.** aparecerá en pantalla.



Nota

Llamadas. Mientras el teclado esté bloqueado no podrá realizar ningún tipo de llamadas, ni siquiera llamadas de emergencia. Aún así, podrá responder llamadas entrantes. El teclado quedará desbloqueado durante la llamada, para posteriormente volver a quedar bloqueado automáticamente después de finalizar la llamada.

14.3.2 Desbloqueo del teclado

- 1 Mantenga pulsada la tecla 
 - Se desbloqueará el teclado.

14.4 No encuentro un terminal

- 1 Pulse  en la estación base.
 - Sonarán todos los terminales conectados a esta estación base.
 - 2 Pulse  en la estación base de nuevo para detener la búsqueda de terminales
 - Todos los terminales dejarán de sonar
- O**
Pulse cualquier tecla del terminal para que dicho terminal deje de sonar.

15 El sistema

15.1 Registro de terminales

Los procedimientos descritos a continuación son los que encontrará en su teléfono. Los procedimientos podrían variar en función del terminal que desee registrar. En este caso, consulte las instrucciones del fabricante del terminal adicional.

Es necesario registrar los teléfonos adicionales en la estación base antes de poder utilizarlos. En la estación base pueden registrarse hasta 5 terminales.

- 1 Pulse **(menu)** en el terminal que desee registrar.
- 2 Seleccione **AJUSTES AVANZ. > REGISTRAR**. Pulse **OK**.
- 3 Siga las instrucciones que aparecerán en la pantalla del terminal.
 - *El proceso de registro debería finalizar en menos de 2 minutos. La base asigna automáticamente un número de terminal al mismo.*

Nota

Si no se encuentra ninguna base durante un periodo determinado, el terminal mostrará un mensaje de notificación.

15.2 Cancelar el registro de un terminal

Utilice un terminal para cancelar el registro de otro que comparta la misma estación base.

- 1 Pulse **(menu)**.
- 2 Seleccione **AJUSTES AVANZ. > ANUL. REGISTRO**. Pulse **OK**.

- 3 Seleccione el número del terminal cuyo registro desee cancelar.

Consejo

Número del terminal. El número del terminal aparece durante el estado en espera junto al nombre del terminal.

- 5 Pulse **OK**.
 - *Se cancelará el registro del terminal.*

15.3 Modificación del PIN

El PIN del sistema se utiliza para realizar el registro y para proteger los derechos de acceso sobre algunos menús. El PIN preconfigurado es 0000, y es posible cambiarlo para aumentar la seguridad.

- 1 Pulse **(menu)**.
- 2 Seleccione **AJUSTES AVANZ. > CAMBIAR PIN**. Pulse **OK**.
- 3 Introduzca el PIN actual del dispositivo. Utilice **BACK** para realizar correcciones. Pulse **OK** para confirmar el PIN del sistema.
- 4 Introduzca el nuevo PIN del dispositivo. Pulse **OK**.
- 5 Introduzca otra vez el nuevo PIN del dispositivo para confirmarlo. Pulse **OK**.
 - *Se guardará el ajuste.*

Nota

He olvidado el PIN. Anote el PIN y guárdelo para uso futuro. Si ha olvidado el PIN, reinicie el teléfono y el código PIN se restaurará al PIN preconfigurado (0000). Para restaurar su teléfono, consulte "Restauración de los ajustes predeterminados" en la página 46.

15.4 Restauración de los ajustes predeterminados

Es posible restaurar los ajustes del teléfono a los valores predeterminados de fábrica.

- 1 Pulse .
- 2 Seleccione **AJUSTES AVANZ. > RESTAURAR**. Pulse **OK**.
 - *El terminal mostrará una solicitud de confirmación.*
- 3 Pulse **OK** para confirmar.
 - *Se habrán restaurado todos los ajustes.*

Nota

Después de la restauración, el teléfono se apagará. Una vez transcurridos unos segundos, el teléfono se encenderá con los ajustes actualizados. Después de la restauración, todos los terminales volverán al modo en espera.

Para ver una lista de los ajustes predeterminados, consulte “Ajustes predeterminados (preprogramados)” en la página 47.

16 Ajustes predeterminados (preprogramados)

Idioma	Inglés
Nombre del teléfono	PHILIPS
Fecha	Sin modificar
Formato de fecha	MM/DD
Hora	Sin modificar
Formato de hora	12 horas
Alarma	Desac.
Lista de agenda	Sin modificar
Colgar autom.	Activ.
Tiempo rellam.	Largo
Marcación rápida	[Vacío]
Modo de llamada fácil	Desac.
Número de llamada fácil	[Vacío]
Modo de bloqueo de llamada	Desac.
Número de bloqueo de llamada	[Vacío]
Primer tono	Activ.
Serv. de red	Restaurar
Contraste	Nivel 3
Conferencia	Activ.
Modo marcación	Tono
Prefijo autom.	[Vacío]
Melodía de timbre del terminal	RIng 1
Tono de alarma	Bell 2

Volumen del receptor	Nivel 3
Volumen de timbre del terminal	Nivel 3
Pitido de tecla del terminal	Activ.
Sonido XHD	Activ.
Registro de llamadas entrantes	[Vacío]
Lista de rellamada	[Vacía]
Código PIN	0000

17 Datos técnicos

Pantalla

- LCD reitroluminada en azul

Características generales del teléfono

- Identificación de nombre y número del número que le llama
- 9 memorias de agenda con acceso directo
- Llamadas de conferencia y correos de voz
- Intercomunicador

Lista de agenda, Lista de rellamada y Registro de llamadas

- Agenda con 100 entradas
- Lista de rellamada con 10 entradas
- Registro de llamadas con 50 entradas

Batería

- 2 baterías AAA recargable de NiMH y 750mAh

Consumo de energía

- Consumo de energía en el modo en espera: alrededor de 1,0 W

Peso y dimensiones (CD450)

- Terminal: 120 gramos
- 163 x 26 x 46 mm (alto x largo x ancho)
- Base: 145 gramos
- 82 x 115 x 118 mm (alto x largo x ancho)

Peso y dimensiones (SE450)

- Terminal: 120 gramos
- 161 x 25 x 46 mm (alto x largo x ancho)
- Base: 145 gramos
- 77 x 117 x 116 mm (alto x largo x ancho)

Intervalo de temperatura

- Funcionamiento: 0°C a +40°C
- Almacenamiento: -25°C a +70°C

Humedad relativa

- Funcionamiento: Hasta 95% a 40°C
- Almacenamiento: Hasta 95% a 40°C

18 Preguntas más frecuentes

www.philips.com/support

En este capítulo encontrará las preguntas y respuestas más frecuentes acerca de su teléfono.

Conexión

Icono de señal parpadeando

- Puede que el teléfono esté fuera de alcance. Acérquese.
- Si en la pantalla del terminal aparece **REG. ANULADO**, registre el terminal. Consulte la página 45.

Configuración

El proceso de registro falla de forma continua

- Puede que la memoria de la base esté llena. Cancele el registro de un terminal que no utilice e inténtelo de nuevo. Consulte la página 45.

Sonido

No hay tono de marcado

- Compruebe las conexiones del teléfono.
- Puede que el teléfono esté fuera de alcance. Acérquese.

No hay tono de colocación

- Puede que no haya colocado correctamente el terminal en el cargador. Inténtelo de nuevo.
- Puede que los contactos de carga estén sucios. Desconecte primero la fuente de alimentación y, a continuación, limpie los contactos con un paño humedecido.

Comportamiento del producto

No puedo cambiar la configuración del buzón de voz

- El buzón de voz lo gestiona el operador, y no el teléfono. Si desea cambiar la configuración, póngase en contacto con su operador telefónico.

Al colocar el terminal en el cargador no carga

- Compruebe que las baterías estén insertadas correctamente.
- Asegúrese de que el terminal esté correctamente colocado en el cargador. El icono de batería aparecerá animado durante el proceso de carga.
- Puede que las baterías estén defectuosas. Compre unas nuevas en su distribuidor.

No aparece nada en la pantalla

- Compruebe que las baterías estén cargadas.
- Compruebe la alimentación y las conexiones del teléfono.

Audio incorrecto (crujidos, ecos, etc.)

- Puede que el teléfono esté casi fuera de alcance. Acérquese a la base.

- El teléfono podría estar recibiendo interferencias procedentes de dispositivos eléctricos. Mueva la base.
- El teléfono podría estar en una ubicación con muros gruesos. Mueva la base.

El terminal no suena

- Compruebe que el timbre del terminal esté encendido. Consulte la página 35.

No aparece la información de la persona que llama

- Puede que este servicio no esté activado. Consulte a su proveedor de servicios.
- Puede que su interlocutor esté ocultando su identidad o que ésta no esté disponible.

No es posible realizar o responder una segunda llamada

- Puede que este servicio no esté activado. Consulte a su proveedor de servicios.
- Compruebe que la selección de rellamada sea la correcta. Consulte la página 37.

Nota

Si las anteriores soluciones no le permiten resolver el problema, retire la alimentación del teléfono y la base. Espere 1 minuto e inténtelo de nuevo.

19 Apéndice

19.1 Información de aprobación del equipo

Su equipo telefónico está aprobado para la conexión a la red telefónica pública conmutada, y cumple con las secciones 15 y 68, de las Regulas y regulaciones de la FCC y los Requisitos técnicos de equipos terminales telefónicos publicados por la ACTA.

19.2 Notificación a la compañía telefónica local

En la parte inferior de este equipo se encuentra, entre otra información, el número de EE.UU. y el Número de equivalencia telefónica (REN) del equipo. Debe, cuando se le solicita, proporcionar esta información a su empresa de teléfono.

El REN es útil a la hora de determinar el número de dispositivos que puede conectar a su línea telefónica y que todos estos dispositivos suenen al recibir una llamada en su número de teléfono. En la mayoría de áreas (pero no en todas), la suma de los REN de todos los dispositivos a una línea no debe superar 5. Para estar seguro del número de dispositivos que puede conectar a su línea según dicta REN, debe ponerse en contacto con la compañía telefónica local. El conector y la clavija que use con este equipo debe cumplir con las reglas y requisitos aplicables de la Sección 68 de la FCC, adoptadas por la ACTA. Este

producto incluye un cable telefónico y un conector modular compatible. Está diseñado para conectarse a una clavija modular compatible. Consulte las instrucciones de instalación para obtener más información.

19.3 Notas

- Este equipo no debe utilizarse en servicios de monedas proporcionados por la compañía telefónica.
- Las líneas colectivas están sujetas a las tarifas estatales y, por lo tanto, puede que no tenga la posibilidad de utilizar su propio equipo telefónico en este tipo de líneas. Consulte con la compañía telefónica local.
- Debe avisarse a la compañía local de la desconexión permanente del teléfono de la línea.
- Si su casa tiene equipos de alarma con cables especiales a la línea telefónica, asegúrese de que la instalación de este producto no desactiva la alarma. Si tiene dudas acerca de qué desactivará la alarma, póngase en contacto con su compañía telefónica o con un instalador cualificado.

19.4 Derechos de la compañía telefónica

En caso de que su equipo provoque problemas en la línea, problemas que podrían dañar la red telefónica, la compañía podría, en aquellos lugares donde sea posible, informarle de que es necesario que desconecte el dispositivo temporalmente. Cuando no se lleve a cabo previo aviso y las circunstancias

garanticen dicha acción, la compañía telefónica podría cancelar el servicio con cariz inmediato y temporal. En caso de que se produzca la interrupción de servicio anteriormente mencionada, la compañía telefónica debe:

(1) informarle de dicha interrupción; (2) ofrecerle la oportunidad de corregir la situación; y (3) informarle de su derecho a elevar queja a la Comisión de acuerdo con los procedimientos descritos en la Subsección E de la Sección 68 de las Reglas y regulaciones de la FCC.

La compañía telefónica podría realizar cambios en sus instalaciones, equipos operaciones o procedimientos de telecomunicaciones siempre que sea necesaria dicha acción en la ejecución de su negocio, de forma consistente con las Reglas y regulaciones de la FCC. Si se prevé que estos cambios afecten al uso o rendimiento de su equipo telefónico, la compañía telefónica debe avisarle por escrito, para permitirle mantener el servicio, sin interrupciones.

19.5 Información sobre interferencias

Este dispositivo cumple con la Sección 15 de las Reglas de la FCC. El funcionamiento está sujeto a las dos condiciones siguientes:

(1) este dispositivo no debe provocar interferencias dañinas, y (2) este dispositivo debe aceptar toda interferencia recibida, incluidas interferencias que pudieran provocar un funcionamiento no deseado.

Este dispositivo se ha probado y

verificado compatible con los límites de un dispositivo digital de Clase b, de acuerdo con la Sección 15 de las Reglas de la FCC. Estos límites están diseñados para proporcionar una protección razonable frente a interferencias dañinas en instalaciones residenciales.

Este equipo genera, utiliza y puede irradiar energía de frecuencia y, si no se instala y utiliza de acuerdo con las instrucciones, podría provocar interferencias dañinas a las comunicaciones a través de radio. Sin embargo, no se garantiza que no se produzcan este tipo de interferencias en determinadas instalaciones.

Si este equipo provoca interferencias dañinas a la recepción de radio o televisión, extremo que puede determinarse encendiendo y apagando el dispositivo, se insta al usuario a que intente corregir las interferencias llevando a cabo al menos una de las siguientes medidas:

- Reorientar o recolocar la antena receptora (es decir, la antena de radio o televisión que “recibe” las interferencias).
- Reorientar o recolocar y aumentar la separación entre el equipo de telecomunicaciones y la antena receptora.
- Conectar el equipo de telecomunicaciones a una toma de corriente o circuito diferente de la toma a la que está conectada la antena receptora.

Si estas medidas no eliminan la interferencia, póngase en contacto con el

proveedor o con un técnico de radio o televisión cualificado. Asimismo, la Comisión de comunicaciones federal ha preparado un útil folleto, llamado “Cómo identificar y resolver problemas de interferencias de radio y televisión”. Este folleto está disponible en la Oficina de impresión del gobierno de EE.UU., Washington, D.C. 20402.

Indique el número de pedido 004-000-00345-4 al solicitar las copias.

19.6 Ruido

El ruido de pulso eléctrico puede aparecer en un momento u otro. Éste suele ser más intenso durante las tormentas eléctricas. Determinados tipos de equipos eléctricos, como por ejemplo conmutadores, bombillas fluorescentes, motores, ventiladores, etc., también generan ruido de pulso. Debido a que las frecuencias de radio son susceptibles a recibir este tipo de ruido, en ocasiones podría oír ruidos de interferencia a través del receptor. Ésta suele ser sólo una pequeña molestia, y no debe interpretarse como un defecto de la unidad.

19.7 Declaración de exposición a radiación de radiofrecuencia de la FCC

Este equipo cumple con los límites de exposición a radiación de radiofrecuencia de la FCC establecidos para entornos no controlados. Este equipo debe instalarse y utilizarse con una distancia mínima de 20 centímetros entre el radiador y su

cuerpo. El transmisor no debe situarse junto a ni utilizarse de forma conjunta con ninguna otra antena ni transmisor. Este dispositivo satisface y cumple las directrices de exposición a radiofrecuencia de dispositivos de mano. Al llevar el teléfono encima, utilice el clip de cinturón. El uso de otros accesorios podría no garantizar el cumplimiento de las directrices de exposición a radiofrecuencia de la FCC.

19.8 Compatibilidad con dispositivos de ayuda a la escucha (HAC)

Este sistema telefónico cumple los estándares de Compatibilidad con dispositivos de ayuda a la escucha establecidos por la FCC y la Industria de Canadá.

19.9 Privacidad

No está garantizada la privacidad de las comunicaciones al utilizar este teléfono.

19.10 Información adicional

Aviso de la I.C.

19.11 Dispositivo terminal

Nota

Este equipo cumple con las Especificaciones técnicas de terminales de la industria de Canadá pertinentes.

Este extremo lo confirma el número de registro. La abreviatura IC antes del número de registro significa que se

realizó el registro en base a una Declaración de conformidad que indica que se cumplen las especificaciones técnicas de la Industria de Canadá. No implica que la Industria de Canadá aprueba el equipo.

Nota

El Número de equivalencia telefónica (REN) de este terminal se encuentra impresa en el mismo equipo. El REN asignado a cada terminal ofrece una indicación del número máximo de terminales permitidos para realizar la conexión a una interfaz telefónica. La terminación de una interfaz podría consistir de cualquier combinación de dispositivos sujeta sólo al requisito de que la suma de los Números de equivalencia telefónica de todos los dispositivos no supere cinco.

19.12 Equipo de radio

El término "IC:" antes del número de certificación de radio únicamente afirma que se cumplen las especificaciones técnicas de la Industria de Canadá RSS-213 e ICES-003. Este aparato digital de Clase B cumple con la ley canadiense ICES-003. El funcionamiento está sujeto a las siguientes dos condiciones: (1) este dispositivo no debe provocar interferencias, y (2) este dispositivo debe aceptar todas las interferencias, incluidas interferencias que pudieran provocar un funcionamiento no deseado del dispositivo.

19.13 No intente reparar ni modificar este dispositivo

Las reparaciones sobre dispositivos certificados debe realizarlas un centro de mantenimiento autorizado designado por el proveedor.

Toda reparación o alteración realizada en el dispositivo por parte del usuario podría anular la garantía y el cumplimiento del producto. Esto podría anular la autoridad del usuario a realizar el uso del dispositivo.

Centro de servicio de Canadá/ EEUU

Philips Accessories & Computer
Peripherals
North America
1881 Route 46 West
Ledgewood, NJ 07852
Phone: (800) 233-8413

19.14 El sello RBRC®



El sello RBRC® de la batería de hidruro de metal de níquel indica que Philips Royal Electronics participa de forma activa

en un programa del sector que tiene como fin recoger y reciclar estas baterías al final de su vida útil, siempre dentro de Estados Unidos y Canadá.

El programa RBRC® ofrece una cómoda alternativa a colocar las baterías de hidruro de metal de níquel en la basura o en los vertederos municipales, acciones que podrían ser ilegales en su área.

La participación de Philips en el programa RBRC® le facilita la tarea de deshacerse de la batería agotada en los distribuidores locales que participan en el programa RBRC® o en un centro de servicio de productos Philips autorizado. Llame al teléfono

1-800-8-BATTERY para obtener información acerca de las restricciones y prohibiciones de eliminación y reciclado de baterías de Ni-MH. La implicación de Philips en este programa es parte de su compromiso de proteger nuestro entorno y conservar los recursos naturales.

RBRC® es una marca comercial registrada de Rechargeable Battery Recycling Corporation.

19 Índice

A

Accesorios 10
Agenda 29
Ajuste del reloj 17
Ajustes predeterminados 47
Alternar llamadas 25
Area code 38
Asignación de nombre al terminal 35

B

Bloqueo de llamadas 38
Bloqueo del teclado 44
Búsqueda de terminal 44

C

Calidad de audio 36
Cancelar devolución de llamada 42
Cancelar el registro de un terminal 45
Centro de información 41
Conexión de la estación base 14
Conferencia automática 37
Conformidad 8
Contraste 35
Correo de voz 41

D

Desvío de llamadas 40
Devolución de llamadas 41

E

Eliminación de todos los registros 30
Eliminación de un registro 30
Estructura del menú 19

F

Finalización de llamada automática 37
Finalizar una llamada 24
Funciones adicionales 43
Funciones de llamada 37

I

Iconos de la pantalla 13
Identidad oculta 42
Idioma en pantalla 35
Información general sobre el terminal 11
Información general sobre la base 12
Intercomunicador 26
Introducción de texto y números 28

L

Lista de rellamada 34
Llamada fácil 43
Llamadas de conferencia 26
Llamar 23
Llamar desde el registro de llamadas 24
Llamar desde la agenda 23, 29

M

Manos libres 25
Marcado rápido 30
Melodía de timbre 35
Modificación del PIN 45
Modo marcación 37
Montaje en pared 14, 15

P

Personalización de la pantalla del teléfono 35
Personalización del sonido del teléfono 35
Prefijo automático 39
Preguntas más frecuentes 49
Premarcado 23
Primer tono 39

R

Realizar una llamada 23
Realizar una llamada de conferencia 26
Realizar una segunda llamada 25
Reciclado y desecho 8

Registro de llamadas 32
Registro de terminales 45
Reloj de alarma 43
Reloj y alarma 29
Requisitos de alimentación 7
Responder una llamada 24
Restauración de los ajustes
predeterminados 46

S

Selección de rellamada 37
Servicios de red 40
Silenciar el micrófono 25

T

Tono de teclado 36
Transferencia de llamadas 26

V

Volumen del timbre 35
Volver a marcar el último número 23
Volver a realizar una llamada 32



© 2008 Koninklijke Philips Electronics N.V.

All rights reserved

Reproduction in whole or in part is prohibited without the written consent of the copyright owner

Document number: 3111 285 46121



Please Recycle

Printed in China