

Micro Hi-Fi System

MCM395

Register your product and get support at
www.philips.com/welcome

Руководство пользователя

Instrukcja obsługi

Užívateľský manual

Návod na používanie

Felhasználói kézikönyv



PHILIPS

MAGYARORSZÁG

Minőségtanúsítás

A garanciajegyben feltüntetett forgalombahozó vállalat a 2/1984. (III.10.) BkM-IpM együttes rendelet értelmében tanúsítja, hogy ezen készülék megfelel a műszaki adatokban megadott értékeknek.

Figyelem! A meghibásodott készüléket – beleértve a hálózati csatlakozót is – csak szakember (szerviz) javíthatja. Ne tegye ki a készüléket esőnek vagy nedvesség hatásának!

Garancia

A forgalombahozó vállalat a termékre 12 hónap garanciát vállal.

Névleges feszültség 220-230 V/50 Hz
Elemes működéshoz CR2025
Névleges frekvencia 50 Hz (vagy 50-60 Hz)

Teljesítmény
névleges ≤ 7 W
készüléti állapotban ≤ 1 W

Érintésvédelmi osztály II.

Tömeg 9.08 kg

Befoglaló méretek
szélesség 152 mm
magasság 228 mm
mélység 285 mm

Rádiórész vételi tartomány
URH 87,5 – 108 MHz

Erősítő rész
Kimeneti teljesítmény 2 x 50 W RMS

ČESKA REPUBLIKÁ

Vystraha! Tento přístroj pracuje s laserovým paprskem. Při nesprávné manipulaci s přístrojem (v rozporu s tímto návodem) může dojít k nebezpečnému ozáření. Proto přístroj za chodu neotevírejte ani nesnímejte jeho kryty. Jakoukoli opravu vždy svěřte specializovanému servisu.

Nebezpečí! Při sejmutí krytů a odjištění bezpečnostních spínačů hrozí nebezpečí neviditelného laserového záření!

Chraňte se před přímým zásahem laserového paprsku.

Záruka: Pokud byste z jakéhokoli důvodu přístroj demontovali, vždy nejdříve vytáhněte síťovou zástrčku.

Přístroj chraňte před jakoukoli vlhkostí i před kapkami

SLOVAK REPUBLIC

Prístroj sa nesmie používať v mokrom a vlhkom prostredí! Chránite pred striekajúcou a kvapkajúcou vodou!

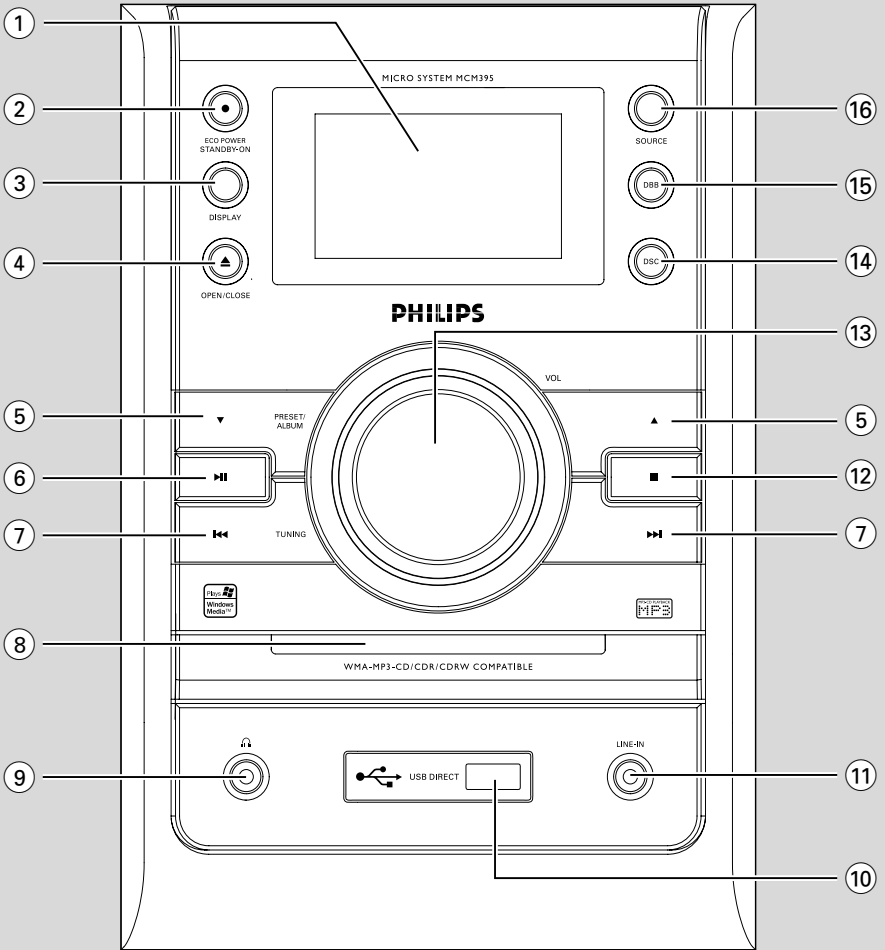

Energy Star

As an ENERGY STAR®
Partner, Philips has

determined that this product
meets the ENERGY STAR® guidelines for
energy efficiency.



Русский ----- 6

Polski ----- 26

Česky ----- 46

Slovensky ----- 66

Magyar ----- 86

Русский

Polski

Česky

Slovensky

Magyar

Informacje ogólne

Wypożyczenie zestawu	27
Informacje ekologiczne	27
Bezpieczeństwo użytkownika	27
Uwagi dotyczące płyt MP3	27
Ochrona słuchu	28

Przygotowanie zestawu

Połączenia z tyłu obudowy	29–30
Zasilanie	
Podłączanie anten	
Podłączanie głośników	
Dodatkowe połączenia	
Przed rozpoczęciem korzystania z pilota	31
Wymiana baterii (litowej CR2025) w pilocie	31

Opis przełączników

Przód zestawu i pilot zdalnego sterowania	32–33
---	-------

Podstawowe Funkcje

Włączanie systemu	34
Uaktywnianie trybu gotowości Eco Power	34
Energooszczędne wyłączenie automatyczne	34
Regulacja głośności	34
Regulacja barwy dźwięku	34

Odtwarzacz CD/MP3-CD

Odtwarzane rodzaje płyt	35
Odtwarzanie płyt CD	35
Wyświetlanie tekstu	35
Wybór innego utworu	35
Szukanie fragmentu utworu	36
Wybór żądanego albumu/utworu	36
Różne tryby odtwarzania: SHUFFLE i REPEAT	36
Programowanie kolejności utworów	36
Przegląd programu	36
Kasowanie programu	36

Radiodbiornik

Dostrojenie do stacji radiowych	37
Programowanie stacji radiowych	37
Programowanie automatyczne	
Programowanie ręczne	
Włączenie stacji z pamięci	38
RDS 38	
Nastawianie zegara na podstawie informacji RDS	

Zewnętrzne źródła dźwięku

Korzystanie z urządzeń bez złącza USB	39
Używanie urządzenia USB do przechowywania danych	39–40

Zegar/Timer

Regulacja zegara	41
Ustawienie timera	41
Włączenie/Wyłączenie TIMER	
Ustawienie drzemki	42

Dane techniczne

Konserwacja

Usuwanie usterek

Gratulujemy zakupu i witamy wśród klientów firmy Philips!

Aby w pełni skorzystać z oferowanej przez firmę Philips pomocy, zarejestruj swój produkt na stronie www.philips.com/welcome.

Niniejszy produkt spełnia wymagania Unii Europejskiej dotyczące zakłóceń radiowych.

Wypożyczenie zestawu

- 2 przewody głośnikowe
- Pilot zdalnego sterowania
- Kabel anteny FM

Informacje ekologiczne

Staraliśmy się nie używać żadnych zbędnych opakowań. Uczyniliśmy wszystko, aby opakowanie nadawało się do rozdzielenia na trzy odrębne materiały: karton (pudło), styropian (wypełniacz) i polietylen (torby, pianka ochronna).

Zestaw składa się z materiałów, które mogą zostać poddane procesowi odzysku, o ile przeprowadzi to wyspecjalizowana firma. Prosimy stosować się do przepisów lokalnych dotyczących odzysku opakowań, wyczerpanych baterii oraz przestarzałych urządzeń.

Bezpieczeństwo użytkownika

- Przed rozpoczęciem użytkownika należy sprawdzić, czy poziom napięcia na tabliczce znamionowej zestawu (lub na wskaźniku przy przełączniku napięcia) jest identyczny z napięciem w sieci wysokiego napięcia. W innym wypadku należy zasięgnąć porady sprzedawcy.
- Jeśli urządzenie jest podłączone do gniazdka za pomocą przewodu zasilającego lub łącznika, ich wtyki muszą być łatwo dostępne.
- Nie wolno narażać urządzenia na kontakt z kapiącą lub przyskakującą wodą.
- Zestaw powinien znajdować się na płaskim, twardym i stabilnym podłożu.
- Należy pozostawić wystarczającą ilość miejsca wokół zestawu dla zapewnienia odpowiedniej wentylacji – przynajmniej 10 cm z tyłu i po 5 cm po bokach obudowy
- Nie wolno zakłócać działania wentylacji przez zasłanianie otworów wentylacyjnych takimi przedmiotami jak gazety, serwetki, zasłony, itp.

- Nie wolno narażać urządzenia, baterii ani płyt na działanie wilgoci, kropli deszczu, piasku, silnych źródeł ciepła (np. grzejników) ani bezpośrednich promieni słonecznych.
- Nie wolno ustawiać źródeł otwartego ognia, takich jak zapalone świece, na urządzeniu.
- Nie wolno ustawiać przedmiotów zawierających płyny, takich jak wazon, na urządzeniu.
- Zainstaluj urządzenie w pobliżu gniazdka sieciowego tak, by można było łatwo podłączyć wtyczkę zasilania.
- Jeżeli zestaw przeniesiono z chłodnego do ciepłego pomieszczenia, lub znajduje się w miejscu o dużej wilgotności, na soczewce lasera wewnątrz odtwarzacza CD może skroplić się wilgoć. Jeżeli do tego dojdzie, odtwarzacz nie będzie działał. Należy pozostawić zestaw włączony na przynajmniej godzinę bez wkładania płyty do środka, aż normalne odtwarzanie stanie się możliwe.
- Mechaniczne elementy urządzenia posiadają powierzchnie samosmarujące, dlatego nie wolno ich smarować ani oliwić.
- Po wyłączeniu zestawu do czuwania wciąż zużywana jest niewielka ilość energii. Dla całkowitego odłączenia zestawu od zasilania należy wyjąć kabel zasilania AC z gniazdka wysokiego napięcia.

Uwagi dotyczące płyt MP3

Obsługiwane formaty

- ISO9660, Joliet, Multisession
- Maksymalnie 500 numerów nadawanych utworom, w tym numer albumu
- Maksymalnie 8 poziomów katalogów
- Maksymalnie 99 numery nadane albumom
- Maksymalnie 20 numerów nadanych zaprogramowanym utworom na płycie MP3
- Obsługiwana zmienna szybkość transmisji VBR
- Obsługiwane częstotliwości próbkowania dla płyt MP3: 32 kHz, 44,1 kHz, 48 kHz
- Obsługiwane szybkości transmisji dla płyt MP3: 32, 64, 96, 128, 192, 256 (kb/s)

Jakość dźwięku

Płyty MP3 powinny zawierać wyłącznie utwory zapisane w formacie MP3 (.mp3). **Dobłą jakością zapewniają utwory MP3, których szybkość kompresji wynosi co najmniej 128 kb/s.**

Ochrona słuchu

Głośność dźwięku podczas słuchania powinna być umiarkowana.

- Korzystanie ze słuchawek przy dużej głośności może spowodować uszkodzenie słuchu. Ten produkt może generować dźwięk o natężeniu grożącym utratą słuchu użytkownikowi ze zdrowym słuchem, nawet przy użytkowaniu trwającym nie dłużej niż 1 minutę. Dlatego wyższe natężenie dźwięku jest przeznaczone dla osób z częściowo uszkodzonym słuchem.
- Głośność dźwięku może być myląca. Z czasem słuch dostosowuje się do wyższej głośności dźwięku, uznawanej za odpowiednią. Dlatego przy długotrwałym słuchaniu dźwięku to, co brzmi "normalnie" w rzeczywistości może brzmieć głośno i stanowić zagrożenie dla słuchu. Aby uchronić się przed tym, należy ustawiać głośność na bezpiecznym poziomie, zanim słuch dostosuje się do zbyt wysokiego poziomu.

Ustawianie bezpiecznego poziomu głośności:

- Długotrwałe słuchanie dźwięku, nawet na "bezpiecznym" poziomie, również może powodować utratę słuchu.
- Z urządzenia należy korzystać w sposób umiarkowany oraz robić odpowiednie przerwy.

Nie należy słuchać zbyt długo:

- Ustaw głośność na niskim poziomie.
- Stopniowo zwiększaj głośność, aż dźwięk będzie czysty, dobrze słyszalny i bez zakłóceń.

Podczas korzystania ze słuchawek należy stosować się do poniższych zaleceń.

- Nie słuchaj zbyt głośno i zbyt długo.
- Zachowaj ostrożność przy zmianie głośności dźwięku ze względu na dostosowywanie się słuchu.
- Nie zwiększaj głośności do takiego poziomu, przy którym nie słychać otoczenia.
- W potencjalnie niebezpiecznych sytuacjach używaj słuchawek z rozważą lub przestań ich używać na jakiś czas.
- Nie używaj słuchawek podczas prowadzenia pojazdu silnikowego, jazdy na rowerze, deskorolce itp., gdyż może to spowodować zagrożenie dla ruchu ulicznego, a ponadto jest to niedozwolone na wielu obszarach.

Usuwanie starego produktu

Zakupiony produkt zaprojektowano i wykonano z materiałów najwyższej jakości i komponentów, które podlegają recyklingowi i mogą być ponownie użyte.



Jeżeli produkt jest oznaczony powyższym symbolem przekreślonego kosza na śmiecie, oznacza to że produkt spełnia wymagania Dyrektywy Europejskiej 2002/96/EC

Zaleca się zapoznanie z lokalnym systemem odbioru produktów elektrycznych i elektronicznych.

Zaleca się działanie zgodnie z lokalnymi przepisami i nie wyrzucenie zużytych produktów do pojemników na odpady gospodarcze. Właściwe usuwanie starych produktów pomoże uniknąć potencjalnych negatywnych konsekwencji oddziaływania na środowisko i zdrowie ludzi.

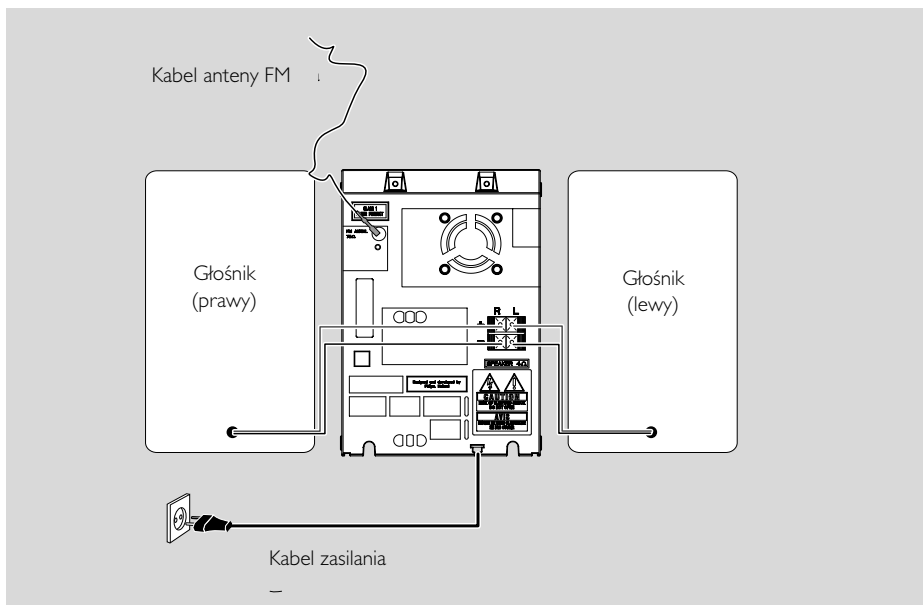

Połączenia z tyłu obudowy

Tabliczka znamionowa znajduje się na tylnej ścianie obudowy.

A Zasilanie

- Przed podłączeniem kabla zasilania lewego głośnika do gniazdka proszę się upewnić, że wszystkie inne przewody zostały prawidłowo podłączone.

OSTRZEŻENIE!

- Aby zapewnić właściwe działanie urządzenia, należy używać wyłącznie przewodu sieciowego dołączonego do zestawu.
- Nie wolno wykonywać ani zmieniać połączeń gdy zasilanie jest włączone.

System jest wyposażony w obwód zabezpieczający przed przegrzaniem w skrajnych warunkach eksploatacyjnych może automatycznie przełączyć się w tryb gotowości (Standby.) W takim przypadku przed ponownym użyciem systemu należy odczekać pewien czas, pozwalając mu wystygnąć (ta funkcja nie jest dostępna we wszystkich wersjach).

B Podłączenie anteny

Proszę podłączyć dostarczoną antenę FM do terminala **FM AERIAL**. Proszę wyciągnąć antenę na całą długość i wyregulować jej pozycję w celu uzyskania optymalnego odbioru.

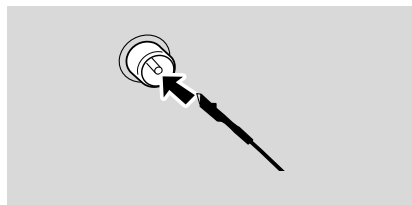

- Aby uzyskać lepszą jakość odbioru programu stereofonicznego FM (UKF), podłącz zewnętrzną antenę FM do gniazdka oznaczonego FM AERIAL (FM ANTENNA).

Przydatne wskazówki:

- Ten system nie odbiera sygnałów MW.

Przygotowanie zestawu

C Podłączanie głośników

Głośniki przednie

Podłącz przewody głośników do gniazdek SPEAKERS – prawy głośnik do pary gniazdek "R", a lewy do pary gniazdek "L". Kolorowe (oznaczone) przewody powinny być podłączone do gniazdek "+", a czarne (nieoznaczone) – do gniazdek "-".

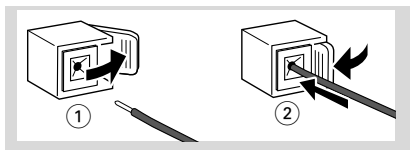

- Zaciśnij odizolowaną część każdego przewodu w sposób przedstawiony na rysunku.

Uwagi:

- Aby uzyskać optymalną jakość dźwięku, korzystaj z głośników dostarczonych w zestawie.
- Nie podłączaj więcej niż jednego głośnika do danej pary gniazdek +/-.
- Nie podłączaj głośników, które mają niższą impedancję niż głośniki dostarczone w zestawie. Odpowiednie informacje można znaleźć w dalszej części tej instrukcji, w rozdziale DANE TECHNICZNE.

D Dodatkowe połączenia

Dodatkowe urządzenia i przewody nie są dołączone do zestawu. Szczegółowe informacje można znaleźć w instrukcjach obsługi podłączanych urządzeń.

Podłączanie napędu USB lub karty pamięci

Podłączając urządzenie USB do przechowywania danych do systemu Hi-Fi można odtwarzać muzykę zapisaną w pamięci urządzenia poprzez potężne głośniki systemu Hi-Fi.

- WesternPodłącz wtyczkę urządzenia USB do gniazda  zestawu.

lub

dla urządzeń posiadających kabel USB:

- 1 Podłącz jedną wtyczkę przewodu USB do gniazda  zestawu.
- 2 Wetknij drugą końcówkę kabla USB w terminal wyjścia USB na urządzeniu USB

Dla karty pamięci:

- 1 Umieścić kartę pamięci w czytniku kart
- 2 Podłącz czytnik kart za pomocą przewodu USB do gniazda  zestawu.

Podłączanie urządzenia innego niż USB

Do gniazdek **LINE-IN** można podłączyć prawy i lewy sygnał wyjściowy OUT telewizora, magnetowidu, odtwarzacza płyt laserowych, odtwarzacza DVD lub nagrywarki CDR.

Przed rozpoczęciem korzystania z pilota

- 1 Ciągnij plastikową osłonę.
- 2 Wybierz źródło, które chcesz obsługiwać, naciskając jeden z przycisków wyboru źródła na pilocie (na przykład CD, TUNER).
- 3 Następnie wybierz żądaną funkcję (na przykład ► II , ◀◀, ▶▶).



Wymiana baterii (litowej CR2025) w pilocie

- 1 Proszę wcisnąć szczelinę na przegrodce na baterie.
- 2 Wyciągnij komorę baterii.
- 3 Włóż nową baterię i wsuń komorę baterii do końca w pierwotne położenie.

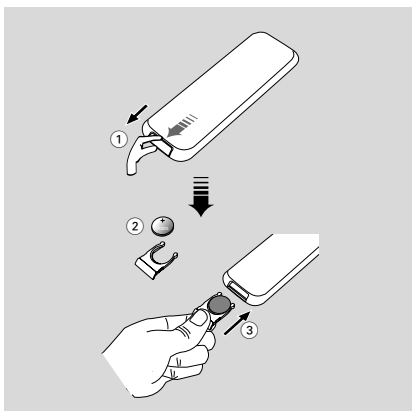

UWAGA!

Baterie zawierają substancje chemiczne i powinny być w odpowiedni sposób zutyłizowane.

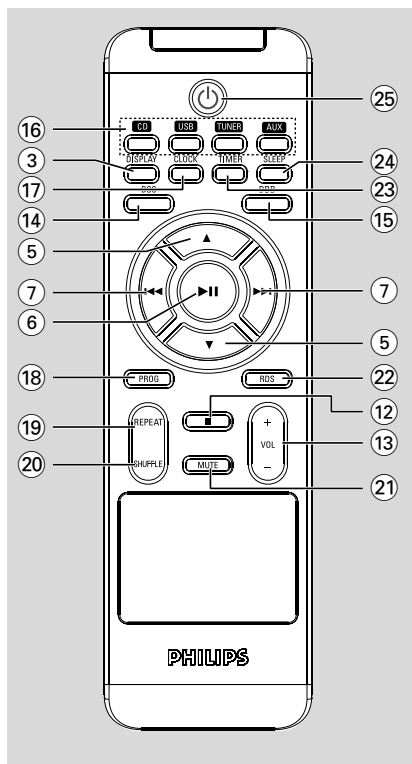

Przód zestawu i pilot zdalnego sterowania

- ① **Wyświetlacz**
– wskazuje działanie urządzenia.
- ② **Eco Power/STANDBY ON**
– Włącza zasilanie i uaktywnia tryb gotowości Eco Power.
- ③ **DISPLAY**
– Wyświetlanie informacji o utworze podczas odtwarzania.
- ④ **OPEN/CLOSE**
– otwarcie/zamknięcie kieszeni odtwarzacza CD.
- ⑤ **▼▲**
MP3-CD/USB
..... wybór poprzedniego/kolejnego albumu.
Tuner wybór stacji radiowej z pamięci.

- ⑥ **▶ II**
CD/MP3-CD/USB
..... zatrzymanie płyty CD oraz kasowanie programu CD.
- ⑦ **TUNING**
CD/MP3-CD/USB
..... umożliwili szybkie przeszukiwanie zawartości płyty do przodu lub do tyłu.
..... (naciśnij i przytrzymaj) uruchamianie wyszukiwania do tyłu/do przodu.
Tuner wybór niższej lub wyższej częstotliwości.
- ⑧ **Szuflada odtwarzacza**
- ⑨
– Włączanie słuchawek.
- ⑩ **USB DIRECT**
– Podłącza do urządzenia USB.
- ⑪ **LINE-IN**
– Podłączenie urządzenia zewnętrznego.
- ⑫
CD/MP3-CD/USB
..... zakończenie odtwarzania lub kasowanie programu.
- ⑬ **VOL**
– regulacja siły głosu.
– regulacja godziny i minuty dla zegara/timera.
- ⑭ **DSC (Digital Sound Control)**
– dobór charakterystyki dźwięku: POP/JAZZ/CLASSIC/ROCK.
- ⑮ **DBB (Dynamic Bass Boost)**
– wzmocnienie dźwięków niskich.
- ⑯ **SOURCE**
– wybór źródła dźwięku: CD, USB, TUNER lub AUX.
- ⑰ **CLOCK**
– Ustawianie tylko zegara.
- ⑱ **PROG**
CD/MP3-CD/USB
..... programowanie utworów i przegląd programu.
Tuner ręczne lub automatyczne programowanie stacji radiowych.
- ⑲ **REPEAT**
– Wielokrotne odtwarzanie utworów/programów.
- ⑳ **SHUFFLE**
– Włączanie/wyłączanie trybu odtwarzania losowego.
- ㉑ **MUTE**
– wyłączenie i włączenie dźwięku.

- ②② **RDS**
Tuner włączenie informacji RDS.
- ②③ **TIMER**
– włączenie/wyłączenie oraz regulacja timera.
- ②④ **SLEEP**
– uruchomienie funkcji drzemki, dobór czasu wyłączenia.
- ②⑤ 
– wyłączenie zestawu do czuwania.

Korzystanie z pilota zdalnego sterowania:

- **Najpierw należy wybrać źródło dźwięku, którym zamierzamy sterować pilotem przez naciśnięcie jednego z klawiszy źródła dźwięku (np. CD lub TUNER, itd.).**
- **Następnie należy wcisnąć przycisk żądanej funkcji (► ||, ◀◀, ▶▶ itd.).**

Podstawowe Funkcje

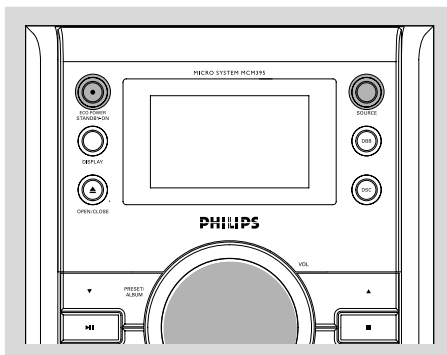

UWAGA!

Przed przystąpieniem do eksploatacji systemu wykonaj niezbędne czynności przygotowujące.

Włączanie systemu

- Naciśnij przycisk **ECO POWER/STANDBY ON**  lub **SOURCE** na zestawie.
→ System uaktywni ostatnio wybrane źródło dźwięku.
- Naciśnij przycisk **CD, USB, TUNER** lub **AUX** na pilocie zdalnego sterowania.
→ System uaktywni wybrane źródło dźwięku.

Uaktywnianie trybu gotowości Eco Power

- Naciśnij przycisk **ECO POWER/STANDBY ON**  w trybie aktywnym.
→ W trybie czuwania, podświetlenie wyświetlacza zegara jest ciemne.
- W pamięci odtwarzacza można zachować poziom natężenia dźwięku, interaktywne ustawienia dźwięku, poprzednio wybrany tryb, źródło i zaprogramowane stacje radiowe.
- Aby włączyć podgląd czasu zegara w trybie czuwania, należy naciśnąć i przytrzymać **ECO POWER/STANDBY ON**  przez 3 sekundy lub dłużej.
→ System przejdzie w normalny tryb czuwania z wyświetlanym zegarem.
- Naciśnięcie i przytrzymanie **ECO POWER/STANDBY ON**  przez 3 sekundy lub dłużej, aby powrócić w tryb oczekiwania z oszczędzaniem energii.

Energooszczędne wyłączenie automatyczne

W celu zaoszczędzenia energii elektrycznej, urządzenie przejdzie samoczynnie w stan czuwania standby, jeżeli przez 15 minut po zakończeniu odtwarzania płyty CD lub kasyety magnetofonowej żaden klawisz nie zostanie wciśnięty.

Regulacja głośności

Naciśnięcie **VOLUME +/- (VOL + / -)** zgodnie z ruchem wskazówek zegara dla zwiększenia siły głosu zestawu, lub przeciwnie do ruchu wskazówek zegara dla wyciszenia.

→ Wyświetlacz wskaże poziom siły głosu "100" 1-31. "1111" oznacza minimalny poziom głośności, a "11111" poziom maksymalny.

Chwilowe wyłączenie dźwięku

- Naciśnięcie **MUTE** na pilocie.
→ Muzyka będzie odtwarzana dalej przy wyłączonym dźwięku, wyświetlacz wskaże "MUTE".
- Dla przywrócenia dźwięku wystarczy ponownie naciśnąć **MUTE** lub zwiększyć siłę głosu VOLUME.

Regulacja barwy dźwięku

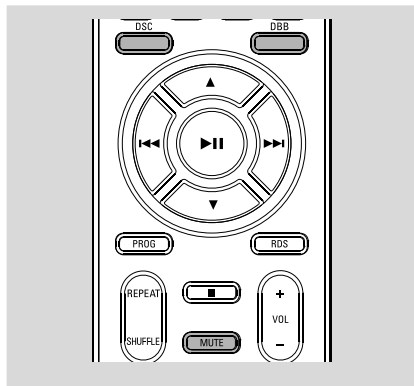

- Naciśnij przycisk **DSC** na zestawie lub pilocie dla wybrania efektu dźwiękowego: **POP, JAZZ, CLASSIC** lub **ROCK**.
- Naciśnij przycisk **DBB** dla wzmocnienia dźwięków niskich.
→ Jeśli aktywny jest system DBB, wyświetlony zostanie wskaźnik **DBB ON**.
→ Jeżeli funkcja DBB jest wyłączona, wyświetlany jest napis **DBB OFF**.

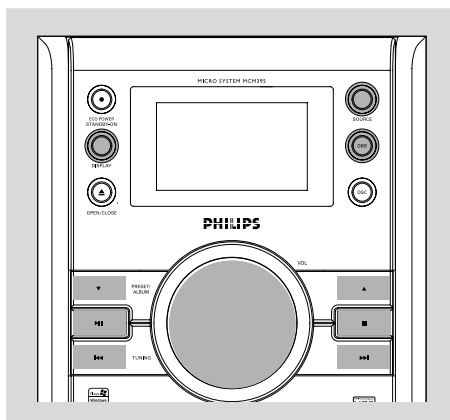

Ważne:

Nie wolno nigdy dotykać soczewek odtwarzacza CD!

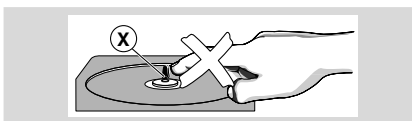



Odtwarzane rodzaje płyt

Urządzenie odtwarza:

- Wszystkie fabrycznie nagrane płyty CD.
 - Wszystkie sfinalizowane płyty Audio CDR i Audio CDRW;
 - Płyty MP3 (płyty CD-ROM zawierające pliki MP3).
- Nie wolno jednak odtwarzać płyt CD-ROM, CD-I, CDV, VCD, DVD lub płyt komputerowych CD.

Odtwarzanie płyt CD

- 1 Wybrać źródło dźwięku **CD**.
- 2 Nacisnąć **OPEN/CLOSE**  na zestawie dla otwarcia kieszeni odtwarzacza.
→ "OPEN" pojawi się.
- 3 Włożyć płytę audio CD, stroną z nadrukiem ku górze, następnie zamknąć kieszeń naciskając ponownie **OPEN/CLOSE**  na zestawie.
→ Pojawi się **READING** odtwarzacz odczytuje zawartość płyty CD, Wyświetlona jest całkowita liczba utworów i czas odtwarzania (lub bieżący album i numer ścieżki w przypadku płyty MP3).
- 4 Nacisnąć **▶||** dla rozpoczęcia odtwarzania.

Chwilowe wstrzymanie odtwarzania

- Nacisnąć **▶||**.
- Powrót do odtwarzania po ponownym naciśnięciu **▶||**.

Zakończenie odtwarzania

- Nacisnąć **■**.

Uwagi:

- Odtwarzanie płyty zakończy się również w przypadku wybrania innego źródła lub odtworzenia całej zawartości.
- W przypadku płyt MP3 czas odczytu płyty może przekroczyć 10 sekund z powodu bardzo dużej liczby utworów znajdującej się na niej.

Wyświetlanie tekstu



Podczas odtwarzania płyt CD

- Naciśnij kilkakrotnie przycisk **DISPLAY**, aby wyświetlić następujące informacje:
 - Numer ścieżki oraz czas odtwarzania bieżącej ścieżki.
 - Numer utworu oraz pozostały czas odtwarzania bieżącego utworu.
 - Numer utworu oraz całkowity dotychczasowy czas odtwarzania.
 - Numer utworu oraz całkowity pozostały czas odtwarzania.

Podczas odtwarzania płyt MP3

- Naciśnij kilkakrotnie przycisk **DISPLAY** aby wybrać jeden z trzech trybów wyświetlania: Track, Album lub ID3.
 - Track** → Na wyświetlaczu przewija się nazwa bieżącego utworu.
 - Album** → Na wyświetlaczu przewija się nazwa bieżącego albumu.
 - ID-3** → Na wyświetlaczu przewijają się informacje zawarte w znaczniku ID-3 (jeżeli jest dostępny).

Wybór innego utworu

- Nacisnąć **TUNING**  , raz lub kilka razy, aż szukany numer utworu pojawi się na wyświetlaczu.
- Przy zatrzymanym odtwarzaczu należy nacisnąć **▶||** dla rozpoczęcia odtwarzania.

Odtwarzacz CD/MP3-CD

Szukanie fragmentu utworu

- 1 Nacisnąć i przytrzymać **TUNING** |◀◀/▶▶|. → Płyta CD jest odtwarzana z dużą prędkością przy.
2 Po rozpoznaniu szukanego fragmentu zwolnić klawisz **TUNING** |◀◀/▶▶|. → Odtwarzacz powróci do normalnego odtwarzania.

Wybór żadanego albumu/utworu (tylko płyty MP3)

Aby wybrać żądany album:

- Naciśnij kilka razy przycisk **ALBUM/PRESET** ▼ / ▲.

Aby wybrać żądany utwór:

- Naciśnij kilka razy przycisk **TUNING** |◀◀/▶▶|.

Różne tryby odtwarzania: SHUFFLE i REPEAT

Specjalne tryby odtwarzania można wybierać i łączyć ze sobą przed rozpoczęciem lub podczas odtwarzania.

- 1 Naciśnij kilkakrotnie przycisk **REPEAT** i **SHUFFLE** na pilocie, aby wybrać jeden z następujących trybów:
→ **SHUF** – odtwarzanie w przypadkowej kolejności utworów na całej płycie CD/w programie.
→ **SHUF REP ALL** – wielokrotne powtarzanie w przypadkowej kolejności całej płyty CD/programu.
→ **REP ALL** – powtarzanie całej płyty CD/programu.
→ **REP** – powtarzanie aktualnego utworu.
- 2 Aby powrócić do normalnego trybu odtwarzania wystarczy nacisnąć odpowiedni klawisz **REPEAT** i **SHUFFLE**, aż napisy SHUFFLE/REPEAT znikną z wyświetlacza.

 - Można również nacisnąć ■ dla zakończenia odtwarzania.

Uwaga:

– W przypadku uaktywnienia trybu odtwarzania losowego tytuły zapisane na płycie MP3 będą odtwarzane w przypadkowej kolejności.

Programowanie kolejności utworów

Programowanie kolejności utworów jest możliwe przy zatrzymanym odtwarzaczu. W pamięci można zapisać do 20 utworów w dowolnej kolejności.

- 1 Nacisnąć **PROG** dla rozpoczęcia programowania.
- 2 Wybrać utwór do programu klawiszem **TUNING** |◀◀/▶▶|.ul>- Do zaprogramowania żadanego albumu lub ścieżki z płyty MP3 użyj przycisków **ALBUM/PRESET** ▼ / ▲ oraz **TUNING** |◀◀/▶▶|.
- 3 Nacisnąć **PROG** dla potwierdzenia wyboru.
- 4 Powtórzyć kroki 2–3 dla wybrania i zapisania pozostałych utworów.
- 5 Rozpocząć odtwarzanie programu CD, naciśnij przycisk ■ i ▶ ||.
 - **Próba zaprogramowania więcej niż 20 utworów spowoduje pojawienie się na wyświetlaczu komunikatu "FULL". W takim przypadku :**
→ System automatycznie wyjdzie z trybu programowania utworów.
→ Naciśnięcie przycisku ■ spowoduje skasowanie wszystkich zaprogramowanych utworów.
→ Naciśnięcie przycisku ▶ || rozpocznie odtwarzanie zaprogramowanych utworów.

Uwaga:

– *Utworzenie programu z użyciem utworów MP3 pochodzących z różnych płyt.*

Przegląd programu

Wybrane utwory można przejrzeć naciskając i przytrzymując przez kilka sekund klawisz **PROG**. Na wyświetlaczu pojawiają się kolejno numery wszystkich zaprogramowanych utworów.

Kasowanie programu

- Naciśnij przycisk ■ raz, gdy odtwarzanie jest zatrzymane, lub dwa razy w trakcie odtwarzania.
→ Wskaźnik **PROG** zgaśnie i wyświetlony zostanie komunikat "CLEAR".

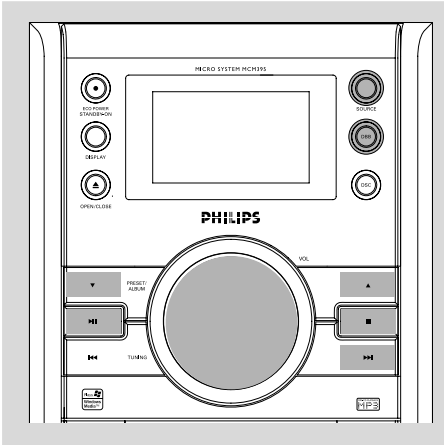

Dostrojenie do stacji radiowych

- 1 Naciśnij przycisk **SOURCE** na zestawie lub przycisk **TUNER** na pilocie, aby wybrać zakres FM.
- 2 Naciśnięcie przycisków **TUNING** |◀◀/▶▶| następnie zwolnić klawisz.
 - Na wyświetlaczu widoczny będzie napis "SEARCH", dopóki nie zostanie znaleziona stacja nadająca wystarczająco silny sygnał.
 - Jeżeli odbierany jest sygnał FM stereo, na wyświetlaczu pojawi się .
- 3 Powtórzyć w razie potrzeby punkt 2 dla dostrojenia do szukanej stacji.
- W celu dostrojenia do stacji o słabym sygnale należy krótko nacisnąć przycisk **TUNING** |◀◀/▶▶| do uzyskania optymalnego odbioru.

Programowanie stacji radiowych

W pamięci odbiornika można zaprogramować do 40 stacji radiowych.

Programowanie automatyczne

Programowanie automatyczne rozpocznie się od wybranego numeru pamięci. W górę od tego numeru wszystkie wcześniejsze stacje zostaną zamienione na nowe.

- 1 Naciśnięcie przycisków **ALBUM/PRESET** ▼ / ▲ dla wybrania numeru pamięci, od którego zacznie się programowanie.

Uwaga:

– Jeżeli nie wybraliśmy żadnego numeru, programowanie rozpocznie się od (1) numeru w pamięci i wszystkie wcześniejsze stacje zostaną skasowane.

- 2 Naciśnięcie przycisku **PROG** przez ponad 2 sekundy dla rozpoczęcia programowania.
 - Zaprogramowane zostaną wszystkie dostępne stacje.

Programowanie ręczne

- 1 Dostroić odbiornik do szukanej stacji (patrz: "Dostrojenie do stacji radiowych").
- 2 Naciśnięcie przycisku **PROG** dla rozpoczęcia programowania.
 - Zacznie migać przycisk **PROG**.
- 3 Naciśnięcie przycisków ▼ lub ▲ w celu przypisania danej stacji numeru od 1 do 40.
- 4 Naciśnięcie ponownie przycisku **PROG** dla potwierdzenia wyboru.
 - Przycisk **PROG** zniknie z wyświetlacza, pojawi się numer oraz częstotliwość stacji radiowej.
- 5 Powtórzyć powyższe kroki dla zapisania w pamięci innych stacji.
- Stację zapisaną w pamięci można skasować zapiskując w to miejsce inną stację.

Włączenie stacji z pamięci

- Naciskać **ALBUM/PRESET** ▼ / ▲ aż na wyświetlaczu pojawi się szukany numer stacji.

RDS

Radio Data System to rozwiązanie techniczne pozwalające na przesyłanie dodatkowych informacji przez stacje radiowe FM. Jeżeli odbieramy sygnał RDS, na wyświetlaczu pojawi się **RDS** oraz nazwa stacji radiowej. Przy programowaniu automatycznym odbiornik najpierw zapisze stacje RDS.

Włączenie różnych informacji RDS

- Nacisnąć kilka razy **RDS**, aby obejrzeć w kolejności następujące informacje (jeżeli są nadawane):
 - Nazwa stacji
 - Informacje Radio text
 - Częstotliwość

Nastawianie zegara na podstawie informacji RDS

Niektóre stacje RDS nadają w odstępach minutowych informacje o aktualnym czasie. Informacje te można wykorzystać do nastawienia zegara.

- 1 Dostroić odbiornik do stacji RDS (patrz "Dostrojenie do stacji radiowych").
- 2 Nacisnąć **RDS** i przytrzymać przez 2 sekundy lub dłużej.
 - Na wyświetlaczu pojawi się napis "SEARCH TM".
 - Po odczytaniu czasu z sygnału RDS zostanie on zapisany w pamięci urządzenia, a na wyświetlaczu pojawi się komunikat "RDS".

Uwaga:

- Niektóre stacje RDS co minutę nadają informację o aktualnej godzinie. Dokładność, z jaką podawana jest godzina, zależy od stacji.

Korzystanie z urządzeń bez złącza USB

- 1 Urządzenie zewnętrzne (TV, VCR, odtwarzacz Laser Disc, DVD lub nagrywarka CDR) należy podłączyć do gniazdek **LINE-IN** zestawu.
- 2 Nacisnąć **SOURCE** (lub **AUX** na pilocie) do wybrania trybu CDR lub trybu AUX.

Uwagi:

- Możemy korzystać ze wszystkich opcji regulacji dźwięku (np. DSC lub DBB).
- Urządzenia zewnętrzne należy obsługiwać zgodnie z ich instrukcją obsługi.

Używanie urządzenia USB do przechowywania danych

Podłączając urządzenie USB do przechowywania danych do systemu Hi-Fi można odtwarzać muzykę zapisaną w pamięci urządzenia poprzez potężne głośniki systemu Hi-Fi.

Odtwarzanie przy użyciu urządzenia USB do przechowywania danych

Kompatybilne urządzenia USB do przechowywania danych

Z tym systemem Hi-Fi można używać:

- Pamięci USB flash (USB 2.0 lub USB1.1)
- odtwarzaczy USB flash (USB 2.0 lub USB1.1)
- kart pamięci (wymaga to podłączenia do systemu Hi-Fi dodatkowego czytnika kart).

Uwaga:

- W przypadku niektórych odtwarzaczy USB flash (lub kart pamięci), zapisana zawartość jest nagrana z zastosowaniem technologii chroniącej prawa autorskie. Takiego chronionego zapisu nie będzie można odtwarzać na żadnym innym urządzeniu (takim jak system Hi-Fi).
- Warunki zgodności połączenia USB mikrowięzy:
 - a) Ten model mikrowięzy obsługuje większość urządzeń pamięci masowej USB, które są zgodne ze standardami przewidzianymi dla tego typu urządzeń.
 - i) Najbardziej popularnymi urządzeniami pamięci masowej są pamięci flash, karty pamięci Memory Stick, przenośne pamięci flash itp.

ii) Jeśli po podłączeniu urządzenia pamięci masowej do komputera na ekranie wyświetla się "Disc Drive" (stacja dysków), oznacza to, że urządzenie jest zgodne ze standardami pamięci masowej i będzie współpracować z tą mikrowięzą.

- b) W przypadku, gdy posiadane urządzenie pamięci masowej wymaga baterii/źródła zasilania. Należy sprawdzić, czy w urządzeniu znajduje się naładowana bateria; ewentualnie należy naładować urządzenie USB i podłączyć je do mikrowięzy.
 - Obsługiwane formaty muzyczne:
 - a) To urządzenie obsługuje tylko niezabezpieczone pliki muzyczne o następujących rozszerzeniach: .mp3 .wma
 - b) Pliki z muzyką kupione w muzycznych sklepach internetowych nie są obsługiwane, gdyż są zabezpieczone cyfrowymi prawami autorskimi (DRM).
 - c) Nie są również obsługiwane pliki o następujących rozszerzeniach: .wav; .m4a; .m4p; .mp4; .aac itd.
 - Wykonanie działającego, bezpośredniego połączenia portu USB komputera z portem mikrowięzy nie jest możliwe, nawet jeśli w komputerze są dostępne pliki .mp3 i/lub .wma.

Formaty pomocnicze:

- USB lub format FAT12, FAT16, FAT32 pliku pamięci (pojemność sektora: 512 bajtów)
- zakres bitów MP3 (zakres danych): 32-320 Kbps i zmienny zakres danych
- WMA wersja 9 lub wcześniejsza
- Zagnieżdżone kierunki do max. 8 poziomów
- Ilość albumów/katalogów: maks. 99
- Ilość ścieżek/tytułów: maks. 500
- Znacznik ID3 wersja 2.0 lub nowsza
- Nazwa pliku zapisana w kodowaniu Unicode UTF8 (maks. Długość: 128 bajtów).

Urządzenie nie odtwarza lub nie wspomaga następujących:

- Pustych albumów: pusty album jest albumem, który nie zawiera zbiorów MP3/WMA i nie będzie pokazywany na wyświetlaczu.
- Zbiory nierozpoznanych formatów są przekaskiwane. Oznacza to, że: dokumenty Worda .doc lub zbiory MP3 z rozszerzeniem .dlf są ignorowane i nie będą odtwarzane.
- AAC, WAV, PCM pliki audio
- DRM zabezpieczyło zbiory WMA
- Zbiory WMA w formatach bezstratnych

Zewnętrzne źródła dźwięku

Jak przenosić pliki muzyczne z komputera na urządzenie USB do przechowywania danych

Przeciągając i upuszczając pliki muzyczne można łatwo przenieść ulubioną muzykę z komputera na urządzenie USB do przechowywania danych.

W przypadku odtwarzacza flash, do przenoszenia plików można również użyć oprogramowania do zarządzania muzyką.

Jednak może się okazać, że pliki WMA nie będą mogły być odtwarzane z powodu braku kompatybilności.

Jak organizować pliki MP3/WMA na urządzeniu USB do przechowywania danych

System Hi-Fi będzie szukać plików MP3/WMA w następującym porządku -katalogi/podkatalogi/tytuły. Przykład:

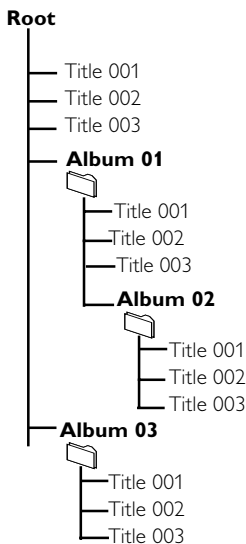

Proszę zorganizować pliki MP3/WMA w różnych katalogach i podkatalogach zgodnie z wymogami.

Uwaga:

- Jeśli pliki MP3/WMA nagrane na płycie nie zostały podzielone na albumy, plikom zostanie przypisana automatycznie nazwa albumu "00".
- Należy się upewnić, czy nazwy zbiorów MP3 mają rozszerzenie .mp3.
- Dla DRM zabezpieczonych zbiorów WMA, należy używać Windows Media Player 10 (lub późniejszego) w celu wypalenia/konwersji. Szczegółowe informacje o Windows Media Player i WM DRM (Windows Media Digital Rights Management) znajdują się na stronie www.microsoft.com.

- 1 Proszę sprawdzić, czy urządzenie USB zostało prawidłowo podłączone. (Patrz Przygotowanie zestawu: Podłączenie innego sprzętu).
- 2 Aby wybrać **SOURCE**, należy jeden raz lub wielokrotnie nacisnąć **USB** (Źródło) (na pilocie nacisnąć **USB**)
 - **NO TRACK** pojawia się, gdy na urządzeniu USB nie został odnaleziony żaden plik audio.
- 3 Proszę odgrywać pliki audio na urządzeniu USB w taki sam sposób, jak albumy/ścieżki nagrane na płycie CD. (Patrz Odtwarzacz CD/MP3-CD).

Uwaga:

- Ze względu na różną kompatybilność, informacje dotyczące albumu/ścieżki mogą być różne od tych, które są wyświetlane przez oprogramowanie do zarządzania muzyką obsługujące odtwarzacz flash.
- Nazwy plików lub znaczniki ID3 będą wyświetlane jako --- jeżeli są zapisane w języku innym niż angielski.

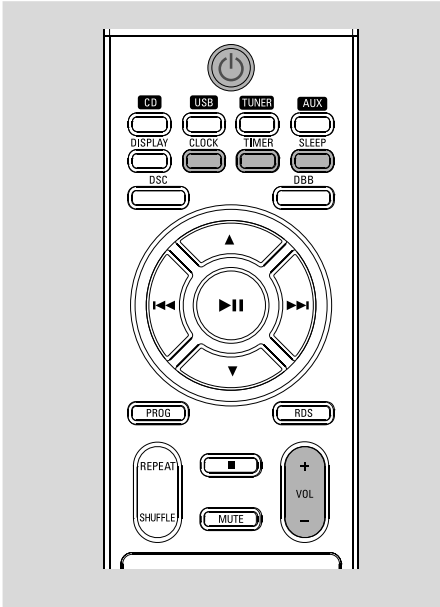

Regulacja zegara

Zegar można ustawić w dwojaki sposób: ręcznie lub automatycznie przez RDS.

Automatyczna regulacja zegara

Patrz "Nastawianie zegara na podstawie informacji RDS".

Ręczna regulacja zegara

Wskazania zegara wyświetlane są w trybie 12- lub 24-godzinny (np., AM 12:00" lub ,00:00")

- 1 Nacisnąć i przytrzymać **CLOCK** w trybie czuwania zestawu na pilocie.
→ SET CLOCK wyświetli się na krótki moment. Następnie cyfry godzin zaczną migać.
- 2 Naciśnij przycisk ■ na pilocie, aby wybrać format czasu.
→ Cyfry godzin zaczną ponownie migać.
- 3 Za pomocą przycisków **VOLUME +/-** (lub nacisnąć **VOL +/-** na pilocie) ustaw godziny.
- 4 Nacisnąć ponownie **CLOCK**.
→ Cyfry minut zaczną migać.
- 5 Za pomocą przycisków **VOLUME +/-** (lub nacisnąć **VOL +/-** na pilocie) ustaw minuty.
- 6 Nacisnąć ponownie **CLOCK** dla zakończenia

regulacji.

Ustawienie timera

- Zestaw może być wykorzystywany jako budzik; w tym przypadku odtwarzacz CD, USB, magnetofon lub radio włączają się o określonej godzinie (nie zwalniając go). Przed uruchomieniem timera zegar musi wskazywać aktualny czas.
 - Jeżeli żaden klawisz nie zostanie naciśnięty przez 10 sekund, tryb regulacji timera zostanie wyłączony.
- 1 W trybie gotowości naciśnij i przytrzymaj przez ponad dwie sekundy przycisk **TIMER**.
 - 2 Naciśnij kilkakrotnie przycisk **SOURCE**, aby wybrać źródło dźwięku.
→ Pojawi się "SET TIME" oraz "SELECT SOURCE".
 - 3 Nacisnąć **TIMER** dla potwierdzenia wyboru.
→ Wyświetlony zostanie komunikat "SET ON TIME" oraz cyfry odpowiadające godzinom zaczną migać.
 - 4 Za pomocą przycisków **VOLUME +/-** (lub nacisnąć **VOL +/-** na pilocie) ustaw godziny.
 - 5 Nacisnąć ponownie **TIMER**.
→ Cyfry minut zaczną migać.
 - 6 Za pomocą przycisków **VOLUME +/-** (lub nacisnąć **VOL +/-** na pilocie) ustaw minuty.
 - 7 Nacisnąć ponownie **TIMER**.
→ Timer został ustawiony i włączony.

Włączenie/Wyłączenie TIMER

- Nacisnąć jeden raz **TIMER** podczas słuchania muzyki lub w stanie czuwania.
→ Wyświetlacz wskaże ⏸ przy włączonym timerze, po wyłączeniu funkcji napis zniknie.

Ustawienie drzemki

Funkcja drzemki pozwala na ustawienie przedziału czasowego przed samoczynnym wyłączeniem zasilania.

- 1 Nacisnąć kilkakrotnie **SLEEP** dla wybrania czasu wyłączenia zestawu.
 - Możemy wybrać spośród poniższych (czas w minutach):
15 → 30 → 45 → 60 → 0 → 15 ...
 - Pojawi się "SLEEP xx". "xx" oznacza czas w minutach.
 - Jeżeli wybrany czas pozostały do wyłączenia urządzenia jest różny od 0, wyświetla się „x”.
- 2 Po wybraniu czasu wyłączenia nie trzeba dalej naciskać **SLEEP**.

Aby dezaktywować wyłącznik czasowy

- Naciskaj przycisk **SLEEP**, dopóki nie pojawi się napis "0", albo naciśnij przycisk **ECO POWER/STANDBY ON** .

WZMACNIACZ

Moc wyjściowa	2 x 50 W RMS
.....	100 W + 100 W MPO
Stosunek sygnału do szumów	≥ 62 dBA (IEC)
Zakres częstotliwości	40 – 15000 Hz, ± 3 dB
Oporność głośników	4 Ω
Oporność słuchawek	32 Ω - 1000 Ω

ODTWARZACZ CD/MP3-CD

Ilość programowalnych utworów	20
Zakres częstotliwości	20 – 20000 Hz
Stosunek sygnału do szumów	75 dBA
Separacja kanałów	≥ 50 dB (1 kHz)
Zniekształcenia harmoniczne w sumie	≤ 0.5%
MPEG 1 Layer 3 (MP3-CD)	MPEG AUDIO
Prędkość transmisji dla płyt MP3	32-256 kbps
	(zalecane 128 kb/s)
Częstotliwość próbkowania	32, 44.1, 48 kHz

ODTWARZACZ USB

USB	12Mb/s, V1.1
.....	Zestaw może odtwarzać zbiorami MP3/WMA
Ilość albumów/katalogów	maks. 99
Ilość ścieżek/tytułów	maks. 500

TUNER

Zakres częstotliwości FM	87.5 – 108 MHz
Czułość przy 75 Ω	
– mono, 26 dB stosunek sygnału	
do szumu	2.8 μV
– stereo, 46 dB stosunek sygnału	
do szumu	61.4 μV
Zniekształcenia harmoniczne w sumie	≤ 5%
Zakres częstotliwości	63 – 12500 Hz (± 3 dB)
Stosunek sygnału do szumów	≥ 50 dBA

GŁOŚNIKI

2-drożny, Bass reflex system

INFORMACJE OGÓLNE

Zasilanie	220 – 230 V / 50 Hz
Pobór mocy w trybie gotowości	≤ 7W
Pobór mocy w trybie gotowości Eco Power	≤ 1W
Wymiary	
– Jednostka centralna (szer. x wys. x głęb.)	152 x 228 x 285 mm
– Głośnik (szer. x wys. x głęb.)	152 x 228 x 257 mm
Waga	
– Z opakowaniem	9.08 kg
– Jednostka centralna	3.52 kg
– Głośnik	4.13 kg

Prawa do zmiany parametrów technicznych i wyglądu zewnętrznego zastrzeżone.

Konserwacja

Czyszczenie obudowy

- Obudowę zestawu można czyścić miękką ściereczką zwilżoną roztworem łagodnego detergentu. Nie wolno używać środków czyszczących zawierających alkohol, amoniak lub materiały ścierne.

Czyszczenie płyt

- Płytę w wypadku zabrudzenia należy czyścić miękką ściereczką, ruchem od środka ku brzegom.
- Nie wolno używać rozpuszczalników, takich jak benzyna, rozcieńczalnik, ani środków czyszczących lub aerozolu antystatyzującego przeznaczonego dla płyt analogowych.

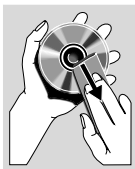

Czyszczenie soczewek odtwarzacza CD

- Po długotrwałym użytkowaniu odtwarzacza CD na soczewkach lasera może zebrać się kurz lub brud. Dla zabezpieczenia dobrej jakości odtwarzania należy przeczyszczyć soczewki odtwarzacza CD płynem czyszczącym Philips CD Lens Cleaner, lub innym płynem dostępnym w sklepach. Należy przestrzegać instrukcji załączonych do płynów czyszczących.

Usuwanie usterek

OSTRZEŻENIE

Pod żadnym pozorem nie wolno podejmować prób samodzielnej naprawy systemu – spowoduje to utratę gwarancji. Nie należy otwierać obudowy, ponieważ grozi to porażeniem prądem elektrycznym.

W przypadku wystąpienia awarii, przed oddaniem urządzenia do naprawy należy wykonać opisane niżej czynności kontrolne. Jeśli usunięcie problemu będzie w dalszym ciągu niemożliwe, należy skorzystać z pomocy sprzedawcy lub punktu serwisowego.

Problem	Rozwiązanie
Pojawia się napis "NO DISC".	<ul style="list-style-type: none">✓ Włóż płytę.✓ Sprawdź, czy płyta nie jest włożona etykietą do dołu.✓ Odczekaj, aż odparuje woda skroplona na soczewce.✓ Wymień lub wyczyść płytę – patrz rozdział "Konserwacja".✓ Użyj sfinalizowanej płyty CD-RW lub CD-R.
Niska jakość odbioru radiowego.	<ul style="list-style-type: none">✓ Jeśli sygnał jest za słaby, zmień położenie anteny lub podłącz zewnętrzną antenę, aby poprawić odbiór.✓ Zwiększ odległość między systemem Micro HiFi a telewizorem lub magnetowidem.

Problem	Rozwiązanie
System nie reaguje na naciskanie przycisków.	<ul style="list-style-type: none"> ✓ Odłącz i ponownie podłącz przewód sieciowy, a następnie ponownie włącz system.
Nie słychać dźwięk lub dźwięk niskiej jakości.	<ul style="list-style-type: none"> ✓ Wyreguluj głośność. ✓ Odłącz słuchawki. ✓ Sprawdź, czy głośniki są poprawnie podłączone. ✓ Sprawdź, czy odizolowany fragment przewodu głośnika jest zaciśnięty. ✓ Upewnij się, że płyta MP3 została nagrana z prędkością 32-256 kb/s przy częstotliwości próbkowania 48 kHz, 44,1 kHz, 32 kHz.
Zamienione lewe i prawe źródło dźwięku.	<ul style="list-style-type: none"> ✓ Sprawdź połączenia i rozmieszczenie głośników.
Pilot nie działa prawidłowo.	<ul style="list-style-type: none"> ✓ Wybierz źródło (np. CD albo tuner), zanim naciśniesz przycisk funkcji (np. ►, ◀, ▶). ✓ Zmniejsz odległość między pilotem a systemem. ✓ Włóż baterie z zachowaniem właściwej biegunowości (znaków +/-), zgodnie z symbolem w przegródce. ✓ Wymień baterie. ✓ Skieruj pilota w stronę czujnika podczerwieni na panelu systemu.
Budzik nie działa.	<ul style="list-style-type: none"> ✓ Poprawnie ustaw zegar. ✓ Naciśnij przycisk TIMER, aby uaktywnić budzik. ✓ Jeśli trwa nagrywanie, przerwij je.
Ustawienia zegara/budzika zostały skasowane.	<ul style="list-style-type: none"> ✓ Wystąpiła przerwa w zasilaniu lub odłączono przewód sieciowy. Ponownie ustaw zegar/budzik.
Niektóre pliki nie są wyświetlane na urządzeniu USB	<ul style="list-style-type: none"> ✓ Proszę sprawdzić, czy ilość katalogów przekracza 99 lub ilość tytułów przekracza 500
“DEVICE NOT SUPPORTED” służy do przewijania obrazu.	<ul style="list-style-type: none"> ✓ Odłącz urządzenie pamięci masowej USB lub wybierz inne źródło.

Meet Philips at the Internet
<http://www.philips.com>

Русский

Polski

Česky

Slovensky

Magyar

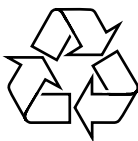

MCM395



Printed in China

PDCC-J.W.Wang-0804