

- User manual
- Manuel d'utilisation
- Manual del usuario
- Benutzerhandbücher
- Gebruikershandleidingen
- Manuale per l'utente
- Användarhandböckerna
- Brugermanual



Important notes for users in the U.K.

Mains plug

This apparatus is fitted with an approved 13 Amp plug. To change a fuse in this type of plug proceed as follows:

- 1 Remove fuse cover and fuse.
- 2 Fix new fuse which should be a BS1362 5 Amp, A.S.T.A. or BSI approved type.
- 3 Refit the fuse cover.

If the fitted plug is not suitable for your socket outlets, it should be cut off and an appropriate plug fitted in its place.

If the mains plug contains a fuse, this should have a value of 5 Amp. If a plug without a fuse is used, the fuse at the distribution board should not be greater than 5 Amp.

Note: The severed plug must be disposed of to avoid a possible shock hazard should it be inserted into a 13 Amp socket elsewhere.

How to connect a plug

The wires in the mains lead are coloured with the following code: blue = neutral (N), brown = live (L).

- As these colours may not correspond with the colour markings identifying the terminals in your plug, proceed as follows:
 - Connect the blue wire to the terminal marked N or coloured black.
 - Connect the brown wire to the terminal marked L or coloured red.
 - Do not connect either wire to the earth terminal in the plug, marked E (or $\frac{1}{2}$) or coloured green (or green and yellow).

Before replacing the plug cover, make certain that the cord grip is clamped over the sheath of the lead - not simply over the two wires.

Copyright in the U.K.

Recording and playback of material may require consent. See Copyright Act 1956 and The Performer's Protection Acts 1958 to 1972.

Italia

DICHIARAZIONE DI CONFORMITA'

Si dichiara che l'apparecchio MCD296 Philips risponde alle prescrizioni dell'art. 2 comma 1 del D.M. 28 Agosto 1995 n. 548.

Fatto a Eindhoven

Philips Consumer Electronics
Philips, Glaslaan 2
5616 JB Eindhoven, The Netherlands

Norge

Typeskilt finnes på apparatens underside.

Observer: Nettbryteren er sekundert innkoplet. Den innebygde nettdelen er derfor ikke frakoplet nettet så lenge apparatet er tilsluttet nettkontakten.

For å redusere faren for brann eller elektrisk støt, skal apparatet ikke utsettes for regn eller fuktighet.

CAUTION

Visible and invisible laser radiation. If the cover is open, do not look at the beam.

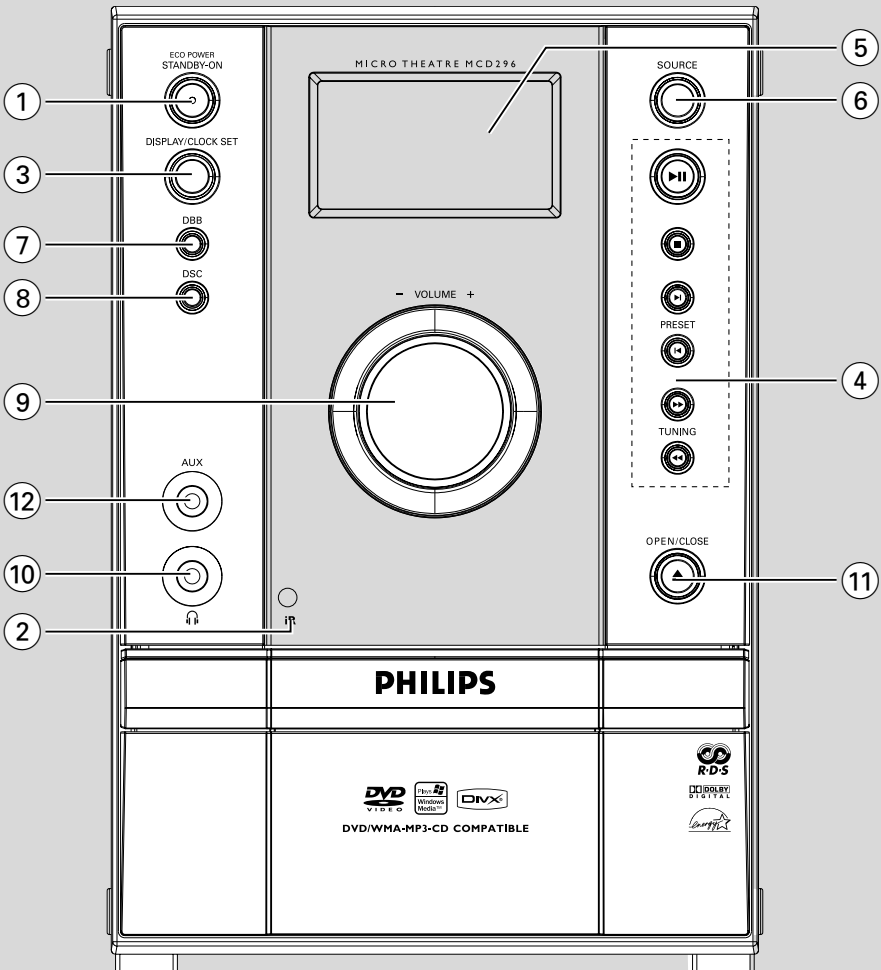
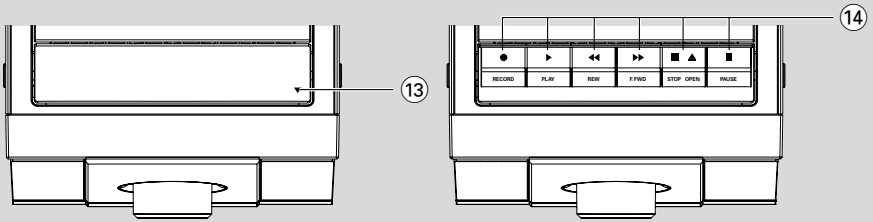

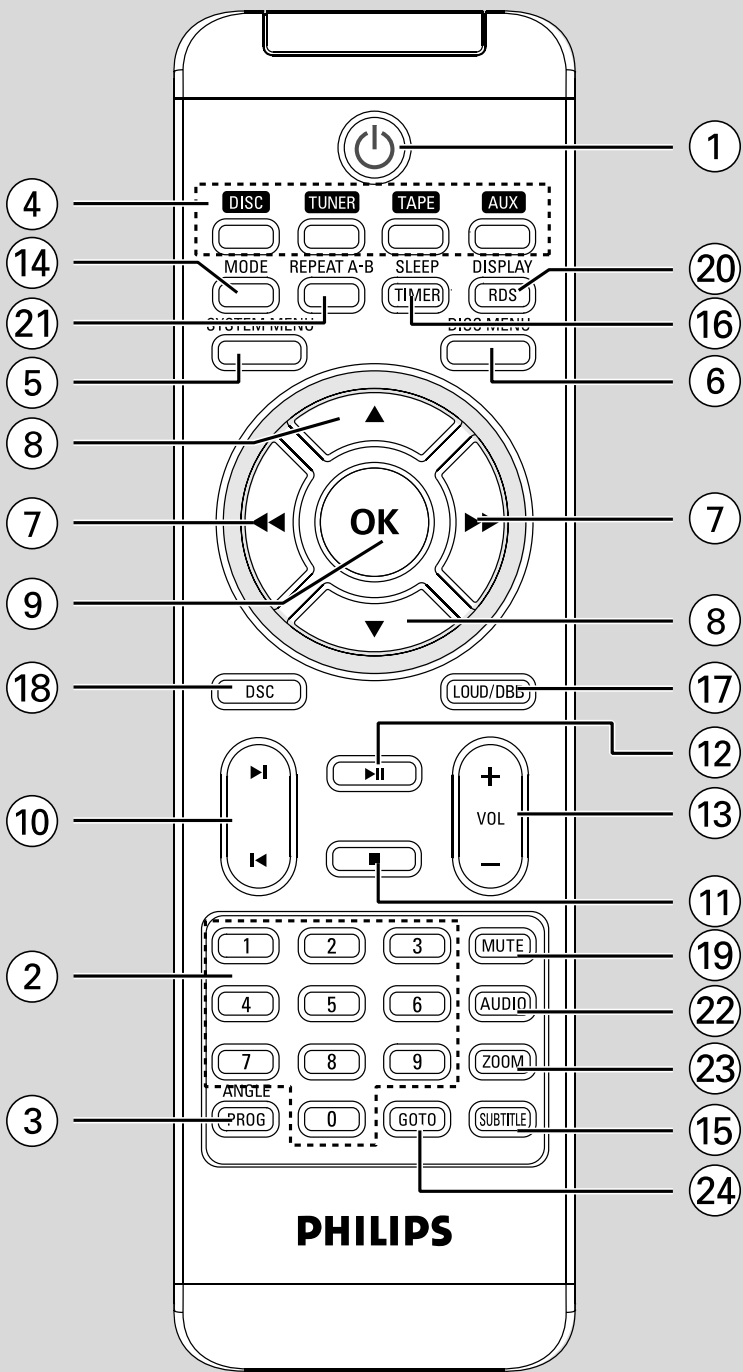

DK

Advarsel: Usynlig laserstråling ved åbning når sikkerhedsafbrydere er ude af funktion. Undgå udsættelse for stråling.

Bemærk: Netafbryderen er sekundært indkoblet og afbryder ikke strømmen fra nettet. Den indbyggede netdel er derfor tilsluttet til lysnettet så længe netstikket sidder i stikkontakten.

S

Klass 1 laserapparat

Varning! Om apparaten används på annat sätt än i denna bruksanvisning specificerats, kan användaren utsättas för osynlig laserstråling, som överskrider gränsen för laserklass 1.

Observera! Stömbrytaren är sekundärt kopplad och bryter inte strömmen från nätet. Den inbyggda nådelen är därför ansluten till elnätet så länge stickproppen sitter i vägguttaget.

SF

Luokan 1 laserlaite

Varoitus! Laitteen käyttäminen muulla kuin tässä käyttöohjeessa mainitulla tavalla saattaa altistaa käyttäjän turvallisuusluokan 1 ylittävälle näkymättömälle lasersäteilylle.

Oikeus muutoksiin varataan. Laite ei saa olla alttiina tippu- ja roiskevedelle.

Huom. Toiminnanvalitsin on kytketty toisipuolelle, eikä se kytke laitetta irti sähköverkosta. Sisäänrakennettu verkko-osa on kytkettynä sähköverkkoon aina silloin, kun pistoke on pistorasiasassa.

Manufactured under license from Dolby Laboratories.

"Dolby", "Pro Logic" and the double-D symbol are trademarks of Dolby Laboratories.

MANUFACTURED UNDER LICENSE FROM DIGITAL THEATER SYSTEMS, INC. US PAT. NO 5,451,942, 5,956,674, 5,974,380, 5,978,762 AND OTHER WORLDWIDE

PATENTS ISSUED AND PENDING. "DTS" AND "DTS DIGITAL SURROUND" ARE REGISTERED TRADEMARKS OF DIGITAL THEATER SYSTEMS, INC. COPYRIGHT 1996, 2000 DIGITAL THEATER SYSTEMS, INC. ALL RIGHTS RESERVED.

This product incorporates copyright protection technology that is protected by method claims of certain U.S. patents and other intellectual property rights owned by Macrovision Corporation and other rights owners. Use of this copyright protection technology must be authorized by Macrovision Corporation, and is intended for home and other limited viewing uses only unless otherwise authorized by Macrovision Corporation. Reverse engineering or disassembly is prohibited.

DivX, DivX Certified, and associated logos are trademarks of DivX Networks, Inc and are used under license.



Windows Media is a trademark of Microsoft Corporation.

Language Code

Abkhazian	6566	Inupiaq	7375	Pushto	8083
Afar	6565	Irish	7165	Russian	8285
Afrikaans	6570	Íslenska	7383	Quechua	8185
Amharic	6577	Italiano	7384	Raeto-Romance	8277
Arabic	6582	Ivrit	7269	Romanian	8279
Armenian	7289	Japanese	7465	Rundi	8278
Assamese	6583	Javanese	7486	Samoan	8377
Avestan	6569	Kalaallisut	7576	Sango	8317
Aymara	6589	Kannada	7578	Sanskrit	8365
Azerhijani	6590	Kashmiri	7583	Sardinian	8367
Bahasa Melayu	7783	Kazakh	7575	Serbian	8382
Bashkir	6665	Kernewek	7587	Shona	8378
Belarusian	6669	Khmer	7577	Shqip	8381
Bengali	6678	Kinyarwanda	8287	Sindhi	8368
Bihari	6672	Kirghiz	7589	Sinhalese	8373
Bislama	6673	Komi	7586	Slovensky	8373
Bokmål, Norwegian	7866	Korean	7579	Slovenian	8376
Bosanski	6683	Kuanyama; Kwanyama	7574	Somali	8379
Brezhoneg	6682	Kurdish	7585	Sotho; Southern	8384
Bulgarian	6671	Lao	7679	South Ndebele	7882
Burmese	7789	Latina	7665	Sundanese	8385
Castellano, Español	6983	Latvian	7686	Suomi	7073
Catalán	6765	Letzeburgesch;	7666	Swahili	8387
Chamorro	6772	Limburgan; Limburger	7673	Swati	8383
Chechen	6769	Lingala	7678	Svenska	8386
Chewa; Chichewa; Nyanja	7889	Lithuanian	7684	Tagalog	8476
中文	9072	Luxembourgish;	7666	Tahitian	8489
Chuang; Zhuang	9065	Macedonian	7775	Tajik	8471
Church Slavic; Slavonic	6785	Malagasy	7771	Tamil	8465
Chuvash	6786	Magyar	7285	Tatar	8484
Corsican	6779	Malayalam	7776	Telugu	8469
Česky	6783	Maltese	7784	Thai	8472
Dansk	6865	Manx	7186	Tibetan	6679
Deutsch	6869	Maori	7773	Tigrinya	8473
Dzongkha	6890	Marathi	7782	Tonga (Tonga Islands)	8479
English	6978	Marshallese	7772	Tsonga	8483
Esperanto	6979	Moldavian	7779	Tswana	8478
Estonian	6984	Mongolian	7778	Türkçe	8482
Euskara	6985	Nauru	7865	Turkmen	8475
Ελληνικά	6976	Navaho; Navajo	7886	Twi	8487
Faroese	7079	Ndebele, North	7868	Uighur	8571
Français	7082	Ndebele, South	7882	Ukrainian	8575
Frysk	7089	Ndonga	7871	Urdu	8582
Fijian	7074	Nederlands	7876	Uzbek	8590
Gaelic; Scottish Gaelic	7168	Nepali	7869	Vietnamese	8673
Gallegan	7176	Norsk	7879	Volapuk	8679
Georgian	7565	Northern Sami	8369	Walloon	8765
Gikuyu; Kikuyu	7573	North Ndebele	7868	Welsh	6789
Guarani	7178	Norwegian Nynorsk;	7878	Wolof	8779
Gujarati	7185	Occitan; Provençal	7967	Xhosa	8872
Hausa	7265	Old Bulgarian; Old Slavonic	6785	Yiddish	8973
Herero	7290	Oriya	7982	Yoruba	8979
Hindi	7273	Oromo	7977	Zulu	9085
Hiri Motu	7279	Ossetian; Ossetic	7983		
Hrwatski	6779	Pali	8073		
Ido	7379	Panjabi	8065		
Interlingua (International)	7365	Persian	7065		
Interlingue	7365	Polski	8076		
		Português	8084		

Allgemeine Information

Leistungsmerkmale	109
CDs zur wiedergabe	109
Mitgeliefertes Zubehör	110
Angaben zu Umweltschutzmaßnahmen	110
Pflege- und Sicherheitshinweise	111
Gehörschutz	111

Anschlüsse

Schritt 1: Aufstellen der Lautsprecher	112
Schritt 2: Anschluss der Lautsprecher	113
Schritt 3: Antennenanschluss	113
Schritt 4: Anschluss eines Fernsehgerätes	113-114
UBenutzung der Composite-Videobuchse	
Verwendung der S-Video In-Buchse	
Benutzung eines HF-Modulators als Zubehör	
Step 5: Anschluss des Netzkabels	115
Optional: Anschluss zusätzlicher Komponenten	115

Bedienelemente

edienelemente am Gerät	116
Bedienelemente auf der Fernbedienung	116-117

Vorbereitungen

Vor Benutzung der Fernbedienung	118
Wechsel der Fernbedienungsbatterie	118
Schritt 1: Uhrzeiteinstellung	118
Schritt 2: Gewünschte Video-Einstellungen wählen	119-120
Schritt 3: Einstellung der bevorzugten Sprache	120

Grundfunktionen

Einschalten der anlage	121
Umschalten auf Eco Power Standby-modus	121
Energiesparende automatische Standby-funktion	121
Klangregelung	121
DBB	
DSC	
LOUDNESS	
Lautstärkeregelung	121

Bedienung van de diskspeler

Abspielen von Disks	122
Benutzung des Disk-Menüs	122
Wiedergabe-Grundbedienelemente	122-124
Unterbrechung der Wiedergabe	
Springen zu einem anderen Titel	
Fortsetzung der Wiedergabe ab dem letzten Halte-Punkt	
Zoom	
Wiederholter Abspielmodus	
Zufallswiedergabe	
Wiederholung A-B	
Zeitlupe	
Programmieren	
Schnellsuche innerhalb eines Titels/ Kapitels	
Zeitsuche und Suche nach Kapitel/ Titelnummer	
Informationsanzeige während der Wiedergabe	
Besondere Disc-Funktionen	124-125
Abspielen eines Titels	
Kamerawinkel	
Ändern der Audiosprache	
Ändern des Audiokanals	
Untertitel	
Abspielen von MP3/WMA Disks	125
Hauptfunktionen	
Wiedergabeauswahl	
Abspielen von Picture Disks	123
Hauptfunktionen	
Wiedergabeauswahl	
Spezielle JPEG-Funktionen	126
Zoom-Bild (JPEG)	
Diashow zu starten	
Wiedergabe mit verschiedenen Bildwiedergabewinkeln	
Wiedergabe einer DivX-Disc	126

DVD-Menüfunktionen

Grundfunktionen	127
SYSTEM SETUP	127-129
TV SYSTEM	
SCREEN SAVER	
TV TYPE	
PASSWORD	
RATING	
DEFAULT	
DIVX(R) VOD registration code	
LANGUAGE SETUP	129
VIDEO SETUP	129
BRIGHTNESS	
CONTRAST	
HUE	
SATURATION	
AUDIO SETUP	129-130
DIGITAL OUT	
DOWNMIX	
3D PROCESSING	
LPCM	
NIGHT MODE	

Radioempfang

Einstellen auf Radiosender	131
Programmieren von Radiosendern	131
Automatisches Programmieren	
Manuelles Programmieren	
Einstellen auf Vorwahlsender	131
RDS	132
Einstellen der RDS-Uhr	

Kassettenbetrieb/Aufnahme

Abspielen von Cassetten	133
Allgemeine Informationen über die Aufnahme ..	
.....	133
Vorbereitung zur Aufnahme	134
Synchro Start CD-Aufzeichnung (für CD) ..	134
Aufnahme mit ein-tasten-bedienung	134

Uhr/Timer

Uhrzeiteinstellung	135
Timer-einstellung	135
Sleep-Timer-einstellung	135

Technische Daten

.....	136
-------	-----

Fehlersuche

.....	137-138
-------	---------

Glossar

.....	139
-------	-----

Entsorgung Ihres Altgerätes

Ihr Produkt ist aus hochwertigen Materialien und Bestandteilen hergestellt, die dem Recycling zugeführt und wiederverwertet werden können.



Falls dieses Symbol eines durchgestrichenen Müllcontainers auf Rollen auf diesem Produkt angebracht ist, bedeutet dies, dass es von der Europäischen Richtlinie 2002/96/EG erfasst wird.

Bitte informieren Sie sich über die örtlichen Sammelstellen für Elektroprodukte und elektronische Geräte.

Bitte beachten Sie die lokalen Vorschriften und entsorgen Sie Ihre Altgeräte nicht mit dem normalen Haushaltsmüll. Die korrekte Entsorgung Ihres Altgerätes ist ein Beitrag zur Vermeidung möglicher negativer Folgen für die Umwelt und die menschliche Gesundheit.

Leistungsmerkmale

Ihre DVD-Mikroanlage mit volldigitalem 2-Kanal-Verstärker bietet die dynamische Klangqualität eines großen Kinos und verfügt über einige der besten Leistungsmerkmale der Heimkino-Technologie.

Zusätzliche Komponentenanschlüsse

Sie können andere Audio- und Audio-/Videokomponenten an die Anlage anschließen, um die Surround Lautsprecher der Anlage zu nutzen.

Elterliche Kontrolle (Einstufung)

Lässt Sie eine Einstufung vornehmen, damit sich Ihre Kinder keine DVD mit einer höheren Einstufung als der von Ihnen festgelegten anschauen können.

Sleep Timer

Ermöglicht dem System, zu einer vorgewählten Zeit automatisch auf Standby-Modus umzuschalten.

Nacht-Modus [Night Mode]

Lässt Sie den dynamischen Bereich komprimieren, wodurch die Lautstärkenunterschiede zwischen verschiedenen Klängen im Dolby Digital-Modus verringert werden können.

CDs zur wiedergabe

Ihr DVD-Spieler kann Folgendes abspielen:

- Digital Video Disks (DVDs)
- Video CDs (VCDs)
- Super Video CDs (SVCDs)
- Windows Media Audio (WMA)
- Digital Video Disks + Rewritable (DVD+RW)
- Compact Disks (CDs)
- DivX(R) auf CD-R(W):
- DivX 3.11, 4.x und 5.x
- Picture-Dateien (Kodak, JPEG) auf CD-R(W)
- Unterstützte MP3 Disc-Formate:
 - UDF/ISO 9660 Format
 - Max. Länge des Titel-/Albumnamens - 12 Zeichen
 - Max. Anzahl der Titel plus Album lautet 255.
 - Max. verschachteltes Verzeichnis hat 8 Ebenen
 - Die max. Anzahl der Alben lautet 32.
 - Max. MP3-Titelnummer ist 999.
 - Unterstützte Abtastfrequenzen für MP3-CD lauten: 32 kHz, 44,1 kHz, 48 kHz.

- Unterstützte Bitraten der MP3-CD lauten: 32, 64, 96, 128, 192, 256 (kbps).

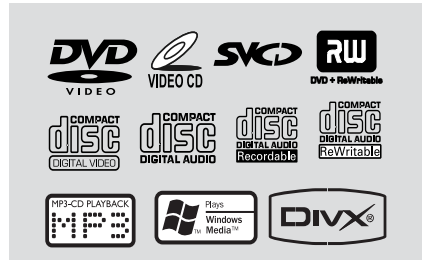

Die folgenden Formate werden nicht unterstützt

- Dateien wie *.VMA, *.AAC, *.DLF, *.M3U, *.PLS, *.WAV,
- Nicht-englische Namen von Titeln/Alben
- Im Joliet-Format aufgenommene Discs

Regionalcodes

DVDs müssen für alle Regionen (**ALL**) oder für **Region 2** markiert sein, um auf diesem DVD-Mikrosystems abgespielt zu werden. Disks, die für andere Regionen markiert sind, können nicht abgespielt werden.



Hinweis:

- Bei Discs mit gemischtem Modus wird je nach Aufnahmeformat nur ein Modus für die Wiedergabe ausgewählt.
- Wenn Sie Probleme beim Abspielen einer bestimmten Disk haben, nehmen Sie die Disk heraus und probieren Sie eine andere aus. Unvorschriftsmäßig formatierte Disks werden auf diesem DVD-Mikrosystems nicht abgespielt.
- Eine DTS-Surround-Audiowiedergabe ist mit diesem DVD-Player nicht möglich.

Mitgeliefertes Zubehör

- ein Video-Cinchkabel (gelb)
- MW-Rahmenantenne
- FM-Drahtantenne
- Fernbedienung (mit Batterie)
- die vorliegende Anleitung

Angaben zu Umweltschutzmaßnahmen

Auf überflüssige Verpackungsmaterialien wurde verzichtet. Wir haben uns bemüht, dafür zu sorgen, daß die Verpackung leicht in drei Monomaterialien trennbar ist: Pappe (Karton), Polystyrol-Schaumstoff (Transportschutz) und Polyäthylen (Beutel, Schaumstoff-Schutzfolie).

Die Anlage besteht aus recyclingfähigen und wiederverwendbaren Materialien, die von einem darauf spezialisierten Unternehmen zerlegt werden können. Bitte beachten Sie die örtlichen Vorschriften in bezug auf die Entsorgung von Verpackungsmaterial, leeren Batterien und Altgeräten.

Pflege- und Sicherheitshinweise

Hohe Temperaturen, Feuchtigkeit, Wasser und Staub vermeiden

- Schützen Sie die Anlage, die Batterien und CDs vor übermäßiger Feuchtigkeit, Regen, Sand oder Hitze von Heizkörpern oder durch direkte Sonneneinstrahlung.
- Stellen Sie keine mit Flüssigkeiten gefüllten Behälter, etwa Vasen, auf den Apparat.
- Stellen Sie keine Gegenstände mit offenen Flammen, etwa angezündete Kerzen, auf das Gerät.
- Der Apparat darf Tropf- und Spritzwasser nicht ausgesetzt werden.
- Die mechanischen Bauteile des Geräts sind mit selbstschmierenden Lagern ausgestattet und dürfen nicht geölt oder geschmiert werden.
- **Wenn die Anlage auf Standby-Betrieb geschaltet wird, verbraucht sie dennoch etwas Strom. Um die Anlage vollständig vom Netz zu trennen den Netzstecker aus der Steckdose ziehen.**

Kondensationsproblem vermeiden

- Die Linse kann beschlagen, wenn der Spieler plötzlich von einer kalten in eine warme Umgebung gebracht wird, was das Abspielen einer Disk unmöglich macht. Den Spieler in der warmen Umgebung lassen, bis die Feuchtigkeit verdunstet.

Die Lüftungsöffnungen nicht blockieren

- Den DVD-Spieler nicht in einem geschlossenen Schrank betreiben, zur ausreichenden Lüftung etwa 10 cm (4") Freiraum um das Gerät herum lassen.

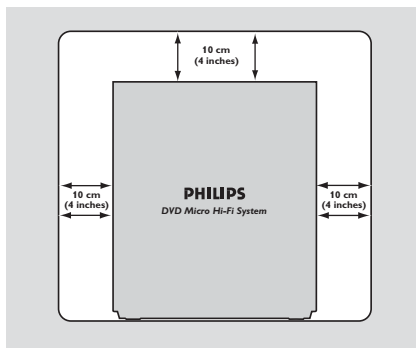

- Die Belüftung des Geräts darf nicht dadurch beeinträchtigt werden, dass die Lüftungsöffnungen durch Zeitungen, Tischtücher, Vorhänge etc. abgedeckt werden.

Reinigen des Gehäuses

- Benutzen Sie ein weiches Tuch, das mit einer milden Reinigungslösung angefeuchtet ist. Verwenden Sie keine Lösung, die Alkohol, Spiritus, Ammoniak oder Scheuermittel enthält.

Reinigen von CDs

- Eine Disk durch eine geradlinige Bewegung von der Mitte zum Rand mit einem weichen, fusselfreien Tuch reinigen. Ein Reiniger könnte die Disk beschädigen.
- Nur auf die bedruckte Seite einer CDR(W) schreiben und hierfür ausschließlich einen weichen Filzstift benutzen.



Reinigung der CD-Laseroptik

- Nach längerem Betrieb kann sich Schmutz oder Staub auf der CD-Laseroptik ansammeln. Für eine einwandfreie Wiedergabequalität empfiehlt es sich, die Laseroptik mit dem Spezialreinigungssset für CD-Laseroptiken von Philips (Lens Cleaner) oder einem anderen handelsüblichen Spezialreiniger zu reinigen. Befolgen Sie die Anweisung in der Anleitung zu Reinigungsset.

Aussuchen einer geeigneten Lage

- Den Spieler auf eine ebene, harte und stabile Oberfläche stellen.
- Die mechanischen Bauteile des Geräts sind mit selbstschmierenden Lagern ausgestattet und dürfen nicht geölt oder geschmiert werden.

Reinigung der Tonköpfe und Bandlaufvorrichtungen

- Zur Gewährleistung guter Aufnahme- und Wiedergabequalität sind die mit (A), (B) und (C) bezeichneten Teile (im nachstehenden Diagramm) ca. alle 50 Betriebsstunden reinigen.
- Benutzen Sie ein mit einer Reinigungsflüssigkeit oder Alkohol angefeuchtetes Wattestäbchen.
- Die Tonköpfe können auch durch das Abspielen einer Reinigungscassette gereinigt werden.

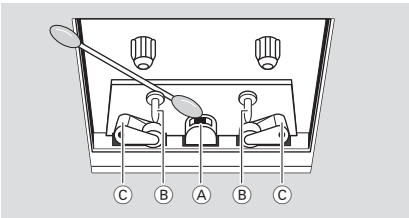

Entmagnetisieren der Tonköpfe

- Benutzen Sie ein bei Ihrem Händler erhältliches Entmagnetisierungsband.

Gehörschutz

Wählen Sie eine moderate Lautstärke:

- Das Verwenden von Kopfhörern bei zu hoher Lautstärke kann Ihrem Gehör schaden. Dieses Produkt kann Töne in einem Dezibelbereich wiedergeben, der bei einem gesunden Menschen bereits nach weniger als einer Minute zum Gehörverlust führen kann. Der höhere Dezibelbereich ist für Personen gedacht, die bereits unter einer Beeinträchtigung ihres Hörvermögens leiden.

- Die Lautstärke kann täuschen. Mit der Zeit passt sich die als angenehm empfundene Lautstärke der tatsächlichen Lautstärke an. Deswegen kann es vorkommen, dass nach längerem Zuhören als "normal" empfunden wird, was in Wirklichkeit sehr laut und für Ihr Gehör schädlich ist. Um diesen Effekt zu vermeiden, sollten Sie Ihre Lautstärke aus einem sicheren Bereich auswählen, bevor sich ihr Gehör daran gewöhnt, und Sie sollten diese Einstellung nicht verändern.

So finden Sie Ihren sicheren Lautstärkepegel:

- Stellen Sie den Lautstärkeregel auf eine geringe Lautstärke.
- Erhöhen Sie langsam die Lautstärke, bis der Ton klar und deutlich zu hören ist.

Hören Sie nur eine angemessene Zeit:

- Bei sehr intensiver Nutzung kann auch eine "sichere" Lautstärke zum Gehörverlust führen.
- Verwenden Sie deshalb Ihre Geräte in vernünftiger Weise, und pausieren Sie in angemessenen Zeitabständen.

Beachten Sie bei der Verwendung von Kopfhörern folgende Richtlinien:

- Hören Sie nur bei angemessener Lautstärke und nur eine angemessene Zeit lang.
- Achten Sie darauf, auch nach Gewöhnung an einen Lautstärkepegel, diesen nicht zu erhöhen.
- Stellen Sie die Lautstärke nur so hoch ein, dass Sie Umgebungsgeräusche noch wahrnehmen können.
- Bei potentiell gefährlichen Situationen sollten Sie sehr vorsichtig sein oder die Verwendung kurzzeitig unterbrechen.
- Verwenden Sie die Kopfhörer nicht, während Sie ein motorisiertes Fahrzeug führen, Fahrrad oder Skateboard fahren usw. Dies könnte für den Straßenverkehr gefährlich sein und ist in vielen Ländern verboten.

Anschlüsse

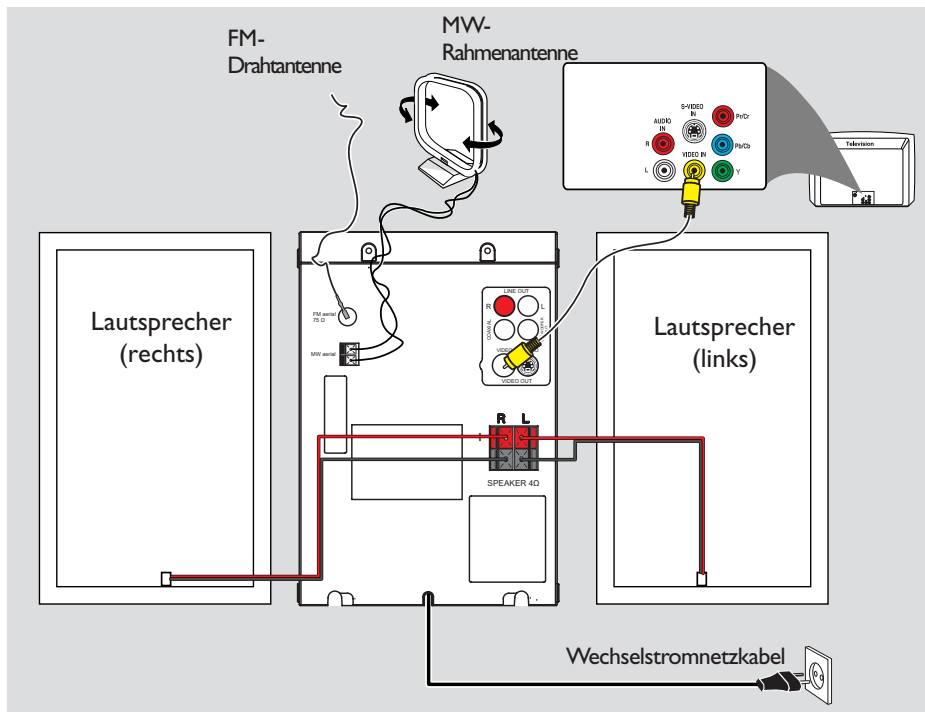

WICHTIG!

- Das Typenschild befindet sich auf der Rückseite der Anlage.
- Vergewissern Sie sich, bevor Sie den Netzstecker in die Steckdose stecken, dass alle übrigen Verbindungen hergestellt worden sind.
- Niemals bei eingeschalteter Netzspannung Verbindungen herstellen oder ändern.
- Sichtbare und unsichtbare Laserstrahlung. Bei geöffneter Abdeckung sollten Sie den Strahl nicht ansehen.
- Hochspannung! Nicht öffnen! Sie setzen sich der Gefahr eines elektrischen Schlages aus! Das Gerät enthält keine Teile, die vom Benutzer repariert werden können.
- Modifikationen am Gerät können zu gefährlichen EMV-Strahlungen oder anderen gefährlichen Vorgängen führen.

Zum Schutz vor Überhitzung wurde ein Sicherheitsschaltkreis eingebaut. Deshalb kann die Anlage unter extremen Bedingungen automatisch auf Standby-Betrieb schalten. Lassen Sie die Anlage in einem solchen Fall abkühlen, bevor Sie sie wieder in Betrieb nehmen (dies trifft nicht auf alle Ausführungen zu).

Schritt 1: Aufstellen der Lautsprecher

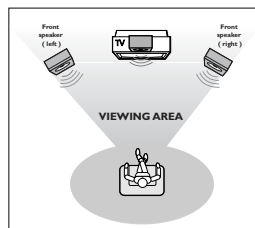

Stellen Sie die linken und rechten vorderen Lautsprecher im gleichen Abstand von Ihrem Fernsehgerät auf. Die Lautsprecher sollten in einem Winkel von etwa 45 Grad zu den Zuhörern stehen.

Hinweis:

- Stellen Sie die vorderen Lautsprecher nicht zu nah an Ihr Fernsehgerät heran, um magnetische Störungen auszuschließen.
- Stellen Sie sicher, dass der Bereich rund um die DVD-Anlage adäquat belüftet ist.

Schritt 2: Anschluss der Lautsprecher

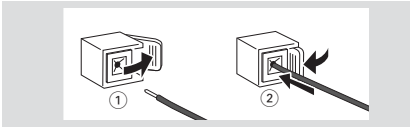

Die Lautsprecherdrähte an die Klemmen **SPEAKERS** anschließen, rechter Lautsprecher an "R" und linker Lautsprecher an "L", farbiger (markierter) Draht an "+" und schwarzer (nicht markierter) Draht an "-". Den isolierten Teil des Lautsprecherdrahts lt. Darstellung ganz in die Klemme einführen.

Hinweis:

- Sicherstellen, dass die Lautsprecherkabel richtig angeschlossen sind. Unsachgemäße Anschlüsse können das System durch Kurzschluss beschädigen.
- Für optimale Klangleistung sind die mitgelieferten Lautsprecher zu benutzen.
- Nicht mehr als einen Lautsprecher an ein beliebiges Lautsprecherbuchsen-Paar + / - anschließen.
- Nicht etwa Lautsprecher mit einer Impedanz unter jener der mitgelieferten Lautsprecher anschließen. Bitte beziehen Sie sich auf den Abschnitt TECHNISCHE DATEN dieses Handbuchs.

Schritt 3: Antennenanschluss

Die mitgelieferte MW-Rahmenantenne und die FM-Antenne an die entsprechenden Buchsen anschließen. Die Antennen auf optimalen Empfang ausrichten.

MW-Antenne

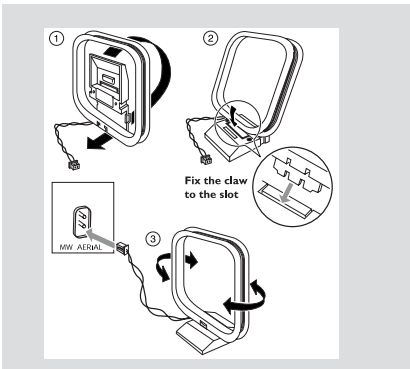

- Die Antenne so weit wie möglich von Fernsehgeräten, Videorecordern oder anderen Störquellen entfernt anbringen.

FM-Antenne

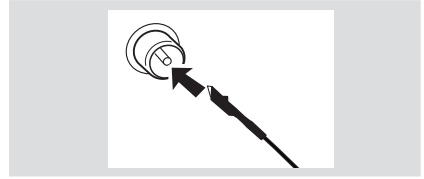

- Für besseren FM-Stereo-Empfang eine FM-Außenantenne an die Buchse FM AERIAL (FM ANTENNA) anschließen.

Schritt 4: Anschluss eines Fernsehgerätes

WICHTIG!

- Sie brauchen nur eine Möglichkeit zu wählen, und der beste Anschluss hängt von der Leistung Ihres TV-Systems ab.
- Das die DVD-System direkt an das Fernsehgerät anschließen.

Übenutzung der Composite-Videobuchse (CVBS)

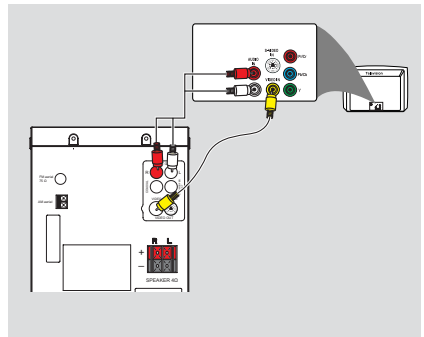

Anschlüsse

- 1 Das Composite-Videokabel zum Anschluss der **VIDEO** Buchse des Systems an den Videoeingang (oder als A/V In, Video In, Composite oder Baseband bezeichnet) am Fernsehgerät benutzen (*Kabel nicht mitgeliefert*).
- 2 Um den Sound dieses DVD-Spielers durch Ihr Fernsehgerät zu hören, benutzen Sie die Audiokabel (weiß/ rot) für den Anschluss der LINE OUT (L/R) Buchsen des DVD-Spielers an die entsprechenden Audioeingänge AUDIO IN am Fernsehgerät (*Kabel nicht mitgeliefert*).

Verwendung der S-Video In-Buchse

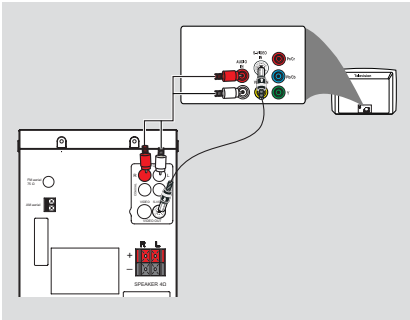

- 1 Schließen Sie die **S-VIDEO**-Buchse der Anlage mit dem S-Video-Kabel (nicht im Lieferumfang enthalten) an die S-Video In-Buchse (auch Y/C oder S-VHS) Ihres Fernsehers an.
- 2 Um den Sound dieses DVD-Spielers durch Ihr Fernsehgerät zu hören, benutzen Sie die Audiokabel (weiß/ rot) für den Anschluss der LINE OUT (L/R) Buchsen des DVD-Spielers an die entsprechenden Audioeingänge AUDIO IN am Fernsehgerät (*Kabel nicht mitgeliefert*).

Benutzung eines HF-Modulators als Zubehör

WICHTIG!

– Wenn Ihr Fernsehgerät nur eine **einzige Antenna In Buchse hat (oder als 75 ohm oder RF In bezeichnet)**, benötigen Sie einen **HF-Modulator**, um die **DVD-Wiedergabe auf dem Fernsehgerät zu sehen**. Wenden Sie sich bzgl. Angaben zu Verfügbarkeit und Funktion eines HF-Modulators an Ihren **Elektronik-Fachhändler bzw. an Philips**.

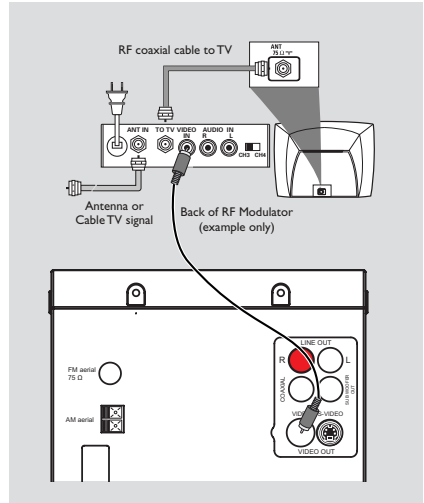

- 1 Benutzen Sie das Composite Video-Kabel (gelb) für den Anschluss der **VIDEO** Buchse des DVD-Spielers an die Videoeingangsbuchse am HF-Modulator.
- 2 Benutzen Sie das HF-Koaxialkabel (nicht mitgeliefert) für den Anschluss des HF-Modulators an die HF-Buchse Ihres Fernsehgeräts.

Schritt 5: Anschluss des Netzkabels

WICHTIG!

- **Niemals bei eingeschaltetem Strom Anschlüsse vornehmen oder umstecken.**

Nachdem alles vorschriftsmäßig angeschlossen ist, das Wechselstromnetzkabel an die Steckdose anschließen.

Optional: Anschluss zusätzlicher Komponenten

WICHTIG!

- **Einige DVDs sind kopiergeschützt. Sie können die Disk nicht durch einen Videorecorder oder ein digitales Aufzeichnungsgerät bespielen.**
- **Beim Herstellen von Anschlüssen ist sicherzustellen, dass die Kabelfarbe mit der Buchsenfarbe übereinstimmt.**
- **Sich stets auf die Anleitung der angeschlossenen Ausrüstung beziehen, um den optimalen Anschluss vorzunehmen.**

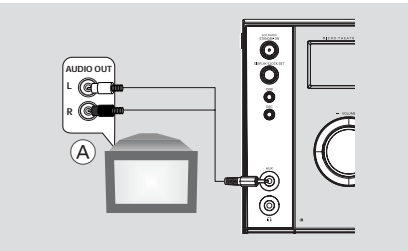

Wiedergabe von anderen Geräten anhören (A)

Verwenden Sie ein Cinch-Kabel (nicht mitgeliefert), um die Buchse **AUX** auf der Vorderseite des DVD-Players mit den analogen Audio-Ausgängen eines externen Geräts (Fernsehergerät, Videorecorder, Laser Disc-Payer, DVD-Player oder CD-Recorder) zu verbinden. Bevor Sie den Betrieb starten, drücken Sie **SOURCE** am Bedienteil, um **AUX** anzuwählen oder drücken Sie **AUX** auf der Fernbedienung, um die Eingabequelle zu aktivieren.

Hinweis:

- *Wenn Sie Geräte mit einem Mono-Ausgang (mit einer einzigen Audio-Out-Buchse) anschließen möchten, verbinden Sie diesen Ausgang mit der linken AUX-Buchse. Außerdem können Sie ein Dreizeige-Adapterkabel benutzen (das Signal ist jedoch nach wie ein Mono-Signal).*

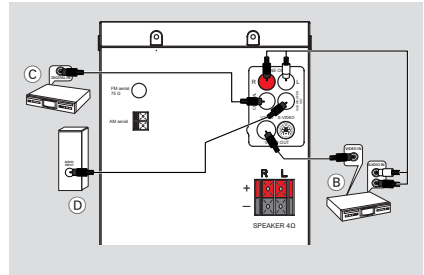

Benutzung des Videorecorders zum Bespielen von DVDs (B)

Schließen Sie die **VIDEO OUT** Buchsen der Anlage an die Videoeingänge VIDEO IN und die **LINE OUT (R/L)** Buchsen an die Audioeingänge AUDIO IN am Videorecorder an. Dadurch können Sie analoge Stereoaufzeichnungen (zwei Kanäle, rechts und links) anfertigen.

Aufzeichnung (digital) (C)

Schließen Sie die **COAXIAL** Buchse des DVD-Mikrosystems an den Digitaleingang DIGITAL IN an einem digitalen Aufzeichnungsgerät an (z.B. mit dem DTS [Digital Theater System] kompatibel, mit einem Dolby Digital Decoder).

Vor Betriebsbeginn stellen Sie den DIGITAL OUT dem Audioanschluss gemäß an. (Siehe "DIGITAL OUT".)

Anschluss eines aktiven Subwoofers (D)

Schließen Sie die Buchse **SUBWOOFER OUT** des DVD-Mikrosystems an den Audioeingang AUDIO INPUT an einem aktiven Subwoofer (nicht mitgeliefert) an.



Bedienelemente

Bedienelemente am Gerät



- ① **ECO POWER/STANDBY-ON** 
 - Einschalten des Systems oder Versetzen in Eco Power- bzw. normalen Standbymodus.
- ② **iR sensor**
 - Infrarotsensor für die Fernbedienung.
- ③ **DISPLAY/CLOCK SET**

In der Betriebsart Standby Modus

 - *– legt die Uhrzeit-Funktion fest.
Wiedergabemodus
 - zeigt die Systemuhr an.
Während der Disc-Wiedergabe
 - Auswahl der Disc-Informationsanzeige.
- ④ **Betriebsartenwahl**
 - Anhalten der Wiedergabe oder Löschen eines Programms.
 - ▶ Starten oder Unterbrechen der CD-Wiedergabe.

PRESET  

 - Disc: Aufrufen des vorherigen bzw. nächsten Kapitels/Filmtitels/ Musiktitels.
 - Tuner: Einstellen einer höheren bzw. niedrigeren Radiofrequenz.

TUNING  

Tuner

 - Einstellen auf eine niedrigere oder höhere Rundfunkfrequenz.
 - gedrückt halten, dann die Taste loslassen, um einen automatischen Suchlauf nach einer Radiofrequenz aufwärts/abwärts zu starten

Disc

 - sucht in einer Disk mit unterschiedlichen Geschwindigkeiten rückwärts/vorwärts.- ⑤ **Display screen**
 - zeigt den Gerätestatus.
- ⑥ **SOURCE**
 - wählt die Klangquelle für : DISC TUNER, TAPE oder AUX.
- ⑦ **DBB**
 - optimiert die Tiefen (Baß)
- ⑧ **DSC**
 - Auswahl der verschiedenen Klangeffekte: (CLASSIC, JAZZ, POP oder ROCK).
- ⑨ **VOLUME +/-**
 - zur Einstellung der Lautstärke.
 - stellt die Stunden und Minuten für die Uhrzeit-/

- Timer-Funktionen ein.
 - Im Timer-Einstellmodus, Auswahl von TIMER ON oder TIMER OFF.
- ⑩ 
 - Anschluss von Kopfhörern.
 - ⑪ **OPEN-CLOSE** 
 - zum Öffnen oder Schließen die CD-Lade.
 - ⑫ **AUX** jack
 - Anschluss für Zusatzgeräte.
 - ⑬ **Klapptür** (▲)
 - zum Zugreifen auf Bandtasten.
 - ⑭ **Cassetten-Tasten**

RECORD ● beginnt mit der Aufnahme.

PLAY ▶ starts playback.

REW/F.FWD ◀ / ▶
..... beginnt mit dem Abspielen.

STOP-OPEN ■ ▲
..... hält das Band an; öffnet das Cassettenfach.

PAUSE II unterbricht Aufzeichnung oder Wiedergabe (Abspielen).

Bedienelemente auf der Fernbedienung

- ① 
 - Einschalten des Systems oder Versetzen in Eco Power- bzw. normalen Standbymodus.
- ② **Numerische Tastatur (0-9)**
 - Eingabe einer Radio-Vorwahlsendernummer.
- ③ **PROG/ANGLE**
 - DVD/VCD/CD/MP3-CD: aktiviert das Programmmenü.s
 - Wahl eines anderen Diaschau-Modus beim Abspielen einer Picture CD.
 - im Tuner-Modus: Programmieren von Radio-Vorwahlsendern.
 - DVD: Zum Wählen der DVD-Kameraperspektive.
- ④ **SOURCE**
 - wählt die Klangquelle für : DISC TUNER, TAPE oder AUX.
- ⑤ **SYSTEM MENU (nur im CD-Modus)**
 - Betreten oder Verlassen der System-Menüleiste.

* = Die Taste mehr als zwei Sekunden lang drücken und halten.

6 DISC MENU (nur im CD-Modus)

- DVD/VCD: Betreten oder Verlassen des CD-Inhaltsmenüs.
- VCD2.0: Ein- oder Abschalten des Wiedergabekontroll- [Playback Control] Modus.

7 ◀◀/▶▶

- Tuner
- Einstellen auf eine niedrigere oder höhere Rundfunkfrequenz.
- gedrückt halten, dann die Taste loslassen, um einen automatischen Suchlauf nach einer Radiofrequenz aufwärts/abwärts zu starten
- Disc
- sucht in einer Disk mit unterschiedlichen Geschwindigkeiten rückwärts/vorwärts.
- wahl der Bewegungsrichtung im CD-Inhaltsmenü/in der System-Menüleiste.

8 ▲/▼

- wahl der Bewegungsrichtung im CD-Inhaltsmenü/in der System-Menüleiste.

9 OK

- Eingabe oder Bestätigung der Auswahl.

10 ◀/▶

- Disc: springt zum früheren/nächsten Kapitel/ Filmtitel/Musiktitel.
- im Tuner-Modus: Wahl einer vorgewählten Radiosendenummer

11 ■

- Anhalten der Wiedergabe oder Löschen eines Programms.

12 ▶II

- Starten oder Unterbrechen der CD-Wiedergabe.

13 VOL +/-

- zur Einstellung der Lautstärke.
- stellt die Stunden und Minuten für die Uhrzeit-/ Timer-Funktionen ein.
- Auswahl von TIMER ON oder TIMER OFF.

14 MODE

- zum Auswählen verschiedener Wiederholungsmodi oder des Shuffle-Wiedergabemodus für eine Disc.

15 SUBTITLE

- Zugriff auf das Untertitelsprache-Systemmenü.

16 SLEEP/TIMER

In der Betriebsart Standby Modus

- Festlegen des Zeitpunktes, zu dem das System automatisch eingeschaltet wird.

Wiedergabemodus

- Einstellung der Sleep (autom. aus) Timer-Funktion.

17 LOUD/DBB

- aktiviert bzw. deaktiviert automatische Loudnesseinstellung.

*- optimiert die Tiefen (Baß)

18 DSC

- Auswahl der verschiedenen Klangeffekte: (FLAT, POPS, JAZZ, CLASSIC oder ROCK).

19 MUTE

- zum Unterbrechen oder Fortsetzen der tonwiedergabe.

20 DISPLAY/RDS

- Disc
- Zum Aufrufen von Informationen auf dem Fernsehschirm während der Wiedergabe Tuner
- Zeigt RDS-Informationen an.

21 REPEAT A-B

- für VCD/CD: Wiederholung eines bestimmten Abschnittes innerhalb eines Titels.
- für DVD: Wiederholen eines spezifischen Abschnitts auf einer CD.

22 AUDIO

- für VCD
- Einstellung der Audio-Wiedergabe auf Stereo, Mono-links oder Mono-rechts.
- für DVD
- Auswahl einer Sprache für die Audio-Wiedergabe.

23 ZOOM

- DDVD/VCD/Picture CD: vergrößert oder verkleinert ein Bild oder ein aktives Bild am Fernseh Bildschirm.

24 GOTO

- Disc: zum schnellen Durchsuchen einer Disk durch Eingabe einer Zeit, eines Filmtitels, eines Kapitels oder eines Musiktitels.

Hinweise zur Fernbedienung:

- Wählen Sie zuerst die Tonsignalquelle, die Sie fernsteuern möchten, indem Sie eine der Quellenwahltasten auf der Fernbedienung drücken (z.B. CD, TUNER, usw.).

- Wählen Sie anschließend die gewünschte Funktion (▶ II, ◀ ▶ usw.).

* = Die Taste mehr als zwei Sekunden lang drücken und halten.

Vorbereitungen

WICHTIG!

– Bevor Sie das Gerät in Betrieb nehmen, sollten Sie die beschriebenen Vorbereitungen abgeschlossen haben.

Vor Benutzung der Fernbedienung

- 1 Ziehen Sie die Kunststoff-Schutzlage heraus.
- 2 Wählen Sie die Quelle, die Sie steuern möchten, durch Drücken einer der Quellen-Wähltasten auf der Fernbedienung (zum Beispiel CD, TUNER).
- 3 Dann wählen Sie die gewünschte Funktion (zum Beispiel ► II , ◀◀ , ▶▶).



Wechsel der Fernbedienungsbatterie (Lithium CR2025)

- 1 Drücken Sie auf die Kerbe des Batteriefachs.
- 2 Ziehen Sie das Batteriefach heraus.
- 3 Legen Sie eine neue Batterie ein und schieben Sie das Batteriefach wieder ganz in die Ausgangsposition zurück.

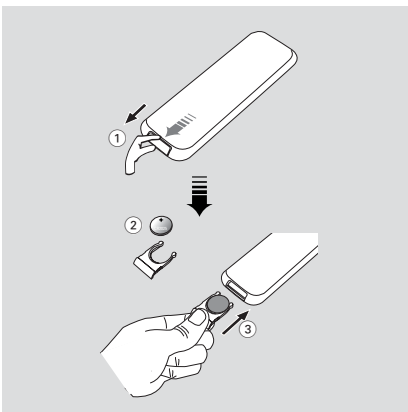

ACHTUNG!

Batterien enthalten Chemikalien; sie sollten daher vorschriftsmäßig entsorgt werden.

Schritt 1: Uhrzeiteinstellung

- 1 Auf Stand-by schalten.
- 2 Halten Sie im Bereitschaftsmodus **DISPLAY/CLOCK SET** an der Anlage gedrückt.
→ Gefolgt von der zuletzt angewählten Quelle.
- 3 Drücken Sie **VOLUME -/+** oder **VOL +/-** auf der Fernbedienung an der Anlage, um die Stunden einzustellen.
- 4 Drücken Sie zur Bestätigung die Taste **DISPLAY/CLOCK SET**.
→ Die Minutenanzeige der Uhr blinkt.
- 5 Drücken Sie **VOLUME -/+** oder **VOL +/-** auf der Fernbedienung an der Anlage, um die Stunden (Minuten) einzustellen.
- 6 Drücken Sie **DISPLAY/CLOCK SET**, um die Einstellung zu bestätigen.

Hinweis:

- Dieses System unterstützt nur den 24-Stunden-Modus.
- Die Einstellung der Uhr geht verloren, wenn der Netzstecker gezogen wird oder die Stromversorgung ausfällt.
- Wenn während der Einstellung 10 Sekunden lang keine Taste gedrückt wird, verlässt die Anlage automatisch den Modus zur Einstellung der Uhrzeit (manuelle Programmierung).

Schritt 2: Gewünschte Video-Einstellungen wählen

WICHTIG!

– Vergewissern Sie sich, dass Sie alle notwendigen Anschlüsse vorgenommen haben (vgl. "Anschlüsse – Anschluss eines Fernsehgerätes")

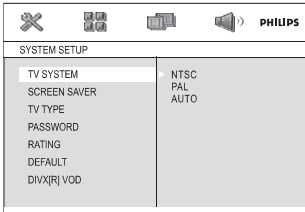

Schalten Sie das Fernsehgerät ein und stellen Sie den richtigen Videoeingangskanal ein.

→ Sie können zu Kanal 1 auf Ihrem Fernsehgerät gehen; anschließend drücken Sie die Kanal-nach-unten-Taste wiederholt, bis Sie den Videoeingangskanal sehen.

→ Oder: die Fernsehgerät-Fernbedienung könnte eine Taste oder einen Schalter haben, womit verschiedene Videomodi gewählt werden.

- 1 Drücken Sie auf **SYSTEM MENU** im Stopp-Modus oder während der Wiedergabe.
- 2 Drücken Sie ◀◀▶▶/▲/▼ auf der Fernbedienung, um durch die Funktionen zu navigieren und wählen Sie dann die gewünschte Option.
 - Gehen Sie zu **SYSTEM SETUP** und drücken Sie ▼.
 - Gehen Sie zu einem der folgenden Punkte und drücken Sie ▶▶.

– Einstellung TV-SYSTEM

Erlaubt Ihnen die Wahl des zum angeschlossenen Fernsehgerät passenden Farbsystems.

NTSC

– Wählen Sie diese Betriebsart, wenn das angeschlossene Fernsehgerät ein NTSC-System ist. Dadurch wird das Videosignal einer PAL-CD geändert und im NTSC-Format ausgegeben.

PAL

– Wählen Sie diese Betriebsart, wenn das angeschlossene Fernsehgerät ein PAL-System ist. Dadurch wird das Videosignal einer NTSC-CD geändert und im PAL-Format ausgegeben.

AUTO

– Wählen Sie diese Betriebsart, wenn das angeschlossene Fernsehgerät ein Multisystem ist. Das Ausgangsformat entspricht dem Videosignal der CD.

– Einstellung TV-TYP

Wählen Sie das Seitenverhältnis des anzuschließenden Fernsehgerätes.

4:3 PS (Pan Scan)

– Benutzen Sie diese Einstellung, wenn Sie ein konventionelles Fernsehgerät haben und Ihre DVD nicht für Breitbildschirmbetrachtung formatiert ist. Ein Breitbild wird auf dem gesamten Fernsehgerät-Bildschirm angezeigt, wobei ein Teil automatisch abgeschnitten wird.



4:3 LB (Letter Box)

– Benutzen Sie diese Einstellung, wenn Sie ein konventionelles Fernsehgerät haben und Ihre DVD für Breitbildschirmbetrachtung formatiert ist. Ein Breitbild mit Streifen wird in den oberen und unteren Abschnitten des Fernsehgerät-Bildschirms angezeigt.



16:9 (Breitbildschirm)

– Benutzen Sie diese Einstellung, wenn Sie ein Breitbild-Fernsehgerät haben (Sie müssen ferner Ihr Breitbild-Fernsehgerät auf "Vollgröße" einstellen).

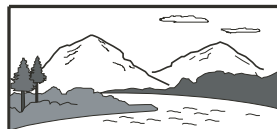

Vorbereitungen

Hinweis

Das von Ihnen gewählte Format muss auf der Disk verfügbar sein. Ist dies nicht der Fall, haben die Bildformat-Einstellungen keinen Einfluss auf das Bild während der Wiedergabe.

Zum Entfernen des Menüs

Drücken Sie die Taste **SYSTEM MENU**.

Schritt 3: Einstellung der bevorzugten Sprache

Wenn Sie in der DVD-Mikroanlage eine Sprache auswählen, schaltet die Anlage auf diese Sprache um, sobald Sie eine Disc einlegen. Falls die gewünschte Sprache auf der Disc nicht zur Verfügung steht, schaltet die Anlage auf die Standard-Spracheinstellung. Die Menüsprache der DVD-Mikroanlage kann jedoch nach der Auswahl nicht mehr geändert werden.

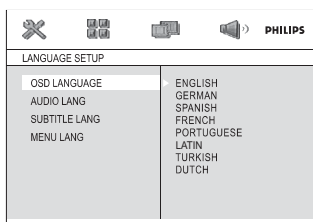

1 Drücken Sie auf **SYSTEM MENU** im Stopp-Modus oder während der Wiedergabe.

2 Drücken Sie ◀◀/▶▶/▲/▼ auf der Fernbedienung, um die gewünschte Option auszuwählen.

→ Gehen Sie zu **LANGUAGE SETUP** und drücken Sie ▼.

→ Gehen Sie zu einem der folgenden Punkte und drücken Sie ▶▶.

OSD LANGUAGE

Änderung der Displaysprache auf dem Fernsehbildschirm.

Wählen Sie die gewünschte Sprache aus der angezeigten Liste.

AUDIO LANG

Änderung der Displaysprache für Untertitel.

Wählen Sie die gewünschte Sprache aus der angezeigten Liste.

SUBTITLE LANG

Änderung der Displaysprache für Audio-Titel.

Wählen Sie die gewünschte Sprache aus der angezeigten Liste.

MENU LANG

Wählen Sie die gewünschte Sprache für das DVD-Menü.

Falls die gewählte Sprache auf der DVD nicht zur Verfügung steht, wird automatisch eine der Sprachen auf der DVD ausgewählt (gilt nicht für die Sprache der Bildschirmanzeige)

Sie können alle DVD-Einstellungen außer der Altersfreigabe zurücksetzen.

Wenn die ausgewählte Sprache auf der DVD nicht zur Verfügung steht, wird automatisch die jeweilige Originalsprache der DVD ausgewählt.

3 Drücken Sie ▲/▼, um eine Sprache auszuwählen, und dann **OK**.

4 Wiederholen Sie die **Schritte 2-3** für andere Einstellungen.



Zum Entfernen des Menüs

Drücken Sie **SYSTEM MENU**.

Einschalten der Anlage

- Drücken Sie am Hauptgerät die Taste **ECO POWER/STANDBY-ON** .
→ Das Gerät schaltet auf die zuletzt gewählte Klangquelle um.
- Taste **SOURCE (DISC, TUNER, TAPE oder AUX)** auf der Fernbedienung.
→ Das Gerät schaltet auf die gewählte Klangquelle um.

Umschalten auf Eco Power Standby-modus

- Betätigen Sie **ECO POWER/STANDBY-ON**  ( auf der Fernbedienung) im aktiven Modus.
→ Die Anlage schaltet auf Energiesparmodus (die ECO POWER LED ist an) oder normalen Bereitschaftsmodus mit Uhrzeitanzeige.
- Die Lautstärke, die interaktiven Klangeinstellungen, der zuletzt ausgewählte Modus sowie Tonquellen- und Tunervoreinstellungen verbleiben im Speicher des Players.
- Wenn die Anlage sich im normalen Bereitschaftsmodus mit Uhrzeitanzeige befindet, können Sie sie in den Energiesparmodus versetzen, indem Sie **ECO POWER/STANDBY-ON**  mindestens 3 Sekunden lang gedrückt halten. Dasselbe gilt für das Umschalten vom Energiesparmodus auf normalen Bereitschaftsmodus.

Energiesparende automatische Standby-funktion

Als energiesparendes Leistungsmerkmal schaltet das Gerät 15 Minuten, nachdem eine CD das Ende erreicht hat und kein Bedienelement betätigt wurde, automatisch auf Standby um.

Klangregelung

Die Klangeinstellungen DBB, DSC und LOUDNESS können nicht gleichzeitig aktiviert werden.

DBB (Dynamic Bass Boost)

DBB optimiert das Bassverhalten.

- Drücken Sie **DBB** auf der Vorderseite bzw. zwei Mal die Taste **LOUD/DBB** auf der Fernbedienung, um die DBB-Funktion zu aktivieren/deaktivieren.
→ Einige Discs könnten in hoher Modulation aufgenommen sein, wodurch eine Verzerrung bei hoher Lautstärke auftritt. Wenn dies geschieht, schalten Sie DBB ab oder verringern Sie die Lautstärke.

DSC (Digital Sound Control)

DSC bietet verschiedenartige vorgewählte Sound Equaliser-Einstellungen.

- Drücken Sie **DSC** wiederholt, um FLAT, POPS, JAZZ, CLASSIC oder ROCK zu wählen.



LOUDNESS

Mit der LOUDNESS-Funktion können Sie den Höhen- und Bassklangeffekt bei niedriger Lautstärke automatisch verstärken (je größer die Lautstärke, desto geringer die Höhen- und Bassverstärkung).

- Drücken Sie **LOUD/DBB** auf der Fernbedienung, um die LOUDNESS-Funktion zu aktivieren bzw. zu deaktivieren.
→ Das Symbol  erscheint/wird ausgeblendet, nachdem diese Funktion aktiviert/deaktiviert wurde.

Lautstärkeregelung

Taste **VOLUME +/-** oder **VOL +/-** auf der Fernbedienung zum Anheben oder Verringern der Lautstärke.

→ "  " wird angezeigt. "xx" bezeichnet den Lautstärkepegel.

Verwendung von Kopfhörern

- Schließen Sie den Kopfhörerstecker an der Buchse  auf der Vorderseite des DVD-Players an.
→ Der Ton wird ausgeschaltet.

Wiedergabe unterbrechen



- Taste **MUTE** auf der Fernbedienung drücken.
→ Die Wiedergabe wird mit stummgeschaltetem Ton fortgesetzt und die Angabe " " erscheint im Display.
- Zum Aufheben der stummschalten Taste **MUTE** erneut drücken oder die Lautstärke mit dem Regler VOLUME anheben.

Bedienung van de diskspeler

WICHTIG

- Diese Anlage ist für herkömmliche Discs konzipiert. Verwenden Sie daher kein Zubehör wie Stabilisierungsringe oder Pflgetücher usw.; solches Zubehör könnte den Abspielmechanismus beschädigen.
- DVDs und Spieler sind mit regionalen Einschränkungen konzipiert. Vor dem Abspielen einer Disk vergewissern Sie sich, dass die Disk zur selben Zone wie Ihr Spieler gehört.
- Je nach DVD oder Video CD können sich einige Abläufe unterscheiden oder Restriktionen unterliegen.
- Nicht auf die Disk-Lade drücken oder andere Objekte als Disks in die Disk-Lade geben, weil dies Fehlfunktion des Disk-Spielers verursachen kann.
- Den CD-Spieler während der Wiedergabe nicht bewegen, weil das DVD-Mikrosystems hierdurch beschädigt werden könnte.
- Wenn beim Drücken einer Taste das Sperrsymbol "INVALID KEY" auf dem TV-Bildschirm erscheint, heißt dies, dass die Funktion auf der vorliegenden Disk oder zum gegenwärtigen Zeitpunkt nicht verfügbar ist.

Abspielen von Disks

- 1 Schließen Sie die Netzkabel des DVD-Spielers und Fernsehgerätes (und etwaiger optionaler Stereogeräte oder AV-Empfänger) an eine Steckdose an.
- 2 Schalten Sie das Fernsehgerät ein und stellen Sie den richtigen Videoeingangskanal ein. (vgl. "Anschlüsse – Anschluss eines Fernsehgerätes").
- 3 Drücken Sie **ECO POWER/STANDBY-ON** .
→ Das DVD-Hintergrundbild von Philips wird auf dem Fernseh Bildschirm angezeigt.
- 4 Drücken Sie die Taste **OPEN•CLOSE**  um die Disk-Lade zu öffnen und eine Disk einzulegen, dann schließen Sie die Disk-Lade.
→ Achten Sie darauf, dass die Disk-Beschriftung nach oben zeigt.
- 5 Die Wiedergabe beginnt automatisch.

→ Wenn ein Disk-Menü auf dem Fernsehgerät erscheint, siehe nächste Seite zum Thema "Benutzung des Disk-Menüs"

→ Wenn die Disk durch die Kindersicherung gesperrt wurde, müssen Sie Ihr vierstelliges Passwort eingeben. (siehe "SYSTEM SETUP-PASSWORD".)

- 6 Drücken Sie einfach jederzeit  um die Wiedergabe zu stoppen.

Benutzung des Disk-Menüs

Je nach Disk kann ein Menü auf dem TV-Bildschirm erscheinen, sobald Sie die Disk einlegen.

Wiedergabefunktion oder -element wählen

- Drücken Sie     und **OK** oder **Numeric Keypad (0-9)** auf der Fernbedienung
→ Wiedergabe beginnt automatisch.

Menüzugriff oder -wegnahme

- Drücken Sie **DISC MENU** auf der Fernbedienung

Bei VCDs mit der Wiedergabekontroll-(PBC-) Funktion, nur bei Version 2.0

PBC-Wiedergabe erlaubt Ihnen das interaktive Abspielen von Video-CDs, wobei dem Menü im Display gefolgt wird.

- Im Stop-Modus drücken Sie die Taste **DISC MENU**.
→ Wenn PBC eingeschaltet (ON) war, wird es ausgeschaltet (OFF) und die Wiedergabe wird fortgesetzt.
→ Wenn PBC ausgeschaltet (OFF) war, wird es eingeschaltet (ON) und Sie sehen den Menübildschirm.

Wiedergabe-Grundbedienelemente

Unterbrechung der Wiedergabe (DVD/ VCD/CD/MP3/WMA)

- 1 Bei der Wiedergabe drücken Sie die Taste **▶||**.
→ Die Wiedergabe wird unterbrochen und der Klang stummgeschaltet.
- 2 Zur Fortsetzung des normalen Abspielens drücken Sie **▶||**.

Springen zu einem anderen Titel (Musiktitel)/einer anderen Szene (DVD/VCD/CD/MP3/WMA)

- 1 Drücken Sie **PRESET** **◀/▶** während der Wiedergabe, um zum nächsten Kapitel/Titel zu springen
- 2 Direktauswahl eines Titels (Musiktitel)/einer Szene (nicht im DVD-Betrieb). Geben Sie die Nummer des gewünschten Titels (Musiktitel)/der gewünschten Szene mit den **Nummerntasten (0-9)** ein.

Fortsetzung der Wiedergabe ab dem letzten Halte-Punkt (DVD/VCD/CD/MP3/WMA)

- Im Stop-Modus, und wenn eine CD nicht ausgeworfen wurde, drücken Sie **▶II**

Aufheben des Fortsetzungsmodus

- Im Stop-Modus drücken Sie erneut **■**.

Zoom (DVD/VCD/JPEG)

Mit dem Zoom können Sie das Bild während der Wiedergabe vergrößern oder verkleinern.

- 1 Drücken Sie wiederholt **ZOOM**, um das Bild zu vergrößern oder zu verkleinern.
- 2 Drücken Sie **◀◀/▶▶/▲/▼** um das Bild an die Größe des Fernsehbildschirms anzupassen.

Wiederholungs- und Shuffle-Modi

- Drücken Sie wiederholt **MODE** um während der Wiedergabe einen Wiederholungsmodus zu wählen.

DVD CHAPTER

– um die Wiedergabe des aktuellen Kapitels zu wiederholen.

TITLE

– um die Wiedergabe des aktuellen Titels.

OFF

– Schaltet den Wiederholmodus ab.

VCD/MP3/CD REP 1

– um die Wiedergabe des aktuellen Albumtitels.

REP DIR (nur für MP3)

– zum wiederholten Wiedergeben des aktuellen Ordners.

REP ALL

– zum Wiederholen der kompletten Disk.

SHUF REP ALL ON

– zum wiederholten Wiedergeben der gesamten Disc in zufälliger Reihenfolge.

SHUF REP ALL OFF

– Schaltet den Wiederholmodus ab.

Wiederholung A-B (DVD/VCD/CD/MP3/WMA)

- 1 Drücken Sie **REPEAT A-B** an Ihrem gewählten Ausgangspunkt.
- 2 Drücken Sie **REPEAT A-B** erneut an Ihrem gewählten Endpunkt.
→ Die Abschnitte A und B können nur innerhalb desselben Kapitels/Titels festgelegt werden.
→ Die Passage wird jetzt ununterbrochen wiederholt.
- 3 Zur Fortsetzung des normalen Abspielens drücken Sie **REPEAT A-B** erneut.
→ "A-B CANCEL" erscheint auf dem Fernsehschirm.

Programmieren

Zum Auswählen Ihrer Lieblingstitel/-kapitel für die Wiedergabe in gewünschter Reihenfolge.

PROG	T	C	T	C	T	C	T	C
1	--:--	5	--:--	9	--:--	13	--:--	
2	--:--	6	--:--	10	--:--	14	--:--	
3	--:--	7	--:--	11	--:--	15	--:--	
4	--:--	8	--:--	12	--:--	16	--:--	
	PLAY		CLEAR		↕			

- 1 Drücken Sie **PROG/ANGLE** auf der Fernbedienung, um in den Programmmodus zu gelangen.
- 2 Verwenden Sie den **numerischen Tastenblock (0-9)**, um die Titel oder die Kapitel direkt einzugeben.
- 3 Bewegen Sie den Cursor, indem Sie **◀◀/▶▶/▲/▼** drücken, um PLAY zu wählen.
- 4 Drücken Sie **OK**, um die Wiedergabe zu starten.

Bedienung van de diskspeler

Schnellsuche innerhalb eines Titels/ Kapitels(DVD/VCD/CD/MP3/WMA)

- 1 Drücken Sie **TUNING** ◀◀/▶▶ während der Wiedergabe, um die gewünschte Geschwindigkeit zu wählen: X2, X4, X8 oder X20 (rückwärts oder vorwärts).
→ Der Klang wird stummgeschaltet.
- 2 Zur Rückkehr zur normalen Geschwindigkeit drücken Sie ▶▶.

Zeitsuche und Suche nach Kapitel/ Titelnummer (DVD/VCD/CD/MP3/ WMA)

- 1 Drücken Sie **GOTO**, bis die Bearbeitungsbox für das Kapitel/den Titel erscheint.
- 2 Geben Sie mit Hilfe des numerischen Tastenblocks auf der Fernbedienung von links nach rechts die Stunden, Minuten und Sekunden in die Zeitbearbeitungsbox ein.

ODER

Geben Sie mit Hilfe des numerischen Tastenblocks auf der Fernbedienung die gewünschte Kapitel-/Titelnummer in die Kapitel-/Titelbearbeitungsbox ein.

Informationsanzeige während der Wiedergabe (DVD/VCD/CD/MP3/ WMA)

- Drücken Sie **DISPLAY/CLOCK SET** (**DISPLAY/RDS** auf der Fernbedienung), während der Wiedergabe, um die Diskinformation auf dem Fernsehgerät anzuzeigen.

DVD/VCD/CD

- Verstrichene Wiedergabezeit des aktuellen Tracks/Titels.
- Verbleibende Wiedergabezeit des aktuellen Tracks/Titels.
- Verstrichene Wiedergabezeit der gesamten Disc.
- Display aus

MP3 CD

- Verstrichene Wiedergabezeit des aktuellen Tracks.
- Verbleibende Wiedergabezeit des aktuellen Tracks.

Besondere Disc-Funktionen

Abspielen eines Titels (DVD)

- 1 Drücken Sie **DISC MENU**.
→ Das Disk-Menü erscheint auf dem Fernseh Bildschirm.
- 2 Benutzen Sie die Tasten ◀◀/▶▶/▲/▼ zur Wahl einer Abspieloption.
- 3 Drücken Sie zur Bestätigung die Taste **OK**.

Kamerawinkel (DVD)

- Drücken Sie **PROG/ANGLE** auf der Fernbedienung wiederholt, um einen anderen Winkel wunschgemäß zu wählen.

Ändern der Audiosprache (für DVDs, die in mehrfachen Sprachen aufgenommen wurden)

- Drücken Sie **AUDIO** auf der Fernbedienung wiederholt, um verschiedene Audiosprachen zu wählen.

Ändern des Audiokanals (für VCD)

- Drücken Sie **AUDIO** auf der Fernbedienung, um die von der Disk bereitgestellten Audiokanäle (Mono Left, Mono Right or Stereo).

Untertitel (DVD)

- Drücken Sie **SUBTITLE** auf der Fernbedienung wiederholt, um verschiedene Untertitelsprachen zu wählen.

Abspielen von MP3/WMA/ Picture Disks (Kodak, JPEG)

IMPORTANT!

Sie müssen Ihr Fernsehgerät einschalten und den richtigen Videoeingangskanal einstellen.

Abspielen von MP3/WMA Disks

Hauptfunktionen

- 1 Legen Sie eine MP3/WMA Disk ein.
→ Auf dem Fernsehschirm wird ein Datendisc-Menü angezeigt, und die Wiedergabe beginnt automatisch mit dem ersten Track (der ersten Datei).
- 2 Drücken Sie auf **◀◀**, um zur Spalte mit den Alben (Ordern) auf der linken Seite des Bildschirms zu navigieren. Wählen Sie dann mit **▲/▼** ein Album (einen Ordner) aus und drücken Sie **OK**, um das Album zum öffnen.

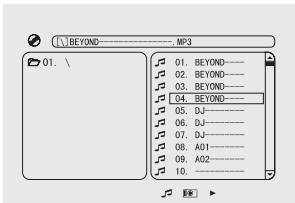

- 3 Drücken Sie auf **▶▶**, um zur Spalte mit den Tracks (Dateien) auf der rechten Seite des Bildschirms zu navigieren. Markieren Sie dann mit **▲/▼** einen Track (eine Datei) oder geben Sie die Nummer des Tracks (der Datei) direkt mit der Nummerntastatur (0-9) ein.
- 4 Drücken Sie zur Bestätigung die Taste **OK**.
→ Die Wiedergabe startet ab dem gewählten Titel bis zum Ende des Albums.

Nützlicher Hinweis:

– Die Disk-Lesezeit kann, wegen der Komplexität der Verzeichnis/Datei-Konfiguration, mehr als 10 Sekunden betragen.

Wiedergabeauswahl

Während der Wiedergabe können Sie:

- Drücken Sie **PRESET** **◀|▶** um einen anderen Titel im aktuellen Album auszuwählen.
- **▶▶** zur Unterbrechung/Fortsetzung der Wiedergabe benutzen.

Abspielen von Picture Disks

Hauptfunktionen

- 1 Legen Sie eine JPEG Picture Disk ein.
→ Auf dem Fernsehschirm wird ein Datendisc-Menü angezeigt, und die Wiedergabe beginnt automatisch mit dem ersten Track (der ersten Datei).
- 2 Drücken Sie auf **◀◀**, um zur Spalte mit den Alben (Ordern) auf der linken Seite des Bildschirms zu navigieren. Wählen Sie dann mit **▲/▼** ein Album (einen Ordner) aus und drücken Sie **OK**, um das Album zum öffnen.
- 3 Drücken Sie auf **▶▶**, um zur Spalte mit den Tracks (Dateien) auf der rechten Seite des Bildschirms zu navigieren. Markieren Sie dann mit **▲/▼** einen Track (eine Datei) oder geben Sie die Nummer des Tracks (der Datei) direkt mit der Nummerntastatur (0-9) ein.
- 4 Drücken Sie zur Bestätigung die Taste **OK**.
→ Die Wiedergabe startet ab dem gewählten Bild bis zum Ende des Albums.

Wiedergabeauswahl

Während der Wiedergabe können Sie:

- Drücken Sie **PRESET** **◀|▶** um eine andere Datei im aktuellen Verzeichnis auszuwählen.
- Verwenden Sie **◀◀|▶▶/▲/▼** auf der Fernbedienung, um die Bilddateien zu rotieren/drehen.
- Drücken Sie wiederholt **▶▶** um die Wiedergabe zu unterbrechen/fortzusetzen.
- Drücken Sie auf **■**, um die Wiedergabe zu beenden und zum Inhaltsverzeichnis der Disc zurückzukehren.

Spezielle JPEG-Funktionen

Zoom-Bild (JPEG)

- Drücken Sie beim Abspielen einer Disk wiederholt **ZOOM**, um einen anderen Zoomfaktor zu wählen. (X2, X3, X4, X1/2, X1/3 oder X1/4).
- Benutzen Sie ◀◀/▶▶/▲/▼ zum Betrachten des Zoombildes.

Diashow zu starten (JPEG)

- Nur bei Bild-Disks können Sie **PROG/ANGLE** drücken, um verschiedene Diashow-Wiedergabemodi zu wählen:
Mode 0: NONE
Mode 1: WIPE TOP
Mode 2: WIPE BOTTOM
Mode 3: WIPE LEFT
Mode 4: WIPE RIGHT
Mode 5: DIAGONAL WIPE LEFT TOP
Mode 6: DIAGONAL WIPE RIGHT TOP
Mode 7: DIAGONAL WIPE LEFT BOTTOM
Mode 8: DIAGONAL WIPE RIGHT BOTTOM
Mode 9: EXTEND FROM CENTER H
Mode 10: EXTEND FROM CENTER V
Mode 11: COMPRESS TO CENTER H
Mode 12: COMPRESS TO CENTER V
Mode 13: WINDOW H
Mode 14: WINDOW V
Mode 15: WIPE FROM EDGE TO CENTER
Mode 16: RANDOM

Wiedergabe mit verschiedenen Bildwiedergabewinkeln (JPEG)

- Während der Wiedergabe drücken Sie ◀◀/▶▶/▲/▼ um das Bild auf dem Fernsehbildschirm zu drehen.
▲ -Taste: Bild um die vertikale Achse spiegeln.
▼ -Taste: Bild um die horizontale Achse spiegeln.
◀◀ -Taste: Bild entgegen dem Uhrzeigersinn drehen.
▶▶ -Taste: Bild im Uhrzeigersinn drehen.

Wiedergabe einer DivX-Disc

Dieser DVD-Player unterstützt die Wiedergabe von DivX-Filmen, die Sie von Ihrem PC auf eine CD-R/RW überspielt haben (siehe "DVD-Menüfunktionen-DivX® VOD-Registrierungscode).

- 1 Legen Sie eine DivX-Disc ein.
→ Die Wiedergabe beginnt automatisch. Wenn nicht, drücken Sie ▶II.
 - 2 Enthält der DivX-Film externe Untertitel, wird auf dem Bildschirm das Untertitelmenü zur Auswahl angezeigt.
- Wenn dies der Fall ist, drücken Sie auf der Fernbedienung die Taste **SUBTITLE**, um die Untertitel ein- bzw. auszuschalten.
 - Wenn auf der DivX-Disc mehrsprachige Untertitel enthalten sind, wird durch Drücken auf **SUBTITLE** die Untertitelsprache während der Wiedergabe geändert.

Nützlicher Hinweis:

- *Untertiteldateien mit den folgenden Dateierweiterungen (.srt, .smi, .sub, .ssa, .ass) werden unterstützt, jedoch nicht im Dateinavigationsmenü angezeigt.*
- *Der Dateiname für Untertitel muss mit dem Dateinamen des Films identisch sein.*

Grundfunktionen

- 1 Drücken Sie **SYSTEM MENU** um ins Setup-Menü (Grundeinstellungsmenü) zu gelangen.
- 2 Drücken Sie **◀◀/▶▶** um eine Seite zum Einstellen zu wählen.
- 3 Drücken Sie **▲/▼** um eine Option hervorzuheben.
- 4 Das Untermenü durch Drücken der Taste **▶▶** oder **OK**.
- 5 Bewegen Sie den Cursor, indem Sie **▲ ▼** drücken, um den ausgewählten Menüpunkt zu markieren.
→ Zum Einstellen der Werte drücken Sie **▲/▼** um die Werte zu verändern.
- 6 Drücken Sie zur Bestätigung die Taste **OK**.

Zur Rückkehr zum vorigen Menü

- Drücken Sie **◀◀**.

Zum Entfernen des Menüs

- Drücken Sie **SYSTEM MENU**.
→ Die Einstellungen werden im Speicher des Players gespeichert, auch wenn der Player abgeschaltet wird.

Hinweis:

– *Einige Besonderheiten in den Systemmenüoptionen werden in "Getting Started" beschrieben.*

SYSTEM SETUP

Die in SYSTEM SETUP enthaltenen Optionen lauten: "TV SYSTEM", "SCREEN SAVER", "TV TYPE", "PASSWORD", "RATING", "DEFAULT" und "DIVX|R| VOD".

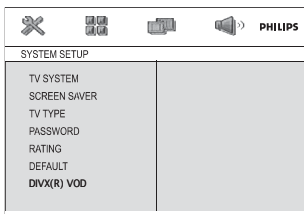

TV SYSTEM

vgl. "Vorbereitungen-Schritt 3: Gewünschte Video- Einstellungen wählen."

SCREEN SAVER

Diese Funktion dient zum Ein- bzw. Ausschalten des Bildschirmschoners.

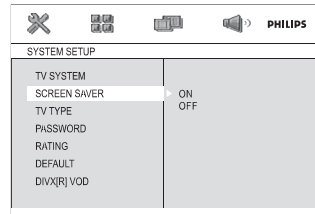

→ **On:** In den Modi STOP, PAUSE oder No DISC (Keine DISC) wird der Bildschirmschoner aktiviert, wenn ca. drei Minuten lang kein Arbeitsschritt ausgeführt wird.
→ **Off:** Bildschirmschoner ist deaktiviert.

TV TYPE

vgl. "Vorbereitungen-Schritt 3: Gewünschte Video- Einstellungen wählen."

PASSWORD

Sie können Ihr vierstelliges Passwort eingeben, um die Altersbeschränkung ein- oder auszuschalten.

- Bei eingeschalteter Altersbeschränkung wird "🔒" angezeigt.
- Bei ausgeschalteter Altersbeschränkung wird "🔓" angezeigt.

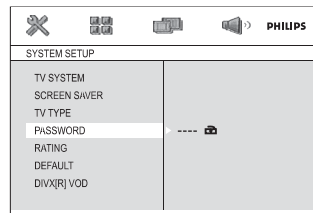

Ändern des Passwortes

- 1 Gehen Sie zu "PASSWORD" und drücken Sie auf **▶▶** oder **OK** um das Untermenü aufzurufen.

DVD-Menüfunktionen

- 2 Wenn " " angezeigt wird, geben Sie das Standard-Passwort (0000) ein und drücken Sie zum Freigeben auf OK.
- 3 Wenn " " angezeigt wird, fahren Sie mit den Schritten 3 und 4 fort.
- 3 Geben Sie Ihr neues vierstelliges Passwort mithilfe der Nummertastatur (0-9) auf der Fernbedienung ein.
- 4 Drücken Sie zur Bestätigung auf **OK** das Passwort wird übernommen.

Hinweis:

– Das vorgegebene Passwort (0000) ist immer aktiv, auch wenn das Passwort geändert wurde.

RATING

Einige DVDs haben u. U. eine Kindersicherungsstufe, die der gesamten Disk oder bestimmten Szenen auf der Disk zugeordnet ist. Diese Funktion ermöglicht Ihnen die Festlegung einer Wiedergabe-Einschränkungsstufe. Die Einstufungen lauten von 1 bis 8 und sind landesspezifisch. Sie können das Abspielen bestimmter, für Ihre Kinder ungeeigneter Disks verhindern oder bestimmte Disks mit alternativen Szenen abspielen lassen.

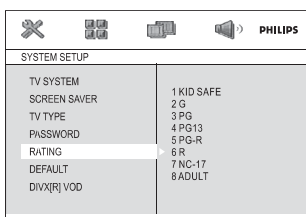

- 3 VCD-, SVCD- oder CD-Disks sind nicht mit einer Bewertung versehen. Dies trifft auch auf die meisten illegalen DVD-Disks zu.
- 1 Drücken Sie **▲ ▼** um "RATING" hervorzuheben.
- 2 Das Untermenü durch Drücken der-Taste **▶▶** aufrufen.
- 3 Benutzen Sie **▲ ▼** m eine Einstufung für die eingelegte Disk hervorzuheben.
→ DVDs, deren Altersfreigabe höher als die von Ihnen angegebene ist, können nur abgespielt werden, wenn Sie das vierstellige Passwort eingeben oder eine niedrigere Altersfreigabe auswählen.

Nützlicher Hinweis:

– Einige DVDs sind nicht mit einer Einstufung versehen, obwohl die Filmeinstufung auf die Disk-Hülle aufgedruckt ist. Die Einstufungsfunktion funktioniert bei derartigen Disks nicht.

Rating explanations

1 KID SAFE

– Geeignet für Kinder.

2 G

– Allgemeines Publikum; als für Zuschauer aller Altersstufen geeignet empfohlen.

3 PG

– Aufsicht Erwachsener wird empfohlen.

4 PG 13

– Material ist für Kinder unter 13 Jahren ungeeignet.

5-6 PGR, R

– Aufsicht durch Erwachsene - Eingeschränkt; es wird empfohlen, dass Eltern Kindern unter 17 Jahren das Anschauen verbieten oder dass das Anschauen nur im Beisein eines Elternteils oder Sorgeberechtigten gestattet wird.

7 NC-17

– Keine Kinder unter 17 Jahren; Kindern unter 17 Jahren wird vom Anschauen abgeraten.

8 Adult

– Anstößiges Material; sollte aufgrund von graphischem sexuellem Inhalt, Gewalttätigkeit oder unflätiger Sprache nur von Erwachsenen angeschaut werden.

DEFAULT

Beim Aktivieren der Funktion "Default" ("Vorgaben") werden alle Optionen und Ihre persönlichen Einstellungen auf die Werkseinstellungen zurückgesetzt und Ihre persönlichen Einstellungen werden gelöscht.

- 1 Drücken Sie **▲ ▼** um "DEFAULT" hervorzuheben.
- 2 Markieren Sie RESTORE indem Sie auf **▶▶** drücken.
- 3 Bestätigen Sie die Auswahl mit **OK**.

WICHTIGER!

– Beim Aktivieren dieser Funktion werden alle Einstellungen auf die Werkseinstellungen zurückgesetzt.

DivX® VOD-Registrierungscode

Philips stellt Ihnen den DivX® VOD (Video On Demand) Registrierungscode zur Verfügung, mit dem Sie Videos über den DivX® VOD Service ausleihen bzw. erwerben können.

Weitere Informationen finden Sie unter www.divx.com/vod.

- 1 In SYSTEM SETUP, drücken Sie ▲ ▼ um DIVX(R) VOD.
→ Der Registrierungscode wird angezeigt.
- 2 Verwenden Sie den Registrierungscode, um Videos beim DivX® VOD Service unter www.divx.com/vod auszuleihen bzw. zu erwerben. Befolgen Sie die Anweisungen, und speichern Sie das Video zur Wiedergabe auf diesem DVD-Spieler auf einer CD-R/RW.

Nützlicher Hinweis:

- Alle von DivX® VOD übertragenen Videos können ausschließlich mit diesem DVD-Spieler wiedergegeben werden.
- Während der Wiedergabe von DivX®-Filmen ist die Zeitsuchfunktion nicht verfügbar.

LANGUAGE SETUP

Die in LANGUAGE SETUP enthaltenen Optionen lauten: "OSD LANGUAGE", "AUDIO LANG", "SUBTITLE LANG" und "MENU LANG".
vgl. "Vorbereitungen-Schritt 4: Einstellung der bevorzugten Sprache."

VIDEO SETUP

Die in VIDEO SETUP enthaltenen Optionen lauten: "COMPONENT", "TV MODE", "BRIGHTNESS", "CONTRAST", "HUE" und "SATURATION".

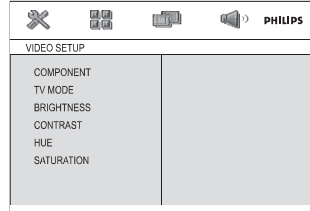

BRIGHTNESS

Stellt den Helligkeitsgrad ein. Bereich: 0-12.

CONTRAST

Stellt den Kontrastpegel ein. Bereich: 0-12.

HUE

Stellt den Farbtongrad ein. Bereich: -6+6.

SATURATION

Stellt den Sättigungsgrad ein. Bereich: 0-12.

Nützlicher Hinweis:

Die Standardeinstellungen von "COMPONENT" und "TV MODE", nämlich "SVIDEO" und "INTERLACE", können nicht verändert werden.

AUDIO SETUP

Die in AUDIO SETUP enthaltenen Optionen lauten: "DIGITAL OUT", "DOWNMIX", "3D PROCESSING", "LPCM" und "NIGHT MODE".

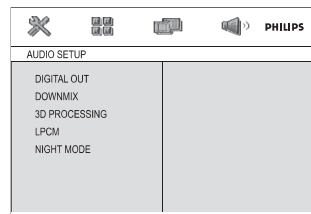

DVD-Menüfunktionen

DIGITAL OUT

- **DIGITAL/OFF:** Deaktiviert die digitale Ausgabe.
- **DIGITAL OUT:** Wenn Sie DIGITAL AUDIO OUT an einen mehrkanaligen Decoder/Empfänger angeschlossen haben.
- **DIGITAL/PCM:** Nur wenn Ihr Empfänger nicht im Stande ist, Mehrkanal-Audio zu decodieren.

DOWNMIX

- Diese Option erlaubt Ihnen, den Stereo-Analogausgang Ihres DVD-Spielers festzulegen.
- **LT/RT:** Bei dieser Option wird das Dolby-Digital-Signal in Stereosignale umgewandelt, die direkt über die L/R-Ausgangsbuchsen ausgegeben werden (Downmix).
 - **STEREO:** Wählen Sie diese Option, wenn Ihr DVD-Spieler an einen Dolby Prologic-Decoder angeschlossen ist.
 - **VSS:** Erlaubt dem DVD-Spieler die Nutzung virtueller Soundeffekte.

3D PROCESSING

- Diese Funktion bietet einen virtuellen Surround Sound mit nur 2 Lautsprechern.
- **OFF, CONCERT, CHURCH, PASSIVE, WIDE und LIVE**

LPCM

- Wenn Sie den DVD-Player über den Koaxialanschluss mit einem PCM-kompatiblen Empfänger verbinden, müssen Sie eventuell 'LPCM' einstellen.
- Disks werden mit einer bestimmten Sampling-Rate aufgenommen. Je höher die Sampling-Rate, desto besser die Tonqualität.
- **48kHz:** Zur Wiedergabe einer Disk, die mit einer Sampling-Rate von 48 kHz aufgenommen wurde.
 - **96kHz:** Wiedergabe einer Disc, die mit einer Sampling-Rate von 96 kHz aufgenommen wurde (nur im Stereo-Classic (flat) -Modus möglich).
 - **192kHz:** Zur Wiedergabe einer Disk, die mit einer Sampling-Rate von 192 kHz aufgenommen wurde.

NIGHT MODE

- **OFF:** Wählen Sie dies, wenn Sie den Surround Sound mit seinem vollen Dynamikbereich genießen wollen.
- **ON:** Wählen Sie dies zum Ausbalancieren der Lautstärke. Ausgänge mit hoher Lautstärke werden gedämpft, und Ausgänge mit niedriger Lautstärke werden auf einen hörbaren Pegel angehoben. Diese Funktion ist nur bei Movies mit Dolby Digital-Modus verfügbar.

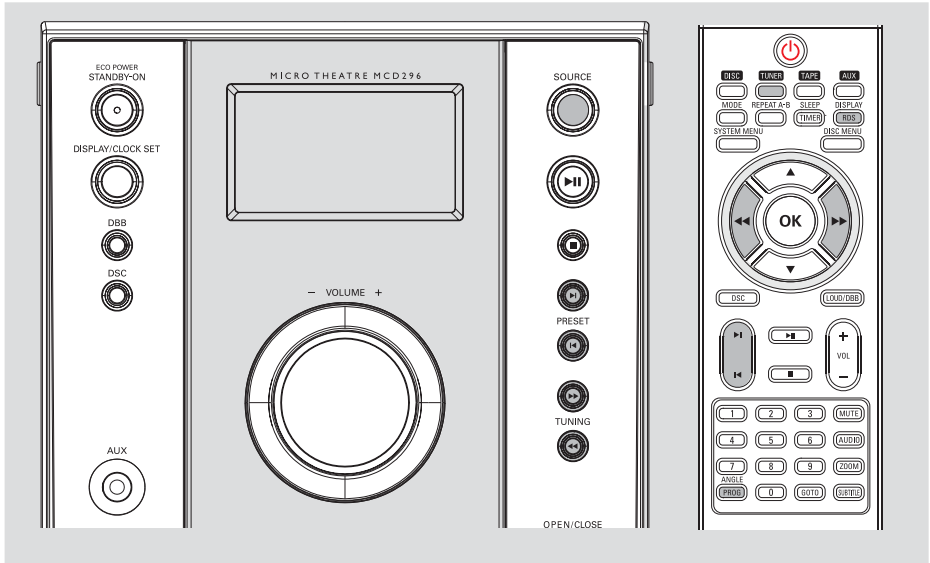

Einstellen auf Radiosender

- 1 Taste **SOURCE** am Gerät oder taste **TUNER** auf der Fernbedienung drücken einmal oder mehrmals drücken, um Ihren Wellenbereich zu wählen.
- 2 Auf **TUNING** ◀◀/▶▶ drücken und Taste loslassen.
→ Das Radio wird automatisch auf einen Sender mit ausreichend Empfang eingestellt.
- 4 Schritt 2 ggf. wiederholen, bis Sie den gewünschten Sender finden.
- Zum Einstellen auf einen schwachen Sender **TUNING** ◀◀/▶▶ kurz und wiederholt drücken, bis sich optimaler Empfang ergeben hat.

Programmieren von Radiosendern

Sie können bis zu 20 Radiosender speichern.

Automatisches Programmieren

PROG/ANGLE für mehr als 2 Sekunden drücken, um die Programmierung zu aktivieren.
→ Alle verfügbaren Sender werden programmiert.
→ **RUITO** wird angezeigt, und verfügbare Sender werden in der Reihenfolge der Wellenbereichs-Empfangsstärke programmiert.

Manuelles Programmieren

- 1 Auf Ihren gewünschten Sender einstellen (siehe "Einstellen auf Radiosender").
- 2 **PROG/ANGLE** drücken, um die Programmierung zu aktivieren.
→ **PROG** blinkt in der Anzeige.
- 3 **PRESET** ◀/▶ drücken, um diesem Sender eine Nummer von 1 bis 10 zuzuordnen.
- 4 **PROG/ANGLE** erneut drücken, um die Einstellung zu bestätigen.
→ **PROG** verschwindet, die Vorwahlnummer und die Frequenz des Vorwahlsenders werden gezeigt.
- 5 Die vier o.g. Schritte wiederholen, um weitere Sender abzuspeichern.
- Sie können einen Vorwahlsender durch Speichern einer anderen Frequenz an seiner Stelle überschreiben.

Einstellen auf Vorwahlsender

- **PRESET** ◀/▶ drücken, bis der gewünschte Vorwahlsender angezeigt wird.

RDS

Radio Data System ist ein Service, der es FM-Sendern erlaubt, zusätzliche Informationen zu zeigen. Wenn Sie einen RDS-Sender empfangen, werden, **R-D-S** und der Sendername angezeigt. Wenn automatische Programmierung benutzt wird, werden RDS-Sender zuerst programmiert.

Durchgehen der verschiedenen RDS-Informationen

- **DISPLAY/RDS** kurz und wiederholt drücken, um die folgenden Informationen durchzugehen (falls verfügbar).
 - Sendername
 - Radiotextmeldungen
 - Frequenz

Einstellen der RDS-Uhr

Einige RDS-Radiosender übertragen die echte Uhrzeit im Einminutentakt. Es ist möglich, die Uhr anhand eines Zeitsignals einzustellen, welches mit dem RDS-Signal übertragen wird.

- 1 Auf einen RDS-Sender einstellen (siehe "Einstellen auf Radiosender").
- 2 **DISPLAY/RDS** für 2 Sekunden oder mehr drücken.
 - "SERR T11" wird angezeigt.
 - Wenn die RDS-Zeit gelesen wird, wird "RDS" angezeigt und die aktuelle Zeit gespeichert.

Hinweis:

- *Einige RDS-Sender übertragen ein Zeitsignal in Echtzeit im Minutentakt. Die Genauigkeit der übertragenen Uhrzeit ist vom betreffenden RDS-Sender abhängig.*

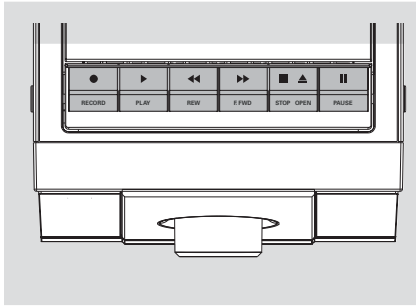

Abspielen von Cassetten

- 1 Drücken Sie wiederholt **SOURCE** an der Vorderseite (oder **TAPE** auf der Fernbedienung), um die Bandquelle auszuwählen. → In der Anzeige erscheint **TAPE** während des gesamten Cassetten-Abspielvorgangs.
- 2 Drücken Sie ▲ auf der Klapptür, um auf die Tasten des Kassettendecks zuzugreifen.
- 3 **STOP•OPEN** ■ ▲ drücken, um das Cassettenfach zu öffnen.
- 4 Eine bespielte Cassette einlegen und das Cassettenfach schließen.
- Legen Sie die Cassette mit der offenen Seite nach unten und der vollen Spule nach links ein.
- 5 **PLAY** ► drücken, um mit dem Abspielen zu beginnen.
- Die Tasten werden am Bandende automatisch abgeschaltet, außer dann, wenn **PAUSE** II aktiviert wurde.
- 6 Zum Unterbrechen des Abspielens **PAUSE** II drücken. Zur Fortsetzung diese Taste erneut drücken.
- 7 Durch Drücken von ◀◀ or ▶▶ am Gerät ist das Schnellspulen des Bandes in beiden Richtungen möglich.
- 8 Zum Anhalten des Bandes **STOP•OPEN** ■ ▲ drücken.

Allgemeine Informationen über die Aufnahme

- Die Aufnahme ist zulässig, solange Urheberrechte oder sonstige Rechte Dritter nicht verletzt werden.
- Dieses Deck ist für die Aufnahme auf METALL- (IEC IV) Cassetten ungeeignet. Für die Aufnahme sollten Sie ausschließlich NORMAL-Cassetten (IEC I) benutzen, deren Zungen nicht herausgebrochen wurden.
- Die optimale Aussteuerung wird automatisch eingestellt. Ändern der Bedienelemente VOLUME, INCREDIBLE SURROUND, DBB oder INTERACTIVE SOUND hat keinen Einfluß auf die vor sich gehende Aufnahme.
- Die Aufnahmequalität hängt von der verwendeten Aufnahmequelle und dem Bandmaterial ab und kann Änderungen unterliegen.
- Während der ersten und letzten 7 Sekunden findet keine Aufnahme statt, wenn das Vorspannband an den Aufnahmeköpfen vorbeiläuft.
- Um das versehentliche Löschen einer Aufnahme zu verhindern, die Cassette vor sich halten und die Zunge links herausbrechen. Aufzeichnung auf dieser Seite ist nicht mehr möglich. Um diese Aufnahme- bzw. Löschsperre aufzuheben, kann die entstandene Öffnung mit einem Klebeband abgedeckt werden.
- Die unbefugte Vervielfältigung urheberrechtlich geschützter Werke, einschließlich Computerprogramme, Dateien, Rundfunksendungen und musikalischer Werke, kann eine Verletzung des Urheberrechts darstellen und eine Strafbarkeit begründen. Dieses Gerät darf zu den genannten mißbräulichen Zwecken nicht verwendet werden.



Be responsible
Respect copyrights

WICHTIG!

Überspielungen sind nur erlaubt, wenn das Urheberrecht oder andere Rechte Dritter nicht verletzt werden.

Kassettenbetrieb/Aufnahme

Vorbereitung zur Aufnahme

- 1 **TAPE** als Quelle wählen.
- 2 Legen Sie die Cassette mit der offenen Seite nach unten und der vollen Spule nach links ein.
- 3 Die zu überspielende Signalquelle vorbereiten.
CD/VCD/DVD – die CD(s) einlegen.
TUNER – den gewünschten Radiosender einstellen.
AUX – ein externes Gerät anschließen.

Wenn die Aufnahme läuft

- Zum Anhalten der Aufnahme **STOP•OPEN** ■ ▲ drücken.
- Die Wiedergabe anderer Signalquellen ist nicht möglich, außer bei der Überspielung von cassetten.
- Es ist nicht möglich, die Timer-Funktion bei Aufnahmen oder Überspielung von cassetten zu aktivieren.

Synchro Start CD-Aufzeichnung (für CD)

- 1 **DISC** als Quelle wählen.
- Sie können die Musiktitel in der Reihenfolge, in der Sie sie überspielen möchten, programmieren
- 2 **RECORD** ● drücken, um mit dem Überspielen zu beginnen.
→ Das Abspielen des CD-Programms beginnt automatisch ab CD-/Programm-Beginn nach 7 Sekunden. Der CD-Spieler braucht nicht gesondert gestartet zu werden.

Aufnahme mit ein-tasten-bedienung

- 1 **DISC, TUNER** oder **AUX** drücken, um die Signalquelle zu wählen.
- 2 Die Wiedergabe der gewählten Quelle starten.
- 3 **RECORD** ● drücken, um mit dem Überspielen zu beginnen.

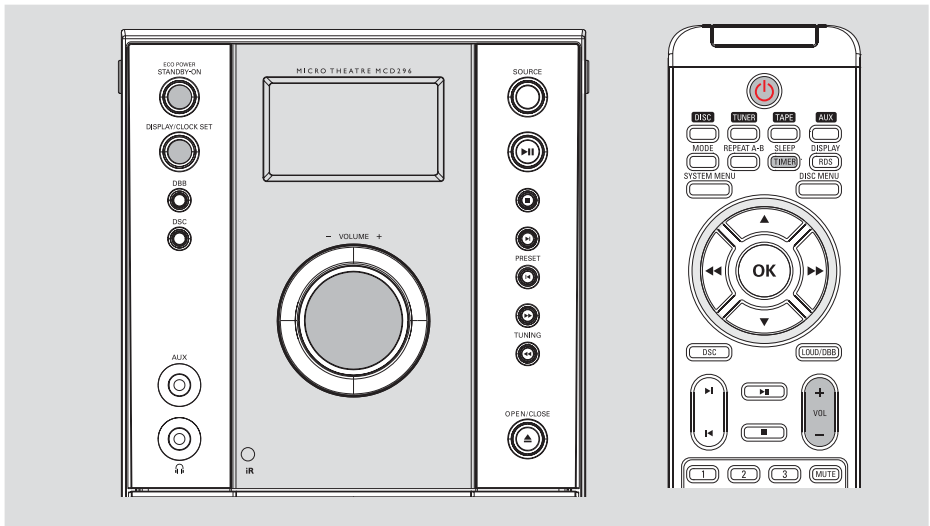

Uhrzeiteinstellung

Siehe "Anschlüsse-Schritt 2: Anschluss der Lautsprecher".

Timer-einstellung

- Das System ist mit einer Weckfunktion ausgestattet. Dabei wird die zuletzt ausgewählte Signalquelle zum angegebenen Zeitpunkt eingeschaltet (einmalig). Zuerst muß die Uhrzeit eingestellt werden, bevor der Timer benutzt werden kann.
- 1 Halten Sie **SLEEP/TIMER** im Stand-by-Modus länger als drei Sekunden gedrückt.
→ "SET TIMER" läuft über den Schirm, gefolgt von der zuletzt angewählten Quelle.
- 2 Drehen Sie den Regler **VOLUME -/+** am Bedienteil oder drücken Sie auf **VOL +/-** auf der Fernbedienung um die Auswahl zu bestätigen.
→ Die Minutenanzeige der Uhr blinkt.
- 3 Drehen Sie den Regler **VOLUME -/+** am Bedienteil oder drücken Sie auf **VOL +/-** auf der Fernbedienung um die Stunden einzustellen.
→ "ON" oder "OFF" wird angezeigt.
- 4 Drehen Sie den Regler **VOLUME -/+** am Bedienteil oder drücken Sie auf **VOL +/-** auf der Fernbedienung, um den Timer ein- oder auszuschalten. Drücken Sie dann auf **SLEEP/TIMER** um die Einstellung zu speichern.

→ In der Anzeige erscheint wenn aktiviert, und dies verschwindet, wenn deaktiviert.

Sleep-Timer-einstellung

Der Sleep-Timer ermöglicht es dem Gerät, sich nach einem festgelegten Zeitraum selbst abzuschalten.

- 1 **SLEEP/TIMER** auf der Fernbedienung mehrmals drücken, um eine Zeiteinstellung wählen.
→ Die zu wählenden Einstellungen lauten wie folgt (Zeit in Minuten):
SLEEP OFF → SLEEP 10 → SLEEP 20 → SLEEP 30 → SLEEP 40 → SLEEP 50 → SLEEP 60 → SLEEP 70 → SLEEP 80 → SLEEP 90 → SLEEP OFF
→ "SLEEP xx" wird im Display angezeigt. "xx" ist die Zeit in Minuten.
- 2 Wenn Sie die gewünschte Zeitdauer erreicht haben, lassen Sie die Taste **SLEEP/TIMER** los.

Zum Ausschalten des Sleep-Timers

- **SLEEP/TIMER** mehrmals drücken, bis "OFF" angezeigt wird, oder **ECO POWER/STANDBY ON** (☰ auf der Fernbedienung) drücken.

Technische Daten

VERSTÄRKER

Ausgangsleistung	2 × 15 W RMS
.....	700 W MPO
Störabstand	≥ 60 dBA
Frequenzgang	63 – 16000 Hz, ± 3 dB
Eingangsempfindlichkeit AUX	0.5 V (max. 2 V)
Impedanz - Lautsprecher	4 Ω
Impedanz - Kopfhörer	32 Ω -1000 Ω

DVD-TEIL

Laser Type	Halbleiter
CD-Durchmesser	12cm / 8cm
Video-Decodierung	MPEG-2 / MPEG-1
Video DAC	10 Bits
Signalsystem	PAL / NTSC
Videoformat	4:3 / 16:9
Video S/N	56 dB (minimum)
Kombinierter Videoausgang	1.0 Vp-p, 75 Ω
S-Video-Ausgang	Y - 1.0 Vp-p, 75 Ω
.....	C - 0.286 Vp-p, 75 Ω
Audio DAC	24 Bits / 96 kHz
Frequenzgang	4 Hz - 20 kHz (44.1kHz)
.....	4 Hz - 22 kHz (48kHz)
.....	4 Hz - 44 kHz (96kHz)
Digitalausgang
..... SPDIF (Sony Philips digital interface) koaxial
Anzahl der programmierbaren Titel	16
Rauschabstand	≥ 65 dBA
Kanaltrennung	≥ 40 dB (1 kHz)
Klirrfaktor	< 0.1% (1 kHz)

TUNER

FM-Wellenbereich	87.5 – 108 MHz
MW-Wellenbereich	531 – 1602 kHz
Empfindlichkeit bei 75 Ω	
– Mono, 26 dB Störabstand	2.8 μV
– Stereo, 46 dB Störabstand	61.4 μV
Selektivität	≥ 28 dB
Gesamtklirrfaktor	≤ 5%
Frequenzgang	63 – 5500 Hz (-6 dB)
Störabstand	≥ 50 dBA

CASSETTENDECK

Frequenzgang	
Normale Cassette (Typ I)
.....	80 – 12500 Hz (8 dB)
Störabstand	
Normale Cassette (Typ I)	50 dBA
Jaulen	≤ 0.4% DIN

LAUTSPRECHER

2 wege; Baßreflexsystem	
Abmessungen (B x H x T)	152 x 228 x 238 (mm)

ALLGEMEINE

Versorgungsspannung	220 – 240 V / 50 Hz
Abmessungen (w x h x d)	148 x 235 x 258 (mm)
Gewicht (mit / ohne Lautsprecher) ..	6.0 / 3.3 kg
Stand-by	≤ 7W
Eco power Stand-by	< 1W

Änderungen der technischen Daten ohne Vorankündigung vorbehalten.

ACHTUNG

Versuchen Sie auf keinen Fall, das Gerät selbst zu reparieren; dadurch erlischt der Garantieanspruch. Öffnen Sie das Gehäuse nicht, da die Gefahr von elektrischen Schlägen besteht.

Wenn eine Fehlfunktion auftritt, prüfen Sie zuerst die unten aufgeführten Punkte, bevor Sie das Gerät zur Reparatur bringen. Wenn Sie einen Fehler anhand dieser Empfehlungen nicht beheben können, wenden Sie sich an Ihren Händler oder an eine Kundendienststelle.

Symptom	Lösung
Kein Strom.	<ul style="list-style-type: none"> ✓ Prüfen, ob das Wechselstromnetz Kabel richtig angeschlossen ist.
“NO DISC” wird angezeigt.	<ul style="list-style-type: none"> ✓ Prüfen Sie, ob die CD nicht falschherum eingelegt wurde. ✓ Warten, bis die kondensierte Feuchtigkeit auf der Optik verschwunden ist. ✓ CD austauschen oder reinigen, siehe “Wartung und Pflege”. ✓ Verwenden Sie eine lesbare Disc oder eine korrekt aufgenommene MP3-CD.
Kein Bild.	<ul style="list-style-type: none"> ✓ Prüfen, ob das Fernsehgerät eingeschaltet ist. ✓ Den Videoanschluss prüfen.
Verzerrtes oder schlechtes Bild.	<ul style="list-style-type: none"> ✓ Manchmal kann eine geringfügige Bildverzerrung erscheinen. Dies ist keine Fehlfunktion. ✓ Die CD reinigen. ✓ Verbinden Sie die Anlage mit dem S-Videoeingang Ihres Fernsehgerätes.
Das Seitenverhältnis des Bildschirms kann nicht geändert werden, obwohl Sie die Fernsehgerät-Form festgelegt haben.	<ul style="list-style-type: none"> ✓ Das Seitenverhältnis ist auf der DVD-CD festgelegt. ✓ Je nach Fernsehgerät kann das Seitenverhältnis evtl. nicht geändert werden.
Der DVD-Spieler beginnt nicht mit der Wiedergabe.	<ul style="list-style-type: none"> ✓ Legen Sie eine lesbare Disc ein. ✓ CD-Typ, Farbsystem und Regionalcode prüfen. ✓ Die CD reinigen. ✓ Legen Sie die Disc mit der abzuspielenden Seite nach unten ein. ✓ SYSTEM MENU drücken, um den Einricht-Menübildschirm abzuschalten. ✓ Die elterliche Kontrollfunktion aufheben oder die Einstufung ändern. ✓ Feuchtigkeit hat sich im System niedergeschlagen. Die CD herausnehmen und das System etwa eine Stunde lang eingeschaltet lassen.
Das DVD-Mikrosystems spricht nicht an, wenn die Tasten gedrückt werden.	<ul style="list-style-type: none"> ✓ Den Netzstecker aus der Steckdose ziehen, und wieder anschließen.

Fehlersuche

Symptom	Lösung
Während der DVD-Wiedergabe kann die Sprache für die Audio-Wiedergabe oder die Untertitel nicht geändert werden.	<ul style="list-style-type: none"> ✓ Mehrsprachiger Sound oder Untertitel ist nicht auf der DVD aufgezeichnet. ✓ Ändern der Sprache für den Sound oder Untertitel ist auf der DVD verboten.
Das System reagiert nicht auf Tastendruck.	<ul style="list-style-type: none"> ✓ Lautstärke anpassen. ✓ Den Kopfhörer vom Gerät trennen. ✓ Sicherstellen, dass die Lautsprecher richtig angeschlossen wurden. ✓ Prüfen, ob das blanke Kabelende richtig festgeklemmt ist. ✓ Drücken Sie im Pause-, Zeitlupen- oder Schnellvorlauf/Schnellrücklauf-Modus ▶ , um zur normalen Wiedergabe zurückzukehren. ✓ Sicherstellen, dass die MP3-CD innerhalb von 32-256 kbps Bitrate mit Abtastfrequenzen 48 kHz, 44,1 kHz oder 32 kHz aufgenommen wurde. ✓ Stellen Sie sicher, dass die DTS-Disc auch die Wiedergabe mit Dolby Digital unterstützt.
Schlechte Empfangsqualität.	<ul style="list-style-type: none"> ✓ Wenn das Signal zu schwach ist, die Antenne neu ausrichten oder eine Außenantenne für besseren Empfang anschließen. ✓ Den Abstand zwischen dem Micro-Hifi-System und dem Fernsehgerät oder Videorecorder vergrößern.
Keine Aufnahme oder Wiedergabe möglich.	<ul style="list-style-type: none"> ✓ Kassettenlaufwerksteile reinigen, siehe "Wartung und Pflege". ✓ Nur Kassetten vom Typ NORMAL (IEC I). ✓ Die Öffnung mit einem Stück Klebeband zukleben.
Kassettenfach lässt sich nicht öffnen.	<ul style="list-style-type: none"> ✓ Den Netzstecker wieder anschließen und die Anlage wieder einschalten.
Linker und rechter Kanal sind vertauscht.	<ul style="list-style-type: none"> ✓ Lautsprecheranschlüsse und Aufstellung überprüfen.
Die Fernbedienung funktioniert nicht.	<ul style="list-style-type: none"> ✓ Die Fernbedienung auf den „Fern“-sensor des Gerätes richten. ✓ Den Abstand zum Spieler verringern. ✓ Alle möglichen Hindernisse beseitigen. ✓ Die Batterien durch neue ersetzen. ✓ Prüfen, dass die Batterien richtig eingelegt sind.
Der Timer funktioniert nicht.	<ul style="list-style-type: none"> ✓ Uhrzeit richtig einstellen. ✓ Wenn eine Aufnahme läuft, die Aufnahme stoppen.
Die Uhrzeit-/Timereinstellung wurde gelöscht.	<ul style="list-style-type: none"> ✓ Die Stromversorgung wurde unterbrochen oder das Netzkabel wurde vom Netz getrennt. Zeitanzeige/Timer rücksetzen.

Abtastfrequenz: Datenabtastfrequenz beim Umsetzen von analogen Daten in digitale Daten. Die Abtastfrequenz repräsentiert numerisch, wie viele Male das ursprüngliche analoge Signal pro Sekunde abgetastet wird.

AUDIO OUT Buchsen: Buchsen auf der Rückseite des DVD-Systems, die Audio an ein anderes System (Fernsehgerät, Stereo usw.) schicken.

Bitrate: Die zur Aufnahme einer gegebenen Musiklänge benutzte Datenmenge; in Kilobit pro Sekunde oder kbps gemessen. Oder die Geschwindigkeit, mit der Sie aufzeichnen. Im Allgemeinen gilt: je höher die Bitrate oder je höher die Aufzeichnungsgeschwindigkeit, desto besser die Klangqualität. Höhere Bitraten nehmen jedoch mehr Raum auf einer Disk in Anspruch.

Disk-Menü: Ein für die Auswahl von auf einer DVD aufgezeichneten Bildern, Klängen, Untertiteln, mehreren Winkeln usw. vorbereitetes Bildschirmdisplay.

Dolby Digital: Ein von Dolby Laboratories entwickeltes Surround Sound-System, das bis zu sechs Digital Audio-Kanäle aufweist (vorne links und rechts, Surround links und rechts und Mitte).

DTS: Digital Theatre Systems. Dies ist ein Surround Sound-System, unterscheidet sich aber von Dolby Digital. Die Formate wurden von unterschiedlichen Unternehmen entwickelt.

JPEG: Ein Stehbild-Datenkomprimierungssystem, von der Joint Photographic Expert Group vorgeschlagen, welches trotz seines hohen Komprimierungsverhältnisses geringes Nachlassen der Bildqualität mit sich bringt.

Kapitel: Abschnitte eines Bildes oder eines Musikstücks auf einer DVD, die kleiner als Titel sind. Ein Titel setzt sich aus mehreren Kapiteln zusammen. Jedem Kapitel wird eine Kapitelnummer zugeordnet, die es Ihnen ermöglicht, das von Ihnen gewünschte Kapitel zu finden.

Kindersicherung: Eine Funktion der DVD zur Beschränkung der Wiedergabe der Disk nach Alter des Benutzers gemäß landesspezifischer Einschränkungstufe. Die Einschränkung schwankt von Disk zu Disk; wenn sie aktiviert ist, wird die Wiedergabe verhindert, wenn die Softwarestufe höher als die vom Benutzer festgelegte Stufe ist.

MP3: Ein Dateiformat mit einem Sounddaten-Komprimierungssystem. „MP3“ ist die Abkürzung von Motion Picture Experts Group 1 (oder MPEG-1) Audio Layer 3. Durch Benutzung des MP3-Formats kann eine CD-R oder CD-RW etwa 10-mal mehr Datenmengen als eine reguläre Disk enthalten.

PBC – Wiedergabekontrolle: Bezieht sich auf das zur Wiedergabekontrolle auf Video CDs oder SVCDs aufgezeichnete Signal. Durch Benutzung von auf einer - PBC unterstützenden - Video CD oder SVCD aufgezeichneten Menübildschirmen können Sie interaktive Software sowie Software mit einer Suchfunktion vorteilhaft benutzen.

PCM (Pulse Code Modulation): Ein System zur Umsetzung von analogen Tonsignalen in digitale Signale zur späteren Verarbeitung, ohne dass Datenkomprimierung bei der Umsetzung benutzt wird.

Regionalcode: Ein System, mit dem Disks nur in der zuvor designierten Region abgespielt werden können. Dieses Gerät spielt nur Disks ab, die kompatible Regionalcodes haben. Sie können den Regionalcode Ihres Gerätes finden, indem Sie auf die Rückwand schauen. Einige Disks sind mit mehr als einer Region (oder allen Regionen – ALL) kompatibel.

Seitenverhältnis: Das Verhältnis von vertikalen und horizontalen Größen eines angezeigten Bildes.

Das horizontal : vertikal-Verhältnis von konventionellen Fernsehgeräten lautet 4:3, und das von Breitbildschirmen lautet 16:9.

Surround: Ein System zur Schaffung dreidimensionaler Klangfelder voller Realismus durch Anordnung mehrerer Lautsprecher um den Zuhörer herum.

S-Video: Erzeugt ein klares Bild, indem separate Signale für die Leuchtdichte und die Farbe gesendet werden. Sie können S-Video nur dann benutzen, wenn Ihr Fernsehgerät eine S-Video-Eingangsbuchse hat.

Titel: Der längste Abschnitt einer Bild- oder Musikfunktion von DVDs, Musik usw. bei Videosoftware, oder das gesamte Album bei Audiosoftware. Jedem Titel wird eine Titelnummer zugeordnet, damit Sie den von Ihnen gewünschten Titel finden können.

VIDEO OUT Buchse: Buchse auf der Rückseite des DVD-Systems, die Videosignale an ein Fernsehgerät schickt.

Meet Philips at the Internet
<http://www.philips.com>

English

Français

Español

Deutsch

Nederlands

Italiano

Svenska

Dansk

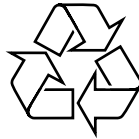

MCD296

