

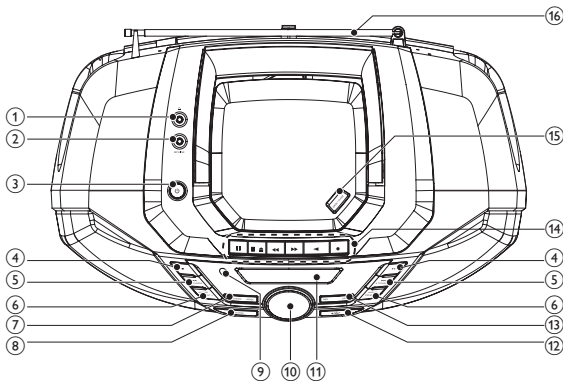

DE Benutzerhandbuch

PHILIPS

1



2

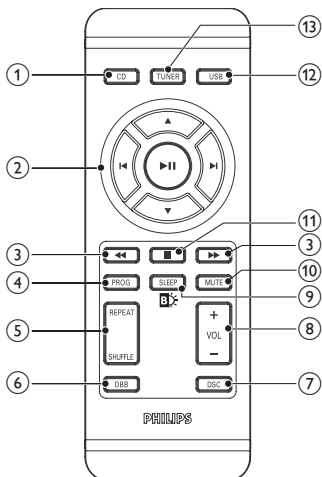

3

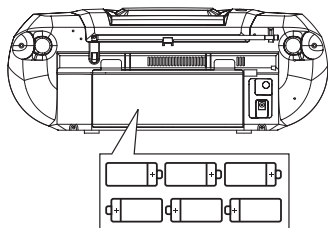

4

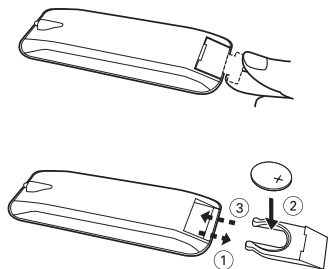

5

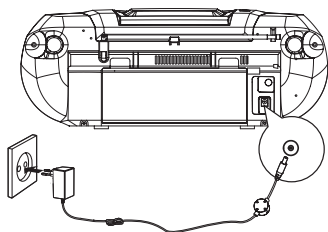

1 Wichtig

Sicherheit

Wichtige Sicherheitshinweise

- ① Lesen Sie diese Hinweise.
- ② Bewahren Sie diese Hinweise auf.
- ③ Beachten Sie alle Warnungen.
- ④ Befolgen Sie alle Anweisungen.
- ⑤ Verwenden Sie dieses Gerät nicht in der Nähe von Wasser.
- ⑥ Säubern Sie das Gerät nur mit einem trockenen Tuch.
- ⑦ Blockieren Sie keine Belüftungsöffnungen. Führen Sie die Installation gemäß den Angaben des Herstellers durch.
- ⑧ Stellen Sie das Gerät nicht in der Nähe von Wärmequellen wie Heizkörpern, Wärmehählern, Öfen oder anderen Geräten (einschließlich Verstärkern) auf, die Wärme erzeugen.
- ⑨ Schützen Sie das Netzkabel, damit niemand auf das Kabel tritt oder es geknickt wird. Insbesondere darf dies nicht an den Steckern, an den Steckdosen oder an der Stelle geschehen, an der die Kabel das Gerät verlassen.
- ⑩ Verwenden Sie ausschließlich vom Hersteller angegebene Zubehör.
- ⑪ Verwenden Sie das Gerät nur mit dem vom Hersteller angegebenen bzw. mit dem Gerät verkauften Wagen, Ständer, Stativ, Halter oder Tisch. Achten Sie bei Verwendung eines Wagens darauf, dass bei einem Verschieben das Gerät nicht herunterfällt und zu Verletzungen führt. 
- ⑫ Trennen Sie bei einem Gewitter oder bei Nichtverwendung über einen längeren Zeitraum das Gerät von der Stromversorgung.
- ⑬ Überlassen Sie Wartungsarbeiten stets einem qualifizierten Techniker. Eine Wartung ist immer dann erforderlich, wenn das Gerät beschädigt wurde. Dazu zählen Beschädigungen des Kabels oder Netzsteckers, ein Eindringen von Flüssigkeiten oder Gegenständen in das Gerät oder Fälle, in denen das Gerät Regen oder Feuchtigkeit ausgesetzt wurde, es nicht ordnungsgemäß funktioniert oder fallen gelassen wurde.
- ⑭ **VORSICHTSHINWEIS zur Batteriehandhabung:** Achten Sie auf folgende Punkte, um ein Auslaufen der Batterien zu verhindern, was zu Verletzungen, Sachschäden oder Schäden am Gerät führen kann:
 - Setzen Sie die Batterien gemäß den Markierungen + und - am Gerät korrekt ein.
 - Verwenden Sie keine Kombination älterer und neuer Batterien oder unterschiedlicher Batterietypen (Zink-Kohle, Alkali-Mangan usw.).
 - Nehmen Sie die Batterien aus dem Gerät, wenn es eine längere Zeit nicht verwendet wird.
 - Die Batterien dürfen nicht zu starker Wärme durch Sonneneinstrahlung, Feuer o. ä. ausgesetzt werden.
- ⑮ Das Gerät darf nicht mit Flüssigkeiten benetzt oder bespritzt werden.
- ⑯ Auf das Gerät dürfen keine möglichen Gefahrenquellen gestellt werden (z. B. mit einer Flüssigkeit gefüllte Behältnisse, brennende Kerzen).



Warnung

- Öffnen Sie auf keinen Fall das Gehäuse des Geräts.
- Fetten Sie niemals Teile dieses Geräts ein.
- Stellen Sie dieses Gerät niemals auf andere elektrische Geräte.
- Setzen Sie dieses Gerät nicht direktem Sonnenlicht, offenem Feuer oder Wärme aus.
- Schauen Sie nie in den Laserstrahl im Inneren des Geräts.
- Stellen Sie sicher, dass das Netzkabel oder der Stecker immer leicht zugänglich sind, sodass Sie das Gerät schnell von der Stromversorgung trennen können.

Gehörschutz

Wählen Sie eine moderate Lautstärke:

Das Verwenden von Kopfhörern bei hoher Lautstärke kann Ihrem Gehör schaden. Dieses Produkt kann Töne in einem Dezibelbereich wiedergeben, der bei einem gesunden Menschen bereits nach weniger als einer Minute zum Hörverlust führen kann. Der höhere Dezibelbereich ist für Personen gedacht, die bereits unter einer Beeinträchtigung ihres Hörvermögens leiden.

Die Lautstärke kann täuschen. Die als "angenehm" empfundene Lautstärke erhöht sich mit der Zeit. Deswegen kann es vorkommen, dass nach längerem Zuhören als "normal" empfunden wird, was in Wirklichkeit sehr laut und für Ihr Gehör schädlich ist. Um diesen Effekt zu vermeiden, sollten Sie die Lautstärke vor der Eingewöhnung auf einen sicheren Lautstärkepegel einstellen und diese Einstellung nicht mehr verändern.

So finden Sie Ihren sicheren Lautstärkepegel:

Stellen Sie den Lautstärkeregler auf eine geringe Lautstärke.

Erhöhen Sie langsam die Lautstärke, bis der Ton klar und deutlich zu hören ist.

Hören Sie nur eine angemessene Zeit:

Bei sehr intensiver Nutzung kann auch eine "sichere" Lautstärke zu Gehörschäden führen.

Verwenden Sie deshalb Ihre Geräte in vernünftiger Weise, und pausieren Sie in angemessenen Zeitabständen.

Beachten Sie bei der Verwendung von Kopfhörern folgende Richtlinien.

Hören Sie nur bei angemessener Lautstärke und nur eine angemessene Zeit lang.

Achten Sie darauf, dass Sie den Lautstärkepegel auch nach der Eingewöhnungsphase unverändert lassen.

Stellen Sie die Lautstärke nur so hoch ein, dass Sie Umgebungsgeräusche noch wahrnehmen können.

In potenziell gefährlichen Situationen sollten Sie sehr vorsichtig sein oder die Verwendung kurzzeitig unterbrechen.

Verwenden Sie die Kopfhörer nicht, während Sie ein motorisiertes Fahrzeug führen, Fahrrad oder Skateboard fahren usw. Dies könnte für den Straßenverkehr gefährlich sein und ist in vielen Ländern verboten.

- Wenn der Netzstecker bzw. Gerätekuppler als Trennvorrichtung verwendet wird, muss die Trennvorrichtung frei zugänglich bleiben.



Achtung

- Die Verwendung von Steuerelementen, Einstellungen oder Vorgehensweisen, die von dieser Darstellung abweichen, können zu gefährlichen Strahlenbelastungen oder anderen Sicherheitsrisiken führen.

Hinweis

Dieses Produkt entspricht den Richtlinien der Europäischen Union zu Funkstörungen.

Dieses Produkt entspricht den folgenden Richtlinien: 2004/108/EC und 2006/95/EC.

Änderungen oder Modifizierungen des Geräts, die nicht ausdrücklich von Philips Consumer Lifestyle genehmigt wurden, können zum Erlöschen der Betriebserlaubnis führen.



Recycling

Ihr Gerät wurde unter Verwendung hochwertiger Materialien und Komponenten entwickelt und hergestellt, die recycelt und wiederverwendet werden können. Befindet sich dieses Symbol (durchgestrichene Abfalltonne auf Rädern) auf dem Gerät, bedeutet dies, dass für dieses Gerät die Europäische Richtlinie 2002/96/EG gilt:

Entsorgen Sie dieses Produkt nicht über Ihren Haushaltsabfall. Informieren Sie sich über die geltenden Bestimmungen zur getrennten Sammlung von Elektro- und Elektronik-Altgeräten in Ihrem Land. Die korrekte Entsorgung des nicht mehr benötigten Produkts hilft negative Auswirkungen auf Umwelt und Gesundheit zu vermeiden.



Ihr Produkt enthält Batterien, die der Europäischen Richtlinie 2006/66/EG unterliegen. Diese dürfen nicht mit dem normalen Haushaltsmüll entsorgt werden.



Befindet sich eine durchgestrichene Abfalltonne auf Rädern sowie das chemische Symbol "Pb" auf dem Gerät, bedeutet dies, dass die Batterien den Anforderungen der Richtlinie für bleihaltige Geräte entsprechen:

Informieren Sie sich über die geltenden Bestimmungen Ihres Landes zur separaten Sammlung von Batterien. Die korrekte Entsorgung von Batterien hilft, negative Auswirkungen auf Umwelt und Gesundheit zu vermeiden.



Die Aufnahme und Wiedergabe von Materialien bedarf möglicherweise der Zustimmung. Siehe Copyright Act 1956 und Performer's Protection Acts 1958 bis 1972.

Hinweise zum Umweltschutz

Auf überflüssiges Verpackungsmaterial wurde verzichtet. Wir haben die Verpackung so gestaltet, dass sie aus nur drei Materialien besteht: Karton, Zellulose (Dämmmaterial) und Polyethylen (Beutel, Schutzfolie). Ihr System besteht aus Materialien, die wiederverwendet werden können, wenn Sie von einem Spezialunternehmen entsorgt werden. Beachten Sie die örtlichen Vorschriften zur Entsorgung von Verpackungsmaterial, verbrauchten Batterien und Altgeräten.



Be responsible
Respect copyrights

Das unbefugte Kopieren von kopiergeschütztem Material wie z. B. Computerprogrammen, Dateien, Sendungen und Tonaufnahmen kann eine Urheberrechtsverletzung und somit eine Straftat darstellen. Dieses Gerät darf für solche Zwecke nicht verwendet werden.

Dieses Gerät hat das folgende Etikett:



Windows Media und das Windows-Logo sind Marken oder eingetragene Marken der Microsoft Corporation in den USA und/oder anderen Ländern.



2 Ihre CD-Soundmaschine

Einführung

Mit diesem Gerät können Sie Musik von Audio-Discs, Kassetten und externen Geräten wiedergeben oder Radiosender hören.

Dieses Gerät bietet verschiedene Soundeffekteinstellungen, die mit Digital Sound Control (DSC) und Dynamic Bass Boost (DBB) zu einem satteren Klang beitragen.
Wenn Sie die Aufnahme von einer Disc auf eine Kassette aktivieren, beginnt das Gerät automatisch die Disc-Wiedergabe.

Dieses Gerät unterstützt die folgenden Medienformate:

Hinweis

- Das Typenschild befindet sich auf der Rückseite des Geräts.







Lieferumfang

Prüfen Sie zunächst, ob die folgenden Teile im Lieferumfang enthalten sind:

- Hauptgerät
- Netzadapter
- Fernbedienung
- Bedienungsanleitung
- Kurzanleitung

Geräteübersicht (siehe Abb. 1)

- 
 - Kopfhörerbuchse
- MP3 LINK**
 - Buchse für externes Audiogerät
- 
 - Ein-/Ausschalten des Geräts
- 
 - Wiedergabe stoppen
 - Löschen eines Programms
- 
 - Starten oder Unterbrechen der Wiedergabe
- 
 - Springen zum vorherigen/nächsten Titel
 - Einstellen eines Radiosenders
 - Suche innerhalb eines Titels
- ALBUM/PRESET +/-**
 - Auswählen eines voreingestellten Radiosenders
 - Springen zum vorhergehenden / nächsten Album
- PROGRAM**
 - Programmieren von Titeln und Durchsuchen des Programms
- MODE**
 - Wiedergabemodus auswählen: REPEAT (Wiederholen) oder SHUFFLE (Zufallswiedergabe).
- SOURCE**
 - Auswählen einer Quelle
- IR**

- Sensor für die Fernbedienung

10 - VOLUME +

- Einstellen der Lautstärke

11 Anzeigefeld

- Anzeigen des aktuellen Status

12

- USB-Buchse

13 DBB

- Ein-/Ausschalten des Dynamic Bass Boost
DSC
- Auswählen einer Soundeinstellung für Filme

14 Bedienelemente für die Kassettenwiedergabe

- ●
Starten der Aufnahme
- ►
Starten der Kassettenwiedergabe
- ◀◀▶▶
Schneller Vorlauf/Rücklauf der Kassette
- ■▲
Stoppen der Kassettenwiedergabe oder Öffnen des Kassettenfachs
- ||
Anhalten der Kassettenwiedergabe oder der Aufnahme

15 OPEN•CLOSE

- Öffnen/Schließen des Disc-Fachs

16 Antenne

Übersicht über die Fernbedienung (siehe Abb. 2)

1 CD

- Auswählen der Disc-Quelle

2 ▲/▼

- Springen zum vorhergehenden / nächsten Album
- Auswählen eines voreingestellten Radiosenders



- Einstellen eines Radiosenders
- Springen zum vorherigen/nächsten Titel



- Starten oder Anhalten der Wiedergabe

3 ◀◀▶▶

- Suche innerhalb eines Titels

4 PROGRAM

- Programmieren von Radiosendern
- Programmieren von Titeln

5 REPEAT

- Auswählen der Wiedergabewiederholungsmodi
SHUFFLE

- Auswählen der Zufallswiedergabemodi

6 DBB

- Ein-/Ausschalten des Dynamic Bass Boost

7 DSC

- Auswählen einer Soundeinstellung für Filme

8 VOL +/-

- Einstellen der Lautstärke

9 SLEEP/

- Einstellen des Sleep Timers
- Ein-/Ausschalten der Display-Hintergrundbeleuchtung des Hauptgeräts

10 MUTE

- Stummschalten oder erneutes Einschalten des Tons

11

- Wiedergabe stoppen
- Löschen eines Programms

12 USB

- Auswählen der USB-Quelle

13 TUNER

- Auswählen der Tuner-Quelle

3 Erste Schritte



Achtung

- Die Verwendung von Stueerelementen, Einstellungen oder Vorgehensweisen, die von dieser Darstellung abweichen, koennen zu gefaehrlichen Strahlenbelastungen oder anderen Sicherheitsrisiken fuehren.

Folgen Sie den Anweisungen in diesem Kapitel immer nacheinander.

Wenn Sie mit Philips Kontakt aufnehmen, werden Sie nach der Modell- und Seriennummer Ihres Geräts gefragt. Sie finden die Modell- und Seriennummer auf der Unterseite des Geräts. Notieren Sie die Nummern:

Modell-Nr: _____

Serien-Nr: _____

Einlegen der Batterien



Hinweis

- Sie koennen fueur die Stromversorgung des Geräts sowohl Batterien als auch den Netzanschluss verwenden.
- Batterien sind im Zubehoer nicht enthalten.

- oeffnen Sie das Batteriefach.
- Legen Sie wie abgebildet 6 Batterien vom Typ R-20 bzw. UM-1 oder Monozellen mit korrekter Polaritaet (+/-) ein.
- Schließen Sie das Batteriefach. (siehe Abb. 3)

Einlegen der Batterien in die Fernbedienung



Achtung

- Explosionsgefahr! Setzen Sie die Batterien keiner groeßen Hitze, direktem Sonnenlicht oder Feuer aus. Werfen Sie Batterien niemals ins Feuer.
- Gefahr einer verminderten Lebensdauer der Batterien! Mischen Sie niemals Batterien unterschiedlicher Hersteller oder unterschiedliche Batterietypen.
- Beschädigung des Produkts moeglich! Entnehmen Sie die Batterien, wenn die Fernbedienung laengere Zeit nicht verwendet wird.

Beim erstmaligen Gebrauch:

- Entfernen Sie den Schutzstreifen, um die Batterien der Fernbedienung in Betrieb zu nehmen.

So tauschen Sie die Batterien in der Fernbedienung aus:

- oeffnen Sie das Batteriefach.
- Setzen Sie wie abgebildet eine CR2025-Batterie mit der korrekten Polaritaet (+/-) ein.
- Schließen Sie das Batteriefach. (siehe Abb. 4)

An die Stromversorgung anschließen



Warnung

- Möglicher Produktschaden! Stellen Sie sicher, dass die Spannung der Stromversorgung mit der Spannung übereinstimmt, die auf der Rück- oder Unterseite des Geräts angegeben ist.
- Stromschlaggefahr! Ziehen Sie immer am Stecker, wenn Sie das Netzteil von der Stromversorgung trennen. Ziehen Sie niemals am Kabel.



Hinweis

- Stellen Sie das Gerät in der Nähe der Steckdose auf. Achten Sie auf einen leichten Zugang zum Netzstecker.

1 Schließen Sie den Netzadapter an den DC-Eingang am Gerät und an eine Steckdose an.

- Um das Gerät vollständig auszuschalten, ziehen Sie den Netzadapter aus der Steckdose. (siehe Abb. 5)



Hinweis

- Um Energie zu sparen, schalten Sie das Gerät nach Gebrauch aus.

Einschalten

1 Drücken Sie die Taste .

- ↳ Das Gerät wechselt zu der zuletzt gewählten Quelle.

4 Wiedergabe

Wiedergeben von CDs

- 1 Drücken Sie zur Auswahl der Disc-Quelle die Taste **CD**.
- 2 Drücken Sie **OPEN•CLOSE**, um das Disc-Fach zu öffnen.
- 3 Legen Sie eine CD mit der bedruckten Seite nach oben ein, und schließen Sie das Disc-Fach.
↳ Die Wiedergabe startet automatisch.
 - Um die Wiedergabe anzuhalten oder fortzusetzen, drücken Sie die Taste **▶||**.
 - Drücken Sie die Taste **■**, um die Wiedergabe anzuhalten.
 - Drücken Sie bei MP3/WMA-Dateien auf **▲/▼**, um ein Album auszuwählen.
 - Wenn Sie zu einem Titel springen möchten, drücken Sie auf **◀▶**.
 - Um innerhalb eines Titels zu suchen, halten Sie die Taste **◀◀▶▶** gedrückt. Lassen Sie die Taste los, um zur normalen Wiedergabe zurückzukehren.

Kassettenwiedergabe



Hinweis

- Wenn eine Kassette wiedergegeben wird oder auf die Kassette aufgenommen wird, kann die Soundquelle nicht geändert werden.
- 1 Drücken Sie zur Auswahl der Kassettenquelle die Taste **SOURCE**.
 - 2 Öffnen Sie die Abdeckung der Kassettenasten.
 - 3 Drücken Sie die Taste **■▲**, um das Kassettenfach zu öffnen.
 - 4 Legen Sie die Kassette mit der geöffneten Seite nach oben und der vollen Spule nach links ein.
 - 5 Drücken Sie die Taste **▶**, um die Wiedergabe zu starten.
 - Um die Wiedergabe anzuhalten oder fortzusetzen, drücken Sie die Taste **||**.
 - Drücken Sie zum Zurückspulen oder schnellen Vorspulen die Taste **◀◀▶▶**.
 - Drücken Sie die Taste **■▲**, um die Wiedergabe anzuhalten.

Wiedergabe von USB-Geräten



Hinweis

- Vergewissern Sie sich, dass das USB-Gerät Audiodateien in einem unterstützten Format enthält.
- 1 Stecken Sie den USB-Anschluss des Geräts in die **USB**-Buchse.
 - 2 Wählen Sie **USB** als Quelle.
 - 3 Drücken Sie die Taste **▲/▼**, um einen Ordner auszuwählen.
 - 4 Drücken Sie die Taste **◀▶**, um eine Datei auszuwählen.
 - 5 Drücken Sie die Taste **▶||**, um die Wiedergabe zu starten.
 - Drücken Sie die Taste **■**, um die Wiedergabe anzuhalten.
 - Um die Wiedergabe anzuhalten oder fortzusetzen, drücken Sie die Taste **▶||**.

Wiedergabe von einem externen Gerät

Mit diesem Gerät können Sie Audioinhalte von einem MP3-Player wiedergeben.

- 1 Verwenden Sie ein Kabel mit 3,5-mm-Steckern auf beiden Seiten (nicht im Lieferumfang enthalten), um die **MP3 LINK**-Buchse (3,5 mm) dieses Geräts und die Kopfhörerbuchse am MP3-Player zu verbinden.

5 Wiedergabeoptionen

Anpassen der Lautstärke

- 1 Drücken Sie während der Wiedergabe die Taste **VOL +/-**, um den Lautstärkepegel zu erhöhen bzw. zu verringern.

Einstellen eines vordefinierten Soundeffekts

- 1 Drücken Sie während der Wiedergabe wiederholt die Taste **DSC**, um Folgendes zu erreichen:
 - [POP] (Pop)
 - [JAZZ] (Jazz)
 - [CLASSIC] (Klassik)
 - [ROCK] (Rock)





Bass verstärken

- 1 Drücken Sie während der Wiedergabe die Taste **DBB**, um die dynamische Bassverstärkung ein- oder auszuschalten.
↳ Wenn DBB aktiviert ist, wird [DBB] angezeigt.

Stummschalten

- 1 Drücken Sie während der Wiedergabe **MUTE**, um die Stummschaltung zu aktivieren/deaktivieren.

Auswählen der Wiedergabemodi

- 1 Drücken Sie wiederholt auf **MODE**, um einen Wiedergabemodus auszuwählen:
 -  (Wiederholen) – einen Titel wiederholen
 -  (Alle wiederholen) – eine ganze CD/ein ganzes Programm wiederholen
 -  (Zufallswiedergabe) – Titel in zufälliger Reihenfolge wiedergeben
 -  (Alle zufällig wiederholen) – alle Titel in zufälliger Reihenfolge wiederholen
- 2 Wenn Sie zur normalen Wiedergabe zurückkehren möchten, drücken Sie wiederholt die Taste **MODE**, bis kein Symbol für einen Wiedergabemodus mehr angezeigt wird.



Tip

- Während der Wiedergabe programmierter Titel können Sie nur  oder  auswählen.

Titel programmieren

Sie können bis zu 20 Titel programmieren.

- 1 Drücken Sie zum Aktivieren des Programmiermodus auf **PROG**, während sich das Gerät im CD/USB-Modus und in der Stopp-Position befindet.
↳ [PROG] (Programm) beginnt zu blinken.

- 2 Drücken Sie für MP3/WMA-Titel **ALBUM/PRESET +/-**, um ein Album auszuwählen.
- 3 Drücken Sie **◀▶**, um eine Titelnummer auszuwählen. Drücken Sie anschließend **PROG**, um die Auswahl zu bestätigen.
- 4 Wiederholen Sie die Schritte 2 und 3, um weitere Titel zu programmieren.
- 5 Drücken Sie die Taste **▶||**, um die programmierten Titel wiederzugeben.
 - ↳ Während der Wiedergabe wird [PROG] (Programm) angezeigt.
 - Um ein Programm zu löschen, drücken Sie in der Stopp-Position auf **■**.
 - Um ein Programm zu überprüfen, halten Sie in der Stopp-Position **PROG** mindestens 2 Sekunden gedrückt.

6 Anhören des Radios

Einstellen eines Radiosenders

Hinweis

- Für einen optimalen UKW-Empfang fahren Sie die UKW-Antenne vollständig aus und richten sie aus.

- 1 Drücken Sie **TUNER**, um UKW oder MW auszuwählen.
- 2 Halten Sie **◀◀▶▶** mindestens 2 Sekunden gedrückt.
 - ↳ [SEARCH] (Suche) wird angezeigt.
 - ↳ Das Radio wechselt automatisch zu einem Sender mit hoher Signalstärke.
- 3 Wiederholen Sie Schritt 2, um weitere Sender einzustellen.
 - Um einen Sender mit schwacher Signalstärke auszuwählen, drücken Sie wiederholt auf **◀◀▶▶**, bis der Empfang optimal ist.

Automatisches Programmieren von Radiosendern

Hinweis

- Sie können maximal 20 UKW- und 20 MW-Radiosender programmieren.

- 1 Halten Sie im Tuner-Modus die Taste **PROG** 2 Sekunden lang gedrückt, um den automatischen Programmiermodus zu aktivieren.
 - ↳ [AUTO STORE] (Automatische Speicherung) wird angezeigt.
 - ↳ Alle verfügbaren Sender werden nacheinander je nach Wellenband-Empfangsstärke programmiert.
 - ↳ Der erste programmierte Radiosender wird automatisch wiedergegeben.

Radiosender manuell programmieren

Hinweis

- Sie können maximal 20 UKW- und 20 MW-Radiosender programmieren.

- 1 Einstellen eines Radiosenders

- 2 Drücken Sie die Taste **PROG**, um in den Programmiermodus zu wechseln.
↳ [PROG] (Programm) blinkt auf der Anzeige.
- 3 Drücken Sie **PRESET+/- (▲▼)**, um diesem Radiosender eine Nummer (1 bis 20) zuzuweisen, und bestätigen Sie anschließend mit **PROG**.
↳ Die Voreinstellungsnummer und die Frequenz des voreingestellten Senders werden angezeigt.
- 4 Wiederholen Sie die obigen Schritte zum Programmieren weiterer Sender.



Hinweis

- Soll ein programmierter Sender überschrieben werden, speichern Sie einen anderen Sender an seiner Stelle.

Auswählen eines voreingestellten Radiosenders

- 1 Drücken Sie im Tuner-Modus auf **PRESET+/- (▲▼)**, um eine voreingestellte Sendernummer auszuwählen.

7 Weitere Funktionen

Aufnahme



Hinweis

- Verwenden Sie für die Aufnahme ausschließlich Kassetten vom IEC-Typ I (Normal), bei denen die Schreibschutz-Laschen noch nicht herausgebrochen wurden.



Tipp

- Wenn eine Kassette wiedergegeben wird oder auf die Kassette aufgenommen wird, kann die Soundquelle nicht geändert werden.
- Es wird automatisch der optimale Aufnahmepegel eingestellt. Das Ändern der Lautstärke oder des Soundeffekts wirkt sich nicht auf die Aufnahme aus.



Hinweis

- Die Klangqualität der Aufnahme kann je nach Quelle und verwendeter Kassette variieren.

Aufnahme von CD auf Kassette

- 1 Drücken Sie zur Auswahl der Disc-Quelle die Taste **CD**.
- 2 Legen Sie eine Disc ein.
- 3 Beenden Sie die Disc-Wiedergabe.
- 4 Drücken Sie die Taste **■▲**, um das Kassettenfach zu öffnen.
- 5 Legen Sie eine Kassette ein.

- 6 Drücken Sie auf ●, um mit der Aufnahme zu beginnen.
 - ↳ Die Disc-Wiedergabe beginnt automatisch am Disc-Beginn.
 - Drücken Sie die Taste II, um die Aufnahme anzuhalten bzw. fortzusetzen.
 - Um die Aufnahme zu beenden, drücken Sie die Taste ■▲.

Aufnahmen eines bestimmten Teils einer Disc auf Kassette

- 1 Halten Sie während der Disc-Wiedergabe I◀◀▶▶I gedrückt, um die gewünschte Stelle zu suchen, und lassen Sie die Taste dann los.
 - Um einen Titel auszuwählen, drücken Sie I◀◀▶▶I.
- 2 Drücken Sie die Taste ▶II, um die Disc-Wiedergabe anzuhalten.
- 3 Drücken Sie auf ●, um mit der Aufnahme zu beginnen.
 - ↳ Die Disc-Wiedergabe wird automatisch fortgesetzt.
 - Drücken Sie die Taste II, um die Aufnahme anzuhalten. Drücken Sie diese Taste erneut, um die Aufnahme fortzusetzen.
 - Um die Aufnahme zu beenden, drücken Sie die Taste ■▲.

Aufnahme von Radio auf Kassette

- 1 Stellen Sie den gewünschten Radiosender ein.
- 2 Öffnen Sie die Abdeckung der Kassettenasten.
- 3 Drücken Sie die Taste ■▲, um das Kassettenfach zu öffnen.
- 4 Legen Sie eine Kassette ein.
- 5 Drücken Sie auf ●, um mit der Aufnahme zu beginnen.
 - Drücken Sie die Taste II, um die Aufnahme anzuhalten. Drücken Sie diese Taste erneut, um die Aufnahme fortzusetzen.
 - Um die Aufnahme zu beenden, drücken Sie die Taste ■▲.

Aufnahme über USB

- 1 Drücken Sie auf USB, um USB als Quelle auszuwählen.
- 2 Schließen Sie ein USB-Gerät an.
- 3 Beenden Sie die USB-Wiedergabe.
- 4 Drücken Sie die Taste ■▲, um das Kassettenfach zu öffnen.
- 5 Legen Sie eine Kassette ein.
- 6 Starten Sie die Wiedergabe vom USB-Gerät, und drücken Sie dann ●, um mit der Aufnahme zu beginnen.
 - Drücken Sie die Taste II, um die Aufnahme anzuhalten bzw. fortzusetzen.
 - Um die Aufnahme zu beenden, drücken Sie die Taste ■▲.

Aufnahmen von externen Audiogeräten

- 1 Drücken Sie wiederholt SOURCE, um eine externe Audioquelle auszuwählen.
- 2 Schließen Sie ein externes Audiogerät an.
- 3 Beenden Sie die Wiedergabe.
- 4 Drücken Sie die Taste ■▲, um das Kassettenfach zu öffnen.
- 5 Legen Sie eine Kassette ein.
- 6 Starten Sie die Wiedergabe vom Gerät, und drücken Sie dann ●, um mit der Aufnahme zu beginnen.
 - Drücken Sie die Taste II, um die Aufnahme anzuhalten bzw. fortzusetzen.
 - Um die Aufnahme zu beenden, drücken Sie die Taste ■▲.

Einstellen des Sleep-Timers

Dieses Gerät kann nach einer voreingestellten Zeit automatisch in den Standby-Modus umschalten.

- 1 Drücken Sie bei eingeschaltetem Gerät wiederholt auf **SLEEP**, um einen Zeitraum (in Minuten) auszuwählen.

↳ Wenn der Sleep-Timer aktiviert ist, wird auf dem Display **z²** angezeigt.

Deaktivieren des Sleep-Timers

- 1 Drücken Sie wiederholt **SLEEP**, bis **[SLEEP OFF]** (Sleep-Timer aus) angezeigt wird.

↳ Wenn der Sleep-Timer deaktiviert ist, wird **z²** nicht mehr auf dem Display angezeigt.

Verwenden von Kopfhörern

- 1 Schließen Sie einen Kopfhörer an die -Buchse des Geräts an.

Ein-/Ausschalten der Display-Hintergrundbeleuchtung

So schalten Sie die Display-Hintergrundbeleuchtung des Hauptgeräts ein bzw. aus:

- 1 Halten Sie die Taste **SLEEP** gedrückt.

8 Produktinformationen



Hinweis

- Die Produktinformation können ohne vorherige Ankündigung geändert werden.

Technische Daten

Disc

Lasertyp	Halbleiter
Disc-Durchmesser	12 cm/8 cm
Unterstützte Disc-Typen	CD-DA, CD-R, CD-RW, MP3-CD, WMA-CD
Audio DAC	24 Bits / 44,1 kHz
Klirrfaktor	< 1 %
Frequenzgang	60 Hz -16 kHz
S/N Ratio	> 62 dBA

Tuner

Empfangsbereich	UKW: 87,5 - 108 MHz; MW: 531 - 1602 kHz
Abstimmungsbereich	50 kHz (FM); 9 kHz (MW)
Klirrfaktor	< 3 %
Signal-Rauschverhältnis	> 50 dB

Kassettendeck

Frequenzgang - Normale Kassette (Typ I)	125 - 8000 Hz (8 dB)
Signal-/Rausch-Verhältnis - Normale Kassette (Typ I)	40 dBA
Gleichlaufschwankungen	< 0,4 % J/S

Allgemein

Stromversorgung	Modell: GFP151T-100150-1, Eingangsleistung: 100 – 240V~, 50 – 60 Hz, 0,36 A, Ausgangsleistung: DC 10V, 1,5 A
Betriebs-Stromverbrauch	8 W
Standby-Stromverbrauch	< 1 W
Abmessungen - Hauptgerät (B x H x T)	435 x 270 x 170 mm
Gewicht	2,9 kg

Unterstützte MP3-Dischformate

- ISO9660, Joliet
- Maximale Anzahl von Titeln: 512 (je nach Länge des Dateinamens)
- Maximale Anzahl von Alben: 255
- Unterstützte Sampling-Frequenz: 32 kHz, 44,1 kHz, 48 kHz
- Unterstützte Bitraten: 32 bis 256 KBit/s, variable Bitraten

Informationen zur USB-Wiedergabefähigkeit

Kompatible USB-Geräte:

- USB-Flash-Speicher (USB 2.0 oder USB 1.1)
- USB-Flash-Player (USB 2.0 oder USB 1.1)
- Speicherkarten (zusätzliches Kartenlesegerät zum Einsatz mit diesem Gerät erforderlich)

Unterstützte Formate:

- USB- oder Speicher-Dateiformat FAT12, FAT16, FAT32 (Abschnittsgröße: 512 Byte)
- MP3-Bitrate (Übertragungsgeschwindigkeit): 32–320 Kbit/s und variable Bitrate
- WMA Version 9 oder ältere Versionen
- Die Verschachtelung von Verzeichnissen ist auf maximal 8 Ebenen beschränkt.
- Anzahl der Alben/Ordner: maximal 99
- Anzahl der Tracks/Titel: maximal 999
- Dateiname in Unicode UTF8 (maximale Länge: 128 Byte)

Nicht unterstützte Formate:

- Leere Alben: Ein leeres Album ist ein Album, das keine MP3-/WMA-Dateien enthält und im Display nicht angezeigt wird.
- Nicht unterstützte Dateiformate werden übersprungen. So werden beispielsweise Word-Dokumente (.doc) oder MP3-Dateien mit der Erweiterung .dlf ignoriert und nicht wiedergegeben.
- AAC-, WAV-, PCM-Audiodateien

- DRM-geschützte WMA-Dateien (.wav, .m4a, .m4p, .mp4, .aac)
- WMA-Dateien im Lossless-Format

Wartung

Reinigen des Gehäuses

- Verwenden Sie ein weiches, mit einer milden Reinigungslösung leicht angefeuchtetes Tuch. Verwenden Sie keine Lösung, die Alkohol, Spirituosen, Ammoniak oder Scheuermittel enthält.

Reinigen von Discs

- Ist eine Disc verschmutzt, reinigen Sie sie mit einem Reinigungstuch. Wischen Sie die Disc von der Mitte nach außen hin ab.



- Verwenden Sie keine Lösungsmittel, wie Benzol, Verdüner; im Handel erhältliche Reinigungsmittel oder für analoge Schallplatten entwickeltes Antistatikspray.

Reinigen der Disc-Linse

- Nach längerem Gebrauch kann sich Schmutz oder Staub auf der optischen Linse ablagern. Um eine gute Wiedergabequalität zu gewährleisten, reinigen Sie die optische Linse mit Philips CD Lens Cleaner oder einem im Handel erhältlichen Linsenreiniger. Befolgen Sie die Anweisungen zu dem Reiniger.

Reinigen der Tonköpfe und Rollen

- Reinigen Sie für eine gleichbleibend gute Aufnahme- und Wiedergabequalität die Tonköpfe **A**, die Antriebsrolle(n) **B** und die Andruckrolle(n) **C** alle 50 Betriebsstunden.

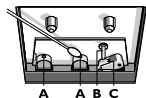

- Verwenden Sie hierzu ein mit Reinigungsflüssigkeit oder -alkohol leicht angefeuchtetes Wattestäbchen.
- Sie können zur Reinigung der Tonköpfe auch ein Reinigungsband verwenden.
- **Entmagnetisierung der Tonköpfe**
- Erwerben Sie bei einem Fachhändler ein Entmagnetisierungsband.

9 Fehlerbehebung

Fehlerbehebung



Warnung

- Öffnen Sie auf keinen Fall das Gehäuse des Geräts.

Bei eigenhändigen Reparaturversuchen verfällt die Garantie.

Wenn sich Probleme mit diesem Gerät ergeben, überprüfen Sie die folgenden Punkte, bevor Sie eine Serviceleistung anfordern. Sollte das Problem weiterhin bestehen, gehen Sie auf die Website von philips (www.philips.com/support), oder wenden Sie sich an philips (siehe Kontaktinformationen). Wenn Sie philips kontaktieren, stellen Sie sicher, dass sich das Gerät in der Nähe befindet und die Modell- und Seriennummer verfügbar ist.

Keine Stromversorgung

- Vergewissern Sie sich, dass das Netzkabel richtig angeschlossen ist.
- Stellen Sie sicher, dass die Steckdose an die Stromversorgung angeschlossen ist.
- Vergewissern Sie sich, dass die Batterien korrekt eingesetzt wurden.

Kein Ton oder verzerrter Ton

- Stellen Sie die Lautstärke ein.
- Überprüfen Sie, ob die Lautsprecher korrekt angeschlossen sind.
- Überprüfen Sie, ob der abisolierte Teil des Lautsprecherkabels angeklemt ist.

Die Audioausgänge für links und rechts sind vertauscht

- Überprüfen Sie die Lautsprecheranschlüsse und ihre Position.

Das Gerät reagiert nicht

- Ziehen Sie den Netzstecker, und schließen Sie ihn wieder an. Schalten Sie anschließend das System erneut ein.
- Die Energiesparfunktion schaltet das Gerät automatisch aus, wenn Sie innerhalb von 15 Minuten nach der letzten Wiedergabe keine Taste betätigt haben.

Kassette kann nicht aufgenommen/wiedergegeben werden

- Reinigen Sie den Kassettenschacht.
- Verwenden Sie nur NORMALE Kassetten.
- Überkleben Sie die fehlende Sicherungslasche mit einem Stück Klebeband.

Die Fernbedienung funktioniert nicht

- Wählen Sie die passende Quelle zunächst über die Fernbedienung statt über das Hauptgerät aus, bevor Sie eine Funktionstaste betätigen.
- Verringern Sie den Abstand zwischen der Fernbedienung und dem Gerät.
- Achten Sie beim Einsetzen der Batterie auf die korrekte Lage der Pole ("+/-"-Zeichen) gemäß Angabe.
- Tauschen Sie die Batterie aus.
- Richten Sie die Fernbedienung direkt auf den Sensor, der sich auf der Vorderseite des Geräts befindet.

USB-Gerät wird nicht unterstützt

- USB-Gerät ist nicht mit dem Gerät kompatibel. Versuchen Sie, ein anderes Gerät anzuschließen.

Disc wird nicht erkannt

- Legen Sie eine Disc ein.
- Überprüfen Sie, ob Sie die Disc mit der beschrifteten Seite nach oben eingelegt haben.
- Warten Sie bis die kondensierte Feuchtigkeit auf der Linse verdunstet ist.
- Ersetzen oder reinigen Sie die Disc.
- Benutzen Sie eine finalisierte CD oder eine korrekt formatierte Disc.

Schlechter Radioempfang

- Halten Sie das Gerät von anderen elektronischen Geräten fern, um Funkstörungen zu vermeiden.
- Ziehen Sie die UKW-Antenne vollständig heraus, und ändern Sie die Position.



© 2011 Koninklijke Philips Electronics N.V.
All rights reserved.

AZ3856_12_UM_V5.2

