

# Alltid redo att hjälpa till

Registrera din produkt och få support på  
[www.philips.com/support](http://www.philips.com/support)



AJ3800/12



## Användarhandbok

**PHILIPS**

# Innehållsförteckning

---

<b>1 Viktigt!</b>	<b>3</b>
-------------------	----------

---

<b>2 Din klockradio</b>	<b>3</b>
Förpackningens innehåll	3
Översikt över huvudenheten	4

---

<b>3 Komma igång</b>	<b>5</b>
Sätta i batteriet	5
Ansluta strömmen	6
Ange tid	6

---

<b>4 Lyssna på FM-radio</b>	<b>6</b>
Ställa in FM-radiokanaler	6
Lagra och välja en förinställd radiokanal	6

---

<b>5 Larm</b>	<b>7</b>
Ställ in larmtid och läge	7
Avaktivera larmet	7
Ställa in insomningstimer	7

---

<b>6 Others</b>	<b>8</b>
Använda projektionen	8
Justera ljusstyrka	8

---

<b>7 Produktinformation</b>	<b>8</b>
Specifikationer	8

---

<b>8 Felsökning</b>	<b>9</b>
---------------------	----------

---

<b>9 Obs!</b>	<b>10</b>
Deklaration om överensstämmelse	10

# 1 Viktigt!



## Varning

- Ta aldrig bort höljet på den här klockradion.
  - Smörj aldrig någon av klockradions delar.
  - Placera aldrig klockradion ovanpå annan elektrisk utrustning.
  - Skydda klockradion mot direkt solljus, öppna lågor och värme.
  - Se till att du alltid har nätsladden, kontakten och adaptern lättillgängliga så att du kan koppla ur klockradion från eluttaget.
- 
- Se till att det finns tillräckligt med ledigt utrymme för god ventilation runt produkten.
  - Utsätt inte klockradion för vattendroppar eller vattenstrålar.
  - Placera inga potentiellt skadliga föremål på klockradion (t.ex. vattenfyllda kärl eller levande ljus).
  - Om adaptern används som fränkopplingsenhet ska den vara lätt att komma åt.
  - Använd endast den strömförsörjning som finns angiven i användarhandboken.
  - **VARNING!** Batterianvändning – Undvik batteriläckage, som kan ge upphov till personskada, skada på egendom eller skada på apparaten:
    - Installera alla batterier på rätt sätt och placera + och - enligt markeringarna i apparaten.
    - Blanda inte batterier (t.ex. gamla och nya eller kol och alkaliska).
    - Ta ur batterierna när apparaten inte ska användas på länge.
    - Batterierna ska inte utsättas för stark hetta som solsken eller eld.

# 2 Din klockradio

Gratulerar till din nya produkt och välkommen till Philips! Genom att registrera din produkt på [www.philips.com/welcome](http://www.philips.com/welcome) kan du dra nytta av Philips support.

---

## Förpackningens innehåll

Kontrollera och identifiera innehållet i förpackningen:

- Huvudenhet
- 1 nätadapter
- Kortfattad användarhandbok
- Säkerhetsblad

# Översikt över huvudenheten

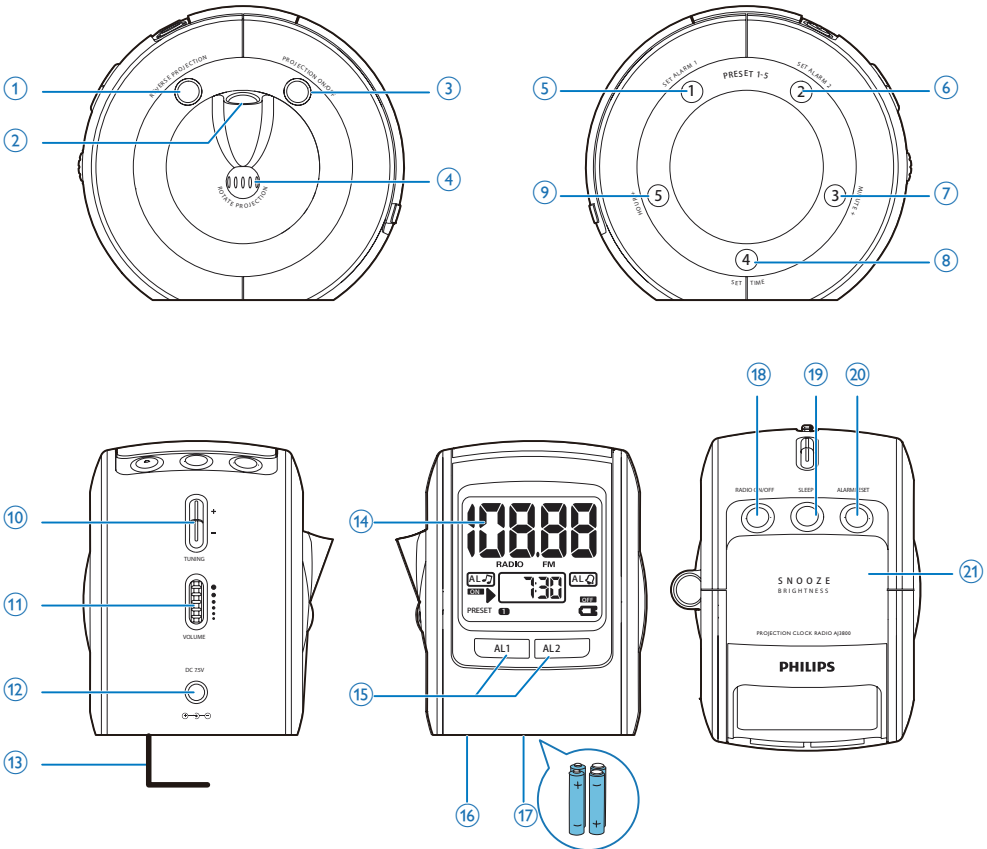

**① REVERSE PROJECTION**

- Vänd projektionen.

**② Projektionslins**

**③ PROJECTION ON/OFF**

- Slå på eller stäng av projektionen.

**④ ROTATE PROJECTION**

- Vrid projektionen lätt till en annan vinkel.

**⑤ SET ALARM 1 / PRESET 1**

- Ställ in ALARM1-timer.

- Programmera eller välj kanal 1.

**⑥ SET ALARM 2 / PRESET 2**

- Ställ in ALARM2-timer.
- Programmera eller välj kanal 2.

**⑦ MINUTE+ / PRESET 3**

- Ställ in minut.
- Programmera eller välj kanal 3.

**⑧ SET TIME / PRESET 4**

- Ställ in klocktiden.
- Programmera eller välj kanal 4.

- ⑨ **HOUR+ /PRESET 5**
  - Ställ in timme.
  - Programmera eller välj kanal 5.
- ⑩ **+ TUNING -**
  - Ställ in radiokanaler.
- ⑪ **- Volume +**
  - Justera volymen.
- ⑫ **DC-IN**
  - Strömuttag.
- ⑬ **FM ANT**
  - Förbättra FM-mottagningen.
- ⑭ **Teckenfönster**
  - Visa aktuell information.
- ⑮ **AL1/AL2**
  - Visa larminställningar.
  - Aktivera eller avaktivera larmtimer.
- ⑯ **RESET**
  - Återställ enheten.
- ⑰ **Batterifack**
- ⑱ **RADIO ON/OFF**
  - Slå på/stäng av radion.
- ⑲ **SLEEP**
  - Ställ in insomningstimern.
- ⑳ **ALARM RESET**
  - Avaktivera larmet.
- ㉑ **SNOOZE/BRIGHTNESS**
  - Snooze-funktion.
  - Justera ljusstyrkan för teckenfönstret.

## 3 Komma igång



### Var försiktig

- Genom att använda kontrollerna eller justera funktionerna på något sätt som inte beskrivs i den här handboken kan du utsätta dig för farlig strålning eller annan osäker användning.

Följ alltid anvisningarna i det här kapitlet i rätt följd.

---

### Sätta i batteriet

Sätt i 4 x 1,5 V R6/UM3/AA-batterier (medföljer inte) med polerna (+/-) åt rätt håll enligt markeringen.

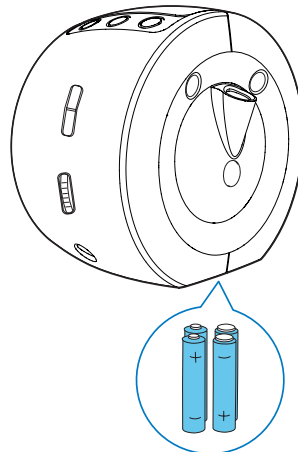

4 x 1,5 V R6/UM3/AA

## Ansluta strömmen

### ! Var försiktig

- Risk för produktskada! Kontrollera att nätspänningen motsvarar den spänning som är angiven på klockradions bak- eller undersida.
- Risk för elektriska stötar! När du kopplar bort nätadaptern ska du alltid dra ut kontakten ur uttaget. Dra aldrig i sladden.

### ☰ Kommentar

- Typplattan sitter på klockradions undersida.

Anslut nätadaptern till:

- nätuttaget på huvudenheten.
- vägguttaget.

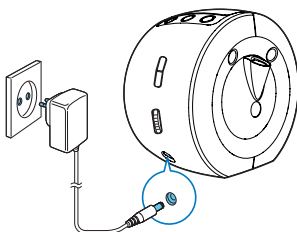

## Ange tid

### ☰ Kommentar

- Du kan endast ställa klockan i standbyläge.

- 1 Tryck på **SET TIME** om du vill aktivera klockinställningsläget.
- 2 Tryck på **HOURL+** för att ställa in timme.
- 3 Tryck på **MINUTE+**föratt ställa in minut.
- 4 Bekräfta genom att trycka på **SET TIME**.

## 4 Lyssna på FM-radio

### ☰ Kommentar

- Håll klockradion borta från andra elektroniska enheter för att undvika radiostörning.
- Dra ut och justera FM-antennen för bättre mottagning.

## Ställa in FM-radiokanaler

- 1 Aktivera radion genom att trycka på **RADIO ON/OFF**.  
↳ Den senast valda radiofrekvensen visas i fönstret.
- 2 Håll **TUNING +/-** intryckt i minst 2 sekunder.  
↳ Klockradion ställer automatiskt in en kanal med tillräckligt bra mottagning.
- 3 Upprepa steg 2 om du vill ställa in fler radiokanaler.

Ställa in en kanal manuellt:

- Tryck på **TUNING +/-** upprepade gånger tills du hittar optimal mottagning.

## Lagra och välja en förinställd radiokanal

Du kan lagra upp till 5 radiokanaler:

- 1 Ställ in en radiokanal.
- 2 Tryck på sifferknappen tills du hör ett pip.  
↳ Det förinställda numret för kanalen visas i fönstret.
- 3 Upprepa steg 1–2 om du vill ställa in fler kanaler.
  - Du kan byta ut en förinställd radiokanal genom att lagra en annan frekvens på samma plats.

Tryck på sifferknappen och välj motsvarande förinställd radiokanal.

# 5 Larm

---

## Ställ in larmtid och läge

I standbyläge kan du ange två larm som ringer vid olika tider.



### Kommentar

- Se till att du har ställt klockan rätt.

- 1 Aktivera larminställningsläget genom att hålla **SET ALARM 1** eller **SET ALARM 2** nedtryckt.
- 2 Tryck på **HOUR+** för att ställa in timme.
- 3 Tryck på **MINUTE+** för att ställa in minut.
- 4 Bekräfta genom att trycka på **SET ALARM 1** eller på **SET ALARM 2**.



### Tips

- Kontrollera larmtiden genom att trycka på knappen **AL1** eller **AL2**.

---

## Avaktivera larmet

Du kan stänga av larmet på 3 olika sätt.

### 24-timmars larmåterställning:

Om du vill stänga av larmet men behålla samma inställning för kommande dagar:

- Tryck på **ALARM RESET/SLEEP**.
  - ↳ Klockradion piper en gång.

### Repeterande larm:

- När larmet ljuder trycker du på **REPEAT ALARM/BRIGHTNESS CONTROL**.
  - ↳ Snooze-funktionen aktiveras och larmet ljuder igen nio minuter senare (6 gånger som mest).

### Stäng av larmet helt:

- Tryck en gång på **AL1** eller på **AL2** tills **OFF** visas.

---

## Ställa in insomningstimer

Klockradion stängdes av automatiskt efter en förinställd tid.

Välj insomningstimerperiod genom att trycka upprepade gånger på **ALARM RESET/SLEEP**.

- ↳ **SLEEP** respektive **SL:120/SL:90/SL:60/SL:30/SL:15** visas i teckenfönstret.

Avaktivera insomningstimeren:

Tryck upprepade gånger på **ALARM RESET / SLEEP** tills **OFF** visas.

## 6 Others

### Använda projektionen

Med den här enheten kan du projicera klocktiden på en yta.

- 1 Tryck på **PROJECTION ON/OFF**.  
↳ Projektionslinsen tänds.
- 2 Vrid på projektionslinsens hjul tills du hittar en lämplig projektyta (180 grader åt vänster eller höger som mest)
- 3 Om du vill vrida den projicerade tiden trycker du på **REVERSE PROJECTION**.
- 4 Ändra den projekteringsvinkeln genom att vrida på **ROTATE PROJECTION**(60 grader åt vänster eller höger som mest).
- 5 Stäng av genom att trycka på **PROJECTION ON/OFF**.  
↳ Projektionslinsen släcks.

#### Kommentar

- Vid batteridrift lyser projektionslinsen svagt för att spara energi.
- Om du använder projekteringsfunktionen under en längre period bör du använda nätströmförsörjning.

### Justera ljusstyrka

Justera teckenfönstrets ljusstyrka genom att trycka upprepade gånger på **REPEAT ALARM/BRIGHTNESS CONTROL**.

## 7 Produktinforma- tion

#### Kommentar

- Produktinformationen kan komma att ändras utan föregående meddelande.

### Specifikationer

#### Förstärkare

Nominell uteffekt	0,35 W RMS
-------------------	------------

#### Tuner (FM)

Mottagningsområde	87,5– 108 MHz
Inställningsområde	50 kHz
Känslighet	< 22 dBf
– Mono, 26 dB S/N-förhållande	
Sökselektivitet	> 28 dBf
Total harmonisk distorsion	< 2 %
Signal/brusförhållande	>50 dBA

#### Allmän information

Strömförsörjning	Modell:
– Nätström	ASUC30E-075025;
– Batteri	Ineffekt: 100–240 V ~, 50/60 Hz, 0,3 A; Uteffekt: 7,5 VDC 250 mV 6 V, 4 x 1,5 V R6/UM3



Effektförbrukning vid användning	1,5 W
Effektförbrukning i standbyläge	< 1 W
Mått: Huvudenhet (B x H x D)	88 x 107 x 118 mm
Vikt: -Huvudenhet	0,38 kg

## 8 Felsökning



### Varning

- Ta aldrig bort höljet från apparaten.

Försök aldrig reparera systemet själv. Om du gör det gäller inte garantin.

Om det uppstår problem vid användningen av apparaten bör du kontrollera nedanstående punkter innan du begär service. Om problemet kvarstår går du till Philips webbplats ([www.philips.com/welcome](http://www.philips.com/welcome)). När du kontaktar Philips bör du ha både apparaten samt modell- och serienumret till hands.

### Ingen ström

- Kontrollera att strömkabeln på enheten är korrekt ansluten.
- Kontrollera att det finns ström i nätuttaget.

### Inget ljud.

- Justera volymen.

### Inget svar från enheten

- Koppla från och återanslut nätkontakten och slå sedan på enheten igen.

### Dålig radiomottagning

- Öka avståndet mellan enheten och TV:n eller videon.
- Dra ut FM-antennen helt.

### Larmet fungerar inte

- Ställ in klockan/larmet rätt.

### Klock-/larminställning har raderats

- Strömmen har stängts av eller så har strömsladden kopplats från.
- Återställ klockan/larmet.

# 9 Obs!

Eventuella förändringar av den här enheten som inte uttryckligen har godkänts av Gibson Innovations kan frånta användaren rätten att använda utrustningen.

---

## Deklaration om överensstämmelse



Gibson Innovations deklarerar härmed att produkterna uppfyller alla viktiga krav och andra relevanta villkor i direktivet 1999/5/EG. Du hittar deklARATIONEN om överensstämmelse på [www.philips.com/support](http://www.philips.com/support).



Produkten är utvecklad och tillverkad av högkvalitativa material och komponenter som både kan återvinnas och återanvändas.



När den här symbolen med en överkryssad papperskorg visas på produkten innebär det att produkten omfattas av det europeiska direktivet 2002/96/EG.

Ta reda på var du kan hitta närmaste återvinningsstation för elektriska och elektroniska produkter:

Följ den lokala lagstiftningen och släng inte dina gamla produkter i det vanliga hushållsavfallet. Genom att kassera dina gamla produkter på rätt sätt kan du bidra till att minska eventuella negativa effekter på miljö och hälsa.



Produkten innehåller batterier som följer EU-direktivet 2006/66/EC och den kan inte kasseras med normalt hushållsavfall. Ta reda på de lokala reglerna om separat insamling av batterier eftersom korrekt kassering bidrar till att minska negativ påverkan på miljö och hälsa.

### Miljöinformation

Allt onödigt förpackningsmaterial har tagits bort. Vi har försökt göra paketeringen lätt att dela upp i tre olika material: kartong (lådan), polystyrenskum (buffert) och polyeten (påsar, skyddande skumskiva).

Systemet består av material som kan återvinnas och återanvändas om det monteras isär av ett specialiserat företag. Följ de lokala föreskrifterna för kassering av förpackningsmaterial, användna batterier och gammal utrustning.



Specifications are subject to change without notice

2015 © Gibson Innovations Limited. All rights reserved.

This product has been manufactured by, and is sold under the responsibility of Gibson Innovations Ltd., and Gibson Innovations Ltd. is the warrantor in relation to this product. Philips and the Philips Shield Emblem are registered trademarks of Koninklijke Philips N.V. and are used under license from Koninklijke Philips N.V.

AJ3800\_12\_UM\_V1.0

