

Sempre perto para ajudá-lo

Registre seu produto e obtenha suporte em
www.philips.com/support

SHB5500



Manual do Usuário

PHILIPS

Sumário

1	Instruções importantes de segurança	2
	Como ouvir música com segurança	2
	Informações gerais	2
	Conformidade com EMF	2

2	Seu headset intra-auricular wireless	3
	Conteúdo da caixa	3
	Outros dispositivos	3
	Visão geral do headset intra-auricular wireless	3

3	Primeiros passos	4
	Carregue seu headset	4
	Emparelhar o headset com o celular	4

4	Usar o headset	5
	Conecte o headset a um dispositivo Bluetooth.	5
	Gerencie suas chamadas e músicas	5
	Usar o headset	6

5	Dados técnicos	7
----------	-----------------------	----------

6	Aviso	8
	Declaração de conformidade	8
	Descarte da bateria e do produto antigos	8

7	Perguntas freqüentes	10
----------	-----------------------------	-----------

1 Instruções importantes de segurança

Como ouvir música com segurança



Perigo

- Para não prejudicar a audição, evite usar o headset no volume máximo e defina um nível de volume seguro. Quanto mais alto o volume, maiores serão as chances de sua audição ser prejudicada.

Atente-se às seguintes informações ao usar o headset.

- Ouça com volume moderado e por períodos razoáveis.
- Tenha cuidado para não ajustar o volume conforme sua audição for se adaptando.
- Não aumente o volume até um nível em que não consiga ouvir as pessoas ao redor.
- Tenha cuidado ou pare de usar o aparelho por determinado tempo em situações de possíveis riscos.
- A pressão excessiva de som dos fones de ouvido e do headset pode causar perda auditiva.
- Não é recomendável usar o headset com as duas orelhas cobertas enquanto você dirige, e pode ser ilegal em algumas áreas.
- Para sua segurança, evite se distrair com músicas e chamadas telefônicas no trânsito ou em outro ambiente que possa ser perigoso.

Informações gerais

Para evitar danos ou mau funcionamento:

Cuidado

- Não exponha o headset ao calor excessivo.
- Não derrube o headset.
- Evite que o headset seja exposto a respingos.
- Não imerja o headset na água.
- Não use agentes de limpeza que contenham álcool, amônia, benzina ou abrasivos.
- Se necessário, use um pano macio umedecido com um pouco de água ou detergente para limpar o produto.
- As baterias não devem ser expostas ao calor excessivo, como luz do sol ou fogo.

Sobre as temperaturas de operação e armazenamento e a umidade

- Use e guarde em um local onde a temperatura seja entre 15 °C e 55 °C (até 90% de umidade relativa).
- A duração da bateria pode ser reduzida em condições de baixa ou alta temperatura.

Conformidade com EMF

Este produto está em conformidade com todos os padrões aplicáveis e regulamentos relacionados à exposição a campos eletromagnéticos.

2 Seu headset intra-auricular wireless

Parabéns por sua aquisição e bem-vindo à Philips! Para aproveitar todos os benefícios oferecidos pelo suporte da Philips, registre seu produto em www.philips.com/welcome.

Com esse headset intra-auricular Philips wireless, você pode:

- Fazer ou atender chamadas viva-voz;
- Ouvir e controlar músicas via conexão wireless;
- Alternar entre chamadas e músicas.

Conteúdo da caixa



Headset SHB5500 intra-auricular wireless Bluetooth Philips

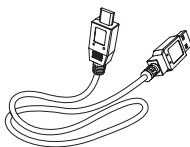

Cabo para carregamento via USB (somente para carregamento)



Guia de início rápido

Outros dispositivos

Um dispositivo móvel ou telefone celular (por exemplo, notebook, PDA, adaptadores Bluetooth, MP3 players etc.) que suporte Bluetooth e seja compatível com o headset.

Visão geral do headset intra-auricular wireless

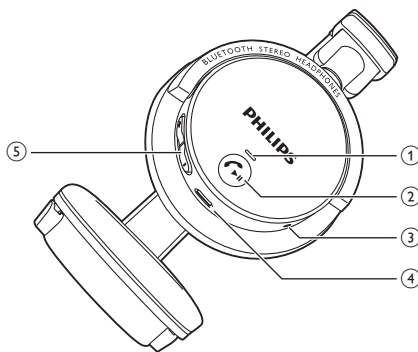

- ① LED
- ② Botão para chamadas/música
- ③ Microfone
- ④ Slot de carregamento micro USB
- ⑤ Botão de controle de volume/faixa

3 Primeiros passos

Carregue seu headset

Nota

- Antes de usar o headset pela primeira vez, carregue a bateria por cinco horas para obter melhor capacidade da bateria e vida útil.
- Para evitar danos, use apenas o cabo para carregamento USB.
- Encerre a chamada antes de carregar o headset, pois quando conectado para carregamento, o headset é desligado.
- Você pode usar normalmente o headset durante o carregamento.

Conecte o cabo para carregamento USB fornecido:

- Ao slot de carregamento micro USB no headset e;
 - À porta USB/de carregamento de um computador.
- ↳ O LED acende na cor branca durante o carregamento e apaga quando o headset está totalmente carregado.

Dica

- Normalmente, leva cerca de três horas para ser totalmente carregado.

Emparelhar o headset com o celular

Emparelhe o headset com o celular antes de usá-los juntos pela primeira vez. Concluído o emparelhamento, será estabelecida uma única conexão criptografada entre o headset e o celular. O headset armazena os últimos

oito dispositivos na memória. Se você tentar emparelhar mais de oito dispositivos, o dispositivo que foi emparelhado primeiro será substituído pelo novo.

- 1 Verifique se o celular está ligado e se o Bluetooth está ativado.
 - 2 Verifique se o headset está totalmente carregado e desligado.
 - 3 Mantenha pressionado  até os LEDs azul e branco piscarem alternadamente.
↳ O headset permanece em modo de emparelhamento por cinco minutos.
 - 4 Emparelhe o headset com o celular: Para obter informações detalhadas, consulte o manual do usuário do celular.
- O exemplo a seguir mostra como emparelhar o headset com o celular:
- 1 Ative o recurso Bluetooth do celular: Selecione Philips SHB5500.
 - 2 Insira a senha do headset "0000" (4 zeros) se solicitado. Não é necessário inserir uma senha em telefones celulares com Bluetooth 2.1+EDR ou superior:

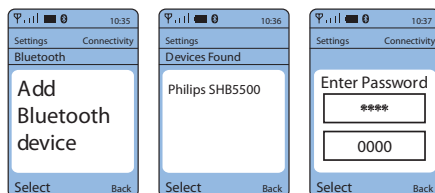

4 Usar o headset

Conecte o headset a um dispositivo Bluetooth.

- 1 Ligue o celular/dispositivo Bluetooth.
- 2 Mantenha pressionado  para ligar o headset.
 - ↳ O LED azul pisca.
 - ↳ O headset é reconectado automaticamente ao último celular/dispositivo Bluetooth conectado. Se o último não estiver disponível, o headset tentará reconectar-se ao penúltimo dispositivo conectado.



Dica



- Se você ligar o celular/dispositivo Bluetooth ou ativar o recurso Bluetooth depois de ligar o headset, terá que reconectar o headset e o celular/dispositivo Bluetooth manualmente.



Nota

- Se o headset não conseguir estabelecer conexão com nenhum dispositivo Bluetooth dentro de cinco minutos, ele será desligado automaticamente para economizar a duração da bateria.

Gerencie suas chamadas e músicas

Tarefa	Operação	Indicador LED ou alerta
Ligue o headset.	Mantenha pressionado  por mais de um segundo.	1 breve bipe
Desligue o headset.	Mantenha pressionado  por mais de quatro segundos.	<ul style="list-style-type: none">• 1 bipe longo• 1 flash branco longo
Reproduzir ou pausar música.	Pressione 	1 breve bipe
Atender ou encerrar uma chamada.	Pressione 	1 breve bipe
Rejeitar uma chamada.	Pressione e segure 	1 breve bipe
Rediscar o último número.	Pressione  duas vezes	1 breve bipe
Alternar o chamador durante uma chamada.	Pressione  duas vezes	1 bipe longo
Ajusta o volume.	Pressione +/-	1 breve bipe
Avançar:	Mantenha pressionado +	1 breve bipe
Retroceder:	Mantenha pressionado -	1 breve bipe

Outro status indicador do headset

Status do headset	Indicador
O headset é conectado a um dispositivo Bluetooth durante o modo de espera ou a reprodução de músicas.	O LED azul pisca a cada seis segundos.

O headset está pronto para o emparelhamento.	Os LEDs azul e branco piscam alternadamente.
O headset está ligado, mas não conectado a um dispositivo Bluetooth.	O LED azul pisca rapidamente.
Há uma chamada recebida.	O LED azul pisca duas vezes por segundo.
A bateria estiver fraca.	O LED branco pisca.
Pilhas totalmente carregadas.	O LED branco apaga.

Usar o headset

Ajuste a alça na sua cabeça.



Dica

- Após o uso, torça o headset para facilitar o armazenamento.

5 Dados técnicos

- Até nove horas de reprodução de música e conversação
- Até 200 horas de modo de espera
- Tempo normal para carregamento completo: três horas
- Bateria de íon de lítio recarregável (200 mAh)
- Bluetooth 3.0, Bluetooth compatível com som mono (perfil de headset - HSP; perfil de viva-voz - HFP), Bluetooth compatível com som estéreo (perfil avançado de distribuição de áudio - A2DP; perfil de controle remoto de áudio e vídeo - AVRCP)
- Faixa operacional: até 15 metros (50 pés)
- Eco digital e redução de ruído
- Desligamento automático



Nota

- As especificações estão sujeitas a alterações sem aviso prévio.

6 Aviso

Declaração de conformidade

Por meio deste documento, a WOOX Innovations, declara que este produto está em conformidade com os requisitos essenciais e outras provisões relevantes da Diretiva 1999/5/EC. A Declaração de conformidade pode ser acessada em www.p4c.philips.com. Este produto foi projetado, testado e fabricado de acordo com a Diretiva Europeia R&TTE 1999/5/EC.

Descarte da bateria e do produto antigos



O produto foi desenvolvido e fabricado com materiais e componentes de alta qualidade, que podem ser reciclados e reutilizados.



Esse símbolo em um produto significa que ele está protegido pela Diretiva Europeia 2012/19/UE.



Esse símbolo significa que o produto contém uma bateria recarregável interna coberta pela Diretiva Europeia 2013/56/UE que não pode ser descartada com o lixo doméstico comum. Leve o produto a um ponto de coleta oficial ou a uma Assistência técnica Philips para que um profissional faça a remoção da bateria recarregável.

Informe-se sobre o sistema de coleta seletiva local de produtos elétricos e eletrônicos e baterias recarregáveis. Siga as normas locais e nunca descarte o produto e as baterias recarregáveis com o lixo doméstico comum. O descarte correto de baterias recarregáveis e produtos velhos ajuda a prevenir consequências negativas para o meio ambiente e para a saúde humana.

Programa Ciclo Sustentável Philips – Reciclagem de aparelhos eletro-eletrônicos Philips pós-consumo

O seu produto Philips no final da vida útil pode ser encaminhado a uma de nossas assistências técnicas autorizadas para que tenha um destino ambientalmente adequado já que os equipamentos eletro-eletrônicos não devem ser descartados no lixo comum. O programa também contempla o recolhimento de pilhas e baterias portáteis de qualquer fabricante. Iniciado em 2008, o Ciclo Sustentável Philips é o primeiro programa corporativo que promove a reciclagem de aparelhos eletroeletrônicos no país, minimizando os impactos ao meio ambiente. De um lado, a Philips entrega produtos inovadores, sempre focando no compromisso com a sustentabilidade. Do outro lado, você retorna o produto para descarte, fechando um ciclo responsável.

A Philips sempre foi pioneira em Sustentabilidade dentre as empresas do seu setor. Com essa iniciativa fortalecemos nossa responsabilidade ambiental e o compromisso com a sociedade. Para saber quais assistências técnicas autorizadas participam do Programa Ciclo Sustentável, acesse nossa homepage: <http://www.sustentabilidade.philips.com.br>

Baterias e Pilhas



ADVERTÊNCIA: Cuidados com a utilização e descarte de pilhas e baterias.

- Não descarte as pilhas e baterias juntamente ao lixo doméstico.

- O descarte inadequado de pilhas e baterias pode representar riscos ao meio ambiente e à saúde humana.

- Para contribuir com a qualidade ambiental e com sua saúde, a Philips receberá pilhas e baterias fornecidas com seus produtos após seu fim de vida. A Philips dispõe de pontos de coleta em Assistências Técnicas que auxiliarão neste processo.

- Para evitar o vazamento de pilhas ou baterias, o que pode resultar em danos à saúde, ambientais ou ao produto, recomendamos que: (i) Em caso de aparelhos com pilhas removíveis, retire-as quando não estiver em uso por um longo período, (ii) Não misture pilhas (antigas com novas ou de zinco-carbono com alcalinas, etc.), (iii) Não exponha o produto com pilhas/baterias em seu interior a altas temperaturas.

- Em caso de aparelhos com pilhas não removíveis, promover o encaminhamento à assistência técnica Philips.

- Pilhas e baterias usadas ou inservíveis recebidas pela Philips serão encaminhadas à destinação ambientalmente correta.

- Em caso de dúvida ou consulta, favor ligar para 0800 701 0203 Brasil ou 2121 0203 Grande São Paulo ou acessar o site <http://www.philips.com.br>

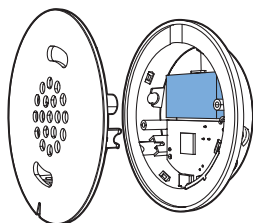

Informações ambientais

Todas as embalagens desnecessárias foram eliminadas. Procuramos facilitar a separação do material da embalagem em três categorias: papelão (caixa), espuma de poliestireno (proteção) e polietileno (sacos, folhas protetoras de espuma).

O seu sistema consiste em materiais que poderão ser reciclados e reutilizados se forem desmontados por uma empresa especializada. Observe a legislação local referente ao descarte de material de embalagem, baterias descarregadas e equipamentos antigos.

Remover a bateria integrada



Nota

- Antes de remover a bateria, verifique se o headset foi desconectado do cabo para carregamento USB.

Caso não haja sistema de coleta/reciclagem para os produtos eletrônicos do seu país, é possível proteger o ambiente removendo e reciclando a bateria antes de descartar o headset.

7 Perguntas frequentes

O headset Bluetooth não liga.

A bateria estiver fraca. Carregue o headset.

Não consigo emparelhar meu headset Bluetooth com um celular.

O Bluetooth está desligado. Ligue o celular e ative o Bluetooth antes de ligar o headset.

O emparelhamento não funciona.

Verifique se o headset está no modo de emparelhamento.

- Siga as etapas descritas neste manual do usuário (consulte 'Emparelhar o headset com o celular' na página 4).
- Verifique se as luzes LED azul e branca piscam alternadamente antes de pressionar . Não pare de pressionar o botão se somente a luz LED azul piscar.

O celular não pode encontrar o headset.

- Talvez o headset esteja conectado a outro dispositivo emparelhado anteriormente. Desligue o dispositivo conectado atualmente ou o desloque da faixa do alcance.
- Talvez os emparelhamentos tenham sido restaurados ou o headset já tenha sido emparelhado com outro dispositivo. Emparelhe novamente o headset com o celular conforme descrito no manual do usuário (consulte 'Emparelhar o headset com o celular' na página 4).

A discagem ou a rediscagem por voz não funcionam no celular.

Talvez seu celular não seja compatível com esse recurso.

Meu headset Bluetooth está conectado a um celular estéreo Bluetooth, mas as músicas

são somente reproduzidas no alto-falante do celular.

Consulte o manual do usuário do telefone celular. Selecione para ouvir as músicas pelo headset.

A qualidade do áudio é ruim e há ruídos durante a reprodução.

O dispositivo Bluetooth está fora do alcance. Reduza a distância entre o headset e o dispositivo Bluetooth ou retire os obstáculos entre eles.

A qualidade de áudio é ruim quando a transmissão do celular está muito fraca, ou a transmissão de áudio não funciona.

Verifique se o celular suporta HSP/HFP (mono) e A2DP (consulte 'Dados técnicos' na página 7).

Ouç o as músicas, mas não consigo controlá-las no dispositivo Bluetooth (por ex.: reproduzir/pausar/avançar/retroceder).

Verifique se a origem de áudio suporta AVRCP (consulte 'Dados técnicos' na página 7).

Para obter mais detalhes de suporte, acesse www.philips.com/support.



2014 © WOOX Innovations Limited.

Todos os direitos reservados.

A Philips e o emblema em formato de escudo da Philips são marcas registradas da Koninklijke Philips N.V. e são usadas pela WOOX Innovations Limited sob a licença da Koninklijke Philips N.V.

UM_SHB5500_00_PT-BR_V1.0

wk1428

CE 0890

