

# CD Soundmachine

Register your product and get support at  
[www.philips.com/welcome](http://www.philips.com/welcome)

AZ102C  
AZ102N  
AZ102S  
AZ102B  
AZ102F  
AZ102H

Príručka užívateľa



# PHILIPS

1

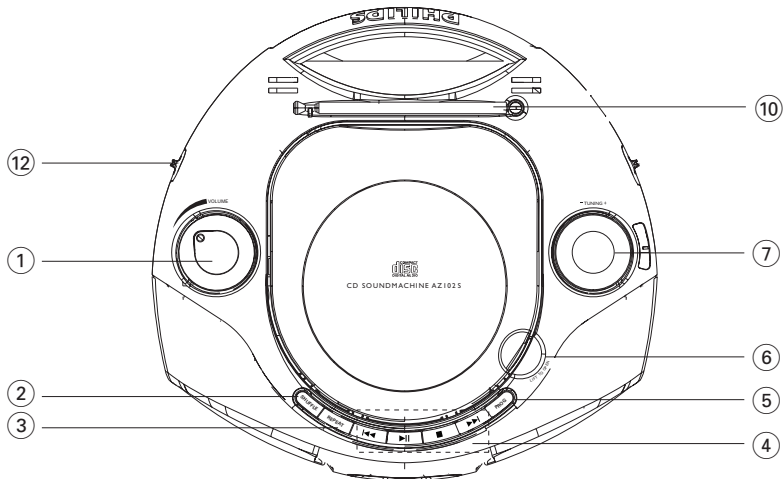
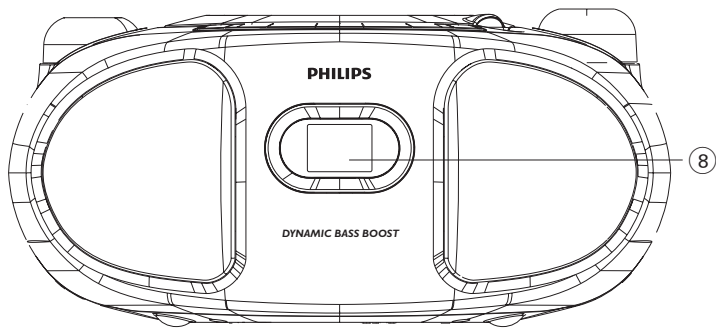

2

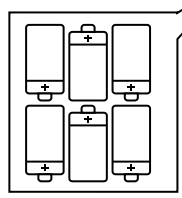
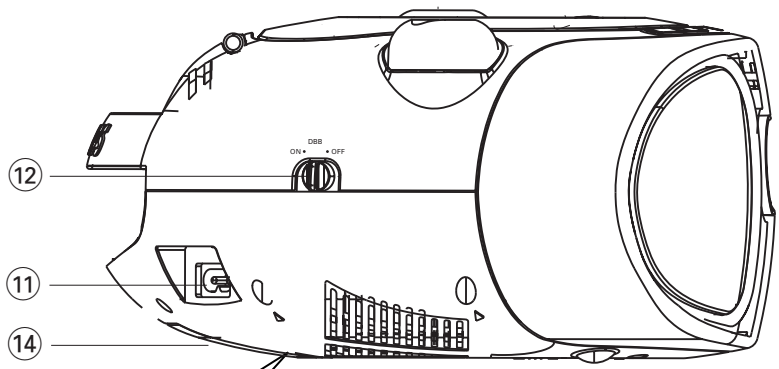

6 x R14 • UM-2 • C-CELLS

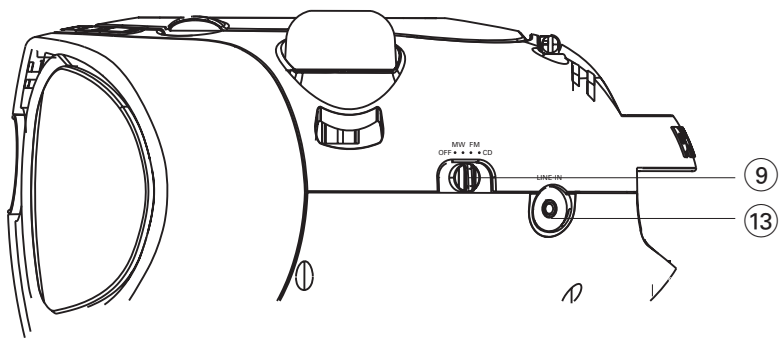

3



7



4



8



5

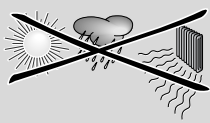

6

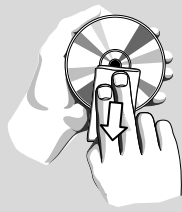

Blahoželáme Vám ku kúpe a vítame Vás medzi používateľmi produktov spoločnosti Philips. Ak chcete naplno využiť podporu ponúkanú spoločnosťou Philips, zaregistrujte svoj produkt na lokalite [www.philips.com/welcome](http://www.philips.com/welcome).

## Príslušenstvo dodávané s prístrojom

– Sieťový kábel

## Horná a predná strana (Pozri 1)

- ① **VOLUME** – adjusts volume level.
- ② **SHUFFLE** – prehrávanie skladieb z CD v náhodnom poradí, pri zdroji CD
- ③ **REPEAT** – opakuje skladbu /program/ celú CD
- ④ ► **II** – zapojenie alebo prerušenie reprodukcie CD
  - ◀◀ – zvolí ďalšiu/predchádzajúcu stopu – hľadá smerom dopredu/dozadu (stlačte tlačidlo a podržte ho stlačené) v rámci aktuálnej stopy
  - – ukončenie reprodukcie CD; – ruší CD program
- ⑤ **PROG** – naprogramovanie skladieb a kontrola ich poradových čísel
- ⑥ **LIFT TO OPEN** – zodvihnite a otváranie priestoru pre CD.
- ⑦ **TUNING** – adenie rozhlasových staníc
- ⑧ **Displej** – zobrazenie funkcií prehrávača CD

## Zadná strana (Pozri 1 a 2)

- ⑨ **Volič zvukového zdroja: CD, FM, MW, OFF**
  - ako zvukový zdroj je možné zvoliť CD, v prípade alebo rádioprijímača
  - spínač zapojenia/vypnutia

- ⑩ **Teleskopická anténa** – zlepšenie príjmu vysielania FM.
- ⑪ **AC MAINS~** - prípoj sieťového kábelu.
- ⑫ **DBB** – zdôraznenie basových tónov.
- ⑬ **LINE-IN** – konektor pre externý zdroj zvuku.
- ⑭ **Battery door** – Stlačte šípku a zatlačte, aby ste vložili 6 x 1,5 V batérie R-14/UM-2/C.

## POZOR:

- **Viditeľná a neviditeľná laserová radiácia. Ak je kryt otvorený, tak nepozerajte na lúč.**
- **Vysoké napätie! Neotvárajte. Vystavujete sa riziku zásahu elektrickým prúdom. Zariadenie neobsahuje žiadne diely opraviteľné používateľom.**
- **Úpravy produktu môžu spôsobiť nebezpečné vyžarovanie EMC alebo inú nebezpečnú prevádzku.**

## Upozornenia pre likvidáciu batérií

Produkt obsahuje batérie, ktoré na základe Smernice EÚ č. 2006/66/EC nemožno likvidovať spolu s bežným domovým

odpadom. Informujte sa o miestnych pravidlách separovaného zberu batérií, pretože správna likvidácia pomáha zabrániť možným negatívnym následkom na životné prostredie a ľudské zdravie.



## Napájanie

Prístroj napájajte pokiaľ možno vždy zo siete, predĺžite tým životnosť napájacích článkov. Pred vložением napájacích článkov sa presvedčte, či je sieťový kábel odpojený od prístroja a či nie je zasunutý do zásuvky.

### Napájacie články (nepatria k príslušenstvu)

- 1 Otvorte priestor pre napájacie články a vložte doňho so správnou polaritou podľa označenia „+“ a „-“ v priestore šesť monočlánkov typu **R-14**, **UM-2** alebo **C-cells** (pokiaľ možno alkalických).
- 2 Presvedčte sa, či sú monočlánky správne vložené a zatvorte viečko priestoru. Prístroj je pripravený na použitie.
  - Ak nepoužívate napájacie články správne, môžu sa stať, že elektrolyt vytečie, spôsobí koróziu v priestore pre napájacie články, alebo môžu monočlánky aj vybuchnúť. Preto:
  - Nikdy nepoužívajte rôzne druhy napájacích článkov: to je alkalické a karbonátové. Do prístroja vkladajte vždy napájacie články rovnakého typu.
  - Ak je nutné napájacie články vymeniť, nepoužívajte súčasne nové a už použité monočlánky.
  - Ak nebudete prístroj dlhší dobu používať, vyberte napájacie články z prístroja.

**Napájacie články obsahujú chemikálie, preto ich odhadzujte iba do nádob na odpadky, ktoré sú pre tento účel určené.**

### Napájanie zo siete

**VAROVANIE: Pred zmenou alebo odpojením napájania vždy skontrolujte, či ste úplne vypli zariadenie.**

- 1 Presvedčte sa, či napätie v miestnej svetelnej sieti súhlasí s hodnotou uvedenou **na štítku na spodnej strane prístroja**. Ak tomu tak nie je, obráťte sa na predajňu alebo na servis.
- 2 Jeden koniec sieťového kábelu zasuňte do vstupu **AC MAINS** a jeho druhý koniec do zásuvky.

3 Ak si želáte prístroj celkom odpojiť od siete, vytiahnite zástrčku zo zásuvky.

4 Túto jednotku namontujte do blízkosti napájacej zásuvky a tam, kde je dobrý prístup k napájacej zástrčke.

- Pri silnej búrke vytiahnite zástrčku zo zásuvky, chráňte tým prístroj. Deti sa môžu vážne zraniť, pretože voľný koniec kábla môže byť stále pod prúdom, ak sa zo SIEŤOVEJ zásuvky na zadnej strane zariadenia vytiahne iba konektor.

**Štítok s typovým číslom nájdete na spodnej strane prístroja.**

### Užitočné rady:

- Ak nepoužívate prístroj, vyhnete sa zbytočnej spotrebe energie aj pri napájaní zo siete, aj pri napájaní monočlánkami, ak nastavíte volič zvukového zdroja do pozície **OFF**.

## Základné funkcie

### Zapínanie a vypínanie a voľba funkcie

- 1 Zapnite nastavením posúvača **Volič zvukového zdroja** zvolte funkciu: **CD**, **FM** alebo **MW**,
- 2 Prístroj je vypnutý, ak je spínač **Volič zvukového zdroja** v pozícii **OFF**.
- 3 Aby ste prepli na režim **LINE-IN**, pripojte externý zdroj zvuku ku konektoru **LINE-IN**.

### Helpful hints:

- Zariadenie prepne na režim **LINE-IN** automaticky, keď sa pripojí externý zdroj zvuku, a to bez ohľadu na to, či sa zariadenie nachádza v režime CD, FM alebo MW.
- Konektor **LINE-IN** nie je určený pre slúchadlá.

### Nastavenie sily a charakteru zvuku

Silu a charakter zvuku nastavte regulátormi **VOLUME** a **DBB**.

## Príjem vysielania

- 1 **Volič zvukového zdroja** nastavte do pozície **MW** alebo **FM**.
- 2 Otáčaním gombíka **TUNING** naladíte rozhlasovú stanicu.

### Užitočné rady:

#### Zlepšenie príjmu vysielania

- Ak zvolíte pásmo **FM**, vysuňte teleskopickú anténu. Anténu nakloňte a otáčajte ju. Čiastočne ju zasuňte, ak je signál príliš silný.
- V prípade pásma **MW** nie je teleskopická anténa potrebná, pretože pre toto pásmo má prístroj vlastnú vstavanú anténu. Otáčaním prístroja nastavte anténu do správneho smeru.

## Reprodukcia CD

- Tento prehrávač diskiet reprodukuje Audio diskety vrátane CD-R/CD-R(W).
- MP3, CD-ROM, CD-I, CDV, VCD, DVD alebo poŽitaŽové CD sú nepouĽiteľné.

### DÔLEŽITÉ!

CD disky kódované pomocou technológií na ochranu autorských práv niektorými nahrávacími spoločnosťami možno nebude možné prehrávať na tomto výrobu.

- 1 **Volič zvukového zdroja** nastavte do pozície **CD**.
- 2 Dvierka CD otvárajte na mieste označenom **LIFT TO OPEN**. Vložte CD etiketou smerom hore, potom jemne pritisnite viečko a zatvorte priestor pre CD.  
→ Na displeji sa zobrazí --- a potom celkový počet skladieb. (Pozri [3])
- 3 Stisnutím gombíka **▶II** zapojte reprodukciu.
- 4 Pozastavenie prehrávania, Stlačte **▶II**.  
→ Displej: ▶ blinkar. (Pozri [4])
- 5 Stlačte znova **▶II** Pokračovať v prehrávaní.
- 6 Zastavenie prehrávania, Stlačte **■**.

### Užitočné rady:

Reprodukcia CD bude ukončená aj v prípade, že:

- otvoríte priestor pre CD;
- prepnete spínač na zvukový zdroj **FM**, **MW** alebo **OFF**;
- CD dohrá do konca.

# Prehrávač CD

## Voľba inej skladby

- Stisnite jedenkrát alebo niekoľkokrát na prístroji gombík ►|, ◀◀ až sa poradové číslo hľadanej skladby zobrazí na displeji.
- V stave pause/stop stlačte ►| a reprodukcia sa začne.

## Hľadanie melódie v rámci jednej skladby

- 1 Počas reprodukcie podržte stisnutý gombík ◀◀ / ►►.  
→ Rýchlosť reprodukcie CD sa zvýši, zvuk sa zoslabí.
- 2 Keď nájdete hľadanú melódiu, uvoľnite gombík ◀◀ / ►►.

### Užitočné rady:

- Ak hľadáte v rámci poslednej skladby a dostanete sa na koniec skladby, reprodukcia CD sa ukončí.

## Programovanie skladieb

Do pamäti je možné uložiť 20 skladieb v ľubovoľnom poriadku. Ktorúkoľvek skladbu je možné do pamäti uložiť aj niekoľkokrát.

- 1 V polohe stop stlačte **PROG**, čím aktivujete programovanie.  
→ Potom bliká **PROG** a ◻◻. (Pozri ◻)
- 2 Vyberte požadované číslo stopy stlačením ◀◀ alebo ►►.
- 3 Uložte požadované číslo stopy stlačením **PROG**.  
→ **PROG** a ◻◻ bliká, aby ste naprogramovali nasledujúcu skladbu.
- 4 Podľa postupu z bodu 2 a 3 voľte a ukladajte do pamäti ďalšie skladby.  
→ Ak sa pokúsite uložiť viac než 20 skladieb, nebude možné stopu zvolit' a na displeji sa budú postupne zobrazovať poradové čísla skladieb v pro grame - - .
- 5 Ak si želáte reprodukovat' zostavený program, stisnite gombík ►|

### Užitočné rady:

- Keď sa prehrávanie vášho programu zastaví, tak zariadenie prejde na normálne prehrávanie. Aby ste opätovne vstúpili do režimu Program, tak v zastavenej polohe stlačte tlačidlo **PROG**.

### Kontrola programu

Ak stisnete vo funkcii STOP niekoľkokrát gombík **PROG**, dostanete možnosť skontrolovať poradové čísla naprogramovaných skladieb.

### Vymazanie programu

Program môžete vymazať nasledovne:

- V zastavenej polohe stlačte tlačidlo **PROG**, aby ste vstúpili do režimu Program a potom stlačte ■.
- ak prepnete na zvukový zdroj **FM**, **MW** alebo **OFF**;
- ak otvoríte priestor pre CD.

## SLOVAK REPUBLIC

Prístroj sa nesmie používať v mokrom a vlhkom prostredí! Chránite pred striekajúcou a kvapkajúcou vodou!



# Prehrávač CD

---

## Výber rôznych režimov prehrávania: REPEAT a SHUFFLE (Pozri [6], [7])

### REPEAT

Opakovane môžete prehrávať aktuálnu stopu alebo celý disk a kombinovať režimy **REPEAT** (Opakovať) s režimom **PROG** (Program).

**REP** – nepretržitá, opakovaná reprodukcia aktuálnej skladby

**REP ALL** – celá disketa/program sa opakuje

- 1 Stlačte **REPEAT** jeden alebo viac krát a zvolíte reprodukciu.  
→ Na displeji sa zobrazí ikona **REP** (OPAKOVAŤ) alebo ikona **REP ALL** (OPAKOVAŤ VŠETKY).
- 2 Stlačte **▶II** a ak reprodukcia sa začne ak je v zastavenom stave.
- 3 Stlačte opakovane **REPEAT** a zvolíte normálnu reprodukciu až kým sa prestanú zobrazovať rôzne spôsoby reprodukcie.  
– Stlačením **■** sa reprodukcia tiež zastaví.

### SHUFFLE

Prehrávanie skladieb z CD v náhodnom poradí, pri zdroji CD.

- 1 V zastavenej polohe stlačte tlačidlo **SHUFFLE**, aby ste prepli na náhodné prehrávanie.  
→ Na displeji sa zobrazí ikona **SHUFFLE**.
- 2 Náhodné prehrávanie vypnete stlačením **■**.

### Užitočné rady:

- Počas náhodného prehrávania sa po zvolení funkcie **REP** (Opakovať) začne opakovane prehrávať aktuálna náhodná stopa alebo keď zvolíte funkciu **REP ALL** (Opakovať všetky), tak bude opakovať náhodné prehrávanie celého CD disku.

## Prehrávač CD a ošetrovanie CD

- Nikdy sa nedotýkajte optiky prehrávača CD!
- Ak prenesiete prístroj z chladného miesta do tepla, skondenzovaná para môže spôsobiť opotenie optiky prehrávača CD. V tomto prípade nie je reprodukcia CD možná. Nepokúšajte sa optiku očistiť, ale ponechajte prístroj na teplom mieste a počkajte až sa vlhkosť odparí.
- Používajte iba Digital Audio CD.
- Priestor pre CD ponechajte vždy zatvorený, aby sa optika nezaprášila. Z priestoru pre CD utierajte prach mäkkou, suchou handričkou.
- CD vyberiete z obalu ľahšie tak, že stisnete fixačný krúžok v stredu platne a CD dvíhate smerom hore. CD držte vždy len za okraje a po použití uložte CD späť do obalu, aby sa nepoškodila a nezaprášila.
- CD otierajte mäkkou handričkou, ktorá nepúšťa chlípky ťahmi od stredu platne smerom k jej okraju. Nepoužívajte čistiace prostriedky, pretože môžu platňu poškodiť.
- *Nikdy* na CD nič nepíšete a nič na ňu nenalepujete.

## Ochrana a všeobecná údržba

- Prístroj umiestnite na pevný, hladký povrch, odkiaľ sa nemôže prevrátiť.
- Tam, kde ako odpájacie zariadenie slúži sieťová zástrčka alebo prepájacie zariadenie, musí zostať toto odpájacie zariadenie ľahko prístupné pre okamžité použitie.
- Chráňte prístroj, napájacie články, CD a kazety pred vlhkosťou, dažďom, pieskom a extrémnymi teplotami, ktoré môžu byť v blízkosti topných telies alebo na mieste vystavenom priamemu slnečnému žiareniu.
- Prístroj ničím neprikrývajte. Okolo ventilačných otvorov ponechajte aspoň 15 cm voľného miesta, aby vznikajúce teplo mohlo unikáť a vetranie bolo dostatočne zabezpečené.
- Trecie plochy mechanických súčiastok prístroja majú samomazačiaci povrch, preto sa nesmú ničím mazať ani olejovať.
- Prístroj čistíte mäkkou, navlhčenou jelenicou. Nepoužívajte alkohol, čpavok, benzín alebo abrazívne čistiace prostriedky, pretože môžu poškodiť kryt prístroja.
- Prístroj nesmie byť vystavený pokvapkaniu alebo ošpliechaniu tekutinou.
- Ventilácia a voľný príchod vzduchu nesmú byť obmedzené zakrytím vetracích otvorov predmetmi, ako sú noviny, obrúsky, záclony a podobne.
- Na prístroj nedávajte žiadne zdroje otvoreného ohňa, ako napríklad horiace sviečky.
- Na prístroj nedávajte žiadne predmety naplnené tekutinou, ako napríklad vázy.

# Odstraňovanie chýb

---

V prípade akejkoľvek závady, predtým ako odnesiete prístroj do opravovne, skontrolujte ho podľa nižšie uvedených bodov. Neotvárajte kryt prístroja, aby ste neriskovali zásah elektrickým prúdom. Ak sa Vám nepodarí problém podľa našich návrhov vyriešiť, obráťte sa na predajňu alebo na servis.

**UPOZORNENIE: Nikdy sa nepokúšajte sami opraviť prístroj, v tomto prípade totiž stratíte nárok na záruku.**

## Problém

---

- Možná príčina
- Riešenie

## Nie je zvuk/napätie

---

- Nie je nastavená VOLUME
- Silu zvuku nastavíte regulátorom VOLUME
- Sieťový prípoj nie je dobre zasunutý
- Zasuňte dobre sieťový prípoj
- Vyčerpané/nesprávne vložené napájacie články
- Vložte (nové) napájacie články so správnou polaritou
- CD neobsahuje žiadne audio súbory
- Stlačením tlačidla ◀▶ jeden alebo viac krát preskočte na CD audio stopu, namiesto dátového

## Displej nefunguje správne/Prístroj nereaguje na žiadny gombík

---

- Electrostatic discharge
- Switch off and unplug the set. Reconnect after a few seconds

## - -, Er alebo 11 indikačné označenie

---

- Nie je vložená CD
- Vložte CD
- Poškodená/špinavá CD
- Vymeňte/očistite CD (pozri údržba)
- Laserová optika sa opotila
- Počkajte, až sa vyjasní
- CD-R ( Zapisovateľné CD) je prázdne, alebo nie je finalizované / je vložené CD-RW (prepisovateľné CD)
- Používajte len finalizované CD-R (zapisovateľné CD ) alebo vhodné CD Audio disky.

### Poznámka:

**CD disky kódované pomocou technológií na ochranu autorských práv niektorými nahrávacími spoločnosťami možno nebude možné prehrávať na tomto výrobku.**

## CD preskakuje skladby

---

- Poškodená alebo špinavá CD
- Vymeňte alebo očistite CD
- Je zapojená funkcia shuffle alebo program
- Vypnite funkciu shuffle/ program

**Poznámka: CD disk, ktorý je značne poškrananý alebo špinavý, sa nemusí dobre prehrávať.**

## Pre ochranu životného prostredia

Prístroj nie je zabalený do nadbytočných obalov. Obaly je možné ľahko rozdeliť na tri rovnorodé materiály: kartón, polystyrén a polyetylén.

**Prístroj je vyrobený z materiálov, ktoré je možné znovu použiť, ak demontáž robí odborná firma. Obalový materiál, použité napájacie články a už nepoužiteľný prístroj vložte, prosím, podľa miestnych predpisov a zvyklostí do určených nádob na odpadky.**

## Likvidácia starého produktu

Produkt je navrhnutý a vyrobený za použitia veľmi kvalitných materiálov a komponentov, ktoré je možné recyklovať a znovu použiť.



Keď je k produktu pripevnený symbol s preškrtnutým košom, znamená to, že je produkt krytý európskou smernicou 2002/96/EC

Informujte sa o miestnom triedenom zbernom systéme pre elektrické produkty.

Riadte sa miestnymi pravidlami a nelikvidujte staré produkty spolu s bežným odpadom. Správna likvidácia starého produktu pomôže zabrániť prípadným negatívnym následkom pre životné prostredie a ľudské zdravie.

## Technické údaje

**Spotreba energie.....15W**

**Rozmery (šírka x výška x hĺbka).....290 x 143 x 240 (mm)**

**Hmotnosť.....1.62 kg**

**Meet Philips at the Internet**

**<http://www.philips.com>**

