

PHILIPS

Soundbar

7000 Series

TAB7908



Manuali i përdorimit

Regjistroni produktin tuaj dhe merrni ndihmë në
www.philips.com/support

Përmbajtja

1	Udhëzime të rëndësishme sigurie	3	6	Zgjidhja e problemeve	21
	Siguria	3	7	Trademarks	23
	Kujdesi për produktin tuaj	4			
	Kujdesi për mjedisin	4			
	Deklarata e konformitetit	5			
	Ndihmë dhe mbështetje	5			
	Informacione FCC	6			
2	Soundbar juaj	7			
	Çfarë ka në kuti	7			
	Soundbar	7			
	Konektorët	8			
	Subwoofer me valë	8			
	Telekomanda	9			
	Përgatitja e telekomandës	9			
	Vendosja	10			
	Montimi në mur	11			
3	Lidhja	12			
	Dolby Atmos®	12			
	Lidhja me prizën HDMI	12			
	Lidhja me prizën Optical	13			
	Lidhja me prizën Audio in	13			
	Lidhja me energjinë	14			
	Çiftimi me Subwoofer	14			
4	Përdorimi i Soundbar	15			
	Ndezja dhe fikja	15			
	Zgjedhja e modaliteteve	15			
	Rregullimi i volumit	15			
	Zgjedhja e modalitetit rrethues	15			
	Menyja e konfigurimit	16			
	Rivendosja në gjendje fabrike	18			
	Luajtja nga pajisjet me Bluetooth	18			
	Dëgjimi i një pajisjeje të jashtme	19			
	Luajtja e audios nëpërmjet USB	19			
5	Të dhënat e produktit	20			

1 Udhëzime të rëndësishme sigurie

Lexoni dhe kuptoni të gjitha udhëzimet para se ta përdorni produktin. Garancia nuk është e vlefshme nëse dëmtimi shkaktohet nga mosndjekja e udhëzimeve.

Siguria

Njihuni me këto simbole sigurie



Ky është një aparat i KLASIT II me izolim të dyfishtë, dhe nuk ka tokëzim mbrojtës.



Tensioni AC



Ndiqui udhëzimet në manual.



PARALAJMËRIM!
Paralajmërim: Rrezik goditjeje elektrike!



Qëllimi i pikëçuditjes është që ta lajmërojë përdoruesin për praninë e udhëzimeve të rëndësishme të përdorimit.

Rrezik goditjeje elektrike ose zjarri!

- Para se të bëni ose të ndryshoni ndonjë lidhje, sigurohuni që të gjitha pajisjet të jenë të shkëputura nga priza.
- Asnjëherë mos e ekspozoni produktin dhe aksesorët në shi ose në ujë. Asnjëherë mos vendosni enë me lëngje, si për shembull vazo, pranë produktit. Nëse mbi produkt ose brenda produktit derdhen

lëngje, hiqeni nga priza menjëherë. Kontaktoni shërbimin e kujdesit ndaj klientit për ta kontrolluar produktin para se ta përdorni.

- Asnjëherë mos e vendosni produktin dhe aksesorët pranë flakëve të ndezura ose pranë burimeve të tjera të nxehtësisë, përfshirë edhe dritën direkte të diellit.
- Asnjëherë mos futni objekte në vrimat e ajrimit ose në vrima të tjera në produkt.
- Aty ku spina e energjisë ose një bashkues i pajisjes përdoret për si mjet shkëputjeje, pajisja e shkëputjes duhet të jetë në një vend që arrihet me lehtësi.
- Bateritë (paketa e baterive ose bateritë e montuara) nuk duhet të ekspozohen në nxehtësi ekstreme si drita e diellit, zjarri ose të ngjashme.
- Shkëputeni produktin nga priza kur ka stuhi me vetëtim.
- Kur shkëputni kordonin e energjisë, gjithmonë tërhiqni spinën, asnjëherë kabullin.
- Përdoreni produktin në klima tropikale dhe/ose mesatare.

Rrezik për qark të shkurtër ose zjarri!

- Për identifikimin dhe të dhënat për energjinë, shikoni etiketën e të dhënave mbrapa ose poshtë produktit.
- Para se ta lidhni produktin në prizë, sigurohuni që tensioni i energjisë përputhet me vlerën që është printuar mbrapa ose poshtë produktit. Asnjëherë mos e lidhni produktin me një prizë energjie nëse tensioni është i ndryshëm.

Rrezikoni të lëndoheni ose ta dëmtoni këtë produkt!

- Për montimin në mur, ky produkt duhet të fiksohet mirë në mur sipas udhëzimeve për instalimin. Përdorni vetëm kllapën e dhënë për montimin në mur (nëse ka). Montimi i papërshtatshëm në mur mund të shkaktojë aksidente, lëndime ose dëmtime. Nëse keni ndonjë pyetje, kontaktoni shërbimin e klientit në vendin tuaj.

- Asnjëherë mos e vendosni produktin ose ndonjë objekt mbi kordonët e energjisë ose mbi pajisje të tjera elektrike.
- Nëse produkti transportohet në temperatura nën 5°C, shpakojeni produktin dhe prisni që temperatura të jetë njëlloj me temperaturën e ambientit para se ta lidhni në prizë.
- Disa pjesë të këtij produkti mund të jenë prej qelqi. Kapeni me kujdes për të shmangur lëndimet dhe dëmtimet.

Rrezik nxehtësie të lartë!

- Asnjëherë mos e instaloni këtë produkt në hapësirë të kufizuar. Gjithmonë lini të paktën katër inç hapësirë anembanë produktit për ajrim të mirë. Sigurohuni që perdet ose objektet e tjera të mos mbulojnë asnjëherë vrimat e ajrimit në produkt.

Rrezik ndotjeje!

- Mos i përzieni bateritë (të rejat me të vjetrat, ose ato prej karboni me ato alkaline, etj.).
- KUJDES: Rrezik shpërthimi nëse bateritë nuk vendosen si duhet. Ndërrojeni vetëm me bateri të njëjtë ose me të njëjtin tip.
- Hiqini bateritë nëse janë shkarkuar ose nëse telekomanda nuk do të përdoret për kohë të gjatë.
- Bateritë përmbajnë substanca kimike, ndaj duhet të hidhen si duhet.

Shënim

- Etiketa e vlerave është e ngjitur poshtë ose mbrapa pajisjes.

Kujdesi për produktin tuaj

Përdorni leckë me mikrofibra për ta pastruar produktin.

Kujdesi për mjedisin

Hedhja e produktit të vjetër dhe e baterive



Produkti është projektuar dhe prodhuar me materiale dhe komponentë të cilësisë së lartë, të cilat mund të riciklohen dhe të ripërdoren.



Ky simbol mbi një produkt do të thotë se produkti mbulohet nga European Directive 2012/19/EU.



Ky simbol do të thotë se produkti përmban bateri që mbulohe nga European Directive 2013/56/EU të cilat nuk mund të hidhen së bashku me mbetjet e zakonshme shtëpiake.

Informohuni lidhur me sistemet vendëse për grumbullimin e produkteve elektrike dhe elektronike dhe të baterive. Ndiqni rregullat vendëse dhe asnjëherë mos e hidhni produktin dhe bateritë së bashku me mbetjet e zakonshme shtëpiake. Hedhja e duhur e produkteve të vjetra ndihmon në parandalimin e pasojave negative për mjedisin dhe shëndetin e njeriut.

Heqja e baterive njëpërdorimëshe

Për t'i hequr bateritë njëpërdorimëshe, shikoni pjesën për montimin e baterive.

Deklarata e konformitetit

Ky produkt i përmbahet kërkesave të Komunitetit Evropian për interferencat radio.

Këtu, TP Vision Europe B.V. deklaron se produkti është në përputhje me kërkesat themelore dhe dispozitat e tjera përkatëse të RED Directive 2014/53/EU dhe UK Radio Equipment Regulations SI 2017 No 1206. Mund ta gjeni deklaratën e konformitetit në www.philips.com/support.

Ndihmë dhe mbështetje

Për mbështetje të mëtejshme online, vizitoni www.philips.com/support për të:

- shkarkuar manualin e përdorimit dhe udhëzuesin e shpejtë
- shikuar udhëzuesit me video (të disponueshme vetëm për disa modele)
- gjetur përgjigje për pyetje të bëra shpesh (FAQ)
- dërguar pyetje me email
- biseduar me përfaqësuesit tanë.

Ndiqui udhëzimet në faqen e internetit për të zgjedhur gjuhën, dhe më pas vendosni numrin e modelit të produktit.

Ose mund të kontaktoni shërbimin e klientit në vendin tuaj. Para se të kontaktoni, mbani shënim numrin e modelit dhe numrin e serisë së produktit. Mund t'i gjeni këto informacione mbrapa ose poshtë produktit.

Informacione FCC

SHËNIM: Kjo pajisje është testuar dhe është zbuluar se i përmbahet limiteve për një pajisje digjitale të Klasit B, sipas pikës 15 të rregullave FCC. Këto limite janë vendosur për të siguruar mbrojtje të arsyeshme ndaj interferencave të dëmshme në një ambient banimi. Pajisja gjëneron, përdor dhe mund të rrezatojë energji të frekuencave radio dhe, nëse nuk instalohet dhe nuk përdoret sipas udhëzimeve, mund të shkaktojë interferenca të dëmshme ndaj komunikimeve radio. Megjithatë, nuk ka garanci se nuk do të ketë interferenca në një ambient të caktuar. Nëse kjo pajisje shkakton interferenca të dëmshme ndaj sinjalit të radios ose televizionit, gjë që mund të përcaktohet duke e fikur dhe ndezur pajisjen, përdoruesi nxitet që të përpiqet ta korrigjojë interferencën duke ndjekur një ose më shumë nga masat e mëposhtme:

- Ndryshoni orientimin ose lëvizni antenën.
- Largoni distancën mes pajisjes dhe marrësit.
- Lidheni pajisjen në një prizë që ndodhet në një qark të ndryshëm nga ai në të cilin është lidhur marrësi.
- Flisni me shitësin ose me një teknik me përvojë për radio ose televizorë për ndihmë.

Paralajmërim FCC&IC:

- Kjo pajisje duhet të instalohet dhe përdoret në distancë minimale prej 20cm midis radiatorit dhe trupit tuaj.
- Ndryshimet ose modifikimet në këtë pajisje që nuk janë miratuar shprehimisht nga pala përgjegjëse për pajtueshmërinë mund ta bëjnë të pavlefshëm autoritetin e përdoruesit për ta përdorur pajisjen.

FCC & IC Attention

- Cet appareil est conforme à FCC et IC l'exposition aux rayonnements limites fixées pour un environnement non contrôlé. Cet appareil doit être installé et utilisé avec une distance minimale de 20 cm entre le radiateur et votre corps. Cet transmetteur ne doit pas être co-situé ou opérant en liaison avec toute autre antenne ou transmetteur.
- Des câbles blindés doivent être utilisés avec cet appareil pour assurer la conformité avec les limites de la classe B de la FCC. fonctionnement de l'appareil.

IC-Canada: CAN ICES-003(B)/NMB-003(B)

Kjo pajisje përmban transmetues/marrës të përjashtuar nga licencat të cilat i përmbahen RSS-ve të Inovacionit, Shkencës dhe Zhvillimit Ekonomik të Kanadasë të përjashtuar nga licencat. Përdorimi i nënshtrohet dy kushteve të mëposhtme:

- 1 Kjo pajisje nuk duhet të shkaktojë interferenca.
- 2 Kjo pajisje duhet të pranojë çfarëdo interference, duke përfshirë interferencat që mund të shkaktojnë punim të padëshiruar të pajisjes.

Avis d'Industrie Canada: CAN ICES-003(B)/NMB-003(B)

L'émetteur/récepteur exempt de licence contenu dans le présent appareil est conforme aux CNR d'Innovation, Sciences et Développement économique Canada applicables aux appareils radio exempts de licence. L'exploitation est autorisée aux deux conditions suivantes :

- 1 L'appareil ne doit pas produire de brouillage;
- 2 L'appareil doit accepter tout brouillage radioélectrique subi, même si le brouillage est susceptible d'en compromettre le fonctionnement.

2 Soundbar juaj

Urime për blerjen tuaj, dhe mirë se vini në Philips! Për të përfituar plotësisht nga mbështetja që jep Philips, regjistroni Soundbar në www.philips.com/support.

Çfarë ka në kuti

Kontrolloni dhe gjeni gjërat në kuti:

- Soundbar x 1
- Telekomandë x 1
(Bateri AAA x 2)
- Subwoofer me valë x 1
- Kordon energjie (Bar dhe Subwoofer)* x 2
- Kit për montim në mur x 1
(Kllapa x 2 / Vida kllape x 2 / Vida për montim në mur x 2 / Upa x 2)
- Udhëzuesi i shpejtë / Fleta e garancisë / Dokumenti për sigurinë x 1

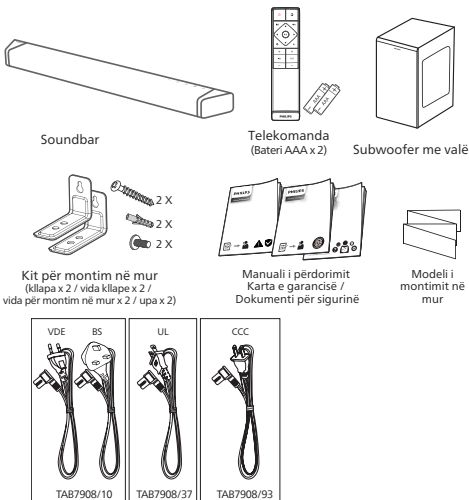

- Kordoni i energjisë dhe lloji i spinës ndryshon sipas vendeve.
- Pamjet, ilustrimet dhe vizatimet që tregohen në këtë manual përdorimi janë vetëm për referencë. Produkti i vërtetë mund të ketë pamje ndryshe.

Soundbar

Kjo pjesë përmban një përmbledhje të Soundbar.

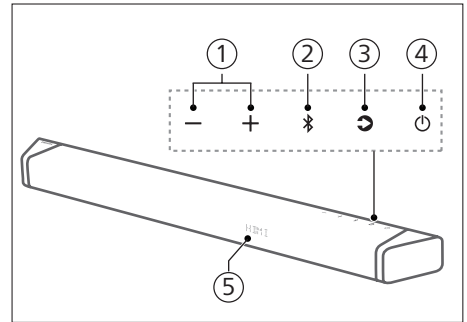

- ① Butoni + / - (**Volumi**)
Rritni/ulni volumen.
- ② Butoni (**Bluetooth**)
 - Shtypeni për të zgjedhur modalitetin Bluetooth.
 - Shtypeni dhe mbajeni shtypur për t'i shkëputur të gjitha pajisjet dhe për të hyrë në modalitetin e çiftimit me Bluetooth.
- ③ Butoni (**Burimi**)
 - Shtypeni për të zgjedhur një burim hyrjeje për Soundbar.
- ④ Butoni (**Standby-On**)
 - Ndizeni Soundbar ose kalojeni në Standby.
 - Mbajeni shtypur për 20 sekonda në gjendje të ndezur për të aktivizuar ose çaktivizuar Auto-Standby (15 minuta Auto-Standby).
- ⑤ **Sensori i telekomandës / Paneli i ekranit**

Konektorët

Kjo pjesë përmban një përmbledhje të konektorëve të disponueshëm në Soundbar.

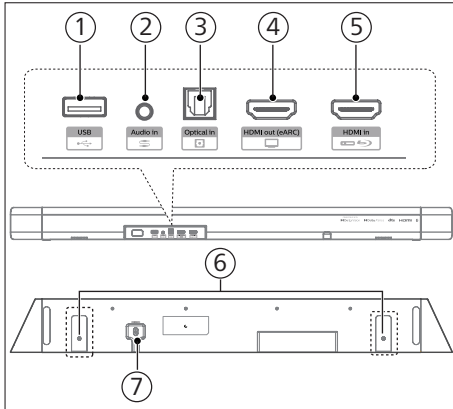

- 1 USB**
 - Lidhni një pajisje magazine USB për të luajtur audio.
 - Përditësoni softuerin e këtij produkti.
- 2 Audio in (Hyrja e audios)**

Hyrje audio, për shembull, nga një aparat MP3 (xhek 3.5 mm).
- 3 Priza Optical in (Hyrja optike)**

Lidhuni me një dalje audio optike në televizor ose në një pajisje digjitale.
- 4 Priza HDMI out (eARC) (Dalje HDMI (eARC))**

Porta mbështet veçorinë aARC/ ARC HDMI. Lidhni me hyrjen HDMI (eARC/ARC) në televizor.
- 5 Priza HDMI in (Hyrje HDMI)**

Lidhni pajisjet e burimit HDMI, si aparat DVD, aparat Blu-ray Disc™ ose aparat lojërash.
- 6 Vendi i kllapës së murit**
- 7 APriza e hyrjes AC**

Lidhni me energjinë.

Subwoofer me valë

Në këtë pjesë gjendet një përmbledhje e Subwoofer me valë.

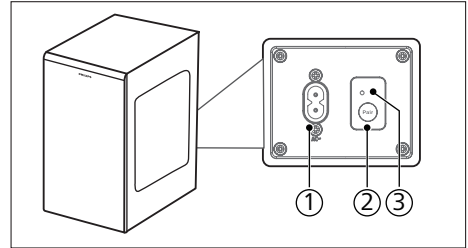

- 1 Priza AC~ (Energjia)**

Lidhni me energjinë.
- 2 Butoni Pair (Çiftimi)**

Shtypni dhe mbajeni shtypur për të hyrë në modalitetin e çiftimit për Subwoofer, i cili përdoret vetëm për çiftimin manual. Mos e shtypni butonin Pair pasi Bar dhe Subwoofer do të çiftohen automatikisht pasi të ndizet njësia)
- 3 Treguesi i Subwoofer**

Përcaktoni statusin duke u bazuar në treguesin e Subwoofer me valë.

Gjendja e LED	Statusi
Pulsim i shpejtë	Subwoofer në modalitetin e çiftimit
Ndezur	Lidhur / Çiftimi me sukses
Pulson ngadalë	Çiftimi dështoi

Telekomanda

Kjo pjesë përmban një përmbledhje të telekomandës.

- ① Butoni **⏻ (Standby-On)**
 - Ndizeni Soundbar ose kalojeni në Standby.
 - Mbajeni shtypur për 20 sekonda në gjendje të ndezur për të aktivizuar ose çaktivizuar APD (15 minuta Auto-Standby)
- ② **⏻ (Burimi)**
 - Shtypeni për të zgjedhur një burim hyrjeje për Soundbar.
 - Shtypeni dhe mbajeni shtypur për t'i shkëputur të gjitha pajisjet dhe për të hyrë në modalitetin e çiftimit me Bluetooth.
- ③ **🔊 (Dolby)**

Zgjidhni modalitetin rrethues (UPMIX, STANDARD, AI).
- ④ **⏮ (Heshtje)**

Heshtni ose riktheni volumnin.
- ⑤ **Butonat e navigimit**
 - ◀ / ▶ (Majtas/Djathtas)
 - Kapërceni te kënga e mëparshme ose te kënga tjetër në modalitetin USB/BT.
 - Lëvizni majtas/djathtas në strukturën e menysë.
 - ▲ / ▼ (Lart/Poshtë)
 - Lëvizni lart/poshtë në strukturën e menysë.
 - ▶ || (Qendër)
 - Filloni, ndaloni ose vazhdoni luajtjen në modalitetin USB/BT.
- ⑥ **⚙ (MENU)**

Hyni në menynë e konfigurimit.
- ⑦ **⏪ (Prapa)**

Dilni nga menyja.
- ⑧ **🔊 +/- (Volumi i sistemit)**

Rritni / ulni volumnin e sistemit.

- ⑨ **🔊 +/- (Volumi i Subwoofer)**

Rritni / ulni volumnin e Subwoofer.

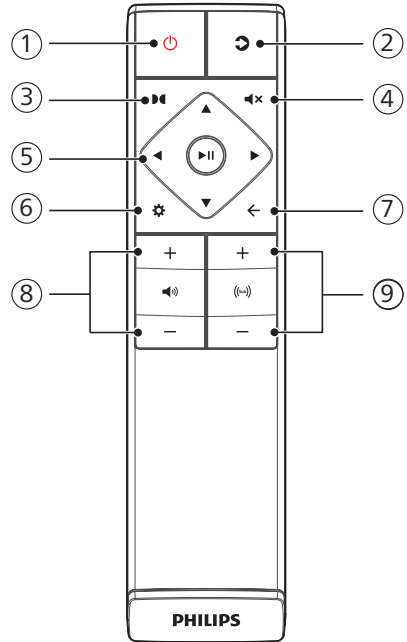

Përgatitja e telekomandës

- Telekomanda e dhënë bën të mundur që ta përdorni pajisjen nga njëfarë distance.
- Edhe nëse telekomanda përdoret brenda distancës efektive prej 6m, përdorimi i telekomandës mund të mos jetë i mundur nëse ka pengesa mes njësisë dhe telekomandës.
- Nëse telekomanda përdoret pranë produkteve të tjera që gjenerojnë rreze infrarred, ose nëse pranë njësisë përdoren telekomanda të tjera me infrarred, ajo mund të mos punojë si duhet. Përndryshe, produktet e tjera mund të mos punojnë si duhet.

Ndërroni bateritë e telekomandës

Lëvizeni për të hequr kapakun e vendit të baterive, vendosni 2 bateri AAA (1,5V) me polaritetin e duhur, më pas vendoseni përsëri kapakun e vendit të baterive.

- Sigurohuni që anët (+) dhe (-) të baterive të përputhen me anët (+) dhe (-) që tregohen në vendin e baterive.

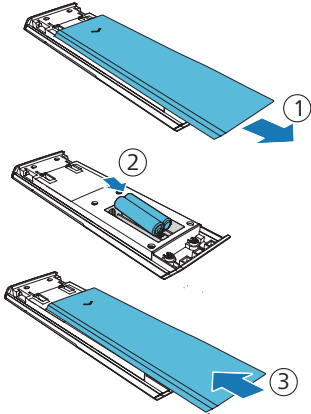

Masa parandaluese lidhur me bateritë

- Sigurohuni që të vendosni bateri me polaritetet e duhura pozitive “⊕” dhe negative “⊖”.
- Përdorni bateri të të njëjtit lloj. Asnjëherë mos përdorni së bashku lloje të ndryshme baterish.
- Mund të përdoren ose bateri të karikueshme, ose të pakarikueshme. Lexoni masat parandaluese në etiketat e tyre.
- Bëni kujdes me thonjtë e gishtave kur hiqni kapakun e baterive dhe bateritë.
- Mos e rrëzoni telekomandën.
- Mos lini që ndonjë objekt të godasë telekomandën.
- Mos derdhni ujë ose ndonjë lëng tjetër në telekomandë.

- Mos e vendosni telekomandën mbi ndonjë objekt të lagur.
- Mos e vendosni telekomandën nën dritën direkte të diellit ose pranë burimeve të nxehtësisë së lartë.
- Hiqeni baterinë nga telekomanda kur nuk e përdorni për kohë të gjatë, pasi mund të ndodhë gërryerje ose rrjedhje e baterive duke shkaktuar dëmtime fizike, dhe/ose dëmtim të pronës dhe/ose zjarr.
- Mos përdorni bateri të tjera përveç atyre që janë specifikuar.
- Mos i përzieni bateritë e reja me të vjetrat.
- Asnjëherë mos e karikoni një bateri përveç nëse është konfirmuar se është bateri e karikueshme.

Vendosja

Vendoseni Subwoofer të paktën 1 metër larg nga Soundbar, dhe 10 centimetra larg nga muri.

Për të pasur rezultatet më të mira, vendoseni Subwoofer siç tregohet më poshtë.

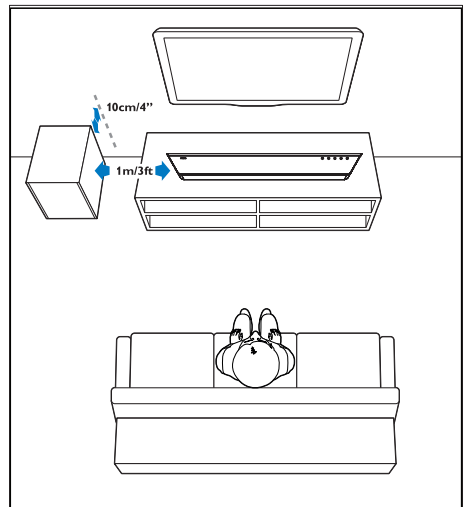

Montimi në mur

Shënim

- Montimi i papërshtatshëm në mur mund të shkaktojë aksidente, lëndime ose dëmtime. Nëse keni ndonjë pyetje, kontaktoni shërbimin e klientit në vendin tuaj.
- Para se ta montoni në mur, sigurohuni që muri është në gjendje të mbajë peshën e Soundbar.
- Para se ta montoni në mur, duhet të hiqni këmbët prej gome poshtë Soundbar, përndryshe këmbët prej gome nuk mund të fiksohen përsëri.
- Në varësi të llojit të montimit në mur, sigurohuni që të përdorni vida me gjatësi dhe diametër të përshtatshëm.
- Ju lutem kontrolloni nëse porta USB mbraja Soundbar është e lidhur me një pajisje USB. Nëse vihet re se pajisja USB e lidhur ndikon te montimi në mur, duhet të përdorni një pajisje tjetër USB me madhësi të përshtatshme.

Gjatësia/diametri i vidës

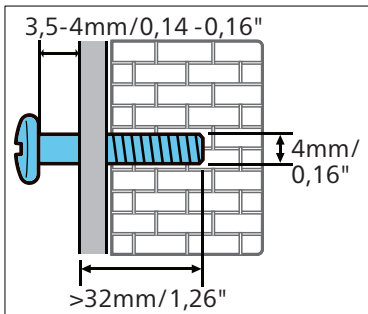

Lartësia e sugjeruar e montimit në mur
Rekomandohet që të instaloni televizorin në fillim para se të montoni Soundbar në mur. Me televizorin tashmë të instaluar, montoni Soundbar 50 mm / 2.0" larg nga fundi i televizorit.

Paralajmërim!

- Për të parandaluar lëndimet, kjo pajisje duhet të fiksohet mirë në dysheme/mur në përputhje me udhëzimet për instalimin.
- Lartësia e sugjeruar e montimit në mur: $\leq 1,5$ metra.

- 1 Shponi 2 vrima paralele (me diametër 3-8 mm sipas llojit të murit) në mur.
 - ↳ Distancat midis vrimave janë: **668 mm / 26,3"**
 - ↳ Mund të përdorni shabllonin e dhënë për montimin në mur që t'ju ndihmojë të shponi vrimat në mur.
- 2 Fiksoni upat dhe vidat në vrima.
 - ↳ Sigurohuni të lini një hapësirë prej **3.5-4 mm** midis murit dhe kokës së vidës.
- 3 Vendosni kllapat e murit (x2) në pjesën e pasme të Soundbar.
- 4 Vareni Soundbar në vida.

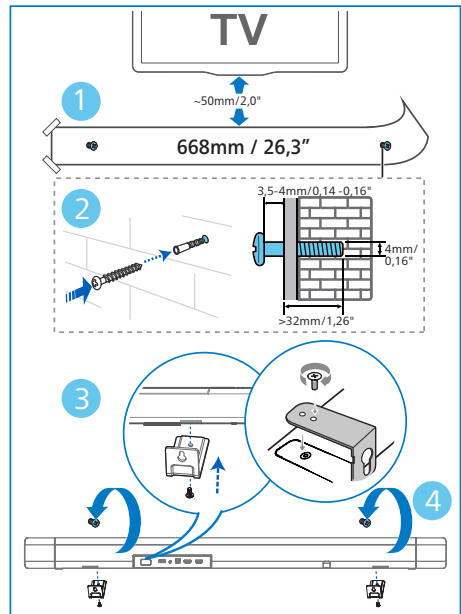

3 Lidhja

Kjo pjesë ju ndihmon që ta lidhni Soundbar me televizorin dhe me pajisje të tjera, dhe më pas ta konfiguroni.

Shënim

- Për identifikimin dhe të dhënat për energjinë, shikoni etiketën e të dhënave mbrapa ose poshtë produktit.
- Para se të bëni ose të ndryshoni ndonjë lidhje, sigurohuni që të gjitha pajisjet të jenë të shkëputura nga priza.

Dolby Atmos®

Dolby Atmos ju siguron një eksperiencë dëgjimi magjepsëse duke ju ofruar tingull në hapësirë tridimensionale, dhe gjithë pasurinë, qartësinë dhe fuqinë e tingullit Dolby. Për më shumë informacion, vizitoni dolby.com/technologies/dolby-atmos

Për përdorimin e Dolby Atmos®

Dolby Atmos® disponohet në modalitetin HDMI. Për hollësi të lidhjes, shikoni "Lidhja HDMI".

- 1 Për të përdorur Dolby Atmos® në modalitetin HDMI in/HDMI eARC/ARC, televizori juaj duhet të mbështetë Dolby Atmos®.
- 2 Sigurohuni që për bitstream në daljen e audios digjitale të pajisjes së jashtme të lidhur (p.sh. aparat DVD Blu-ray, televizor etj.) të jetë zgjedhur "Pa enkodim".
- 3 Ndërsa hyni në formatin Dolby Atmos / Dolby Digital / PCM / DTS, në Soundbar do të shfaqet DOLBY ATMOS / DOLBY AUDIO / PCM / DTS.

Shënim

- Eksperienca e plotë Dolby Atmos është e disponueshme vetëm kur Soundbar është i lidhur me burimin nëpërmjet një kabllaje HDMI 2.0.
- Soundbar do të vazhdojë të funksionojë kur lidhet me metoda të tjera (si për shembull një kablo Digital Optical), por ato nuk mund të mbështetën të gjitha veçoritë e Dolby. Prandaj rekomandojmë që të bëni lidhjen nëpërmjet HDMI me qëllim që të garantoni mbështetjen e plotë të Dolby.

Lidhja me një prizë HDMI

Disa televizorë 4K HDR kërkojnë që hyrja HDMI ose parametrat e figurës të vendosen për të pranuar material HDR. Për hollësi të mëtejshme për konfigurimin e ekranit HDR, shikoni manualin e udhëzimeve të televizorit tuaj.

Opsioni 1:

HDMI eARC (Enhance Audio Return Channel)

Soundbar juaj mbështet HDMI me eARC/ARC (Enhance Audio Return Channel). Nëse televizori juaj pranon HDMI eARC/ARC, mund të dëgjoni audion e televizorit nëpërmjet Soundbar duke përdorur një kablo HDMI të vetme.

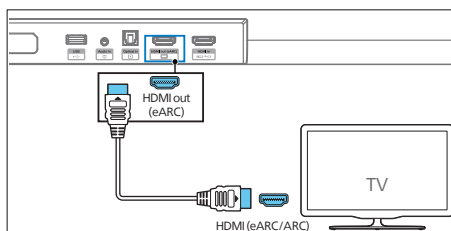

- 1 Në televizorin tuaj aktivizoni veprimet HDMI-CEC. Për hollësi, shikoni manualin e përdorimit.
 - Konektori HDMI ARC në televizor mund të jetë emërtuar ndryshe. Për hollësi, shikoni manualin e përdorimit.

- Duke përdorur një kabllo High Speed HDMI, lidhni konektorin **HDMI out (eARC/ARC)** në Soundbar me konektorin **HDMI ARC** në televizor.

Shënim

- Televizori juaj duhet të mbështetë funksionin HDMI-CEC dhe ARC. HDMI-CEC dhe ARC duhet të jetë në aktivizuar.
- Mënyra e konfigurimit të HDMI-CEC dhe ARC mund të ndryshojnë në varësi të televizorit. Për hollësi lidhur me funksionin ARC, shikoni manualin e përdorimit të televizorit tuaj.
- Sigurohuni që të përdorni kabllo HDMI që mund të mbështetin funksionin ARC.

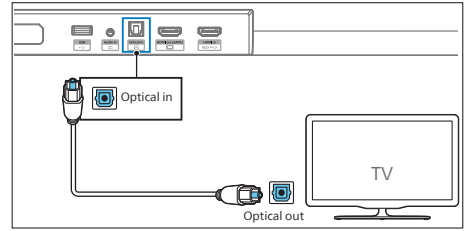

- Konektori digjital optik mund të jetë emërtuar **Spdif** ose **Spdif out**.

Opsioni 2: HDMI standard

Nëse televizori juaj nuk përputhet me HDMI ARC, lidhni Soundbar me televizorin nëpërmjet një lidhjeje standarde HDMI.

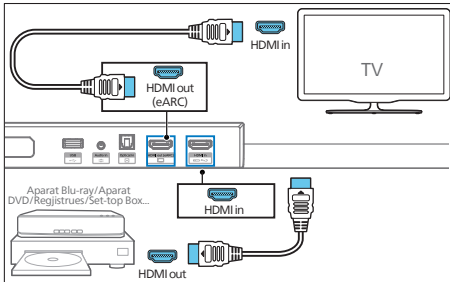

- Përdorni një kabllo HDMI për të lidhur prizën **HDMI in** të Soundbar me pajisjet tuaja të jashtme (p.sh. aparate lojërash, aparate DVD dhe Blu-ray).
- Përdorni një kabllo HDMI për të lidhur prizën **HDMI out (eARC)** të Soundbar me prizën **HDMI in** të televizorit.

Lidhja me prizën optike

- Duke përdorur një kabllo optike, lidhni konektorin **Optical in (Hyrja optike)** në Soundbar me konektorin **Optical out (Dalje optike)** në televizor ose në ndonjë pajisje tjetër.

Lidhja me prizën Audio in

a. Përdorni kabllo audio 3.5 mm

- Përdorni një kabllo audio 3.5 mm me 3.5 mm për të lidhur prizën e kufjeve të televizorit me prizën **Audio in** në Soundbar.

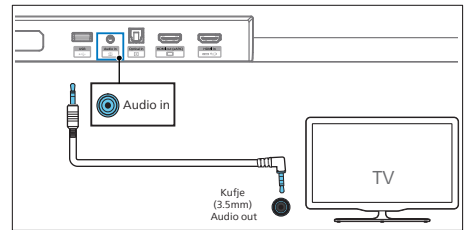

b. Përdorni kabllo audio 3.5 mm-RCA

- Përdorni një kabllo audio RCA me 3.5mm për të lidhur prizat e daljes së audios së televizorit me prizën **Audio in** në Soundbar.

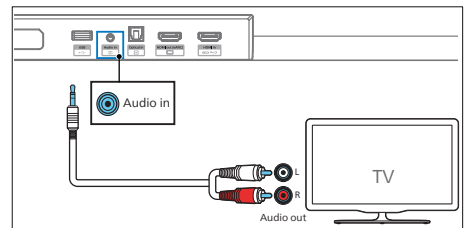

Lidhja me energjinë

- Para se të lidhni kordonin e energjisë AC, sigurohuni që të keni bërë të gjitha lidhjet e tjera.
 - Rrezik i dëmtimit të produktit! Sigurohuni që tensioni i energjisë përputhet me tensionin që është printuar mbrapa ose poshtë pajisjes.
- 1 Lidhni kabllon e energjisë me prizën AC~ të Soundbar dhe më pas në prizën e energjisë.
 - 2 Lidhni kabllon e energjisë me prizën AC~ të Subwoofer dhe më pas në një prizë energjie.

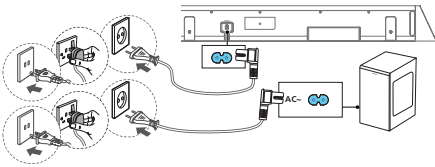

* Kordoni i energjisë dhe lloji i spinës ndryshon sipas vendeve.

Lidhja me Subwoofer

Çiftimi automatik

Lidhni Soundbar me Subwoofer në prizat e energjisë dhe më pas shtypni **⏻** në pajisje ose telekomandë për ta kaluar pajisjen në gjendje **ON**. Subwoofer dhe Soundbar do të çiftohen automatikisht.

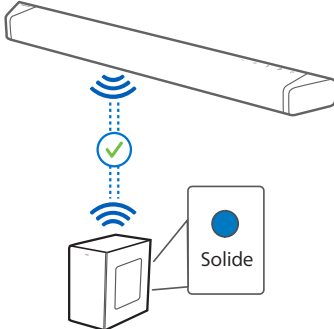

↳ Përcaktoni statusin duke u bazuar në treguesin e Subwoofer me valë.

Gjendja e LED	Statusi
Pulsim i shpejtë	Subwoofer në modalitetin e çiftimit
Ndezur	Lidhur / Çiftimi me sukses
Pulson ngadalë	Çiftimi dështoi



Këshilla

- Mos e shtypni butonin **Pair** mbrapa Subwoofer, përveçse për të bërë çiftim manual.

Çiftimi manual

Nëse nuk mund të dëgjohet audio nga Subwoofer me valë, lidhni manualisht Subwoofer.

- 1 Shkëputini përsëri si Soundbar, ashtu edhe Subwoofer nga prizat energjisë, më pas lidhni përsëri pas 3 minutash.
- 2 Shtypni dhe mbani shtypur butonin **Pair** mbrapa Subwoofer për 3 sekonda.
↳ Treguesi në subwoofer do të pulsojë shpejt.
- 3 Më pas shtypni **⏻** në Soundbar ose në telekomandë për ta ndezur Soundbar.
↳ Treguesi në Subwoofer do të qëndrojë solid kur lidhja të jetë e suksesshme.
- 4 Nëse treguesi vazhdon të pulsojë, përsëritni hapat 1-3.



Këshilla

- Subwoofer duhet të jetë brenda një distance prej 6m nga Soundbar në një zonë të hapur (sa më afër, aq më mirë).
- Hiqni çdo objekt mes Subwoofer dhe Soundbar.
- Nëse lidhja me valë dështon përsëri, kontrolloni nëse ka ndonjë konflikt ose interferencë të fortë (p.sh. interferencë nga një pajisje elektronike) pranë vendit. Hiqini këto konflikte ose interferenca të forta dhe përsëritni procedurat e mësipërme.

4 Përdorimi i Soundbar

Kjo pjesë ju ndihmon ta përdorni Soundbar për të luajtur audio nga pajisjet e lidhura.

Para se të filloni

- Bëni lidhjet e nevojshme të treguara në udhëzuesin e shpejtë dhe në manualin e përdorimit.
- Kalojeni Soundbar te burimi i duhur për pajisjet e tjera.





Ndezja dhe fikja



- Kur e lidhni për herë të parë Soundbar në prizë, pajisja do të jetë në gjendje Standby.
- Shtypni butonin  në Soundbar ose në telekomandë për ta ndezur Soundbar ose për ta kaluar në Standby.
- Shkëputeni spinën nga priza nëse doni ta fikni plotësisht Soundbar.

Zgjedhja e modaliteteve

Shtypni vazhdimisht butonin  në Soundbar ose në telekomandë për të zgjedhur modalitetin **HDMI eARC/ARC, HDMI in, USB, Audio in, Optical, BT (Bluetooth)**.

→ Modaliteti i zgjedhur do të shfaqet në ekran.



Ekрани	Statusi
	HDMI eARC HDMI ARC
	Hyrje HDMI
	USB
	Hyrje audio

OPT	Optike
	Bluetooth
	• Lidhur • Lidhje

Rregullimi i volumit

Rregulloni volumin e sistemit

Shtypni butonat +/- në Soundbar ose shtypni butonat  +/- (Volumi) në telekomandë për të rritur ose ulur nivelin e volumit të sistemit.

- Për të heshtur zërin, shtypni  (Heshtje) në telekomandë.
- Për të rikthyer zërin, shtypni përsëri  (Heshtje) ose shtypni +/- (Volumi).

Rregulloni volumin e Subwoofer

Shtypni butonat  +/- (volumi i Subwoofer) në telekomandë për të rritur ose ulur nivelin e volumit të Subwoofer.





Zgjidhni modalitetin rrethues















Zhytuni në një eksperiencë audio magjepsëse me modalitetet e tingullit Dolby.

- 1 Shtypni butonin  në telekomandë për të zgjedhur modalitetin rrethues.
 - **UPMIX:** 2-ch ose 5.1-ch Upmix deri në 5.1.2-ch
 - **STANDARD:** Tingull origjinal (Dalja e bokseve ndjek kanalën standard).
 - **AI:** Funkzioni i inteligjencës mediatike të Dolby Atmos për audio në shtëpi përdoret për të ndihmuar përmirësimin vokal ose efektet rrethuese.

Menyja e konfigurimit

Pajisja ju jep mundësi të konfiguroni cilësime të avancuara për t'ju dhënë një eksperiencë edhe më të mirë.

Butoni	Funksioni
	Hyni në menynë e cilësimeve
	Lëvizni lart/poshtë në strukturën e menysë
	Zgjedhja e mëparshme/tjetra
	Dilni nga menyja e cilësimeve

Ekran 	Përshkrim 
	Zgjidhni efektin e ekualizuesit (EQ)
	Rregulloni nivelin e bass
	Rregulloni nivelin e treble
	Rregulloni nivelin e efekteve rrethuese në lartësi
	Kombinoni volumnin automatik me modalitetin e natës
	Zgjidhni kontrollin e efektit DTS Virtual:X
	Vendosni vonesën e audios
	Rregulloni volumnin e kanalit të qendrës
	Vendosni që ekranin të fiket automatikisht
	Auto-standby NDEZUR/ FIKUR
	Vendosni ndriçimin e ekranit
	Rivendosni efektin e tingullit rrethues
	Përditësoni firmuerin nëpërmjet USB

EQ (EQ)

Vendosni modalitete zëri të caktuara paraprakisht për t'iu përshtatur videos dhe muzikës tuaj: FILM, MUZIKË, ZË, STADIUM

- **MOVIE (FILM):** Krijoni një eksperiencë dëgjimi rrethuese. Ideale për të parë filma.
- **MUSIC (MUZIKË):** Krijoni tingull stereo me dy kanale ose shumë kanale. Ideale për të dëgjuar muzikë.
- **VOICE (ZË):** Krijoni efekt tingulli që e bën zërin e njeriut më të qartë dhe më të këndshëm për t'u dëgjuar.
- **STADIUM (STADIUM):** Krijoni një atmosferë sikur të ishit duke parë një ndeshje sportive në stadium.

Bass/Treble (BAS X X / TRE X X)

Ndryshoni frekuencën e ulët (bass) dhe frekuencën e lartë (treble) të këtij produkti.

- **BAS -5 ... BAS +5**
- **TRE -5 ... TRE +5**

Niveli i efekteve rrethuese në lartësi (HEIGHT)

Rregulloni nivelin e efekteve rrethuese në lartësi sipas shijeve tuaja personale dhe sipas ambientit që keni.

- **00:** Efekt minimal.
- **01:** Efekt i vogël lartësie.
- **02:** Efekt i mesëm lartësie.
- **03:** Efekt i madh lartësie.

Shënim

- Për lidhjet jo-HDMI (si për shembull USB, Bluetooth, OPTICAL ose AUDIO IN), gjenerohen vetëm efekte rrethuese të kufizuara në lartësi.

Volumi automatik (AUXOL)

Kombinoni volumin automatik me modalitetin e natës.

- **OFF:** Mos e përdorni "Volumin automatik".
- **ON:** U përgjigjet në kohë reale burimeve dhe llojeve të ndryshme të materialeve për të ruajtur nivelin e volumit të qëndrueshëm.
- **NIGHT:** Ruan volumin të njëtrajtshëm për të gjitha burimet dhe llojet e materialeve, dhe cilësi të lartë vokale dhe dialogu për ta bërë më të qartë të dëgjoni në çfarëdo ambienti.

DTS Virtual:X (DTSVRTX)

DTS Virtual:X ju jep mundësi të shijoni tingullin multidimensional pavarësisht madhësisë së dhomës, organizimit ose konfigurimit të bokseve.

DTS Virtual:X është e bën të mundur procesimin rrethues virtual dhe me lartësi virtuale të veçantë të DTS për të ofruar një eksperiencë tingulli zhytëse nga çfarëdo lloji i burimit hyrës (stereo në kanal 5.1.2) dhe konfigurim boksesh.

- **ON:** Ky modalitet përdor DTS Virtual:X me lartësi virtuale dhe procesim rrethues virtual për të realizuar një fushë tingulli tridimensionale kur nuk përdoren bokset e lartësisë.
 - **OFF:** Mos përdorni "DTS Virtual:X".
- ↳ I disponueshëm vetëm nëse dallohet përmbajtje DTS.

AV SYNC (AVXXX)

Vendosni vonesën e audios.

Procesimi i imazhit të videos, ndonjëherë më i gjatë se koha që duhet për të procesuar sinjalin e audios. Kjo quhet "vonesë." Veçoria e vonesës së audios është krijuar për të zgjidhur këtë problem vonese.

- **AV 00. AV 10 ... AV200**
- ↳ Si standard, vonesa e audios është vendosur në 00.

Qendër (CTRX)

Rregulloni volumin e kanalit të qendrës.

- **CTR-5 ... CTR+5**
- ↳ Si standard volumi i kanalit të qendrës është vendosur në 0.

Ekran i fikur (DISP)

Ekran i fikur pas gjendjes joaktive (asnjë veprim nga përdoruesi) për 3 sekonda, dhe do të mbahet mend dhe rikujtohet në ndezjen tjetër.

- **OFF:** Ekran i fikur pas gjendjes joaktive (asnjë veprim nga përdoruesi) për 3 sekonda.
 - **ON:** Ekran nuk do të fiket.
- ↳ Si standard, ekran i fikur është vendosur në ON.

Standby automatike (APD)

Soundbar kalon automatikisht në modalitetin Standby pas rreth 15 minutash nëse televizori ose Soundbar i jashtëm shkaputet (ose USB, funksioni BT (ose luanjtja me USB, BT ndalon), ose fiket.

- **ON:** Auto-Standby ON.
- **OFF:** Auto-Standby OFF.

↳ Si standard, Auto-Standby është vendosur në ON.

DIM (DIMXX)

Vendosni ndriçimin e ekranit.

- **HIGH (I LARTË), MID (I MESËM), LOW (I ULËT)**

↳ Si standard, ndriçimi është vendosur në MID.

Rivendosje e audios (AURST)

Rivendosni efektin e tingullit rrethues

Pika	Cilësimet standarde
EQ	Volumi
Volumi Master	10
Volumi i Subwoofer	0

BASS	0
TREBLE	0
CH VOL (Qendër)	0
Niveli sipër (Lartësi)	03
DTS Virtual X	ON
Volumi automatik (AUVOL)	ON

Rivendosje fabrike

Rivendoseni pajisjen në cilësimet standarde.

- Ndizeni Soundbar, shtypni dhe mbani shtypur butonat **+** dhe **-** njëkohësisht për 8 sekonda.
 - ↳ Në ekran shfaqet **"RESET"** për 5 sekonda.
 - ↳ Ndërkohë që sistemi rindizet, në ekran shfaqet **"REBOOT"**.

Luajtja nga pajisjet me Bluetooth

Duke përdorur Bluetooth, lidhni Soundbar me pajisjen Bluetooth (si iPad, iPhone, iPod touch, telefon Android, ose laptop), dhe më pas mund të dëgjoni skedarët audio të ruajtur në pajisje me anë të bokseve Soundbar.

- 1 Shtypni butonin **⌘ (Bluetooth)** në Soundbar për ta kaluar Soundbar në modalitetin e Bluetooth.
 - ↳ Në panelin e ekranit shfaqet **NO BT**.
- 2 Në pajisjen me Bluetooth, aktivizoni Bluetooth, kërkoni dhe zgjidhni **Philips TAB7908** për të filluar lidhjen (shikoni manualin e përdorimit të pajisjes me Bluetooth se si të aktivizoni Bluetooth).
- 3 Prisni derisa të dëgjoni komandën me zë nga Soundbar.
 - ↳ Nëse lidhet me sukses, **BT** shfaqet në panelin e ekranit.

- 4 Zgjidhni dhe luani skedarë audio ose muzikë në pajisjen tuaj me Bluetooth.
 - Gjatë luajtjes, nëse vjen një telefonatë, luajtja e muzikës ndalon. Luajtja vazhdon kur telefonata mbaron.
 - Nëse pajisja juaj me Bluetooth mbështet profilin AVRCP, në telekomandë mund të shtypni **◀ / ▶** për të kapërcyer një këngë, ose shtypni **▶▶▶** për të ndaluar/vazhduar luajtjen.

Për të shkëputur dhe çiftuar një pajisje të re me Bluetooth

- Shtypni dhe mbani shtypur direkt butonin e **⌘** në Soundbar ose shtypni dhe mbani shtypur butonin e **⌘** në telekomandë për t'i shkëputur të gjitha pajisjet dhe për të hyrë në modalitetin e çiftimit me Bluetooth.
 - ↳ Soundbar do të sinjalizojë me zë dhe në ekran do të shfaqet **"PAIRING"**.
- Ndiqni hapat 2-3 në "Luajtja nga pajisjet me Bluetooth" më sipër për ta çiftuar pajisjen tuaj me Bluetooth.



Shënim

- Në një ambient të hapur pa pengesa. Rrezja funksionale maksimale midis Soundbar dhe një pajisjeje me Bluetooth është rreth 10 metra.
- Nuk garantohet pajtueshmëria me të gjitha pajisjet me Bluetooth.
- Transmetimi streaming i muzikës mund të ndërpritet nga pengesat mes pajisjes dhe Soundbar si muri, kasa metalike që mbulon pajisjen, ose pajisje të tjera pranë që punojnë në të njëjtën frekuencë.

Kontrolli multi-point

Produkti veçorinë multi-point, dhe mund të lidhë njëherësh dy pajisje me Bluetooth.

- Jepet një sinjal me audio kur pajisja e dytë me Bluetooth lidhet me Soundbar.

- Kur pajisja e parë me Bluetooth ndalon ose shkëputet, pajisja e dytë me Bluetooth mund të transmetojë audion e saj në Soundbar.
- Telefonata hyrëse ka prioritet mbi luajtjen e muzikës pavarësisht nga pajisja e parë ose e dytë.

Dëgjimi i një pajisjeje të jashtme

Sigurohuni që Soundbar është i lidhur me televizorin ose burimin e audios.

- 1 Shtypni vazhdimisht butonin  në Soundbar ose në telekomandë për të zgjedhur modalitetin **Audio in, Optical, HDMI eARC/ARC, HDMI in**.
- 2 Vëreni në punë pajisjen tuaj audio direkt për veçoritë e luajtjes.
- 3 Shtypni butonat +/- (Volumi) për të rregulluar volumnin sipas nivelit që doni.
 - ↳ Kur zgjidhni një format audio tjetër, Soundbar do të shfaqë si më poshtë:

Audio (shkurtim)	Ekrani
LPCM 2ch	PCM
LPCM 5.1ch	PCM
LPCM 7.1ch	PCM
Dolby Digital	Dolby AUDIO
Dolby TrueHD	Dolby AUDIO
Dolby Digital Plus	Dolby AUDIO
Dolby Atmos - Dolby TrueHD	Dolby Atmos
Dolby Atmos - Dolby Digital Plus	Dolby Atmos
Digital surround 5.1	DTS

Shënim

- Soundbar mund të mos jetë në gjendje të dekodojë të gjitha formatet audio digjitale nga burimi i hyrjes. Në këtë rast, sistemi do të heshtet. Ky NUK është një defekt. Sigurohuni që cilësimi i audios së burimit të hyrjes (p.sh. televizor, aparat lojërash, aparat DVD etj.) të vendoset në **PCM** ose **Dolby Digital** (Shikoni manualin e përdorimit të pajisjes së burimit të hyrjes për hollësi lidhur me konfigurimin e audios) me HDMI in / HDMI ARC / Optical input.

Luajtja e audios nëpërmjet USB

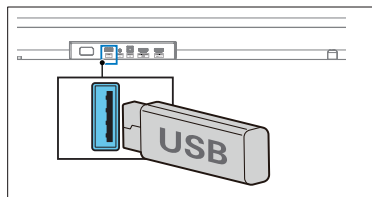

Kënaquni duke dëgjuar audio në një pajisje USB, si për shembull aparat MP3 dhe memorie USB, etj.

- 1 Vendosni pajisjen USB.



- 2 Shtypni vazhdimisht butonin  në Soundbar ose në telekomandë për të zgjedhur modalitetin **USB**.
 - ↳ **USB** shfaqet në panelin e ekranit.
- 3 Gjatë luajtjes:

Butoni Veprimi

- | | |
|---|---|
|  | Fillo, ndalo ose vazhdo luajtjen. |
|  | Kalo te kënga e mëparshme ose kënga tjetër. |

Shënim

- Ky produkt mund të mos jetë i pajtueshëm me disa lloje të caktuara të pajisjeve ruajtëse USB.
- Nëse përdorni një kablo zgjatuese USB, qendër USB ose lexues kartash multifunksional me USB, pajisja ruajtëse USB mund të mos njihet.
- Mos e hiqni pajisjen ruajtëse USB ndërsa lexoni skedarët.
- Sistemi mund të mbështetë pajisje USB me memorie deri në 128 GB.
- Sistemi mund të luajë MP3 / WAV / FLAC.
- Mbështet një portë USB: 5V --- 500mA.

5 Të dhënat e produktit

Shënim

- Të dhënat dhe dizajni mund të ndryshohen pa u njoftuar përpara.

Bluetooth / Wireless

Profilat e Bluetooth	A2DP, AVRCP
Versioni i Bluetooth	V 5.3
Rrezja e frekuencave të Bluetooth / Fuqia e transmetuesit (EIRP)	2402 ~ 2480 MHz < 10 dBm
Rrezja e frekuencave të valëve 5.8G / Fuqia e transmetuesit (EIRP)	5729 ~ 5849 MHz < 10 dBm

Seksioni i amplifikatorit

Fuqia output	RMS 370 W @THD<=10%; Maks. 740W
--------------	------------------------------------

Soundbar

Energjia	100-240 V~ 50/60 Hz
Konsumi i energjisë	56 W
Konsumi në gjendje pritjeje	< 0,5 W
Përgjigja e frekuencës	140 Hz - 20 kHz
Impedanca e bokseve	8Ω x 8
Përmasat (Gje x La x The)	970 x 70 x 117 mm
Pesha	3,4 kg
Temperatura e punimit	0 °C - 45 °C

Subwoofer

Power supply	100-240 V~ 50/60 Hz
--------------	------------------------

Konsumi i energjisë	24 W
Konsumi në gjendje pritjeje	< 0,5 W
Përgjigja e frekuencës	35 Hz - 140 Hz
Impedanca	3 Ω
Përmasat (Gje x La x The)	190 x 410 x 309 mm
Pesha	6,3 kg
Temperatura e punimit	0 °C - 45 °C

USB

Versioni i USB direct	2.0 Full Speed
USB	5 V = 500 mA

Telekomanda

Distanca/Këndi	6m/30°
Lloji i baterive	AAA (1,5 V X 2)

Formatet audio që mbështeten

HDMI in	LPCM 2ch, LPCM 5.1ch, LPCM 7.1ch, Dolby Digital, Dolby Digital plus, Dolby True HD, Dolby MAT, Dolby Atmos - Dolby Digital Plus, Dolby Atmos - TrueHD, Dolby Atmos - Dolby MAT, DTS Digital surround 5.1.
----------------	---

HDMI eARC	LPCM 2ch, LPCM 5.1ch, LPCM 7.1ch, Dolby Digital, Dolby Digital plus, Dolby True HD, Dolby MAT, Dolby Atmos - Dolby Digital Plus, Dolby Atmos - TrueHD, Dolby Atmos - Dolby MAT, DTS Digital surround 5.1.
------------------	---

HDMI ARC	LPCM 2ch, LPCM 5.1ch, Dolby Digital, Dolby Digital plus, Dolby Atmos - Dolby Digital Plus, DTS Digital surround 5.1
-----------------	---

Optike	LPCM 2ch, LPCM 5.1ch, Dolby Digital
---------------	-------------------------------------

Bluetooth	SBC / AAC
------------------	-----------

USB	MP3 / WAV / FLAC
------------	------------------

6 Zgjidhja e problemeve



Paralajmërim

- Rrezik goditjesh elektrike. Asnjëherë mos e hiqni kasën e produktit.

Për ta mbajtur garancinë të vlefshme, asnjëherë mos u mundoni ta riparoni produktin vetë.

Nëse keni probleme me përdorimin e produktit, kontrolloni pikat e mëposhtme para se të kërkonte servis. Nëse ende keni ndonjë problem, merrni ndihmë në www.philips.com/support.

Njësia kryesore

Butonat në pajisjen kryesore nuk punojnë.

- Shkëputeni nga furnizimi me energji për pak minuta, më pas lidheni përsëri.

Nuk ndizet

- Sigurohuni që kordoni AC është lidhur si duhet.
- Sigurohuni që në prizën AC ka energji.
- Shtypni butonin  në telekomandë ose në Soundbar për ta ndezur Soundbar.

Zëri

Nuk del zë nga boksi i Soundbar.

- Lidheni kabllon audio nga Soundbar me televizorin ose ndonjë pajisje tjetër. Megjithatë, nuk ju nevojitet një lidhje e veçantë e audios kur:
 - Soundbar dhe televizori janë të lidhur me HDMI ARC, ose
 - një pajisje është e lidhur me konektorin HDMI in në Soundbar tuaj.
- Zgjidhni hyrjen e duhur të audios në telekomandë.
- Rekomandohet fort që të siguroheni që televizori po punon me softuerin më të fundit. Kontrolloni manualin e përdorimit të televizorit për përditësimin e softuerit.

- Gjithashtu këshillohet që Soundbar të punojë me softuerin më të fundit. Mund të konsultoheni me shërbimin lokal ose online të Philips për kujdesin ndaj klientit për versionin më të fundit të softuerit.
- Sigurohuni që dalja e audios së televizorit është vendosur në "Sistem zëri HDMI" (ose cilido ekuivalent specifik i markës që mund të ekzistojë për këtë konfigurim).
- Nëse nuk ka audio ose nëse është i shtrembëruar, ndoshta është mirë të kaloni në një format tjetër të daljes së audios për të kontrolluar nëse problemi është diçka e përgjithshme apo një papajtueshmëri e caktuar me një format hyrës të caktuar.
- Nëse nuk ka audio në asnjë prej burimeve, ju lutem kontrolloni burimin tjetër – si Bluetooth.
- Sigurohuni që Soundbar nuk është heshtur.
- Rivendoseni këtë produkt në cilësimet e fabrikës (shiko 'Rivendosja e fabrikës').

Tingulli është i shtrembëruar ose ka eko.

- Nëse luani audio nga televizori nëpërmjet këtij produkti, sigurohuni që televizori është heshtur.

Audio dhe video nuk janë të sinkronizuar

- Shtypni  për të hyrë në menynë e cilësimeve, zgjidhni 'AV SYNC' për të sinkronizuar audion me videon.

Nuk del zë nga Subwoofer me valë.

- Lidheni manualisht Subwoofer me pajisjen kryesore.
- Rriteni volumin. Shtypni + (Rritja e volumit) në telekomandë ose në Soundbar.
- Kur përdorni një prej hyrjeve digjitale, nëse nuk ka audio:
 - Provoni ta vendosni daljen e televizorit në PCM ose.
 - Lidheni direkt me aparatit tuaj Blu-ray/burime të tjera.
 - Disa televizorë nuk kalojnë audio digjitale.
- Televizori juaj mund të jetë vendosur në dalje audioje të ndryshueshme.

Konfirmoni që cilësimi i daljes së audios është vendosur në FIXED (FIKSE) ose STANDARD, jo VARIABLE (I NDRYSHUESHËM). Shikoni manualin e përdorimit të televizorit për informacione më të detajuara.

- Nëse po përdorni Bluetooth, sigurohuni që volumi në pajisjen burim është ngritur dhe që pajisja nuk është heshtur.

Bluetooth

Pajisja nuk mund të lidhet me Soundbar.

- Pajisja nuk mbështet profilet e pajtueshme që nevojiten për Soundbar.
- Nuk keni aktivizuar funksionin Bluetooth në pajisje Shikoni manualin e përdorimit të pajisjes për të parë se si ta aktivizoni funksionin.
- Pajisja nuk është lidhur si duhet. Lidhni pajisjen si duhet.
- Soundbar është lidhur tashmë me një pajisje tjetër Bluetooth. Shkëputeni pajisjen e lidhur, dhe më pas provoni përsëri.

Cilësia e luajtjes së audios nga një pajisje e lidhur është e dobët.

- Sinjali i Bluetooth është i dobët. Afrojeni më shumë pajisjen me Soundbar, ose hiqni çdo pengesë midis pajisjes dhe Soundbar.

Nuk e gjej dot emrin e Bluetooth të këtij aparati në pajisjen time me Bluetooth.

- Sigurohuni që funksioni Bluetooth është aktivizuar në pajisjen tuaj Bluetooth.
- Lidhni përsëri aparatin me pajisjen Bluetooth.

Dolby Atmos

Nuk arrij dot efektet e bukura të Dolby Atmos.

- Për lidhjet jo-HDMI (si për shembull përdorimi i USB, Bluetooth, Optical ose AUDIO IN), gjenerohen efekte të kufizuara rrethuese në lartësi. Shikoni pjesën e 'Dolby Atmos' se si të arrini efektet më të mira të Dolby Atmos.

Telekomanda nuk punon

- Para se të shtypni çfarëdo butoni për kontrollin e luajtjes, më parë zgjidhni burimin e duhur.
- Afrojeni më shumë telekomandën me pajisjen.
- Vendosni baterinë duke i pozicionuar polaritetet (+/-) siç është treguar.
- Ndërroni baterinë.
- Drejtojeni telekomandën direkt në sensorin përpara pajisjes.

Subwoofer është në gjendje pritjeje ose Subwoofer nuk ndizet

- Shkëputni kordonin e energjisë nga priza, dhe lidhni përsëri pas 3 minutash për të rivendosur Subwoofer.

7 Trademarks



The Adopted Trademarks HDMI, HDMI High-Definition Multimedia Interface, HDMI trade dress and the HDMI Logos are trademarks or registered trademarks of HDMI Licensing Administrator, Inc. in the United States and other countries.

COMPATIBLE WITH



Dolby, Dolby Vision, Dolby Atmos, and the double-D symbol are registered trademarks of Dolby Laboratories Licensing Corporation. Manufactured under license from Dolby Laboratories. Confidential unpublished works. Copyright © 2012–2021 Dolby Laboratories. All rights reserved.



The Bluetooth® word mark and logos are registered trademarks owned by Bluetooth SIG, Inc. and any use of such marks by MMD Hong Kong Holding Limited is under license. Other trademarks and trade names are those of their respective owners.



For DTS patents, see <http://patents.dts.com>. Manufactured under license from DTS, Inc. or DTS Licensing Limited. DTS, Digital Surround, Virtual:X, and the DTS logo are registered trademarks or trademarks of DTS, Inc. in the United States and other countries. © 2021 DTS, Inc. ALL RIGHTS RESERVED.



EN Roku, the Roku logo, Roku TV, Roku TV Ready, and the Roku TV Ready logo are trademarks and/or registered trademarks of Roku, Inc. This product is Roku TV Ready-supported in the United States, Canada, United Kingdom, Mexico and Brazil. Countries are subject to change. For the most current list of countries in which this product is Roku TV Ready-supported, please email rokutvready@roku.com.

- **If you have a Roku TV™, simply plug in the HDMI cable to the ARC ports and follow the Roku TV Ready™ on-screen instructions.**

FR Roku TV, Roku TV Ready et le logo Roku TV Ready sont des marques de commerce de Roku Inc. Ce produit est certifié Roku TV Ready au/en états-Unis, Canada, Royaume-Uni, Mexique et Brésil. La liste de pays peut varier. Pour obtenir la liste la plus récente des pays dans lesquels ce produit est pris en charge par Roku TV Ready, veuillez envoyer un courriel à rokutvready@roku.com.

- **Si vous avez un Roku TV™, la configuration est simple. Utilisez juste le câble inclus pour brancher votre barre de son au port HDMI ARC de votre télé et suivez les instructions à l'écran.**

ES Roku TV, Roku TV Ready y el logotipo de Roku TV Ready son marcas comerciales de Roku, Inc. Este producto es compatible con Roku TV Ready en Estados Unidos, Canadá, Reino Unido, México y Brasil. Los países están sujetos a cambios. Para obtener la lista más actualizada de países en los que este producto es compatible con Roku TV, envía un correo electrónico a rokutvready@roku.com.

- **Si tienes una Roku TV™, la configuración es fácil. Solo tienes que usar el cable incluido para conectar la barra de sonido al puerto HDMI ARC de la TV y seguir las instrucciones que aparecen en pantalla.**



Të dhënat mund të ndryshohen pa u njoftuar përpara. Ju lutemi vizitoni www.Philips.com/support për përditësimet dhe dokumentet më të fundit. Philips dhe Philips Shield Emblem janë marka të tregtare të regjistruara të Koninklijke Philips N.V. dhe përdoren me licencë.

Ky produkt është prodhuar nga, dhe shitet nën përgjegjësinë e MMD Hong Kong Holding Limited, ose të një prej filialeve të tij, dhe MMD Hong Kong Holding Limited është garantuesi i vetëm në lidhje me këtë produkt.