

PHILIPS

Brezžični zvočnik

S6305



Uporabniški priročnik

Registrirajte vaš izdelek in poiščite podporo na naslovu
www.philips.com/support

Vsebina

| | |
|-------------------|----------|
| 1 Pomembno | 2 |
| Varnost | 2 |

| | |
|--------------------------------|----------|
| 2 Vaš brezžični zvočnik | 3 |
| Uvod | 3 |
| Kaj je v paketu | 3 |
| Predstavitev zvočnika | 3 |

| | |
|-----------------------------|----------|
| 3 Kako začeti | 4 |
| Napolnite vgrajeno baterijo | 4 |
| Vklop/izklop | 4 |

| | |
|--|----------|
| 4 Predvajanje z naprave Bluetooth | 5 |
| Predvajanje z naprave Bluetooth | 5 |
| Upravljanje predvajanja | 5 |
| Upravljanje telefonskih klicev | 5 |
| Seznanjanje za način stereo | 5 |

| | |
|--------------------------------------|----------|
| 5 Druge funkcije | 6 |
| Predvajanje z zunanje zvočne naprave | 6 |
| Polnjenje zunanje zvočne naprave | 6 |
| Večbarvna luč LED | 7 |

| | |
|--------------------------------|----------|
| 6 Informacije o izdelku | 7 |
|--------------------------------|----------|

| | |
|-----------------------------|----------|
| 7 Odpravljanje težav | 8 |
| Splošno | 8 |
| Bluetooth | 8 |

| | |
|-----------------------------|----------|
| 8 Obvestilo | 9 |
| Skladnost | 9 |
| Skrb za okolje | 9 |
| Izjava FCC | 9 |
| Obvestilo o blagovni znamki | 10 |

I Pomembno

Varnost

Pomembna varnostna navodila

- Napajalna napetost mora ustrezati napetosti, navedeni na hrbtni ali spodnji strani naprave.
- Zvočnik ne sme biti izpostavljen kapljanju ali škropljenju.
- Na zvočnik ne polagajte nobenih predmetov, ki bi lahko bili vir nevarnosti (npr. s tekočino napolnjenih posod, prižganih sveč).
- Okrog zvočnika naj bo dovolj prostega prostora za prezračevanje.
- Zvočnik lahko varno uporabljate pri temperaturah med 0 in 45 °C.
- Uporabljajte samo priključke ali dodatno opremo, ki jo navede proizvajalec.

Varnostni ukrepi za baterije

- Nevarnost eksplozije pri nepravilno nameščeni bateriji. Menjajte samo z baterijami iste ali podobne vrste.
- Baterij (paketov baterij ali vgrajenih baterij) ne izpostavljajte virom toplote, kot so sonce, ogenj in podobno.
- Če je baterija izpostavljena ekstremno visokim ali nizkim temperaturam ali nizkemu zračnemu tlaku pri večjih nadmorskih višinah, lahko med uporabo, shranjevanjem ali transportom pomeni varnostno tveganje.
- Ne zamenjajte baterije z baterijo nepravilnega tipa, ki lahko zaobide varovalo (na primer pri nekaterih tipih litijevih baterij).
- Ne zavržite baterije v ogenj ali vročo pečico ali jo mehansko uničite ali razrežite, saj lahko to lahko povzroči eksplozijo.
- Puščanje baterije v okolju z zelo visoko temperaturo ali nizkim zračnim tlakom lahko povzroči eksplozijo ali puščanje vnetljive tekočine ali plina.



Opozorilo

- Ne odstranjujte ohišja zvočnika.
- Ne nanašajte maziv na noben del tega zvočnika.
- Zvočnik položite na ravno, trdno in stabilno površino.
- Ne postavljajte zvočnika na drugo električno opremo.
- Zvočnik uporabljajte le v zaprtih prostorih. Zvočnik hranite in uporabljajte stran od vode, vlage in predmetov, napolnjenih s tekočino.
- Zvočnik hranite in uporabljajte stran od neposredne sončne svetlobe, ognja in virov toplote.
- Nevarnost eksplozije pri uporabi nepravilnega tipa baterije.

2 Vaš brezžični zvočnik

Čestitamo vam ob vašem nakupu, dobrodošli pri Philips! Da bi vam bila naša ponudba pri Philips resnično v korist, izdelke registrirajte na www.philips.com/welcome.

Uvod

S tem zvočnikom boste lahko uživali v zvočnih predvajanjih z naprav s povezavo Bluetooth ali drugih zvočnih naprav prek kabla z vtičem 3,5 mm.

Kaj je v paketu

Preglejte in poiščite naslednjo vsebino vašega paketa:

- Zvočnik
- Kabel USB
- Audio kabel
- Vodič za hiter začetek
- Varnostni list
- Garancija za ves svet

Predstavitve zvočnika

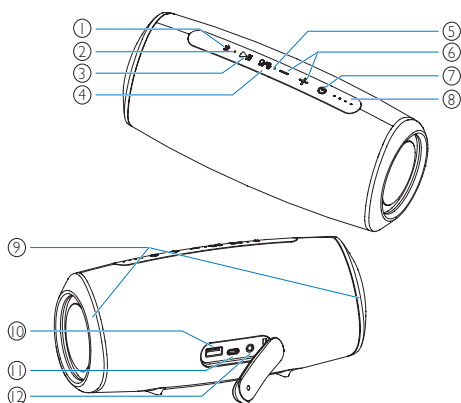

- ① ✖
 - Vklop načina seznanjanja Bluetooth.
 - Brisanje podatkov o seznanjenih napravah v načinu Bluetooth.
 - Sprejem telefonskega klica prek povezave Bluetooth.
- ② **Indikatorska lučka LED**
- ③ ▶||
 - V načinu Bluetooth pritisnite za začasno prekinitev ali nadaljevanje predvajanja.
 - V načinu Bluetooth dvakrat pritisnite za predvajanje naslednje skladbe.
- ④ 🔊/🔇
 - Pritisnite za vklop ali izklop večbarvne luči LED.
 - Pritisnite in zadržite za stereo način seznanjanja.
- ⑤ **Mikrofon**
- ⑥ — / +
 - Nastavitev glasnosti.
- ⑦ 🔌
 - Vklop ali izklop zvočnika.
 - Preverjanje stanja napoljenosti baterije.
 - Prikaz stanja povezave Bluetooth.
- ⑧ **Indikator stanja baterije**
 - Prikaz napredka polnjenja.
 - Prikaz stanja napoljenosti baterije.
- ⑨ **Večbarvna luč LED**
- ⑩ 🔌
 - Polnjenje zunanje zvočne naprave.
- ⑪ ⚡
 - Polnjenje vgrajene baterije.
- ⑫ 🔌
 - Za povezovanje zunanjih zvočnih naprav.

3 Kako začeti

Vedno sledite navodilom v tem poglavju.

Napolnite vgrajeno baterijo

Zvočnik napaja vgrajena polnljiva baterija.



Opomba

- Pred uporabo do konca napolnite baterijo.
- Če je stanje napoljenosti baterije ob vklopu zvočnika nizko, LED indikator baterije utripa v zeleni barvi.

S priloženim kablom USB povežite vtičnico USB-C na zvočniku z napajalnikom (5V \approx 3 A).

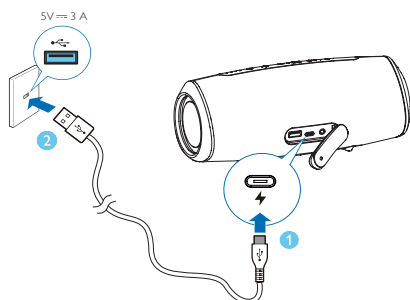

- ↳ Ko se zvočnik polni, indikatorna lučka LED za baterijo postopoma zasveti.
- ↳ Ko je zvočnik v celoti napolnjen, indikatorna lučka LED za baterijo sveti.



Pozor

- Nevarnost poškodbe zvočnika! Napajalna napetost mora ustrezati napetosti, natisnjeni na hrbtni ali spodnji strani zvočnika.
- Nevarnost električnega udara! Pri izklapljanju kabla USB vedno povlecite za vtič. Nikoli ne vlecite za kabel.
- Uporabljajte samo kabel USB, ki je priložen zvočniku ali ga predpisuje proizvajalec.

Vklop/izklop

Za vklop zvočnika pritisnite .

- ↳ Zasllišali boste zvočni signal.
- ↳ Če v vtičnico AUX ni priključena nobena zunanja zvočna naprava, se samodejno vključi način seznanjanja Bluetooth in indikatorna lučka LED utripa v modri barvi.

Da zvočnik izključite, znova pritisnite .



Opomba

- Če zvočnik 15 minut ne sprejme signala prek povezave Bluetooth ali vtičnice AUX IN, se samodejno izključi.



4 Predvajanje z naprave Bluetooth

Predvajanje z naprave Bluetooth

Na tem zvočniku lahko predvajate glasbo z naprav Bluetooth.



Opomba

- Preverite, ali je na vaši napravi omogočena funkcija Bluetooth.
- Razdalja med zvočnikom in vašo napravo ne sme presegati 20 metrov (66 čevljev).
- Zvočnika ne približujte drugim elektronskim napravam, saj lahko povzročite interferenco.

- 1 Zvočnik vključite s tipko . Način seznanjanja Bluetooth se vključi samodejno. Za vklop načina seznanjanja Bluetooth lahko tudi pritisnete in za 2 sekundi zadržite .
- 2 Omogočite povezavo Bluetooth na vaši napravi in na seznamu naprav Bluetooth izberite »Philips S6305«.
 - ↳ Če se pojavi sporočilo za dovoljenje povezave Bluetooth, ga potrdite.
 - ↳ Če je treba vnesti geslo, vnesite 0000 in potrdite.
- 3 Da začnete pretakati glasbo na zvočnik, začnite predvajati glasbo na vaši napravi Bluetooth.

| Indikatorska lučka LED | Opis |
|-----------------------------|---|
| Hitro utripa v modri barvi | Pripravljen na seznanjanje |
| Počasi utripa v modri barvi | Ponovno vzpostavljanje povezave z zadnjo povezano napravo |
| Sveti modro | Povezava vzpostavljena |

Opomba

- Za prekinitev povezave z vašo napravo pritisnite in za 2 sekundi zadržite tipko , dokler indikatorska lučka LED ne začne hitro utripati v modri barvi.
- Ko vključite zvočnik, se poskuša samodejno povezati z nazadnje uspešno povezano napravo.
- Da izbrišete podatke o seznanjanju, pritisnite in za 8 sekund zadržite tipko , dokler indikatorska lučka LED ne utripne počasi 3-krat v cianovi barvi.

Upravljanje predvajanja

Med predvajanjem glasbe.

 Pritisnite za začasno prekinitev ali nadaljevanje predvajanja

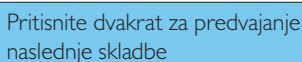
 Pritisnite dvakrat za predvajanje naslednje skladbe

 Nastavitev glasnosti

Upravljanje telefonskih klicev

 Pritisnite za prevzem ali končanje klica

 Pritisnite in zadržite, da zavrnete klic



 Nastavitev glasnosti

Seznanjanje za način stereo

Dva enaka brezžična zvočnika (Philips S6305) lahko seznanite, da bosta predvajala stereo zvok.

Opomba

- Primarni zvočnik je lahko kateri koli od njiju.
- Primarni zvočnik je tisti, ki je povezan z zvočno napravo Bluetooth.
- Pred seznanjanjem v načinu stereo mora biti sekundarni zvočnik v načinu seznanjanja Bluetooth.
- Razdalja med zvočnikom in vašo napravo ne sme presegati 20 metrov (66 čevljev).
- V načinu stereo delujejo tipke na sekundarnem zvočniku na enak način kot na primarnem.

- 1 Oba zvočnika vključite s tipko . Način seznanjanja Bluetooth se vključi samodejno. Primarni zvočnik je tisti, ki je povezan z zvočno napravo Bluetooth.
- 2 Da aktivirate stereo seznanjanje, na primarnem zvočniku pritisnite in zadržite tipko , dokler indikatorska lučka ne začne utripati izmenoma v modri in zeleni barvi.
 - ↳ Ko bo povezava uspešno vzpostavljena, boste zaslišali zvočni signal.
 - ↳ Na primarnem zvočniku indikatorska lučka LED izmenoma sveti v modri in zeleni barvi.
 - ↳ Na sekundarnem zvočniku indikatorska lučka LED sveti v modri barvi.
- 3 Na enem od obeh zvočnikov pritisnite tipko . Glasba se bo predvajala na obeh zvočnikih.

Za izhod iz načina stereo na enem od obeh zvočnikov pritisnite in zadržite tipko .

5 Druge funkcije

Predvajanje z zunanje zvočne naprave

S tem zvočnikom lahko predvajate glasbo z zunanjih naprav, npr: s predvajalnikov MP3.

- 1 Priključite avdio kabel v vtičnico  na zvočniku in v vtičnico za slušalke na zunanji zvočni napravi.
 - ↳ Zvočnik samodejno preklopi v način AUX IN.
 - ↳ Indikatorska lučka LED zasveti v zeleni barvi.
- 2 Upravljanje predvajanja in glasnosti prek povezane zunanje zvočne naprave.

Polnjenje zunanje zvočne naprave

Reža  na hrbtni strani zvočnika omogoča polnjenje zunanje zvočne naprave (na primer pametni telefon ali predvajalnik MP3).



Opomba

- Reža USB daje polnilni tok 5V = 2 A.
- Uporabite originalni kabel za polnjenje zunanje naprave.
- Morda vseh naprav USB ne bo mogoče polniti.

Večbarvna luč LED

Zvočnik je na obeh straneh opremljen z večbarvno lučjo LED. Med predvajanjem glasbe se v odvisnosti od zvočnega signala barva in svetlost večbarvne luči LED spreminjata.

Za vklop ali izklop večbarvne luči LED pritisnite .

6 Informacije o izdelku



Opomba

- Tehnični podatki se lahko spremenijo brez predhodne najave

Splošni podatki

| | |
|----------------------------|--------------------|
| Električno napajanje: | 5V = 3 A |
| Vgrajena litijeva baterija | 7,4V, 4400 mAh |
| Vrata USB | 5V = 2 A |
| Mere (Š x V x G) | 230 x 100 x 100 mm |
| Teža (glavna enota) | 1 kg |

Ojačevalnik

| | |
|--------------------------------|-----------------|
| Izhodna moč | 10 W x 2 |
| Frekvenčno območje | 100 Hz - 20 kHz |
| Razmerje med signalom in šumom | > 70 dB |

Zvočniki

| | |
|---------------------|-------|
| Impedanca | 4 |
| Največja vhodna moč | 10 W |
| Velikost | 2,25" |

Bluetooth

| | |
|------------------------------|-----------------|
| Različica Bluetooth | 5.0 |
| Frekvenčno območje | 2402 - 2480 MHz |
| Največja moč oddajanja | 5 dBm |
| Združljivi profili Bluetooth | A2DP, AVRCP |
| Doseg povezave Bluetooth | pribl. 20 m |

7 Odpravljanje težav



Opozorilo

- Ne odstranjajte ohišja zvočnika.

Da bi ohranili garancijo, zvočnika ne poskušajte popravljati sami.

Če pri uporabi zvočnika naletite na težave, pred zahtevo po servisiranju preverite naslednje.

Če težave ne morete odpraviti, pojdite na spletno stran Phillips (www.philips.com/support). Ko pokličete Philips, imejte zvočnik pri roki in preberite številko modela in serijsko številko.

Splošno

Naprava se ne vklopi

- Poskrbite, da bo zvočnik v celoti napolnjen.
- Preverite, ali je vtičnica USB na zvočniku pravilno priključena.
- Zvočnik se zaradi varčevanja energije samodejno izključi po 15 minutah, če ne sprejme nobenega zvočnega signala ali če ni povezana nobena zvočna naprava.

Ni zvoka

- Nastavite glasnost zvočnika.
- Nastavite glasnost na povezani napravi.
- V načinu AUDIO IN preverite, ali ni morda predvajanje glasbe prek povezave Bluetooth zaustavljeno.
- Prepričajte se, da je vaša naprava Bluetooth znotraj dosega delovanja.

Zvočnik se ne odziva

- Znova vključite zvočnik.

Bluetooth

Kakovost zvoka pri predvajanju s povezane naprave Bluetooth je slaba.

- Povezava Bluetooth je šibka. Premaknite napravo Bluetooth bližje zvočniku ali odstranite morebitne ovire med njima.

Naprave [Philips S6305] na vaši napravi Bluetooth pri seznanjanju ni bilo mogoče najti

- Pritisnite in za 2 sekundi zadržite tipko , da vključite način seznanjanja Bluetooth in poskusite znova.

Povezave z vašo napravo Bluetooth ni mogoče vzpostaviti

- Funkcija Bluetooth vaše naprave morda ni omogočena. V uporabniškem priročniku vaše naprave si preberite, kako omogočite povezavo Bluetooth.
- Zvočnik ni v načinu za seznanjanje.
- Zvočnik je že povezan z drugo napravo Bluetooth. Prekinite povezavo in poskusite znova.

8 Obvestilo

Vsakeršne spremembe ali prilagoditve, izvedene na tej napravi, ki jih podjetje **TP Vision Europe B.V.** izrecno ne odobri, lahko izničijo pooblastilo uporabnika za uporabo opreme.

Skladnost



TP Vision Europe B.V. izjavlja, da je naprava v skladu z osnovnimi zahtevami in drugimi povezanimi določbami direktive 2014/53/ES. Izjavo o skladnosti najdete na www.philips.com/support.

Skrb za okolje

Odstranjevanje starega izdelka in baterije



Vaš izdelek je oblikovan in proizveden iz visoko kakovostnih materialov in komponent, katere je mogoče reciklirati in ponovno uporabiti.



Ta simbol na izdelku pomeni, da ga pokriva evropska direktiva 2012/19/ES.



Ta simbol pomeni, da izdelek vsebuje baterije, katere pokriva evropska direktiva 2013/56/ES, ki se jih ne sme odstranjevati med običajne gospodinjске smeti.

Pozanimajte se o vašem lokalnem sistemu ločevanja in zbiranja električnih in elektronskih odpadkov in baterij. Sledite lokalnim navodilom in niti izdelka, niti baterij ne odstranjujte skupaj

z običajnimi gospodinjскими smetmi. Pravilno odstranjevanje starih naprav in baterij pomaga pri preprečevanju negativnega vpliva na okolje in na zdravje ljudi.

Odstranjevanje baterij za enkratno uporabo

Glede odstranjevanja baterij za enkratno uporabo si oglejte razdelek o vstavljanju baterij.

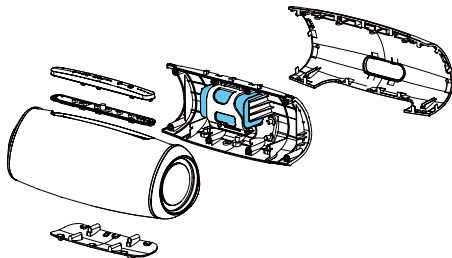

Slika je zgolj INFORMATIVNA

Okoljevarstvene informacije

Izdelek je brez nepotrebne embalaže. Embalažo smo zasnovali tako, da jo je enostavno ločevati: lepenka (škafka), stiropor (blažilniki) in polietilen (vrečke, zaščitna penasta folija).

Vaša naprava je izdelana iz materialov, ki jih je mogoče reciklirati in ponovno uporabiti, če jih razstavi specializiran izvajalec. Upoštevajte lokalne predpise glede odstranjevanja embalaže, izrabljenih baterij in starih naprav.

Izjava FCC

Ta naprava je skladna s 15. delom pravil FCC. Delovanje naprave mora izpolnjevati naslednje pogoje: (1) Ta naprava ne sme povzročati škodljivih motenj in (2) ta naprava mora sprejemati vse motnje, vključno z motnjami, ki lahko povzročijo nepravilno delovanje.

Opozorilo: Spremembe ali modifikacije izdelka, ki niso izrecno odobrene s strani stranke, odgovorne za skladnost, prekličejo dovoljenje uporabniku za uporabo te naprave.

Opomba: Ta naprava je bila preizkušena in se sklada z omejitvami za digitalne naprave razreda B, kot to določa Del 15 pravil FCC.

Te omejitve so zasnovane za zagotovitev primerne zaščite proti škodljivim interferencam v stanovanjskem okolju.

Ta naprava proizvaja, uporablja in lahko oddaja radio frekvenčno energijo in, če ni nameščena in uporabljena v skladu z navodili, lahko povzroča škodljive interference radijskim komunikacijam.

Vendar to ni jamstvo, da v določenih primerih ne bo prišlo do interferenc. Če ta naprava povzroča škodljive motnje sprejemu radijskega ali televizijskega signala, kar se lahko ugotovi z izključitvijo in vključitvijo naprave, priporočamo uporabniku, da poskuša preprečiti motnje z enim od naslednjih ukrepov: (1) Prestavite ali preusmerite anteno sprejemnika. (2) Povečajte razdaljo med napravo in sprejemnikom.

(3) Napravo priključite v vtičnico, ki je priključena na drug tokokrog kot sprejemnik. (4) Posvetujte se s prodajalcem ali izkušenim strokovnjakom za radio ali televizijo.

Opozorilna izjava za RF

Ta naprava je bila ocenjena glede splošnih zahtev glede izpostavljenosti RF sevanju. Naprava se sme brez omejitev uporabljati v pogojih prenosne izpostavljenosti.

Obvestilo o blagovni znamki



Beseda Bluetooth® in logotipi so registrirane blagovne znamke družbe Bluetooth SIG, Inc. Vsaka uporaba teh znamk s strani družbe **TP Vision Europe B.V.** je v skladu z licenčnimi pogoji. Ostale blagovne znamke in trgovska imena so v lasti njihovih lastnikov.



Philips in znak Philips Shield sta registrirani blagovni znamki Koninklijke Philips N.V. in se uporabljata pod licenco.
Ta izdelek proizvaja in prodaja družba MMD Hong Kong Holding Limited ali katera od njenih podružnic in družba MMD Hong Kong Holding Limited daje garancijo za ta izdelek.

TAS6305_00_UM_VI.0

