

# Digital Surround Receiver DFR9000

Instrucciones de manejo  
**Español 4**



Manual de utilização  
**Português 48**



# PHILIPS

---



## Información medioambiental

Se ha suprimido todo el material de embalaje innecesario. Hemos hecho todo lo posible por que el embalaje pueda separarse en tres materiales independientes:  cartón (caja),  poliestireno expandible (amortiguación) y  polietileno (bolsas, plancha de espuma protectora).

Los materiales que componen el equipo son reciclables y reutilizables si son desmontados por una empresa especializada. Por favor, siga las normas y regulaciones locales a la hora de tirar los materiales de embalaje, pilas agotadas o su antiguo equipo a la basura.

---

## Informação sobre o ambiente

Todo o material de embalagem desnecessário foi eliminado e fizemos todos os esforços para que o material de embalagem pudesse ser separado em três grandes grupos:  cartões (caixa),  poliestireno expandido (blocos para amortecimento) e  polietileno (sacos, placa de espuma para protecção).

O seu aparelho é composto por materiais que podem ser reciclados se for desmontado por uma empresa especializada. Dê atenção por favor às regulamentações locais sobre a remoção dos materiais de embalagem, pilhas gastas e equipamento obsoleto.

Este producto cuenta con tecnología de protección de copia exigida por muchas compañías dedicadas a la producción de películas de alta definición. Los usuarios deben tener en cuenta que no todos los televisores son totalmente compatibles con la tecnología aplicada y por lo tanto podría producirse distorsiones en las imágenes.

En caso de producirse problemas de imagen en el modo Prog Scan 525 o 625, se recomienda que el usuario cambie la conexión a salida de "definición estándar".

### Protección de copyright

Este producto incorpora tecnología de protección mediante copyright que está protegida por patentes de los Estados Unidos y otros derechos de propiedad intelectual.

La utilización de esta tecnología de protección mediante copyright debe ser autorizada por Macrovision y está pensada para usos domésticos y otros usos de visionado limitado solamente, a menos que Macrovision autorice otros usos. Queda prohibida la aplicación de ingeniería inversa y el desmontaje.

**La grabación está permitida a condición de no violar el copyright y otros derechos de terceros.**

Este produto está equipado com tecnologia de protecção contra cópia requerida pela maior parte das empresas cinematográficas que produzem filmes de alta definição. Os consumidores devem estar informados sobre o facto de nem todos os televisores de alta definição serem totalmente compatíveis com a tecnologia aplicada, pelo que poderão surgir artefactos na imagem visualizada. No caso dos problemas de imagem de leitura progressiva 525 ou 625, recomenda-se que o utilizador comute a ligação para a saída de "definição padrão".

### Protecção de copyright

Este produto incorpora tecnologia de protecção copyright protegida por patentes dos E.U.A. e outros direitos de propriedade intelectual.

A utilização desta tecnologia de protecção de copyright deve ser autorizada pela Macrovision e destina-se à utilização doméstica e outras utilizações de visualização limitadas, excepto de outra forma autorizadas pela Macrovision. A engenharia inversa ou a desassemblagem é proibida.

**A gravação é permitida desde que o copyright ou outros direitos de terceiros não sejam infringidos.**

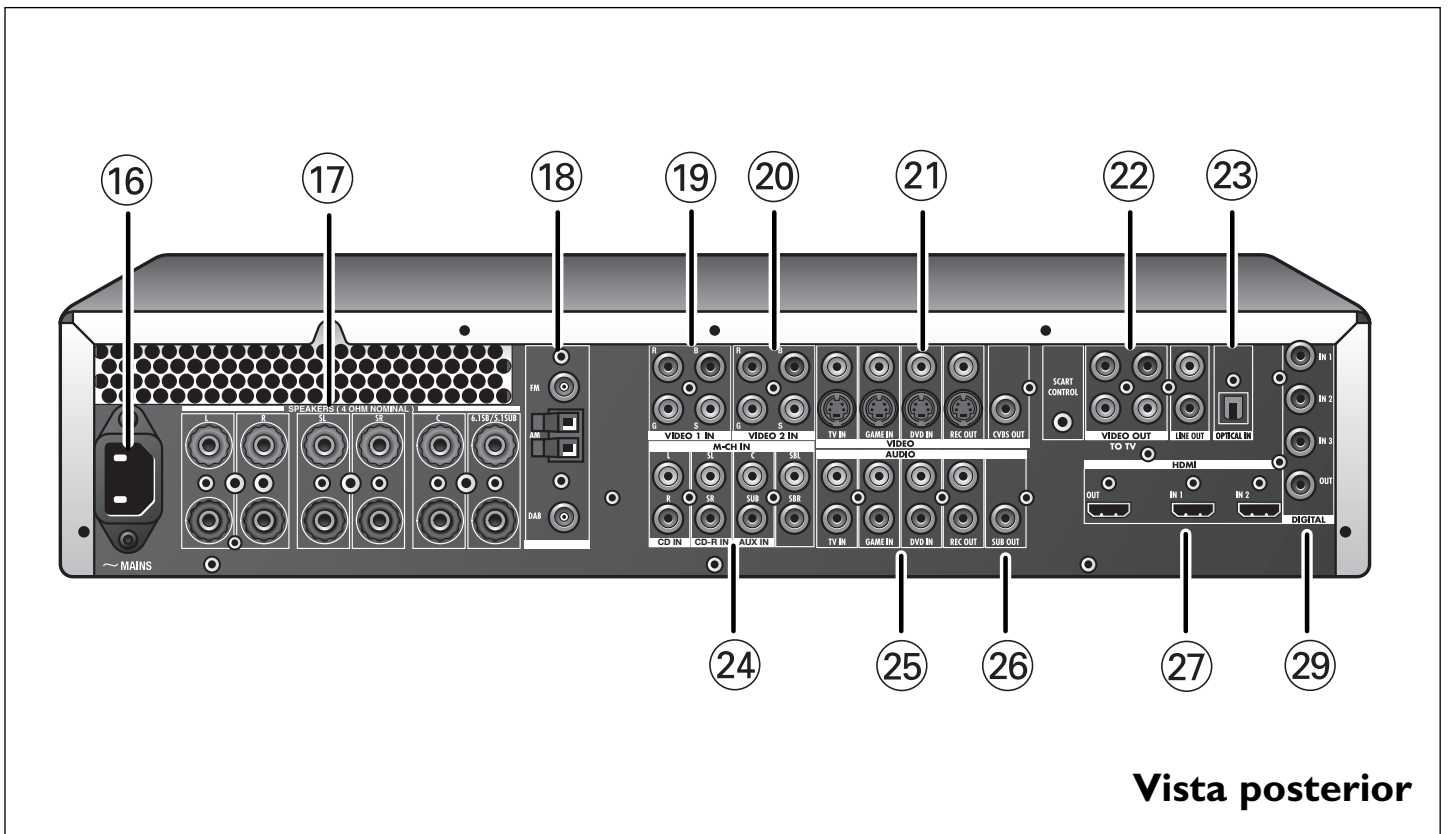
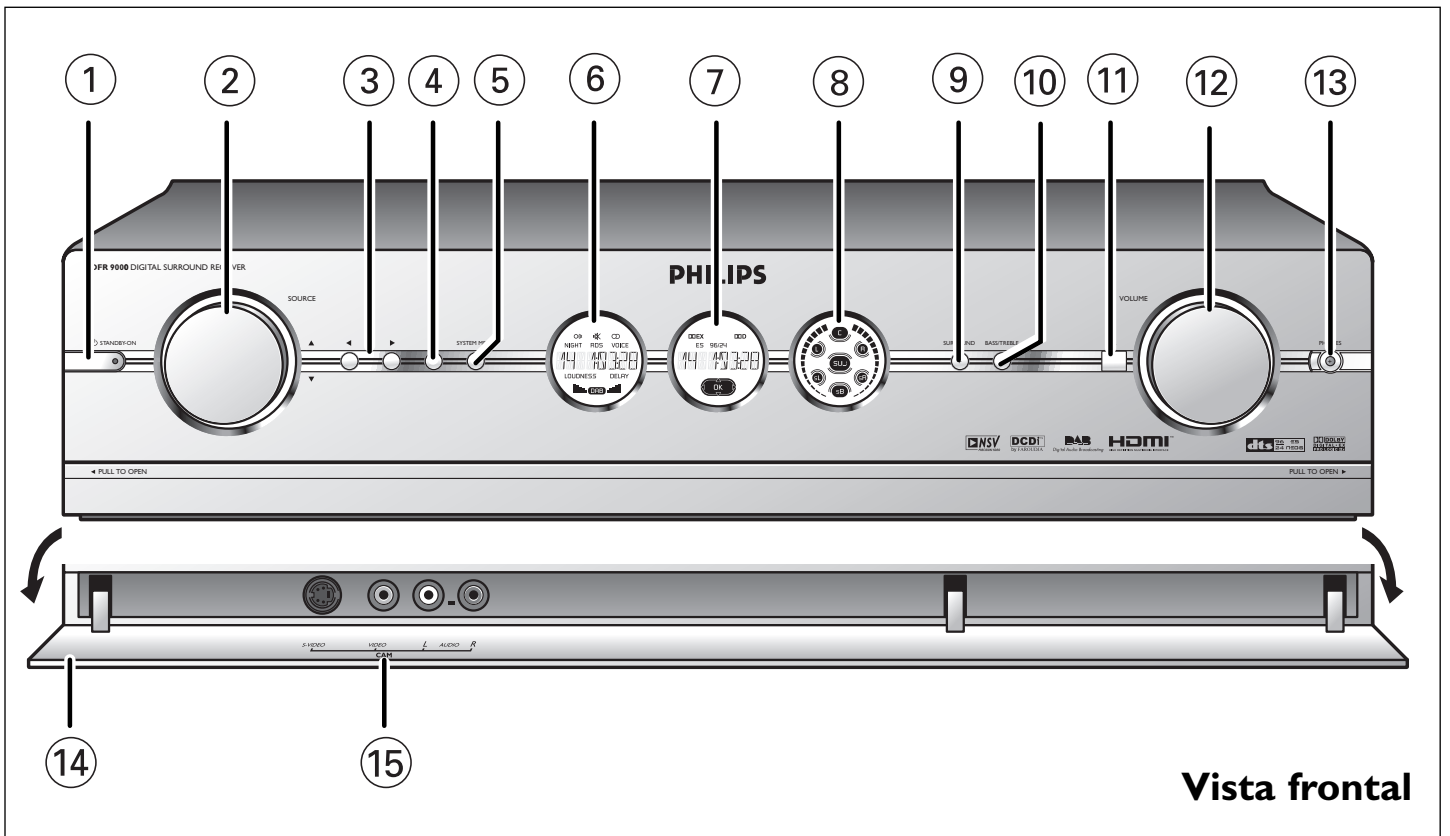

# Índice

<b>1. Información importante .....</b>	<b>6</b>
<b>2. Introducción.....</b>	<b>7-8</b>
Contenido del embalaje.....	8
<b>3. Descripción de funcionamiento.....</b>	<b>9-13</b>
3.1 Vista frontal .....	9
3.2 Vista posterior.....	10-11
3.3 Mando a distancia.....	11-12
3.4 Pantallas.....	13
<b>4. Instalación .....</b>	<b>14-23</b>
4.1 Observaciones generales.....	14
4.2 Conexión del televisor.....	14-15
4.3 Conexión de equipos de audio analógicos.....	15-16
4.4 Conexión de equipos de audio digitales.....	16
4.5 Conexión de equipos analógicos multi-canal.....	17
4.6 Conexión de equipos HDMI digitales.....	18
4.7 Conexión de equipos de vídeo.....	18-20
4.8 Conexión de altavoces.....	20-21
4.9 Posicionamiento de los altavoces.....	21-22
4.10 Conexión de antenas.....	22
4.11 Conexión de una videocámara.....	23
4.12 Conexión de auriculares.....	23
4.13 Colocación de las pilas en el mando a distancia.....	23
4.14 Conexión a la red eléctrica.....	23
<b>5. Menú del sistema.....</b>	<b>24</b>
5.1 Navegación básica por los menús.....	24
<b>6. Configuración del receptor .....</b>	<b>25-26</b>
6.1 Posicionamiento del equipo DFR9000.....	25
6.2 Encendido y apagado.....	25
6.3 Selección del idioma para el menú del sistema.....	25
6.4 Configuración del tamaño y distancia de los altavoces.....	25-26
6.5 Ajuste del volumen de los altavoces.....	26
6.6 Reasignación de los conectores de entrada.....	26
<b>7. Funcionamiento del amplificador.....</b>	<b>27-28</b>
7.1 Selección de fuente.....	27
7.2 Control de sonido.....	27
7.3 Selección de los modos surround.....	27
7.4 Reproducción de fuentes.....	28
7.5 Grabación desde fuentes.....	28
7.6 Grabación desde una entrada digital.....	28
<b>8. Funcionamiento del sintonizador.....</b>	<b>29-31</b>
8.1 Sintonización de las emisoras de radio (bandas FM, FM-M y MW).....	29
8.2 Presintonía de emisoras de radio (bandas FM, FM-M y MW).....	29-30
8.3 Emisoras de radio DAB.....	30-31
<b>9. Modos surround.....</b>	<b>32</b>

<b>10. Descripción del Menú del Sistema.....</b>	<b>33-39</b>
10.1 Menú CONFIG.....	33-34
10.2 Menú Balance.....	34
10.3 Menú Altavoces.....	34-35
10.4 Menú Radio.....	35
10.5 Menú Imagen.....	36
10.6 Menú Realce.....	36-37
10.7 Menú Entrada A/V.....	37-38
10.8 Menú Bajo.....	39
<b>11. Solución de problemas .....</b>	<b>40-42</b>
<b>12. Glosario .....</b>	<b>43-45</b>
<b>13. Especificaciones técnicas.....</b>	<b>46-47</b>
<b>Ayuda en línea .....</b>	<b>92</b>
<b>Garantía.....</b>	<b>94</b>

## 1. Información importante

- Por favor instale y conecte el producto exclusivamente en el orden descrito en este manual. Esto garantiza unos resultados óptimos en la instalación minimizando los problemas técnicos.
- Por favor lea esta guía detenidamente antes de utilizar el equipo DFR9000 y guárdela para referencia en el futuro.
- Durante la configuración e instalación, podría ser útil tener a mano las instrucciones de su equipo de audio, televisor y otros componentes.

### Precauciones de seguridad

- NUNCA REALICE NI CAMBIE CONEXIONES CON EL SISTEMA DE AUDIO ENCENDIDO NI CON EL EQUIPO DFR9000 CONECTADO A LA RED ELÉCTRICA.
- Antes de utilizar el equipo, compruebe que la tensión eléctrica de alimentación indicada en la placa de identificación localizada en la parte inferior del equipo sea idéntica a la tensión eléctrica suministrada por la compañía de electricidad. Si no fuera así, por favor consulte a su distribuidor.
- El equipo no debe estar expuesto a goteos ni salpicaduras. No se deben colocar recipientes que contengan líquidos, como por ejemplo, floreros, sobre este producto.



- No exponga el equipo a humedad excesiva, lluvia, arena o fuentes de calor que provengan de calefactores o la luz directa del sol.
- Deje una cantidad de espacio suficiente alrededor del equipo DFR9000 para proporcionar una ventilación adecuada.
- No abra el equipo. Póngase en contacto con su distribuidor Philips si tuviese algún problema técnico.
- Ponga el equipo sobre una superficie plana, sólida y estable. Cuando se pone el equipo en el modo standby, éste continúa consumiendo algo de energía eléctrica. Para desconectar el equipo totalmente de la alimentación eléctrica quite el conector de alimentación de C.A. de la toma de corriente de la pared.
- No ponga el equipo directamente sobre una moqueta o alfombra.
- Asegúrese de que pueda circular aire alrededor del equipo DFR9000 para evitar que éste se sobrecaliente. Además, evite poner cualquier fuente de calor (por ejemplo, un reproductor de DVD) debajo del mismo.
- Para evitar que el equipo DFR9000 se sobrecaliente internamente, nunca coloque nada encima del equipo.
- No utilice cables prolongadores. Para evitar peligros de seguridad, utilice sólo el cable de alimentación de red eléctrica suministrado con el equipo.
- No pase los cables de alimentación eléctrica por debajo de alfombras o moquetas ni coloque objetos pesados encima de los mismos.
- Los cables de alimentación eléctrica dañados deben ser sustituidos de inmediato por cables de red eléctrica que cumplan las especificaciones de fábrica.
- Cuando desconecte el cable de alimentación eléctrica de la toma de corriente de la pared, tire siempre del conector; nunca tire del cable.
- Si no va a utilizar el equipo durante un período de tiempo prolongado, desconecte la toma de corriente eléctrica.
- Antes de transportar el equipo, asegúrese de desconectar cualquier cable de conexión con otros componentes y asegúrese de desconectar el equipo de la toma de corriente eléctrica.

*Nota: Para evitar el sobrecalentamiento del equipo, se ha incorporado un circuito de seguridad. El equipo disminuirá el volumen acústico o lo desactivará completamente si se calienta. Si ocurriese esto, espere a que el equipo se enfríe.*

**Este equipo cumple con los requisitos de interferencia de radio de la Comunidad Europea.**

## 2. Introducción

### DFR9000

Felicitaciones por la adquisición de uno de los productos más avanzados y fiables del mercado actual. El equipo DFR9000 es un receptor de audio-vídeo con interfaz multimedia de alta definición. El equipo DFR9000 no es solamente un excelente receptor de audio con una gran calidad acústica, sino que además proporciona un interfaz HDMI que ofrece una calidad de imagen digital excelente a partir de distintas fuentes en su pantalla de televisión o monitor. El equipo DFR9000 combina la recepción FM y DAB, proporcionando la gama más amplia de opciones de audición, así como una claridad acústica mejorada y mayor número de emisoras. Estamos seguros de que si se utiliza correctamente le proporcionará muchos años de disfrute. Por favor lea este manual detenidamente antes de utilizar el equipo DFR9000 y guárdelo para referencia en el futuro, como fuente de información adecuada sobre su equipo DFR9000.

#### **Características del equipo DFR9000**

##### ***Dolby Digital EX y DTS ES***

Dolby Digital EX y DTS ES son formatos de 6.1 canales, con el canal de audio surround posterior codificado discretamente en los flujos de bits Dolby Digital y DTS. Los formatos ofrecen sonido espacial mejorado en los canales surround para una localización acústica completa de 360°.

##### ***Conexión de audio/vídeo digital HDMI***

HDMI significa High Definition Multimedia Interface (Interfaz Multimedia de Alta Definición). Se trata de una conexión directa que puede llevar señal de vídeo digital HD así como audio digital multi-canal. Al eliminar la conversión a señales analógicas, proporciona una calidad de imagen y sonido perfecta.

##### ***Radiodifusión de audio digital***

La tecnología DAB (Radiodifusión de audio digital) es la última tecnología de radio digital. Permite disfrutar de sus emisoras de radio preferidas de forma nítida, con sonido de calidad compact disc. Además, dispondrá de una oferta mayor de emisoras de radio.

##### ***NSV™ Precision Video***

NSV™ Precision Video es una tecnología de reducción de ruido incorporada que elimina el ruido existente inherente a las señales de vídeo, proporcionando una experiencia visual muy mejorada.

##### ***Video Upscaling***

Con Video Upscaling puede aumentar la resolución de las señales de vídeo SD (Definición estándar) que utilizan los DVD a HD (Alta definición) de modo que podrá ver más detalles gracias a una imagen más nítida y real.

##### ***Amplificador digital UCD***

El amplificador digital UCD para audiófilos es un amplificador digital completo de Clase D diseñado para proporcionar la impedancia de salida más baja posible y el máximo rendimiento y eficacia de audio.

#### **Reconocimiento de marcas comerciales**

HDMI, el logotipo HDMI y el Interfaz Multimedia de Alta Definición son marcas comerciales o marcas comerciales registradas de HDMI licencing LLC.

NSV (Noise Shaped Video) es un marca comercial de Analog Devices, Inc.

## Contenido del embalaje

Por favor compruebe de que todos los elementos ilustrados a continuación estén presentes en la caja del receptor surround digital. Se suministran para ayudarle a configurar su equipo DFR9000.

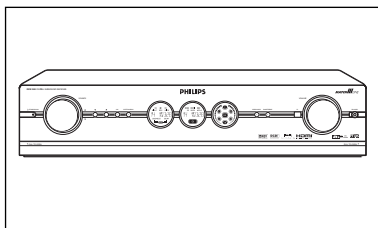

DFR9000

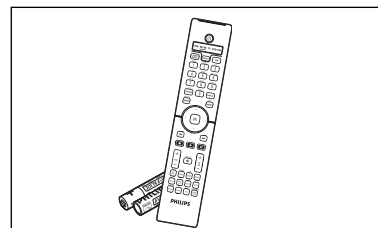

Mando a distancia (incluye pilas)

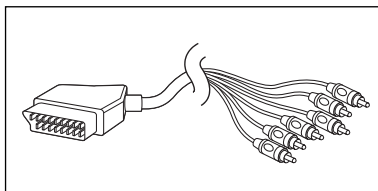

Cable de 6 conectores cinch a Scart

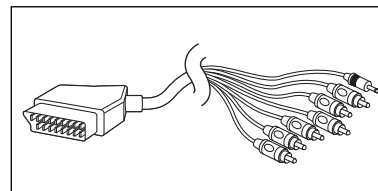

Cable de 6 conectores cinch +  
Control Scart a Scart

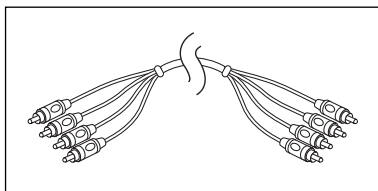

Cable de 4 conectores cinch de audio (2x)

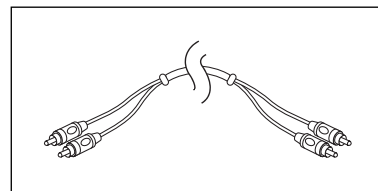

Cable de 2 conectores cinch de audio

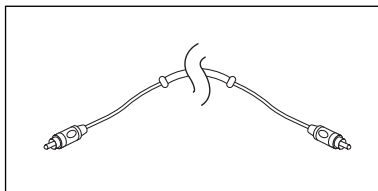

Cable con conector cinch digital (coaxial)

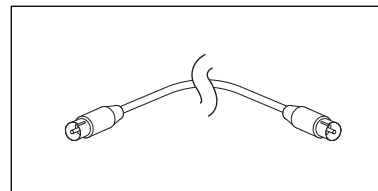

Cable de antena FM

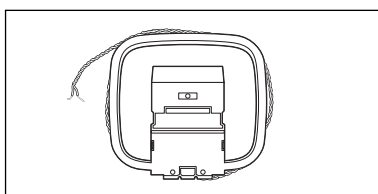

Antena AM

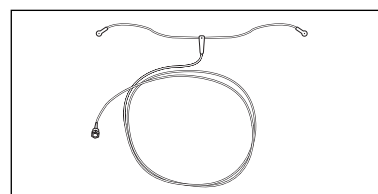

Antena DAB

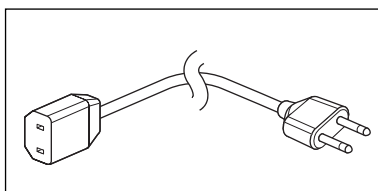

Cable de red eléctrica para Europa

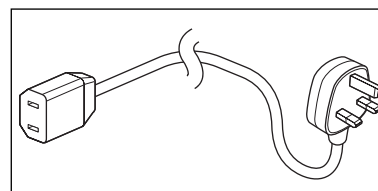

Cable de red eléctrica para el Reino Unido

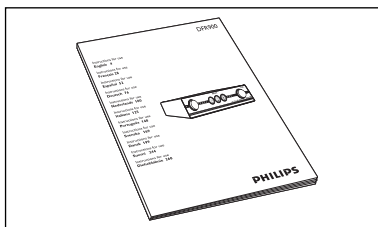

Instrucciones de uso

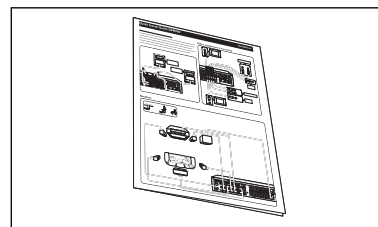

Guía de instalación rápida



## 3. Descripción de funcionamiento

Leyenda de las ilustraciones  
en la solapa interior.

### 3.1 Vista frontal

#### 1 **STANDBY-ON**

Enciende el equipo DFR9000 y lo pone en el modo standby.





**Indicador de Standby/On** (indicador en el botón Power/standby)

- Se enciende en rojo cuando el equipo DFR9000 se conecta a la red eléctrica y cuando se apaga (cambia al modo Standby).
- Se apaga cuando se enciende el equipo DFR9000.





#### 2 **SOURCE**

Selecciona las distintas fuentes conectadas en el modo amplificador.

- Permite navegar hacia arriba () y hacia abajo () por el menú.
- Selecciona las emisoras anterior () y siguiente () en el modo RADIO o DAB.

#### 3

- Permite navegar hacia la izquierda () y derecha () por el menú.
- Selecciona la emisora presintonizada siguiente () o anterior () en el modo RADIO y DAB.

#### 4 **OK**

- Confirma las acciones del menú.
- Selecciona servicios de audio secundarios en el modo DAB.

#### 5 **SYSTEM MENU**

Abre y cierra el menú del sistema.

#### 6 **Pantalla izquierda**

- Indica el estado actual del equipo DFR9000.
- Indica la potencia de la señal en el modo DAB.
- Indica la fuente presente.

#### 7 **Pantalla central**

Informa sobre el estado actual del equipo DFR9000, los modos surround seleccionados y muestra el menú del sistema, los sub-menús y los ajustes del menú.

#### 8 **Pantalla derecha**

- Muestra qué altavoces están activos.
- Indica el nivel acústico.

#### 9 **SURROUND**

Selecciona los distintos modos surround disponibles. La disponibilidad de los modos surround depende de la configuración de los altavoces y el tipo de señal de entrada.

#### 10 **BASS / TREBLE**

Activa el control de VOLUMEN para ajustar la respuesta de frecuencia de graves y agudos para todos los canales.

#### 11 **IR**

Recibe las señales de infrarrojos del mando a distancia.

#### 12 **VOLUME**

Controla el nivel de salida de todos los canales de audio.

#### 13 **PHONES**

Emite las señales de audio cuando se escucha a través de auriculares.

#### 14 **Solapa**

Cubre los conectores de entrada de audio y vídeo del frontal del equipo DFR9000.

#### 15 **CAM**

Entradas de señales de audio y vídeo de fuentes externas portátiles.  
Por ejemplo, una videocámara.

### 3.2 Vista posterior

*Nota: La mayoría de conectores de entrada en la parte posterior del equipo DFR9000 están diseñados para la conexión de un dispositivo específico de reproducción/grabación de audio/vídeo. Estos conectores pueden reasignarse en el menú del sistema. Consulte la Sección '6.7 Reasignación de conectores de entrada y la Sección '10.7 Menú ENTRADA A/V'.*

#### 16 MAINS

Conector de entrada de alimentación.

#### 17 SPEAKERS (4 OHM NOMINAL)

Panel de conexión de altavoces para la conexión:

**L/R** - Altavoces frontales izquierdo (L) y derecho (R);

**SL/SR** - Altavoces surround izquierdo (SL) y surround derecho (SR);

**C** - Altavoz central;

**6.1SB/5.1SUB** - Altavoz surround posterior.

A conectar en una configuración de 6.1 altavoces. En el caso de que no se conecte un altavoz surround posterior (configuración de altavoces 5.1 o inferior), estos conectores pueden utilizarse para la conexión de un subwoofer pasivo.

#### 18 ANTENNA

Conectores de antena FM, AM y DAB.

#### 19 VIDEO 1 IN (R, G, B, S)

Conectores de entrada de vídeo RGBS para la conexión de SCART de un reproductor/grabador de DVD utilizando el cable de 6 conectores cinch a Scart suministrado. Estos conectores pueden reasignarse para su conexión a otros equipos de vídeo.

#### 20 VIDEO 2 IN (R, G, B, S)

Conectores de entrada de vídeo RGBS para la conexión a un conector SCART de un receptor de satélite, utilizando el cable de 6 conectores cinch a Scart suministrado. Estos conectores pueden reasignarse para su conexión a otros equipos de vídeo.

#### 21 VIDEO

##### TV IN / GAME IN / DVD IN

Conectores de entrada de vídeo CVBS (fila superior) y S-Video (fila inferior) para la conexión de conectores de salida CVBS o S-Video de un televisor, consola de juegos o reproductor/grabador de DVD.

Estos conectores pueden reasignarse para su conexión a otros equipos de vídeo.

##### REC OUT

Conectores de salida de vídeo CVBS (conector superior) y S-Video (conector inferior) para la conexión de conectores de entrada CVBS o S-Video de un grabador de DVD o VCR.

##### CVBS OUT

Conector de salida CVBS para la conexión de un televisor con conector de entrada CVBS.

#### 22 TO TV

Estos conectores de salida se utilizan para la conexión del equipo DFR9000 al Scart de su televisor, utilizando el cable de 6 conectores cinch + Control Scart a Scart.

##### SCART CONTROL

Se utiliza para conectar la clavija de 2,5mm. Cuando se activa el equipo DFR9000, el control Scart cambiará automáticamente la conexión de su televisor a la fuente de entrada (activa) correcta, (a condición de que se haya realizado la conexión mediante Scart). La fuente activa se mostrará en la pantalla del televisor.

##### VIDEO OUT

Conectores de salida RGBS para la conexión de 4 conectores cinch de vídeo. Estos conectores también se pueden conectar en las clavijas de entrada RGB de un televisor.

##### LINE OUT

Conectores de salida de audio para la conexión de 2 conectores cinch de audio.

#### 23 OPTICAL IN

Conector de entrada de audio para la conexión en la clavija de salida de audio digital (óptica) de un receptor de satélite. Este conector puede reasignarse para la conexión a otros equipos digitales (por ejemplo, un reproductor de CD, reproductor de DVD o grabador de CD).

#### 24 M-CH IN

Conectores de entrada de audio para la conexión de conectores de salida de audio multi-canal de equipos multi-canal. Estos conectores están asignados para la conexión a un reproductor SACD. Si no dispone de un equipo multi-canal, los conectores L/R, SL/SR y C/SUB pueden reasignarse para la conexión a equipos de audio analógicos (entrada de CD, entrada de CD-R y entrada AUX). Los conectores SBL/SBR no tienen funciones asignadas si no se conectan equipos multi-canal.

## 25 AUDIO - TV IN / GAME IN / DVD IN

Conectores de entrada de audio estéreo para la conexión de clavijas de salida de audio de un televisor; consola de juegos o reproductor de DVD. En el caso de que alguno de estos conectores se conecte a un dispositivo de grabación, este conector tendrá que seleccionarse en el menú 'CONFIG' (sub-menú 'GRAB AUDIO').

### AUDIO - REC OUT

Conectores de salida de audio estéreo para la conexión de conectores de entrada de audio de un grabador de DVD o VCR.

## 26 SUB OUT

Conector de salida para la conexión de un subwoofer activo.

## 27 HDMI - OUT

Conector de salida para la conexión a un televisor con clavija de entrada HDMI.

### HDMI - IN 1

Conectores de entrada para la conexión de la clavija de salida de un reproductor SACD.

### HDMI - IN 2

Conectores de entrada para la conexión de la clavija de salida de un dispositivo fuente HDMI.

Estos conectores pueden reasignarse para la conexión de otros equipos HDMI (por ejemplo, un reproductor de DVD HDMI o receptor de satélite).

## 28 DIGITAL IN 1 / IN 2 / IN 3

Conectores de entrada de audio para la conexión de conectores de salida digital (coaxial) de equipos de reproducción/grabación digital.

IN 1: Reproductor/grabador de DVD

IN 2: Reproductor/grabador de CD

IN 3: Cualquier dispositivo digital (coaxial).

Estos conectores pueden reasignarse para la conexión a otros equipos de reproducción/grabación digital (por ejemplo, un reproductor/grabador de CD, reproductor/grabador de DVD).

### DIGITAL OUT

Conector de salida para la conexión de la clavija de entrada digital de un grabador de CD.

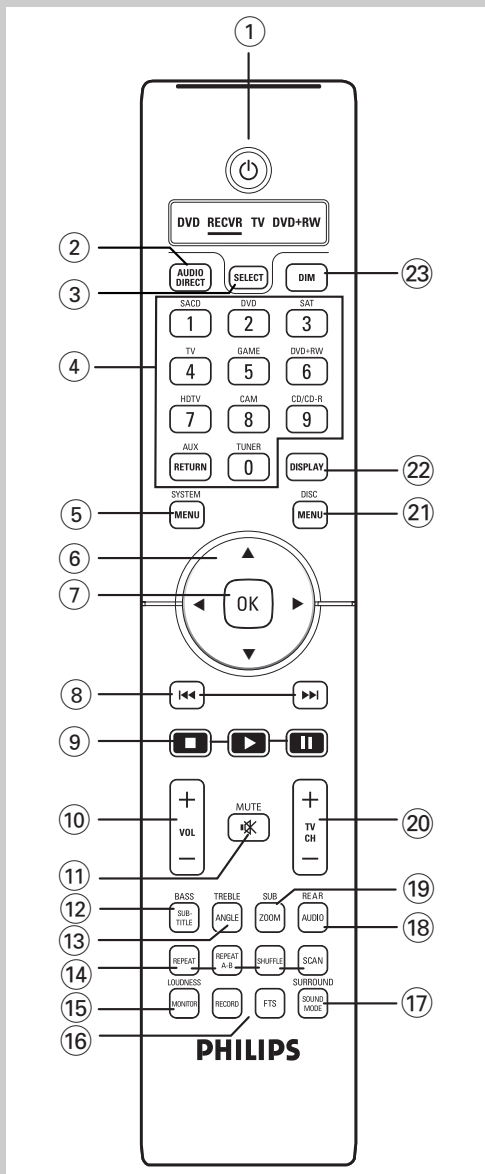

## 3.3 Mando a distancia

Notas

- Este mando a distancia es un mando a distancia de sistema Philips que permite controlar también otros equipos de la marca Philips. Sin embargo, el equipo DFR9000 no permite ejecutar todas las funciones de los demás equipos. Si desea utilizar funciones específicas de otros equipos de Philips, por favor consulte las Instrucciones de uso suministradas con el equipo correspondiente.
- El equipo DFR9000 sólo podrá controlarse mediante el mando a distancia, si éste está configurado como RECVR.
- Los botones con una descripción de funcionamiento en azul sólo podrán llevar a cabo esta función en el modo RECVR (receptor).

### 1

Enciende el equipo DFR9000 y lo pone en el modo standby.

### 2 AUDIO DIRECT

Activa y desactiva el retraso de audio. El retraso de audio debe activarse lo primero en el menú del sistema.

### 3 SELECT

Selección el dispositivo que desea utilizar mediante el mando a distancia. En el modo RECVR, se puede controlar el equipo DFR9000. En los modos DVD,TV y DVD+RW, se pueden controlar reproductores de DVD de Philips, televisores y grabadores de DVD.

#### Ventana de estado

Muestra el dispositivo seleccionado (subrayado).

### 4 Botones de selección de fuente

- En el modo RECVR estos botones permiten seleccionar la fuente que se desee (sólo fuentes configuradas en el menú ENTRADA A/V del equipo DFR9000. Consulte la Sección '10.7 Menú ENTRADA A/V').

- Cuando se selecciona SACD como fuente, el botón SACD cambia de entrada de audio 1 a entrada de audio 2. Consulte la Sección '4.5 Conexión de equipos multi-canal analógicos y la Sección '4.6 Conexión de equipos HDMI digitales'.

- Cuando se selecciona RADIO como fuente, el botón TUNER cambia entre FM, FM-M(ono), MW y DAB.

- Cuando la opción del menú del sistema 'Audio in' (en el menú 'CONFIG') se configura en '3 x estéreo', el botón CD/CDR cambia entre entrada de CD y de CDR.

#### Teclado numérico (0 a 9)

El equipo DFR9000 no admite esta función.

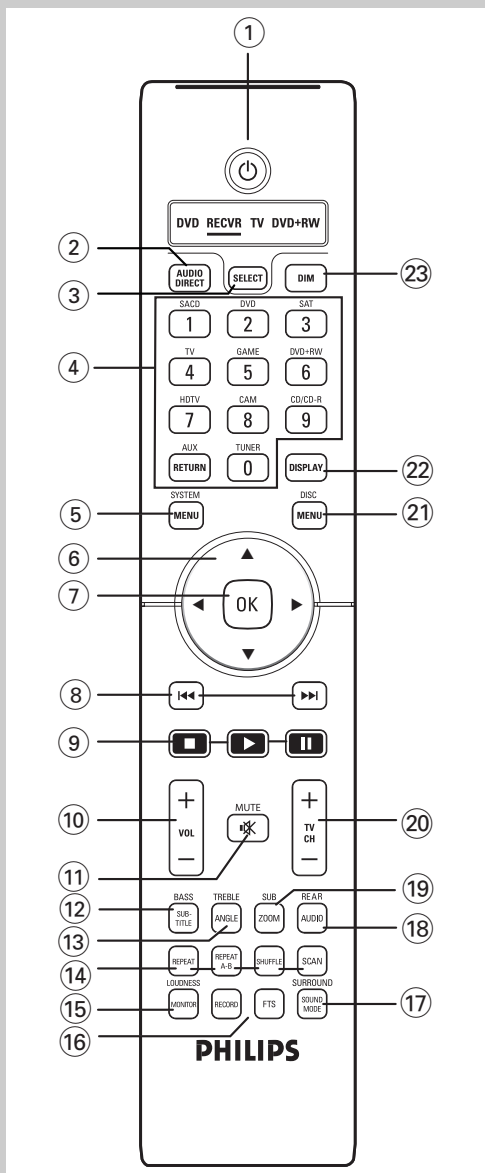

## 5 SYSTEM MENU

Abre y cierra el menú del sistema.

## 6 ▲, ▼, ◀, ▶

- Permite navegar hacia arriba (▲), abajo (▼), izquierda (◀) y derecha (▶) por el menú del sistema.
- Selecciona la emisora presintonizada siguiente (▼, ▶) o anterior (▲, ◀) en el modo Radio y DAB.

## 7 OK

- Confirma las acciones del menú.
- Selecciona servicios de audio secundarios en el modo DAB.

## 8 ◀▶

- Busca la frecuencia anterior/siguiente en el modo RADIO.
- Selecciona la frecuencia de transmisión anterior/siguiente en el modo DAB.

## 9 ■ (PARADA) / ▶ (REPRODUCCIÓN) / || (PAUSA)

En el modo del menú del sistema, el ■ (PARADA) cierra el menú sin guardar ningún ajuste. Las demás funciones no son admitidas por el equipo DFR9000.

## 10 -VOL +

Aumenta el volumen (+) y lo disminuye (-).

## 11 MUTE

Silencia la salida de altavoces y auriculares.

## 12 BASS / SUBTITLE

Mediante el botón -VOL + se puede ajustar la respuesta de frecuencia baja.

## 13 TREBLE / ANGLE

Mediante el botón -VOL + se puede ajustar la respuesta de frecuencia alta.

## 14 REPEAT / REPEAT (A-B) / SHUFFLE / SCAN

Estos botones no tienen ninguna función operativa.

## 15 LOUDNESS / MONITOR

Activa y desactiva el refuerzo acústico.

## 16 RECORD / FTS

Este botón no tiene ninguna función operativa.

## 17 SURROUND / SOUND MODE

Selecciona los distintos modos surround disponibles. Los modos surround disponibles dependen del número de altavoces conectados y el tipo de señal de entrada (estéreo o multi-canal).

## 18 REAR / AUDIO

Mediante el botón -VOL + se puede ajustar el volumen del altavoz surround posterior.

## 19 SUB / ZOOM

Mediante el botón -VOL + se puede ajustar el volumen del subwoofer.

## 20 -TV CH +

Selecciona los canales de televisión hacia arriba (+) y hacia abajo (-).

## 21 DISC MENU

Estos botones no tienen ninguna función operativa.

## 22 DISPLAY

En el modo radio: Cambia entre el nombre RDS y la frecuencia en la pantalla izquierda. En el modo DAB: Cambia entre el nombre de la emisora, tipo de programa, conjunto, información de potencia de la señal en la pantalla izquierda y central. En otros modos (A/V): Cambia entre información del modo surround, información de entrada de vídeo, información de entrada de audio y tipo de señal entrante (información del flujo de vídeo y audio). La información se muestra en las pantallas izquierda y central.

## 23 DIM

Disminuye/aumenta el brillo de la pantalla.

### 3.4 Pantallas

#### Pantalla izquierda

Esta pantalla le informa del estado actual de la fuente activa.

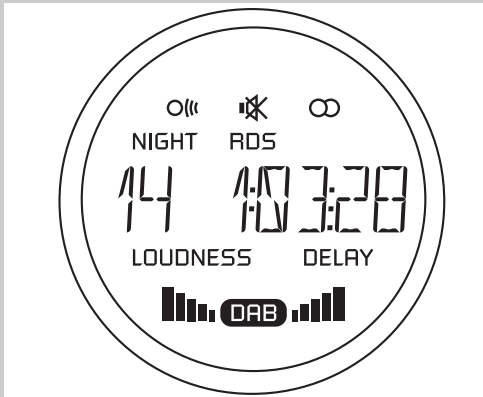

88888888

Esta sección de la pantalla indica la fuente seleccionada, la banda de frecuencias seleccionada, el número de emisora presintonizada, la frecuencia del sintonizador; la selección de audio/vídeo y muestra información del receptor durante su funcionamiento.

- 🔇 - Sonido de la fuente activa silenciado.
- 📶 - Señal del mando a distancia recibida.
- 📻 - Emisora de radio recibida en estéreo.

**NIGHT** - Modo Noche seleccionado.

**RDS** - Se está recibiendo una emisora de radio RDS.

**DELAY** - Retraso de audio activado.

**LOUDNESS** - Refuerzo acústico activado.

**DAB** - Transmisión DAB activada. Parpadea en el caso de que hayan servicios de audio secundarios disponibles.

📶 **DAB** 📶 - Indica el nivel de calidad de recepción.

#### Pantalla central

Esta pantalla informa sobre el tipo de audio entrante, los modos surround seleccionados y muestra el menú del sistema, los sub-menús y los ajustes del menú.

Consulte la explicación de los modos surround en la Sección '9. Modos surround'.

Consulte la descripción y explicación de las opciones del menú en la Sección '10. Descripción del Menú del sistema'.



Indicaciones de señal de entrada:

📺 **DOLBY DIGITAL EX** - Dolby Digital EX disponible.

📺 **DOLBY DIGITAL** - Dolby Digital disponible.

**DTS ES** - DTS ES disponible.

**DTS 96/24** - DTS 96/24 disponible.

88888888

Esta sección de la pantalla se utiliza para la información del receptor; bandas de frecuencias seleccionadas, número de emisoras de radio presintonizadas, frecuencias de sintonizador; fuentes seleccionadas, modos surround seleccionados, indicación de audio/vídeo, valores, información del menú y desplazamiento de texto en pantalla.

#### Pantalla derecha

Esta pantalla le informa sobre la salida del canal actual.

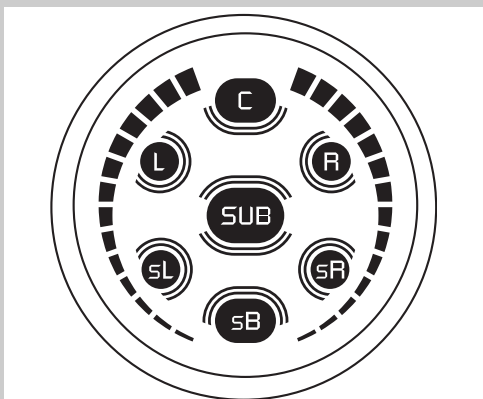

🗣️ - Canal del altavoz central activo.

🗣️ 🗣️ - Canales de los altavoces izquierdo y derecho activos.

🗣️ 🗣️ - Canales de los altavoces surround izquierdo y derecho activos.

🗣️ - Canal del subwoofer activo.

🗣️ - Canal surround posterior activo.

🔊 - Indicación del nivel de volumen.

## 4. Instalación

### 4.1 Observaciones generales

- La mayoría de conectores de entrada del equipo DFR9000 están configurados para la conexión de un dispositivo específico. En los capítulos siguientes, vamos a describir solamente cómo conectar estos equipos específicos al equipo DFR9000. Si desea conectar otros dispositivos, puede reasignar primero los conectores para la conexión de estos dispositivos. Esto puede hacerlo mediante el menú del sistema. Consulte la Sección '6.7 Reasignación de los conectores de entrada' y la Sección '10.7 Menú ENTRADA AV'. Las conexiones pueden realizarse según se describe a continuación. Por favor consulte el Capítulo 'Descripción funcional' donde encontrará una descripción de los conectores y los dispositivos a los que están asignados.
- Los números entre paréntesis hacen referencia a los números de las ilustraciones de la página 3.
- Las flechas de las ilustraciones indican la dirección de la señal.

### 4.2 Conexión del televisor

#### Conexión mediante SCART/RGBS

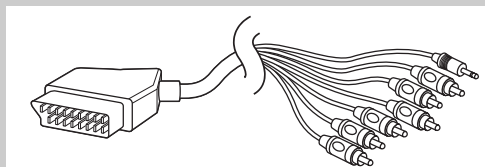
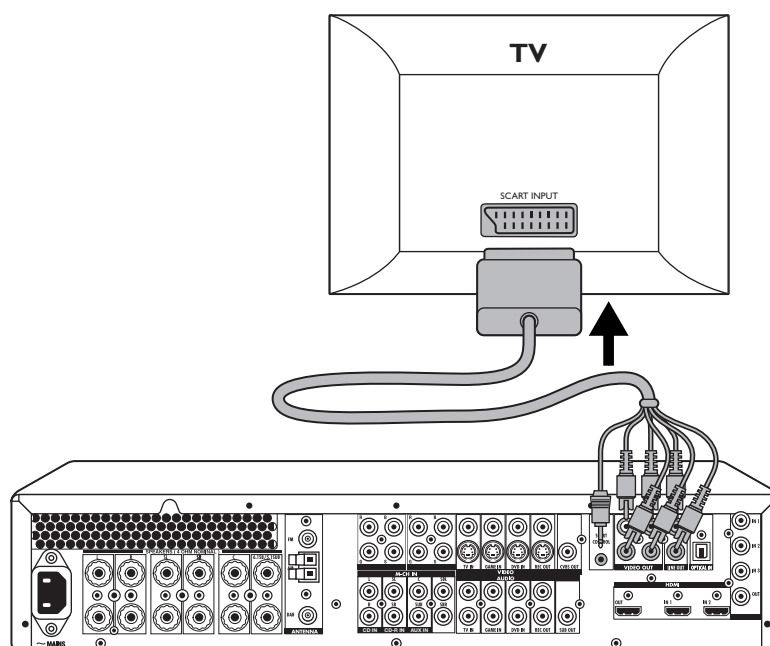

- Asegúrese de que el receptor esté apagado y desconectado de la toma de corriente de pared antes de realizar cualquier conexión.
- Conecte el Control Scart (clavija de 2,5 mm) del cable de 6 conectores cinch + Control Scart a Scart suministrado en la clavija SCART CONTROL (22) del equipo DFR9000.
  - > Cuando se reactiva el equipo DFR9000 después de haberlo apagado, el control Scart cambia la fuente de entrada del televisor preparado para Scart de forma inmediata.
- Conecte las clavijas roja, verde, azul y amarilla del cable en los conectores VIDEO OUT correspondientes (22) del equipo DFR9000.
- Conecte las clavijas de audio roja y blanca del cable en los conectores LINE OUT correspondientes (22) del equipo DFR9000.
- Conecte el Scart en el otro extremo del cable en el conector Scart input de su televisor.

**Conexión S-Video / CVBS**

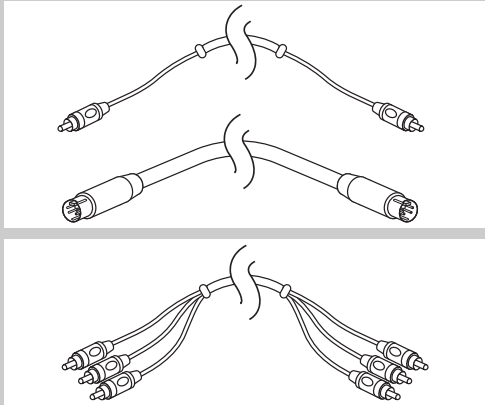
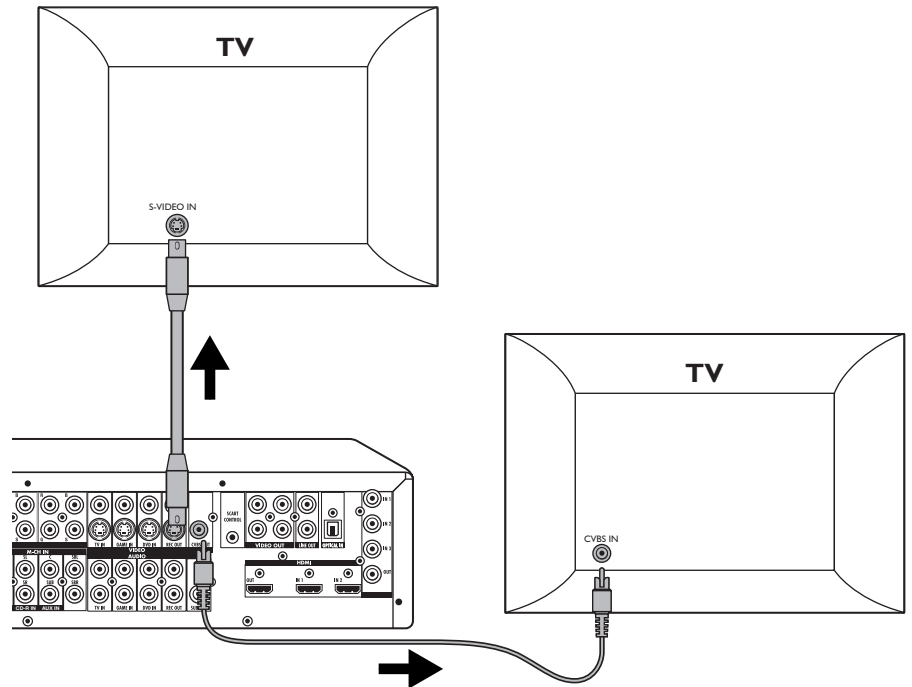

- Si su televisor cuenta con clavija de entrada S-Video, podrá conectar esta clavija en el conector de salida REC OUT (21 - fila inferior) del equipo DFR9000. Para esto utiliza un cable de conexión S-Video opcional.
- Si su televisor cuenta con clavija CVBS IN, podrá conectar esta clavija en el conector CVBS OUT (21) del equipo DFR9000. Para esto utilice 1 cable de conexión con conector cinch opcional.

**Notas:**

- Si su televisor cuenta con vídeo de componentes con scan progresivo, conecte un cable de conexión con 3 conectores cinch en las clavijas RGB (22) del equipo DFR9000.
- Para la conexión a un televisor con clavija de entrada HDMI consulte la Sección 'Conexión de equipos HDMI'.

**4.3 Conexión de equipos de audio estéreo analógicos**

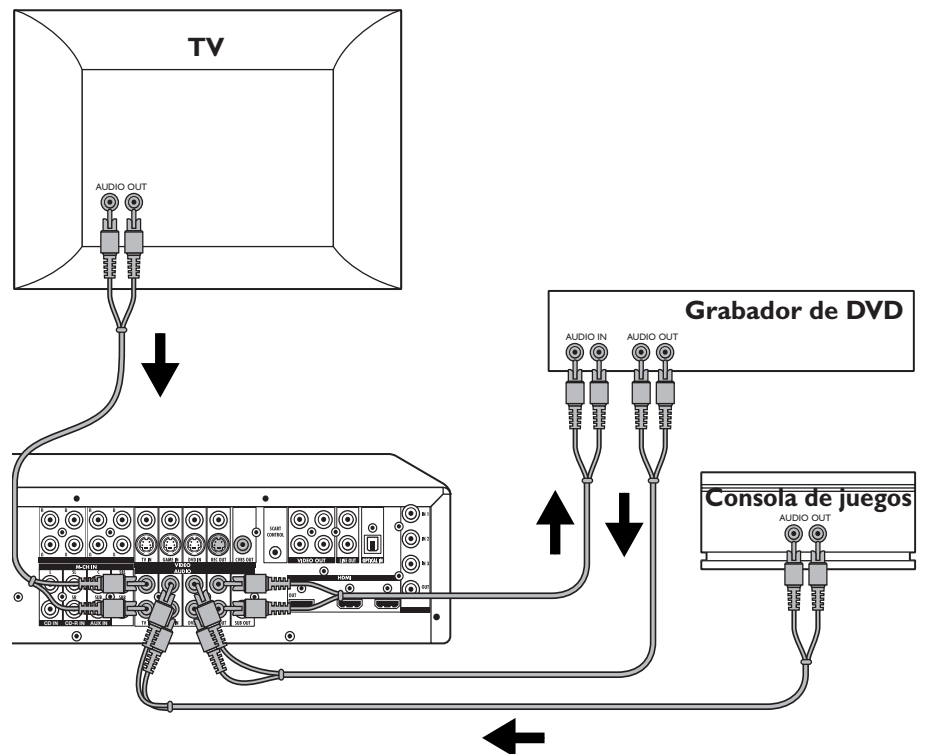

Para la conexión de equipos de audio analógicos, hay disponibles seis conectores de entrada (AUDIO: TV IN, GAME IN y DVD IN - 25) y dos conectores (REC OUT 25).

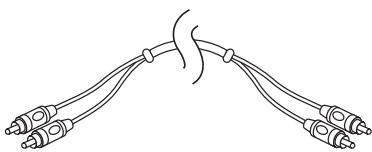

Si no va a conectar equipos multi-canal, (por ejemplo un reproductor SACD) puede reasignar las clavijas L/R, SL/SR y C/SUB (24) para la conexión de audio analógicos (CD IN, CD-R IN y AUX IN). Para el equipo con el que desee grabar, tendrá que conectar cuatro clavijas en el receptor (un conjunto de entradas estéreo y un conjunto de salidas estéreo). En el caso de dispositivos de reproducción, sólo tendrá que conectar un juego de clavijas estéreo. Para la conexión de un equipo de audio analógico, se suministra un cable de audio con 2 conectores cinch.

- Asegúrese de que el receptor esté apagado y desconectado de la toma de corriente de pared antes de realizar cualquier conexión.
  - Conecte las clavijas Audio Out del televisor en las clavijas TV IN (25) del equipo DFR9000.
  - Conecte las clavijas Audio Out de una consola de juegos en el clavija GAME IN (25) del equipo DFR9000.
  - Conecte las clavijas Audio Out de un reproductor/grabador de DVD en las clavijas DVD IN (25) del equipo DFR9000.
  - Conecte las clavijas Audio In de un grabador de DVD en las clavijas REC OUT (25) del equipo DFR9000.
- > Ahora puede ajustar el sonido de todas las fuentes analógicas conectadas utilizando los controles acústicos del receptor.  
Podrá también grabar desde el sintonizador y cualquier fuente adicional conectada.

#### 4.4 Conexión de equipos de audio digital

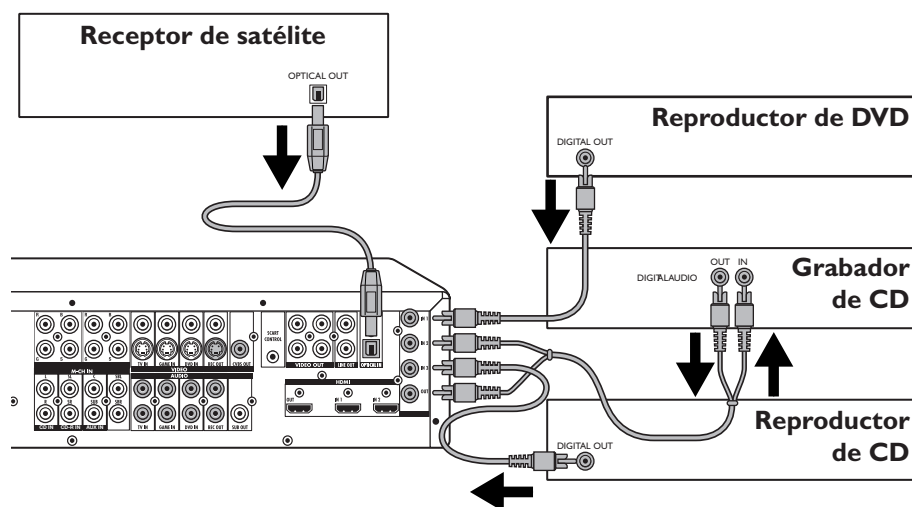

Para la conexión de equipos de audio digital hay tres clavijas de entrada digital (DIGITAL IN 1, IN 2 y IN 3 - 28), una clavija de entrada óptica/digital (OPTICAL IN -23) y una clavija de salida digital (DIGITAL OUT - 28). El conector OPTICAL IN se utiliza para conectar equipos de reproducción digital con clavijas de salida óptica que suministren una señal digital a través de una conexión óptica. Si conecta la clavija DIGITAL OUT en la entrada digital de un dispositivo de grabación digital (por ejemplo, un grabador de CD), podrá realizar grabaciones digitales directas con este equipo. En el caso de los equipos con los que desee grabar, tendrá que conectar dos clavijas en el receptor (una entrada digital y una salida digital). En el caso de equipos que solamente reproducen, sólo tendrá que conectar una clavija.

Para la conexión de equipos de audio digital (coaxial), se suministra un cable con conector cinch digital (coaxial). Para la conexión de equipos de audio digitales (ópticos), se necesita un cable digital (óptico).

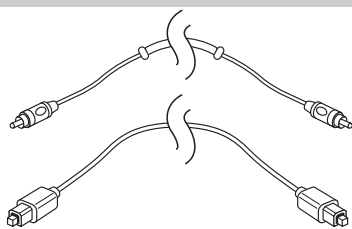

- Asegúrese de que el receptor esté apagado y desconectado de la toma de corriente de pared antes de realizar cualquier conexión.
  - Conecte la clavija de salida óptica de un receptor de satélite en la clavija OPTICAL IN (23) del equipo DFR9000.
  - Conecte la clavija de salida digital de un reproductor de DVD en la clavija DIGITAL IN 1 (28) del equipo DFR9000.
  - Conecte la clavija de salida digital de un grabador de CD en la clavija DIGITAL IN 2 (28) del equipo DFR9000.
  - Conecte la clavija de entrada digital de un grabador de CD en la clavija DIGITAL OUT (28) del equipo DFR9000.
  - La clavija DIGITAL IN 3 (28) del equipo DFR9000 no está asignada a ningún dispositivo especial. Puede conectar cualquier dispositivo de reproducción digital en esta clavija. Por ejemplo, un reproductor de CD.
- > Ahora puede ajustar el sonido de cualquier fuente digital conectada, utilizando los controles acústicos del receptor.  
Podrá también grabar desde el sintonizador y cualquier fuente adicional conectada.

*Nota: Las grabaciones digitales sólo se pueden realizar si no están protegidas contra copia. Para la grabación en un dispositivo de grabación estéreo, no utilice la opción del menú 'Bruto' (menú 'CONFIG').*



## 4.5 Conexión de equipos analógicos multi-canal

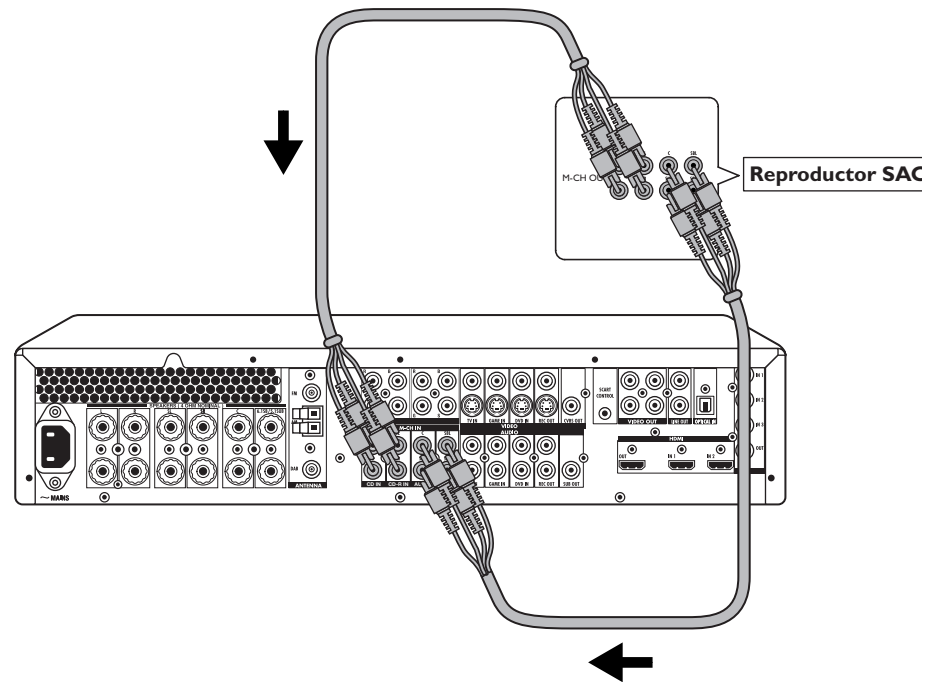

El equipo DFR9000 cuenta con ocho entradas de audio multi-canal, permitiendo la conexión multi-canal de hasta 7.1 canales.

Para la conexión multi-canal, se suministran dos cables de audio con 4 conectores cinch.

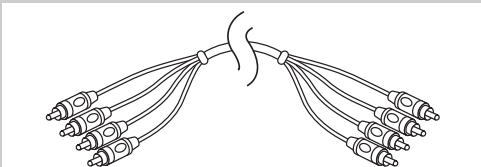

- Asegúrese de que el receptor esté apagado y desconectado de la toma de corriente de pared antes de realizar cualquier conexión.
- Conecte las clavijas de salida SURROUND 'L' y 'R' de un reproductor SACD en las clavijas de entrada M-CH IN (24) 'SL' y 'SR' del equipo DFR9000.
- Conecte la clavija de salida CENTRAL de un reproductor SACD en la clavija de entrada M-CH IN (24) 'C' del equipo DFR9000.
- Conecte la clavija de salida SUBWOOFER de un reproductor SACD en la clavija de entrada M-CH IN (24) 'SUB' del equipo DFR9000.
- Conecte las clavijas de salida SURROUND 'BACK 'L' y 'R' de un reproductor SACD en las clavijas de entrada M-CH IN (24) 'SBL' y 'SBR' del equipo DFR9000.
- Seleccione 'SACD 1' en el menú 'ENTRADA A/V'. Consulte la Sección '5. Menú del sistema' y la Sección '10.7 'Menú ENTRADA A/V'.  
> Ahora puede realizar los ajustes acústicos de cualquier fuente multi-canal conectada utilizando los controles de sonido del receptor.

### Notas:

- Si desea reproducir compact disc o discos DVD tradicionales en el reproductor SACD, debe realizar además una conexión de audio adicional para la reproducción de estos discos, de lo contrario el reproductor SACD podría transmitir la señal a través de las clavijas de salida incorrectas.
- En el caso en que el dispositivo multi-canal tenga sólo una clavija de salida surround posterior ('L' o 'R'), esta clavija puede conectarse en las clavijas 'SBL' o 'SBR'.
- Dependiendo de la gestión de sonidos graves del dispositivo fuente, podrá adaptarse la ganancia del subwoofer de la entrada de audio analógico multi-canal en el menú 'CONFIG', sub-menú 'M-CH SUBW GAIN'. Consulte la Sección '10.1 Menú de configuración'.
- Si no hay ningún equipo multi-canal disponible, se podrán conectar las clavijas L/R (CD IN), SL/SR (CDR-IN) y C/SUB (AUX IN) en las clavijas de salida del equipo de audio analógico. Estas clavijas deberán ser primero reasignadas en el menú del sistema. Para hacerlo consulte la Sección '6.7 Reasignación de conectores de entrada y la Sección '10.1 Menú de configuración (Audio in)'. Los conectores SBL/SBR no tienen funciones asignadas si no se conectan equipos multi-canal.
- Asegúrese de que el reproductor SACD (u otro dispositivo fuente multi-canal analógico) tenga la misma configuración de altavoces que el equipo DFR9000.

## 4.6 Conexión de equipos HDMI digitales

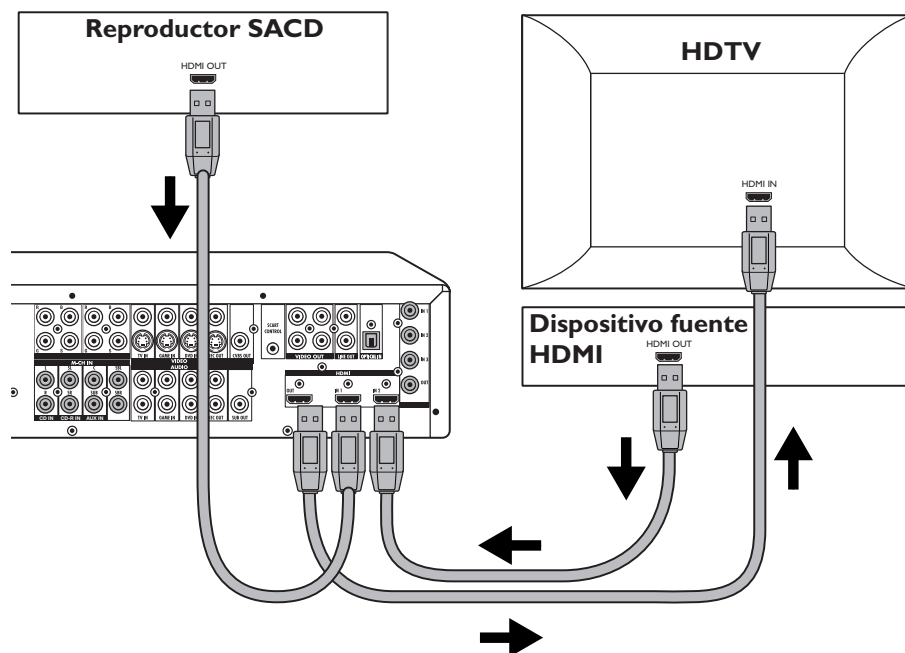

El HDMI (Interfaz Multimedia de Alta Definición) proporciona la máxima calidad de vídeo de alta definición y audio multi-canal. HDMI puede transmitir vídeo de alta definición sin comprimir y audio multi-canal en todos los formatos de alta definición. Por lo tanto se requiere de un solo cable para la conexión del equipo DFR9000 a los equipos preparados para HDMI. El equipo DFR9000 tiene una salida HDMI para la conexión de un televisor de alta definición y dos entradas HDMI para la conexión de un reproductor SACD preparado para HDMI y otro dispositivo fuente HDMI.

Para la conexión HDMI se requiere un cable de conexión HDMI opcional.

### Notas:

- La conexión HDMI sólo puede realizarse con componentes preparados para HDMI con HDCP (Protección del contenido digital de gran ancho de banda). Si desea conectar una clavija DVI (equipada con HDCP), necesitará un adaptador (DVI a HDMI) separado para hacerlo. Sin embargo, una conexión DVI (con HDCP), no admite señales de audio. Consulte a su distribuidor de audio local para obtener más información.
- Si utiliza un dispositivo fuente HDMI con HDCP como entrada para el equipo DFR9000, el dispositivo de salida (por ejemplo, un televisor) debe estar también conectado a través de HDMI (con HDCP).
- No se admiten datos de audio de alta definición (SACD, DVD-Audio) mediante HDMI.

- Asegúrese de que el receptor esté apagado y desconectado de la toma de corriente de pared antes de realizar cualquier conexión.
- Asegúrese de haber realizado una conexión multi-canal. Consulte la Sección '4.5 Conexión de equipos analógicos multi-canal'.
- Conecte la clavija de salida HDMI de un reproductor SACD preparado para HDMI en la clavija de entrada HDMI IN 1 (27) del equipo DFR9000.
- Conecte la clavija de salida HDMI de un dispositivo fuente HDMI en la clavija de entrada HDMI IN 2 (27) del equipo DFR9000.
- Conecte la clavija de entrada HDMI de un televisor de alta definición en la clavija de salida HDMI OUT (27) del equipo DFR9000.
- Seleccione 'SACD 2' en el menú 'ENTRADA A/V'. Consulte la Sección '5. Menú del sistema' y la Sección '10.7 'Menú ENTRADA A/V'.

## 4.7 Conexión de equipos de vídeo

El equipo DFR9000 cuenta con clavijas de entrada/salida RGBS (VIDEO 1 IN - 19 y VIDEO 2 IN - 20), S-Video (VIDEO -21 - fila inferior) así como CVBS (VIDEO - 21 - fila superior) para la conexión de equipos de vídeo.

Para la conexión RGBS se suministra un cable con 6 conectores cinch a Scart .

### Conexión Scart/RGBS

*Nota:* Los conectores DIGITAL IN 1 (28) y OPTICAL IN (23) están asignados como entradas de audio para VIDEO 1 IN (19) y VIDEO 2 IN (20). En el caso de las que las fuentes conectadas no suministren salida digital, deberá reasignar otras clavijas de entrada de audio (analógico) para la conexión de audio a este dispositivo específico. Para ello consulte la Sección '6.7 Reasignación de conectores de entrada y la Sección '10.7 Menú ENTRADA A/V'.

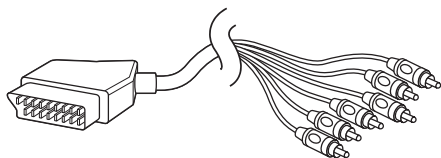

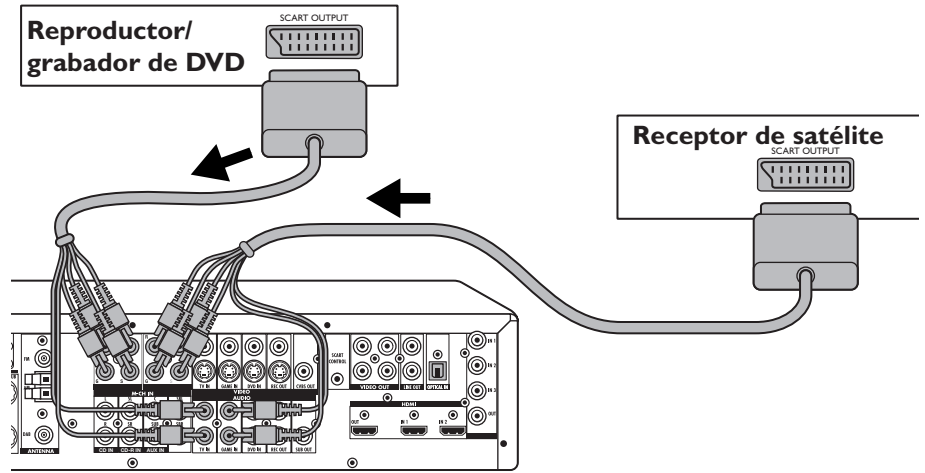

- Asegúrese de que el receptor esté apagado y desconectado de la toma de corriente de pared antes de realizar cualquier conexión.
- Conecte las clavijas roja, verde, azul y amarilla del cable de 6 conectores cinch a Scart en las clavijas de entrada VIDEO 1 IN correspondientes (19) del equipo DFR9000.
- Conecte las clavijas de audio roja y blanca en las clavijas de entrada que ha reasignado para la conexión de audio. Por ejemplo, TV IN (25).
- Conecte la clavija del Scart en el otro extremo del cable en la clavija de salida de Scart de un reproductor/grabador de DVD.
- Conecte las clavijas roja, verde, azul y amarilla del cable de 6 conectores cinch a Scart en las clavijas de entrada VIDEO 2 IN correspondientes (20) del equipo DFR9000.
- Conecte las clavijas de audio roja y blanca en las clavijas de entrada que ha reasignado para la conexión de audio. Por ejemplo, GAME IN (25).
- Conecte la clavija del Scart en el otro extremo del cable en la clavija de salida de Scart de un receptor de satélite.

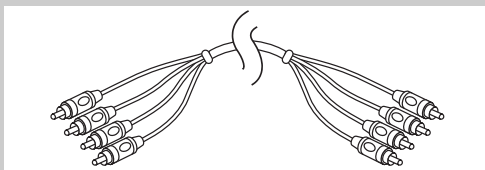

*Nota: Si su reproductor/grabador de DVD o receptor de satélite cuenta con clavijas de salida RGBS, podrá conectar estas clavijas en las clavijas VIDEO IN correspondientes (19, 20) del equipo DFR9000. Para ello utilice los cables de conexión de 4 conectores cinch suministrados.*

**Conexión S-Video**

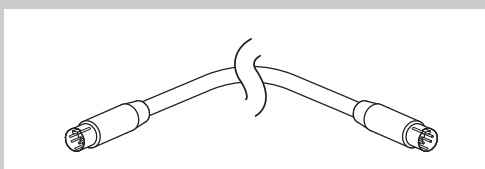
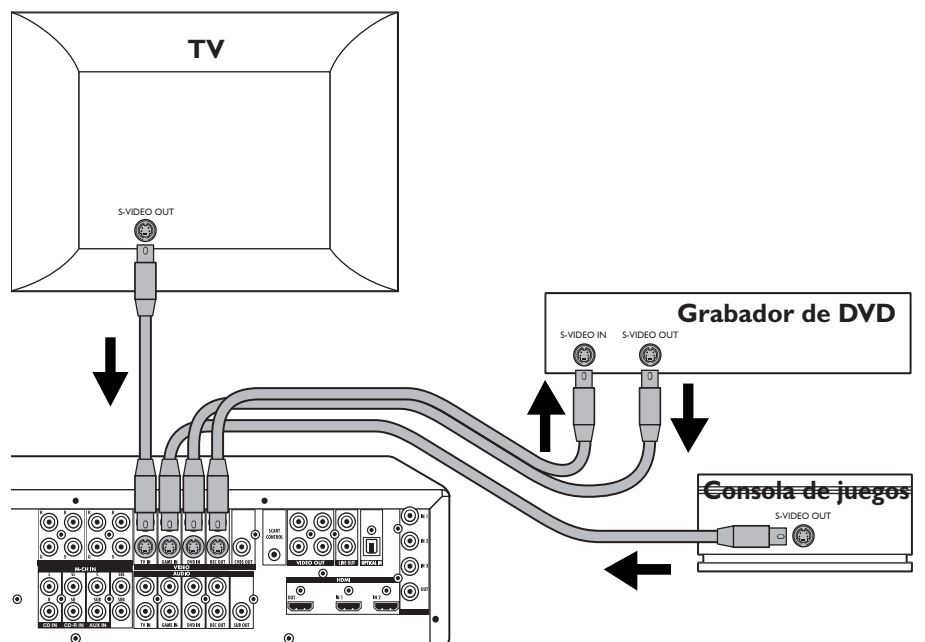

- Asegúrese de que el receptor esté apagado y desconectado de la toma de corriente de pared antes de realizar cualquier conexión.
- Conecte un cable de conexión S-Video opcional entre la salida S-Video de un televisor y la clavija de entrada VIDEO TV IN (21 - fila inferior) del equipo DFR9000.
- Conecte un cable de conexión S-Video opcional entre la salida S-Video de una consola de juegos y la clavija de entrada VIDEO GAME IN (21 - fila inferior) del equipo DFR9000.

- Conecte un cable de conexión S-Video opcional entre la salida S-Video de un reproductor/grabador de DVD y la clavija de entrada DVD IN (21 - fila inferior) del equipo DFR9000.
- Conecte un cable de conexión S-Video opcional entre la entrada S-Video de un grabador de DVD y la clavija de salida REC OUT (21 - fila inferior) del equipo DFR9000.
- Para la conexión de audio al televisor, consola de juegos y reproductor/grabador de DVD, consulte la Sección 'Conexión de equipos analógicos'.

### Conexión CVBS

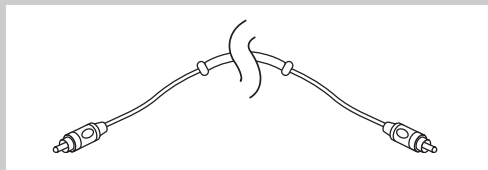
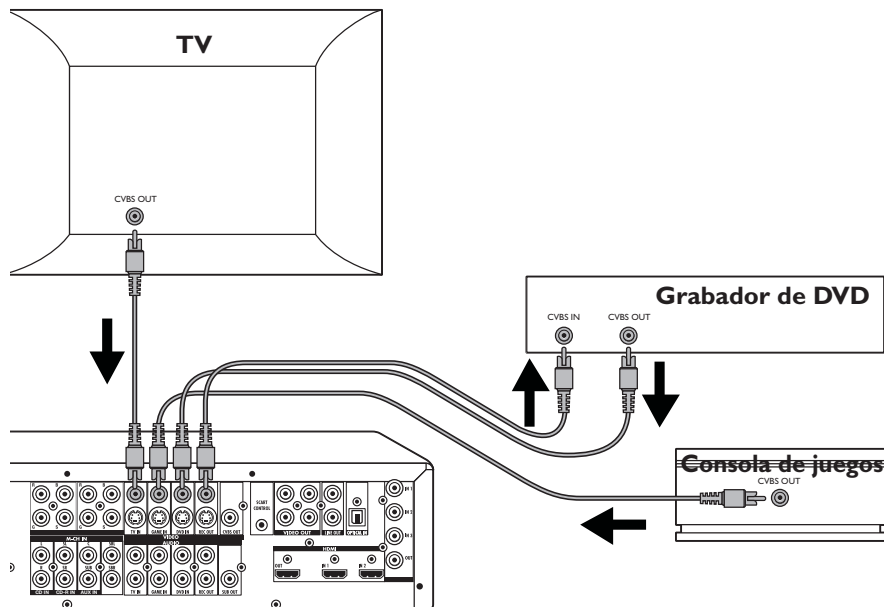

- Asegúrese de que el receptor esté apagado y desconectado de la toma de corriente de pared antes de realizar cualquier conexión.
- Conecte un cable de conexión opcional con 1 conector cinch entre la salida CVBS de un televisor y la clavija de entrada VIDEO TV IN (21 - fila superior) del equipo DFR9000.
- Conecte un cable de conexión opcional con 1 conector cinch entre la salida CVBS de una consola de juegos y la clavija de entrada VIDEO GAME IN (21 - fila superior) del equipo DFR9000.
- Conecte un cable de conexión opcional con 1 conector cinch entre la salida CVBS de un reproductor/grabador de DVD y la clavija de entrada DVD IN (21 - fila superior) del equipo DFR9000.
- Conecte un cable de conexión opcional con 1 conector cinch entre la entrada CVBS de un grabador de DVD y la clavija de salida REC OUT (21 - fila superior) del equipo DFR9000.
- Para la conexión de audio al televisor, consola de juegos y reproductor/grabador de DVD, consulte la Sección 'Conexión de equipos analógicos'.

## 4.8 Conexión de altavoces

Describiremos la conexión de un conjunto completo de 7 altavoces (incluido subwoofer y altavoz surround posterior), pero la configuración de cada casa puede variar. Simplemente conecte los altavoces que tenga como se describe a continuación. El receptor funcionará con sólo dos altavoces estéreo (los altavoces frontales de la ilustración), pero un conjunto completo proporciona un mejor sonido surround. Como mínimo recomendamos 5 altavoces (2 altavoces frontales, un altavoz central y 2 altavoces surround) para obtener un buen sonido surround. Se puede reproducir el mismo tipo de sonido surround con menos altavoces. Esto se lleva a cabo redireccionando las señales que se preveen para los altavoces ausentes hacia los altavoces existentes. Consulte la Sección '6.4 Configuración del tamaño y distancia de los altavoces', '6.5 Configuración del volumen de los altavoces', '10.2 Menú de equilibrio acústico' y '10.3 Menú de altavoces' que le indican cómo configurar el receptor correctamente para el número y tamaño de los altavoces utilizados.

*Notas: – Apague siempre el receptor antes de realizar cualquier conexión.*

*– Se pueden conectar altavoces con una impedancia nominal de 4 Ω y 8 Ω.*

*Los altavoces con impedancia nominal de 4 Ω proporcionan el máximo rendimiento.*

### Datos generales

- 1 Realice el trenzado de los hilos desnudos entre sí.
- 2 Afloje el terminal de conexión de altavoces e introduzca el cable desnudo.
- 3 Asegúrese de conectar el altavoz de la derecha en el terminal de la derecha y el altavoz de la izquierda en el terminal de la izquierda. Asegúrese además de que los cables + y - estén conectados en los terminales de altavoces correctos (+ al + y - al -).
- 4 Apriete los terminales.

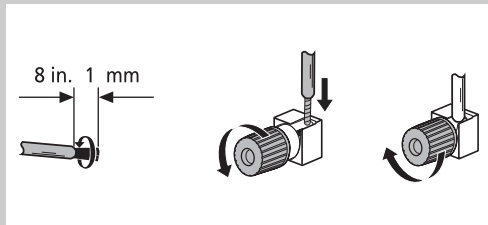

**Conexión de los altavoces**

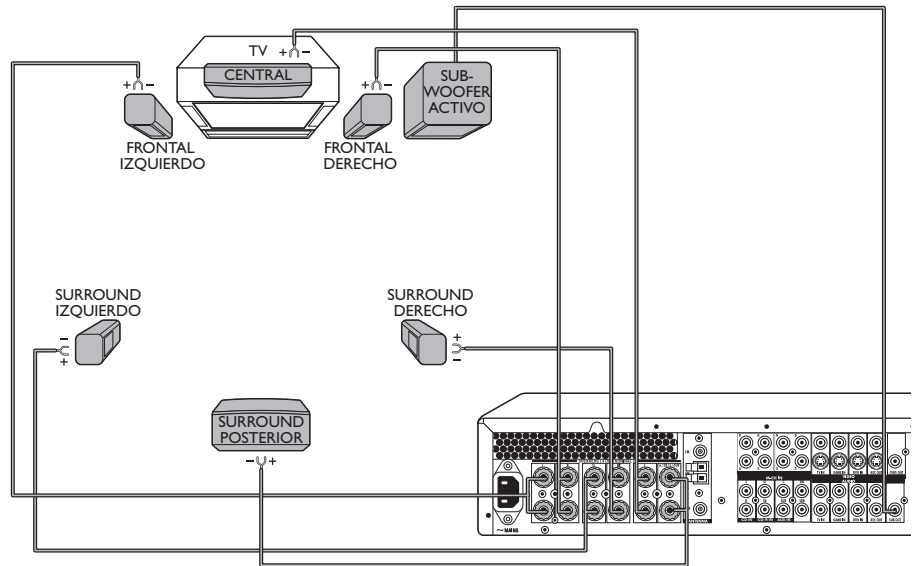

- Conecte el altavoz frontal izquierdo en los terminales izquierdo L (17) y frontal derecho R (17).
- Conecte el altavoz surround izquierdo en los terminales surround izquierdo L (17) y surround derecho R (17).
- Conecte el altavoz central en el terminal C (17).

**En caso de que vaya a conectar un subwoofer activo:**

- Conecte el subwoofer activo en el terminal SUB OUT (26).
- El altavoz surround posterior se puede conectar en los terminales 6.1 S(urround) B(ack)/5.1 SUB (17).

**En el caso de una configuración de 5.1 altavoces (o menos) o si desea conectar un subwoofer pasivo:**

- Conecte el subwoofer pasivo en los terminales 6.1 S(urround) B(ack)/5.1 SUB (17).

**4.9 Posicionamiento de los altavoces**

El posicionamiento de los altavoces en un sistema de Cine en casa multi-canal puede mejorar de forma importante la calidad del sonido reproducido. Los altavoces normalmente están diseñados para funcionar con su máximo rendimiento en una determinada posición. Esta podría ser sobre el suelo, sobre soportes, cerca de la pared o alejados de las paredes. A continuación encontrará algunas sugerencias para obtener el sonido óptimo de sus altavoces, pero debe seguir también las instrucciones de posicionamiento indicadas en los manuales de los altavoces para obtener el máximo rendimiento.

**Sugerencias generales de posicionamiento**

- Si fuese posible utilice el mismo modelo o marca de altavoces para todos los altavoces frontales. Esto creará una sensación acústica pareja en la parte frontal eliminando la posibilidad de perturbaciones acústicas que se pueden producir cuando una fuente de sonido se mueve por los altavoces de los canales frontales.
- Evite colocar los altavoces en esquinas, ya que esto reforzaría los sonidos graves excesivamente.
- La colocación de altavoces detrás de cortinas, muebles, etc. reducirá la respuesta de los sonidos agudos, disminuyendo de esta manera el efecto estereofónico de forma considerable. El oyente debe poder "ver" los altavoces.
- Cada estancia tiene características acústicas distintas y las posibilidades de posicionamiento suelen estar limitadas. Descubrirá la posición óptima para sus altavoces mediante la experimentación. En general, los altavoces deben estar dispuestos lo más simétricamente que sea posible.

**Posicionamiento de los altavoces frontales**

- Coloque los altavoces frontal izquierdo y derecho a distancias iguales del televisor.
- Los altavoces frontales deben estar colocados de forma que vistos desde la posición del oyente, el altavoz conectado en los terminales 'L' del receptor esté a la izquierda y el altavoz conectado en los terminales 'R' esté conectado a la derecha del oyente. Esto se puede comprobar mediante el control de balance en el menú del sistema.
- Se obtiene un efecto estéreo óptimo cuando los 2 altavoces frontales y el oyente forman un triángulo equilátero.

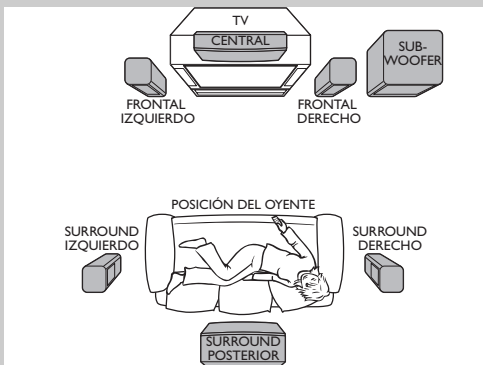

- La altura óptima de los altavoces frontales se obtiene cuando los altavoces de sonidos más agudos (tweeter) están colocados a la altura del oído (estando sentado).
- Para evitar las interferencias magnéticas con las imágenes en la pantalla del televisor, no coloque los altavoces frontales demasiado cerca del televisor.

#### Posicionamiento del altavoz frontal

- El altavoz central debe colocarse centrado entre los altavoces frontales, por ejemplo debajo o encima del televisor.
- La altura óptima para el altavoz central es la altura de sus oídos (estando sentado).

#### Posicionamiento de los altavoces surround

- El altavoz surround conectado en los terminales 'SL' del receptor debe estar a la izquierda y el altavoz conectado en los terminales 'SR' debe estar a la derecha del oyente. Esto se puede comprobar mediante el control de balance en el menú del sistema.
- Si fuese posible, ponga los altavoces surround ligeramente por encima del nivel del oído.
- Los altavoces surround izquierdo y derecho deben estar enfrentados entre sí y en línea con el oyente o detrás del él.
- Coloque el altavoz surround posterior justo por detrás del oyente a la misma distancia y altura que los altavoces surround izquierdo y derecho.
- No intente colocar los altavoces surround alejados de la posición de escucha más que los altavoces frontal y central. Al hacer esto, debilitaría el efecto acústico surround.

#### Posicionamiento del subwoofer

Se puede utilizar un subwoofer para mejorar el rendimiento de los sonidos graves del sistema.

- Si fuese posible, coloque el subwoofer a la izquierda o derecha del altavoz central, visto desde el frontal del altavoz central.
- En nivel de graves puede aumentarse colocando el subwoofer cerca de una esquina.

## 4.10 Conexión de antenas

#### Precaución

**Asegúrese siempre de que el receptor esté apagado y desconectado de la toma de corriente de pared antes de realizar o cambiar cualquier conexión.**

#### Antena FM

- Para una recepción óptima conecte la clavija FM (18) al sistema de antena de cable o comunitario o a una antena FM de techo que tenga una impedancia de 75 OHM ( $\Omega$ ).
- Si ninguna de estas antenas estuviese disponible, puede utilizar la antena de cable suministrada para la recepción de emisoras cercanas (la recepción podría ser defectuosa).
- Varie la posición y dirección de la antena hasta obtener la recepción óptima en FM y fije la antena en dicha posición.

#### Antena DAB

- Conecte la antena DAB suministrada en el conector DAB (18) del equipo DFR9000. Cuelgue la antena formando una T, girada 90° hacia un lado. De preferencia cerca de una ventana.
- No conecte la antena a una superficie metálica.
- Varie la posición y dirección de la antena hasta obtener la recepción óptima y a continuación fije la antena en dicha posición.

#### Antena AM

- Conecte los cables de la antena AM suministrada en el conector de antena AM (18).
- Asegúrese de que los terminales de la antena próximos al hilo desnudo de la antena no tengan colocado el aislamiento de plástico.
- Gire la antena para obtener una recepción óptima.

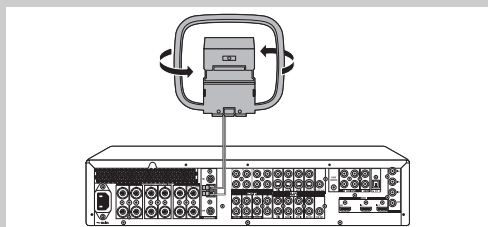
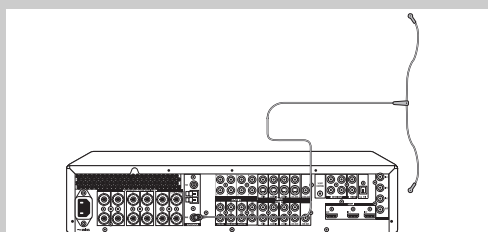
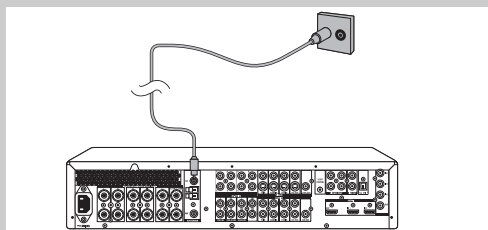

#### 4.11 Conexión de una videocámara (u otras fuentes portátiles externas)

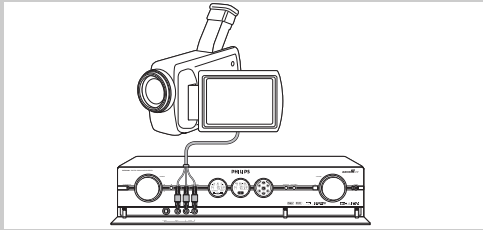

- 1 Asegúrese que el receptor esté apagado y desconectado de la toma de corriente de pared antes de realizar cualquier conexión.
- 2 Abra la solapa (14) del frontal del receptor.
- 3 Conecte las clavijas de salida de vídeo y audio 'L' y 'R' de la videocámara u otra fuente portátil externa (en las clavijas de entrada de vídeo y audio 'L' y 'R' (15) del equipo DFR9000.  
O:
- 3 Conecte la clavija de salida S-Video de la videocámara (u otra fuente portátil externa) en la clavija de entrada S-Video (15) del equipo DFR9000.

#### 4.12 Conexión de auriculares

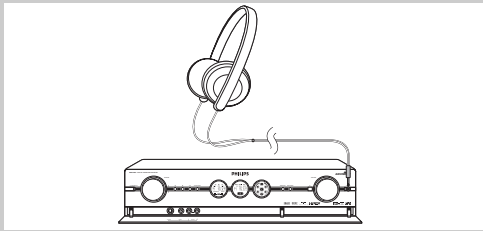

- Conecte auriculares con conector de 3,5 mm en la clavija PHONES (13).  
> Loa altavoces quedan automáticamente silenciados y el sonido se emitirá en estéreo.

#### 4.13 Colocación de las pilas en el mando a distancia

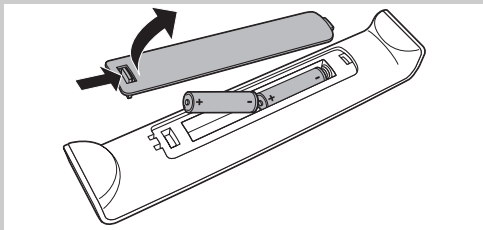

- 1 Quite la tapa del compartimiento de pilas y ponga dos pilas AA (R6, 1,5 V), observando la polaridad positiva y negativa indicada en el compartimiento de pilas.
- 2 Vuelva a colocar la tapa.

#### 4.14 Conexión a la red eléctrica

Una vez conectados los altavoces (y el equipo opcional) según se ha descrito, puede conectar el equipo a la toma de corriente de pared.

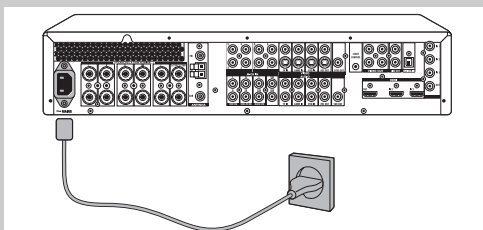

- 1 Compruebe si la tensión de C.A. coincide con la indicada en la placa de características (en la parte inferior del equipo).  
Si no coincidiese, póngase en contacto con su distribuidor u organización de servicio.
- 2 **Asegúrese de haber realizado todas las conexiones antes de conectar el equipo DFR9000 a la toma de corriente eléctrica.**
- 3 Conecte el cable de alimentación a una toma de corriente de pared.  
> Cuando el equipo se conecta a la toma de corriente de pared, el indicador Standby/On (1) se ilumina en color rojo.  
> La fuente de alimentación de C.A. está encendida.
- Cuando se pone el equipo en el modo standby, éste continúa consumiendo algo de energía.

**Para desconectar el equipo de la alimentación eléctrica completamente, desconecte el cable de alimentación de la toma de corriente de pared.**



## 5. Menú del sistema

Todos los ajustes del receptor (excepto los ajustes de sonido) se realizan mediante los menús en pantalla, con ayuda de los siguientes botones:

**en el teclado local:** System Menu (5), OK (4), ◀▶ (3) y ▲▼ (2). Cuando se activa el menú del sistema, el control giratorio SOURCE (2) funciona como botón de selección arriba/abajo.

**en el mando a distancia:** System menu (5), OK (7) y ◀▶/▲▼ (6).

Se describirá el funcionamiento del equipo DFR9000 mediante los botones del mando a distancia. Si se requiere el uso de algún botón del teclado local para el funcionamiento, se mencionarán estos botones. El receptor se ajusta a las especificaciones estándar de fábrica. Sin embargo, puede modificar estas especificaciones para adaptarse a sus preferencias individuales. Se deben realizar algunos ajustes antes de utilizar el equipo DFR9000. Para ello consulte la Sección '6. Configuración del receptor'. Las pantallas de menú del receptor permiten ajustar estos parámetros. Consulte la descripción y explicación de todos los menús en la Sección '10. Descripción del Menú del Sistema'.

*Nota: Los ajustes de los sub-menús siempre podrán deshacerse seleccionando la opción 'Predefinido' en la parte inferior del sub-menú correspondiente. Para restaurar todos los ajustes de usuario a los ajustes predefinidos en fábrica, seleccione la opción 'Reiniciar' en el sub-menú 'CONFIG'.*

### 5.1 Navegación básica por los menús

**1** Pulse  (1) para encender el receptor.

> El indicador de Standby/On (1) del receptor se apaga y aparece el mensaje 'WELCOME' en la pantalla central.

**2** Encienda el televisor y seleccione la entrada de A/V.

**3** Utilice la opción SELECT (3) para seleccionar RECVR.

**4** Utilice los botones de selección de fuente (4) para seleccionar la fuente de audio/vídeo que desee.

**5** Pulse el botón SYSTEM MENU (5) para abrir el menú del sistema.

> El círculo alrededor del control giratorio SOURCE (2) del receptor empieza a parpadear y se muestra el menú principal en la pantalla del televisor:

> Los botones que se pueden utilizar para navegar por los menús se muestran en la pantalla central y en la parte inferior de la pantalla del televisor:

**6** Utilice los botones ▲ y ▼ (6) para seleccionar el sub-menú cuyos ajustes desea cambiar y confirme con el botón ▶ (6).

> Se presentan las opciones del sub-menú en la pantalla del televisor; seguidas de una descripción de los posibles ajustes.

**7** Utilice los botones ▲ y ▼ (6) para seleccionar una opción del sub-menú e introdúzcala con ▶ (6).

**8** Utilice ▲ y ▼ (6) para establecer el valor y confirme con OK (7).

• Utilice ◀ (6) o ■ (9) para salir del menú sin guardar ningún cambio en los ajustes.

**9** Pulse SYSTEM MENU (5) para cerrar el menú del sistema.

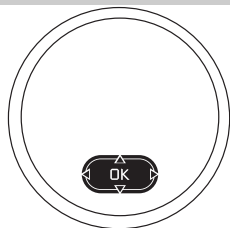



## 6. Configuración del receptor

Puede ajustar todos los parámetros predefinidos del receptor de modo que se adapten a sus preferencias individuales; sin embargo, algunos ajustes tienen que realizarse antes de utilizar el equipo DFR9000.

### 6.1 Posicionamiento del equipo DFR9000

- Ponga el receptor sobre una superficie estable y nivelada, lejos de la luz directa del sol y de fuentes de suciedad, polvo, calor, agua, humedad, vibraciones y fuertes campos magnéticos. *No* coloque el receptor sobre una alfombra.
- *No* coloque el receptor en la parte superior de otro equipo que pudiera calentarse (por ejemplo, otro receptor o amplificador).
- *No* coloque nada bajo el receptor (por ejemplo, compact disc, revistas, etc.).
- Deje una holgura de al menos 10 cm desde la parte posterior y superior del receptor y 5 cm desde los laterales izquierdo y derecho para evitar sobrecalentamiento.
- Permite una enfriamiento suficiente del receptor manteniendo las entradas y salidas de aire libres de obstrucciones.
- El equipo *no* debe estar expuesto a goteos ni salpicaduras.
- *No* coloque ninguna fuente de peligro (por ejemplo, objetos rellenos con líquidos, velas, etc.) sobre el receptor.
- Los teléfonos móviles encendidos próximos al equipo podrían causar interferencias.

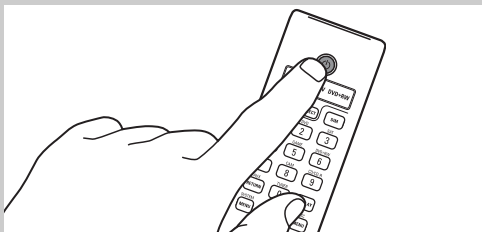
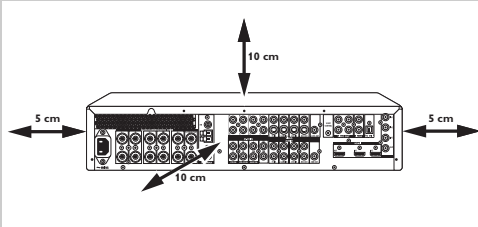

### 6.2 Encendido y apagado

- 1 Pulse **⏻** (1) para encender el receptor.
  - > Se seleccionará la fuente que se seleccionó por última vez de forma automática (si aún está activa). La fuente activa se mostrará en la pantalla izquierda.
- También se puede encender el receptor pulsando cualquiera de los botones de selección SOURCE (4) o seleccionando una fuente con el control giratorio SOURCE (2) del teclado local.
  - > El indicador Standby/On (1) se apaga y aparece el mensaje 'WELCOME' en la pantalla central.
- 2 Pulse **⏻** (1) para volver a poner el receptor en el modo Standby.
  - > El indicador de Standby/On (1) del receptor se ilumina de color rojo.
- Para desconectar el receptor de la toma de corriente eléctrica completamente, quite el conector de la toma de corriente de la pared.

### 6.3 Selección del idioma para el menú del sistema

- 1 Asegúrese de que el receptor y el televisor estén encendidos y que se haya seleccionado RECVR, así como una fuente de audio/vídeo.
- 2 Pulse el botón SYSTEM MENU (5) para abrir el menú del sistema.
  - > Se muestra el menú principal en la pantalla del televisor. El menú 'CONFIG' es el primer menú que se puede seleccionar.
- 3 Utilice **▶** (6) para entrar en el sub-menú 'CONFIG'.
  - > Se presentan las opciones del sub-menú en la pantalla del televisor; seguidas de una descripción de los posibles ajustes.
- 4 Utilice **▲** y **▼** (6) para seleccionar 'Idioma' y entre en esta opción con **▶** (6).
- 5 Utilice **▲** y **▼** (6) para seleccionar el idioma que desee y confirme esta opción con OK (7).
- 6 Pulse SYSTEM MENU (5) para cerrar el menú del sistema.



### 6.4 Configuración del tamaño y distancia de los altavoces

El receptor debe saber cuántos altavoces hay conectados y el tamaño de los mismos. El tamaño (grande o pequeño) determina la cantidad de sonidos graves enviados desde el receptor a los altavoces. Para optimizar el sonido surround debe especificar a distancia desde la posición de escucha a los distintos altavoces. Esto es especialmente importante si se utiliza Dolby surround y DTS. Sólo tendrá que hacer estos ajustes una vez (a menos que cambie la posición del sistema de altavoces o agregue altavoces nuevos, etc.).

*Nota: Por favor consulte las Instrucciones de uso de su sistema de altavoces para obtener información de configuración más detallada.*

**Sugerencias:**

- Cuando haya conectado un subwoofer pasivo en las clavijas 6.1SB/5.1SUB (17) en configuración 5.1, debe configurar 'DIMENS SB' en 'Subwoofer'.
- Si se conecta un subwoofer, 'SUB' debe configurarse en 'Sí' o 'Siempre'.
- En el caso de altavoces que no estén conectados, seleccione 'Ninguno'.
- El altavoz central normalmente se coloca directamente en el frontal de la sala de audición y más cerca de la posición de escucha que los altavoces frontales. Esto significa que el sonido del altavoz central se oír antes que el sonido de los altavoces frontales. Para evitar esto, establezca la distancia del altavoz central ('distancia C'), un poco más lejos que lo realmente está. De esta forma el sonido de los altavoces frontales y central se oír al mismo tiempo.



- 1 Asegúrese de que el receptor y el televisor estén encendidos y que se haya seleccionado RECVR, así como una fuente de audio/vídeo.
- 2 Pulse el botón SYSTEM MENU (5) para abrir el menú del sistema.  
> Se muestra el menú principal en la pantalla del televisor.
- 3 Utilice ▼ (6) para seleccionar 'Altavoces' y pulse enter con la tecla ► (6).  
> Se presentan las opciones del sub-menú en la pantalla del televisor; seguidas de una descripción de los posibles ajustes.
- 4 Mediante las teclas ◀, ▶, ▼ y ▲ (6) podrá ahora establecer el tamaño y la distancia de todos los altavoces. Confirme los ajustes con la tecla OK (7).
- 5 Pulse SYSTEM MENU (5) para cerrar el menú del sistema.

*Nota: Si ha configurado los altavoces en 'Pequeño', debe también seleccionar una frecuencia 'Cortar' en el menú. Para la frecuencia de corte de los altavoces consulte las Instrucciones de uso correspondiente.*

**6.5 Ajuste del volumen de los altavoces**

- 1 Asegúrese de que el receptor y el televisor estén encendidos y que se haya seleccionado RECVR, así como una fuente de audio/vídeo.
- 2 Pulse el botón SYSTEM MENU (5) para abrir el menú del sistema.  
> Se muestra el menú principal en la pantalla del televisor.
- 3 Utilice ▼ (6) para seleccionar 'Balance' y pulse intro con la tecla ► (6).  
> Se presentan las opciones del sub-menú en la pantalla del televisor; seguidas de una descripción de los posibles ajustes.
- 4 Mediante las teclas ◀, ▶, ▼ y ▲ (6) podrá ahora configurar el volumen de todos los altavoces. También podrá activar un test tono. Confirme los ajustes con la tecla OK (7).
- 5 Pulse SYSTEM MENU (5) para cerrar el menú del sistema.

**6.6 Reasignación de los conectores de entrada**

Esto sólo es necesario si desea continuar un dispositivo que no tiene clavijas preasignadas.

- Para determinar las clavijas de entrada de audio y vídeo actualmente asignadas para una fuente, cambie a esta fuente y pulse DISPLAY (22).  
> La pantalla izquierda muestra la fuente seleccionada, seguida por el tipo de señal de entrada (audio, vídeo). La pantalla central muestra el nombre de la clavija de entrada en la que está conectada la fuente.
- 1 Asegúrese de que el receptor y el televisor estén encendidos y que se haya seleccionado RECVR, así como una fuente de audio/vídeo.
  - 2 Pulse el botón SYSTEM MENU (5) para abrir el menú del sistema.  
> Se muestra el menú principal en la pantalla del televisor.
  - 3 Utilice ▼ (6) para seleccionar 'ENTRADA AV' y pulse enter con la tecla ► (6).  
> En la pantalla del televisor muestra los nombres de fuentes y sus entradas de audio y vídeo correspondientes.
  - 4 Utilice ▼ y ▲ (6) para seleccionar el tipo de entrada de audio o vídeo que desee configurar para una fuente. Por ejemplo, 'CD audio' para el compact disc fuente de audio. Pulse intro con la tecla ► (6).
  - 5 Utilice ◀, ▶, ▼ y ▲ (6) para seleccionar las clavijas de entrada que desee asignar para la conexión del reproductor de CD en la clavija 'Game in'. Confirme con la tecla OK (7).
  - 6 Pulse SYSTEM MENU (5) para cerrar el menú del sistema.  
> Ahora podrá conectar el dispositivo (reproductor de CD) en las clavijas GAME IN (25).



## 7. Utilización del amplificador

*Nota: Se describirá el funcionamiento del amplificador mediante los botones del mando a distancia. Si se requiere el uso de algún botón del teclado local para el funcionamiento, se mencionarán estos botones.*

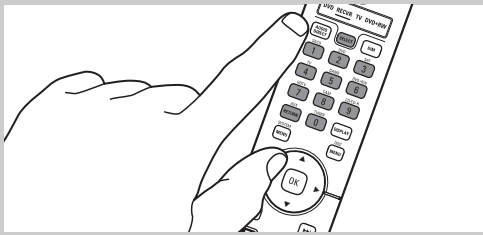

### 7.1 Selección de fuente

- Utilice **SELECT (3)** para seleccionar **RECVR.**  
> Ahora podrá utilizar su equipo DFR9000.
- Utilice los botones de selección de fuentes (**4**) para seleccionar las fuentes conectadas al equipo DFR9000.  
> La pantalla izquierda muestra la fuente seleccionada, seguida por el tipo de señal de entrada (audio, vídeo). La pantalla central muestra el nombre de las clavijas de entrada en la que está conectada la fuente.

*Nota: Si en el menú 'ENTRADA AV', el audio y el vídeo se configuran como 'Ninguno' para una fuente, no será posible seleccionar esta fuente en el equipo DFR9000. Consulte la Sección '10.7 Menú ENTRADA AV'.*

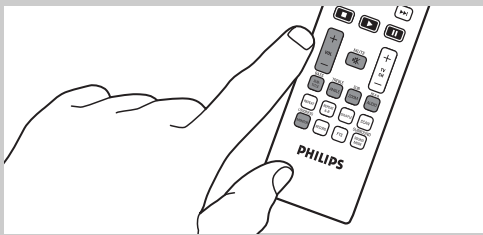

### 7.2 Control de sonido

- Utilice **SELECT (3)** para seleccionar **RECVR.**
- Utilice los botones de selección de fuente (**4**) para seleccionar la fuente de audio/vídeo que desee.

#### Volumen

- Utilice **-VOL + (10)** para ajustar el volumen.
- Pulse la tecla **MUTE (11)** para silenciar el sonido de la fuente activa.

#### Graves

- 1 Pulse **BASS/SUBTITLE (12)**.
- 2 Utilice **-VOL + (10)** para disminuir/aumentar la respuesta de los graves.

#### Agudos

- 1 Pulse **TREBLE/ANGLE (13)**.
- 2 Utilice **-VOL + (10)** para aumentar/aumentar la respuesta de los agudos.

#### Refuerzo acústico

- Pulse la tecla **LOUDNESS/MONITOR (15)** varias veces para activar y desactivar el reforzamiento acústico.

#### Volumen posterior

- 1 Pulse **REAR/AUDIO (18)**.
- 2 Utilice **-VOL + (10)** para ajustar el volumen de los altavoces surround.

#### Volumen del subwoofer

- 1 Pulse **SUB/ZOOM (19)**.
- 2 Utilice **-VOL + (10)** para ajustar el volumen del subwoofer.



### 7.3 Selección de los modos surround

Los modos surround que pueden seleccionarse dependen de los altavoces conectados y del tipo de señal entrante. Los modos surround disponibles se muestran en la pantalla central. Para obtener una descripción general y explicación de los posibles modos surround, consulte la Sección '10. Modos surround'.

- Utilice **SURROUND (17)** para seleccionar los distintos modos surround.

Altavoces instalados	L/R	- L/R + C - L/R + SL/SR - L/R + C + SL/SR	- L/R + SL/SR/SB - LR + C + SL/SR/SB
<b>Señal de entrada</b>			
<b>Mono</b>	Mono	Mono	Mono
<b>Stereo (incluido FM, DAB)</b>	Stereo	1. Stereo 2. Película DPLII 3. Música DPLII 4. DTS Neo:Cinema 6 5. DTS Neo: Música 6	1. Stereo 2. Película DPLIIx 3. Música DPLIIx 4. DTS Neo:Cinema 6 5. DTS Neo:Música 6
<b>Surround</b>	Stereo	1. Stereo 2. Dolby Digital o DTS	1. Stereo 2. Dolby Digital o DTS 3. Dolby Digital EX o DTS ES
<b>Entrada analógica multi-canal</b>		----	-----

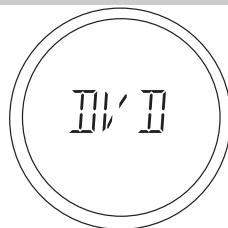

## 7.4 Reproducción de fuentes

- 1 Encienda el dispositivo de reproducción.
- 2 Pulse (1) para encender el receptor.
  - > El indicador LED Standby/On se apaga y se muestra el mensaje 'WELCOME' en la pantalla izquierda.
- 3 Seleccione el dispositivo que requiera como fuente, utilizando los botones de selección de fuente (4).
- 4 Inicie la reproducción del dispositivo fuente seleccionado.

## 7.5 Grabación desde fuentes

Durante la grabación, la señal entrante es reproducida por todas las salidas de audio y vídeo (si la fuente incluye una señal de vídeo, del receptor). Los ajustes de sonido no afectan a la grabación.

- 1 Encienda el receptor, el dispositivo desde el que desea grabar y el dispositivo de grabación.
- 2 Seleccione el dispositivo desde el que desea grabar como fuente.
  - > El nombre de la fuente seleccionada se muestra en la pantalla central.
- 3 Prepare la fuente de grabación que desee.
  - Debe estar conectada a una de las salidas del receptor.
  - Si fuese necesario, seleccione la clavija de entrada ('M-CH IN', 'CD IN', 'CD-R IN', etc) en la que se conectará la clavija de salida del dispositivo de grabación. Consulte la Sección 'Selección de las clavijas de entrada para la grabación', a continuación.
- 4 Inicie la grabación en el dispositivo de grabación.
- 5 Inicie la reproducción de la fuente desde la que desea grabar.

*Nota: En caso de que el dispositivo de grabación se hubiese seleccionado para la reproducción a través del amplificador, se silenciará la clavija de salida REC OUT (25) analógica para evitar lazos de realimentación acústica que pudieran producir perturbaciones en el equipo de audio.*

### Selección de las clavijas de entrada para la grabación

Esto sólo es necesario en caso de que alguna de las siguientes clavijas de entrada de audio analógico se conecte al dispositivo de grabación: AUDIO: TV IN, GAME IN, DVD IN (25), M-CH IN, CD IN, CD-R IN, AUX IN (24).

- 1 Asegúrese de que el receptor y el televisor estén encendidos y que se haya seleccionado RECVR, así como una fuente de audio/vídeo.
- 2 Pulse el botón SYSTEM MENU (5) para abrir el menú del sistema.
  - > Se muestra el menú principal en la pantalla del televisor.  
El menú 'CONFIG' es el primer menú que se puede seleccionar.
- 3 Utilice (6) para entrar en el sub-menú 'CONFIG'.
  - > Se presentan las opciones del sub-menú en la pantalla del televisor; seguidas de una descripción de los posibles ajustes.
- 4 Utilice y (6) para seleccionar 'GRAB AUDIO' y pulse enter con la tecla (6).
- 5 Utilice y (6) para seleccionar la clavija de entrada que desee y confirme con la tecla OK (7).
- 6 Pulse SYSTEM MENU (5) para cerrar el menú del sistema.



## 7.6 Grabación desde una salida digital

Notas:

- Al grabar una señal Dolby Digital o DTS, cada pista de sonido se debe grabar de manera individual.
- La grabación digital no se puede realizar a partir de una fuente multi-canal analógica.
- Antes de iniciar la grabación desde la salida digital, asegúrese de que la salida esté configurada de modo que coincida con el dispositivo de grabación. Consulte la Sección '10.1 Menú de configuración para el ajuste 'Digital out' adecuado.
- La grabación digital no se puede realizar cuando el material fuente digital está protegido contra copias.

Si hay un grabador digital conectado en la clavija DIGITAL OUT (28) del receptor, todas las señales que provienen de las entradas digitales podrán grabarse directamente en el grabador de audio conectado (excepto las señales que provienen de M-CH IN (24)). El receptor convertirá también todas las señales que provienen de entradas analógicas en la salida digital. El receptor se puede utilizar para grabar digitalmente una señal de audio con sonido surround multi-canal (Dolby Digital o DTS) de por ejemplo, DVD a CD-R. El receptor convertirá la señal multi-canal digital en una señal estéreo sin pérdida de información acústica importante.

## 8. Funcionamiento del sintonizador

*Nota: Se describirá el funcionamiento del sintonizador mediante los botones del mando a distancia. Si se requiere el uso de algún botón del teclado local para el funcionamiento, se mencionarán estos botones.*

### 8.1 Sintonización de las emisoras de radio (bandas FM, FM-M y MW)

- 1 Pulse SELECT (3) para seleccionar RECVR.
- 2 Utilice TUNER (4) para seleccionar radio como fuente y seleccionar la banda de frecuencias requerida (FM, FM-M(ono) o MW). Seleccione FM-M(ono) cuando la recepción en FM no sea suficiente.
  - > Se mostrará la banda de frecuencias seleccionada en la pantalla izquierda.
- 3 Mantenga pulsado el botón ◀◀ o ▶▶ (8) durante aproximadamente 1 segundo y suéltelo después.
  - > Aparece el mensaje 'BUSCAR' en la pantalla del televisor y en la pantalla central del equipo. El sintonizador inicia ahora la búsqueda de las emisoras de radio cuya potencia de transmisión sea suficiente.
  - > Se muestran la banda de frecuencias y emisora (nombre de la emisora o frecuencia) en la pantalla del televisor y en la pantalla central del equipo. Si la señal de radio se transmite en estéreo, aparecerá el símbolo ∞.
- Pulse ◀◀ o ▶▶ (8) nuevamente para interrumpir la búsqueda.
- 4 Repita el paso 3 hasta encontrar la emisora de radio que desee.
  - Para sintonizar una emisora de radio débil, pulse brevemente ◀◀ o ▶▶ (8) tantas veces como sea necesario para obtener una recepción óptima.



### 8.2 Presintonía de emisoras de radio (bandas FM, FM-M y MW)

Se pueden almacenar hasta 40 emisoras de radio presintonizadas en la memoria del sintonizador.

#### Preparación

- 1 Asegúrese de que su televisor esté encendido.
- 2 Pulse SELECT (3) para seleccionar RECVR.
- 3 Pulse TUNER (3) para seleccionar la radio como fuente.

#### Búsqueda y almacenamiento automático

El equipo DFR9000 busca emisoras de radio con potencia de señal suficiente de manera automática y las almacena en memoria.

- 1 Pulse el botón SYSTEM MENU (5) para abrir el menú del sistema.
  - > Se muestra el menú principal en la pantalla del televisor.
- 2 Utilice ▼ (6) para seleccionar 'Radio' y pulse intro con la tecla ▶ (6).
  - > Se muestra el menú radio en la pantalla del televisor.
- Pulse TUNER (4) si desea cambiar la banda de frecuencias.
- 3 Se seleccionará 'Autoprogr'. Pulse intro con la tecla ▶ (6).
- 4 Utilice ▲ o ▼ (7) para seleccionar el número de emisora a partir del cual se guardarán las emisoras de radio encontradas y confirme con OK (7).
  - > Se mostrará el mensaje 'ACTIVE' en la pantalla central del equipo y en la pantalla del televisor. Se inicia la búsqueda automática y las emisoras de radio con potencia de señal suficiente se guardarán en la memoria. Se borrarán las emisoras de radio ya guardadas. Se borrará la emisora actual y cualquier emisora de radio superior.
- 5 Pulse SYSTEM MENU (5) para cerrar el menú del sistema.
  - > La búsqueda se detendrá cuando se hayan guardado 40 emisoras de radio.

*Nota: Durante la búsqueda automática podrá salir del menú 'Radio' y realizar otros ajustes, el mensaje 'Active' empezará a parpadear en la pantalla.*

#### Búsqueda manual y almacenamiento

- 1 Pulse el botón SYSTEM MENU (5) para abrir el menú del sistema.
  - > Se muestra el menú principal en la pantalla del televisor.
- 2 Utilice ▼ (6) para seleccionar 'Radio' y pulse intro con la tecla ▶ (6).
  - > Se muestra el menú radio en la pantalla del televisor.
- 3 Utilice ▼ (6) para seleccionar 'Presel man' y pulse enter con la tecla ▶ (6).
  - > Se muestra el mensaje 'PRESELEC' en la pantalla del televisor y la pantalla central del equipo.
- 4 Utilice ▼ y ▲ (6) para seleccionar un número de presintonía.
- 5 Utilice ◀ y ▶ (6) para seleccionar una emisora de radio (frecuencia) que desee guardar con el número seleccionado. Confirme con OK (7).
  - > Se muestra el mensaje 'GUARDADO' en la pantalla central y la pantalla del televisor. La emisora de radio queda guardada con este número.

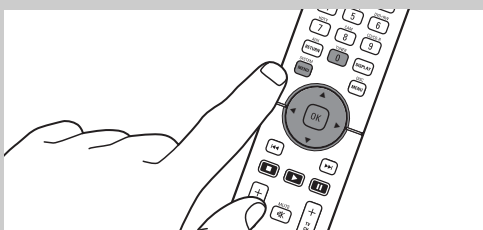
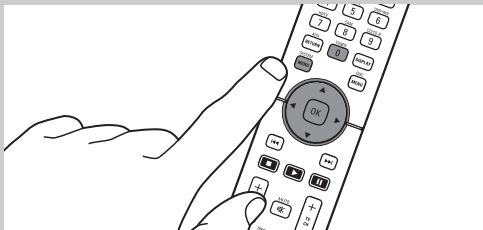

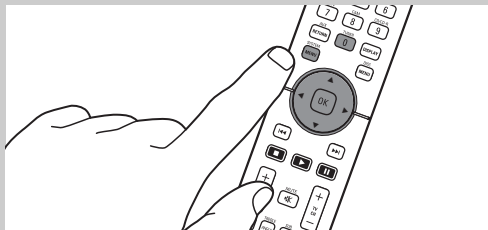

- 6 Guarde las demás emisoras de radio de la misma forma.
- 7 Pulse SYSTEM MENU (5) para cerrar el menú del sistema.

#### **Cambio de las emisoras de radio presintonizadas**

- 1 Pulse el botón SYSTEM MENU (5) para abrir el menú del sistema.  
> Se muestra el menú principal en la pantalla del televisor.
- 2 Utilice ▼ (6) para seleccionar 'Radio' y pulse enter con la tecla ► (6).  
> Se muestra el menú radio en la pantalla del televisor.
- 3 Utilice ▼ (6) para seleccionar 'Orden pres' y pulse intro con la tecla ► (6).
- 4 Utilice ▼ o ▲ (6) para seleccionar la emisora presintonizada que desee mover y confirme con OK (7).  
> Aparecerá el mensaje "X X ( ) X X" en la pantalla central y la pantalla del televisor.
- 5 Utilice ▼ o ▲ (6) para seleccionar el número bajo el cual quiere almacenar la emisora de radio presintonizada. Confirme con la tecla OK (7).  
> Aparece el mensaje 'GUARDAR DAB' en la pantalla central y la pantalla del televisor. Se ha guardado la emisora presintonizada con el nuevo número.
- 6 Cambie otras emisoras presintonizadas de la misma forma.
- 7 Pulse SYSTEM MENU (5) para cerrar el menú del sistema.

#### **Selección de emisoras de radio presintonizadas**

- En el modo Radio (FM, FM-M, MW) utilice ◀▶▲▼ (7) para seleccionar emisora presintonizada.  
> Se mostrarán la banda de frecuencia, la emisora (nombre o frecuencia de emisora) y el número de presintonía en la pantalla del televisor y en la pantalla central del equipo. Si la señal de la emisora se transmite en estéreo, se mostrará el símbolo ∞.

### **8.3 Emisoras de radio DAB**

Una emisora de radio digital DAB (Transmisión de Audio Digital) constituye un sistema de transmisión nuevo que incluye todos los beneficios de la radiodifusión digital. La radiodifusión de audio digital proporciona opciones de transmisión más avanzadas, mejor recepción y claridad del sonido sin necesidad de resintonía. También se recibe información de texto útil. Las emisoras de radio digital DAB no sufren los efectos de la interferencia producidos por condiciones atmosféricas adversas ni interferencias eléctricas. Con la radio digital DAB se disfrutará de una recepción y calidad de sonido excelentes en todo momento, siempre que se encuentre del área de cobertura.

El equipo DFR9000 combina la recepción FM y DAB, proporcionando la gama más amplia de opciones de audición, así como una claridad acústica mejorada y mayor número de emisoras. En la pantalla del televisor y las pantallas del equipo podrá ver todo tipo de información adicional (información DLS: Servicio de Etiquetado Dinámico), acerca de la programación que se transmite. Esto incluye el nombre del programa, números telefónicos y direcciones e-mail.

#### **Almacenamiento de emisoras de radio DAB**

Se pueden almacenar hasta 99 emisoras de radio DAB en la memoria del sintonizador.

- 1 Pulse SELECT (2) para seleccionar RECVR.
- 2 Utilice TUNER (4) para seleccionar la banda de frecuencia DAB.  
> **DAB** aparece el símbolo  en la pantalla de la izquierda y el símbolo indica la potencia de la señal de la emisora que transmite.
- 3 Pulse SYSTEM MENU (5) y utilice ▼ (6) para seleccionar 'Radio'. Dé Intro con ► (6).
- 4 Utilice ▼ (6) para seleccionar 'ESCAN DAB'. Dé Intro con ► (6).  
> Se muestra el mensaje 'ESCAN DAB' en la pantalla izquierda y aparece el mensaje 'NUEVO' en la pantalla central.
- 5 Se selecciona 'Nuevo'. Confirme con la tecla OK (7).  
> El mensaje 'ACTIVE' parpadea en la pantalla del televisor y en la pantalla izquierda del equipo. Se guardarán las emisoras de radio DAB en orden alfabético. Esto puede tardar algunos minutos.
- 6 Pulse SYSTEM MENU (5) para cerrar el menú del sistema.  
> La búsqueda se detendrá en cuanto se hayan almacenado todas las emisoras de radio DAB disponibles.

*Nota: Si desea agregar emisoras DAB nuevas, que estén recientemente disponibles sin borrar las emisoras ya guardadas, seleccione 'ESCAN DAB' nuevamente y la opción 'PRESEL ALTA'. Luego siga los pasos 5 y 6.*

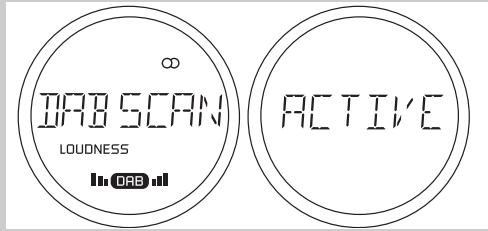
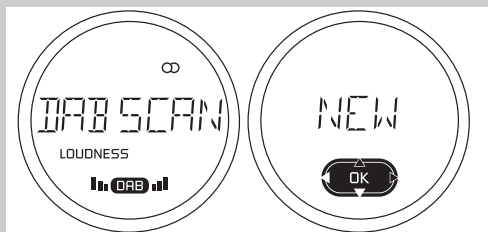
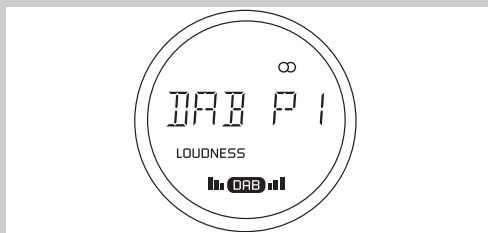



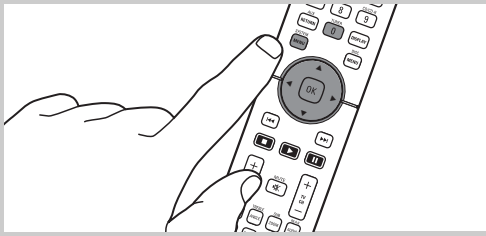

**Cambio de emisoras de radio DAB**

- 1** Pulse SYSTEM MENU (5) y utilice ▼ (6) para seleccionar 'RADIO'. Dé Intro con ► (6).
- 2** Utilice ▼ (6) para seleccionar 'ORDEN DAB'. Dé Intro con ► (6).

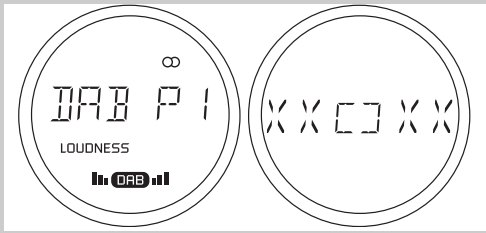

- 3** Utilice ▼ o ▲ (6) para seleccionar la emisora de radio DAB que desee cambiar.  
> Se mostrarán los nombres y números de las emisoras en la pantalla izquierda y central del equipo y una lista de emisoras en la pantalla del televisor. El número de la emisora que desea cambiar se muestra en la primera 'X'.
- 4** Confirme con OK (7).
- 5** Utilice ▼ o ▲ (6) para seleccionar el número con el cual desea guardar la emisora de radio DAB.  
> Los números de emisora disponibles se muestran en el segundo grupo 'XX'.
- 6** Confirme con OK (7) cuando haya encontrado el número de emisora que desee.  
> Se muestra el mensaje 'GUARDADO' en la pantalla central. Se ha guardado la emisora de radio con el nuevo número.
- 7** Cambie otras emisoras de radio DAB de la misma forma.
- 8** Pulse SYSTEM MENU (5) para cerrar el menú del sistema.

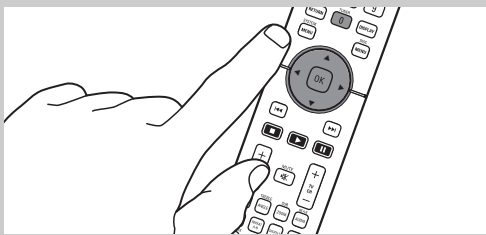

**Sintonización de emisoras de radio DAB**

- En el modo radio (DAB) utilice ◀ o ▶ (6) para seleccionar las emisoras presintonizadas.  
> Aparece el mensaje 'TUNING' en la pantalla central del equipo y en la pantalla del televisor.

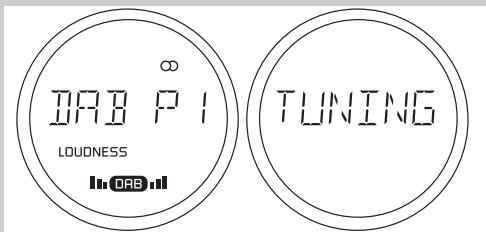

> Se mostrarán los nombres y números de las emisoras en la pantalla izquierda y central del equipo y una lista de emisoras en la pantalla del televisor.



> Se muestra la información DLS (Servicio de Etiquetado Dinámico) en la parte inferior izquierda de la pantalla del televisor.

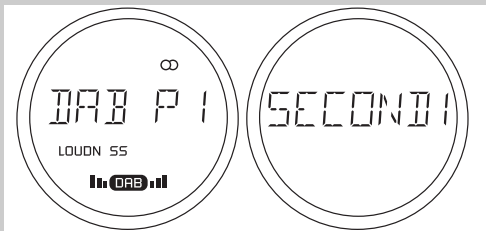

- > Algunas emisoras de radio DAB ofrecen otros servicios (programas de radio secundarios, temporales o permanentes, transmitidos la misma frecuencia). Si hubiesen servicios secundarios disponibles, **DAB** parpadeará el icono DAB en la pantalla izquierda del equipo.
- Pulse OK (7) para activar un servicio secundario (por ejemplo, un segundo programa de radio en segundo plano). Utilice OK (7) para pasar por los servicios secundarios disponibles.

## 9. Modos Surround



### Dolby Digital

Dolby Digital es un estándar de codificación, transmisión y descodificación de señales estéreo de hasta 5.1 canales de audio digital. Solamente está disponible con fuentes de entrada digitales codificadas con datos Dolby Digital. Proporciona hasta cinco canales de audio principales separados y un canal especial dedicado a los efectos de bajas frecuencias; ofrece audio multi-canal de gran calidad sin comprometer el rendimiento de la señal de vídeo. Dolby Digital es el estándar de audio a nivel mundial de los discos DVD-Video.

### Dolby Digital EX

Está disponible cuando el receptor se configura para funcionamiento con 6.1 canales. Dolby Digital EX introduce un canal posterior central al formato de reproducción 5.1. Este canal adicional ofrece mayor efecto espacial y realismo en los efectos acústicos con movimiento de barrido y de adelante hacia atrás, así como una mejor localización de los canales surround que se generan justamente detrás del oyente.

Cuando se utiliza con películas u otros programas que disponen de una codificación especial, Dolby Digital EX reproduce las pistas acústicas especialmente codificadas de modo que se dispone de un campo acústico completo de 6.1 canales. Cuando el receptor se configura para funcionar con 6.1 canales y hay presente una señal Dolby Digital, se selecciona automáticamente el modo EX.

### Dolby Pro Logic II x

Procesa el contenido de las películas en estéreo y música en seis canales de reproducción independientes con sonido surround de ancho de banda completo.

**Dolby Pro Logic II x Movie** está optimizado para pistas acústicas de películas, especialmente aquellas grabadas en Dolby Surround. La separación de canales y el movimiento de los efectos acústicos es comparable con Dolby Digital EX.

**Dolby Pro Logic II x Music** está optimizado para la música. El efecto surround es aún más envolvente que Pro Logic II Movie.



### DTS

DTS Digital Surround es un formato acústico surround de 5.1 canales similar a Dolby Digital. DTS (Sistema de Teatro Digital) cuenta con hasta cinco canales (independientes) discretos, (central frontal, izquierdo frontal, derecho frontal, izquierdo surround, derecho surround) de sonido de frecuencias completas más un sexto canal para los efectos de baja frecuencia (LFE). Las señales LFE suelen estar reservadas para el altavoz subwoofer o aquellos altavoces capaces de reproducir rangos de frecuencias bajas.

### DTS ES

DTS Extended Surround es un formato acústico surround de 6.1 canales que amplía el formato de sonido surround de 5.1 canales con un altavoz adicional localizado detrás del oyente (es decir, canal surround posterior). DTS ES está disponible en dos versiones: DTS Extended Surround Matrix y DTS Extended Surround Discrete 6.1.

### DTS 96/24

DTS 96/24 ofrece reproducción acústica de gran calidad de 5.1 canales con DVD-Video y es totalmente compatible con anteriores versiones de los descodificadores DTS. '96' hace referencia a la tasa de muestreo de 96kHz (en comparación con la tasa de muestreo tradicional de 48kHz). '24' hace referencia a la longitud de palabra de 24 bits.

### DTS Neo:6

DTS Neo:6 proporciona hasta seis canales de descodificación matricial de material matricial en estéreo.

**Neo:6 Cinema** es adecuado para películas. Neo:6 Cinema proporciona una buena separación de canales para las pistas acústicas de las películas.

**Neo:6 Cinema** es adecuado para la música. Reproduce la fuente estéreo más mediante los altavoces frontal izquierdo/derecho y genera un sonido surround ambiental y natural en el centro.

### Reconocimiento de marcas comerciales

Fabricado bajo licencia de Dolby Laboratories. 'Dolby', 'Pro Logic' y el símbolo de la doble D  son marcas comerciales de Dolby Laboratories.

'DTS', 'DTS-ES', 'Neo:6' y 'DTS 96/24' son marcas comerciales registradas de Digital Theater Systems, Inc.

Consulte la licencia en la placa de identificación, los avisos de marca comercial y advertencias en la parte inferior del equipo.



## 10. Descripción del menú del sistema

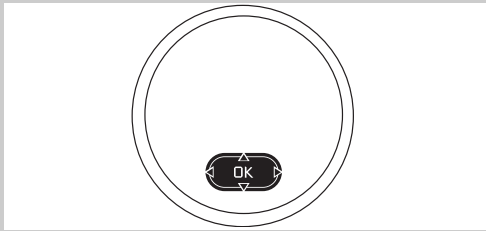

En este capítulo proporcionamos una descripción y explicación de todas las opciones y ajustes del menú. Para obtener información sobre la navegación por los menús consulte el Capítulo '6. Menú del sistema'. Se accede al menú del sistema pulsando SYSTEM MENU (5). Los botones que pueden utilizarse para navegar por los menús se muestran en la pantalla central y en la parte inferior de la pantalla de televisión. Si aparece una opción sombreada, significa que no puede ser activada/ajustada (todavía). Por ejemplo 'ORDEN PRES' en el menú 'Radio' cuando aún no se han guardado emisoras presintonizadas o 'TV out' en el menú 'IMAGEN' cuando se ha conectado algún equipo preparado para HDMI.



### 10.1 Menú Configuración

En el menú 'CONFIG' puede ajustar los parámetros de configuración básicos del equipo DFR9000. Se pueden realizar ajustes en los siguientes elementos:

#### Temporiz

Selecciona el tiempo de retardo después del cual el receptor cambia automáticamente a modo Standby. Se pueden seleccionar los siguientes tiempos de retardo (en minutos): 30 Min, 60 Min, 90 Min y 120 Min. El temporizador se pondrá en 'Desactivado' automáticamente cuando el receptor a modo Standby.

#### RETRASO AUD

*(Sólo disponible si hay audio y video presente en la fuente seleccionada actualmente).*

Sincroniza la señal de audio y vídeo de las fuentes A/V.

La sincronización se realiza en pasos de 10 milisegundos desde 0 hasta 150.

Cuando se configura el tiempo de retardo de audio seleccione la A/V primero antes de abrir el menú del sistema. Entonces podrá ver la imagen en la fuente A/V y ajustar el sonido al mismo tiempo. El efecto se puede ver directamente en la pantalla del televisor. Este ajuste tiene un nivel de menú adicional indicado por el icono resaltado ► en la parte inferior de la pantalla del televisor y el icono encendido ► en la pantalla central, permitiendo ajustar el valor, utilizando ▲ y ▼ (2). Confirme el ajuste con OK (4) o pulse ◀ para volver al menú anterior sin guardar el ajuste. No puede cambiar a otra fuente mientras esté realizando el ajuste del tiempo de retardo.

#### EXT CENTRO

Cambia la proporción entre la salida de los altavoces izquierdo/derecho y central. Utilice esta opción para ajustar la recepción de sonido en caso de utilizar sonido estéreo en modo DPLIIx Music.

#### C GAIN

Ajusta el contenido central en la salida de altavoces izquierdo/derecho. Para ajustar la recepción de sonido en el caso de utilizar sonido estéreo en el modo DTS Neo:6 Music.

#### Night mode

Reduce las diferencias de volumen entre los pasajes de gran volumen sonoro y sonido débil. El Night mode está disponible para señales Dolby Digital y DTS y solamente es admitido por el material fuente (por ejemplo, una película).

#### ENT AUDIO

Selecciona entre entrada de 6.1 (7.1) canales o 3 veces entrada estéreo. Cuando se selecciona 'MULTI-CH', se pueden utilizar las clavijas de entrada 'M-CH IN' (24) para la conexión multi-canal.

Cuando se selecciona la opción '3 x STEREO', las clavijas 'L/R', 'SL/SR' y 'C/SUB' (24) se pueden utilizar para la conexión 3x stereo (CD IN, CDR-IN y AUX IN).

#### M(ultichannel) Subw(oofer) (Gain)

Los dispositivos fuente multi-canal analógicos podrían requerir una ganancia de subwoofer diferente dependiendo de la gestión de graves. Se pueden configurar cuatro valores en este caso: 0.0 dB, +5.0 dB, +10.0 dB y +15.0 dB.

#### GRAB AUDIO

En caso de conectar una de las clavijas de entrada de audio analógico siguientes en un dispositivo de grabación, se debe seleccionar esta clavija al realizar una grabación: AUDIO:TV IN, GAME IN, DVD IN (25), M-CH IN, CD IN, CD-R IN, AUX IN (24). Esto evitará que el dispositivo de grabación ponga su señal de entrada de audio directamente en la clavija de salida en la que está conectado (bucle de realimentación de audio), lo que podría dañar su equipo de audio.

#### SALIDA DIG

'BRUTO': La señal de entrada digital se pondrá sin modificación en su formato nativo. Seleccione este ajuste solamente si su dispositivo de grabación puede gestionar entradas multi-canal. Para ello, consulte el Manual de Usuario del dispositivo de grabación.  
'PCM': Modulación de Códigos de Pulso. Seleccione PCM para la grabación digital.

#### IDIOMA

Selecciona el idioma del menú del sistema que se desee. Consulte también la opción 'Selección del idioma para el menú de sistema' en el Capítulo '6. Configuración del receptor'.

#### REINICIAR

Restaura todos los ajustes del 'Menú del sistema' a sus valores predefinidos en fábrica.



TEST TONO

VOLUMEN L

VOLUMEN R

VOLUMEN C

VOLUMEN SUR L

VOLUMEN SUR R

VOLUMEN SUR BACK

VOLUMEN SUB

LFE VOL

PREDEFINIDO



DIMENS L+R

DIMENS C

DIMENS SUR

SUR BACK

SUBGRAVES

CORTAR

## 10.2 Menú Balance

En el menú 'Balance' puede configurar el volumen de los distintos altavoces conectados. También podrá activar un test tono que puede utilizarse para obtener el equilibrio correcto entre los niveles acústicos de los altavoces. El altavoz seleccionado quedará indicado en la pantalla de la derecha. Consulte la Sección 'Configuración del volumen de los altavoces' en el Capítulo '6. Configuración del receptor'.

Permite realizar el ajuste del nivel acústico correcto de los 6 canales con ayuda de una señal de ruido. Al seleccionar 'Activado' se oirá de inmediato el test tono. Pulse ◀ (6) para detener el test tono inmediatamente.

Ajuste el volumen del altavoz frontal izquierdo entre - 10 dB a + 10 dB.

Ajuste el volumen del altavoz frontal derecho entre - 10 dB a + 10 dB.

Ajuste el volumen del altavoz central entre - 10 dB a + 10 dB.

Ajuste el volumen del altavoz izquierdo surround entre - 10 dB a + 10 dB.

Ajuste el volumen del altavoz derecho surround entre - 10 dB a + 10 dB.

Ajuste el volumen del altavoz posterior surround entre - 10 dB a + 10 dB.

Ajuste el volumen del subwoofer entre - 10 dB a + 10 dB.

Ajusta el volumen LFE (Efecto de Frecuencias Bajas) entre - 10 dB y 0 dB.

Selecciona los ajustes de volumen de fábrica en todos los altavoces (0 dB).

## 10.3 Menú de altavoces

En el menú 'ALTAVOCES' se le indica al receptor cuantos altavoces hay conectados y sus dimensiones, configurando el tamaño y distancia de cada altavoz. El altavoz seleccionado quedará indicado en la pantalla de la derecha. Consulte además la Sección 'Configuración del tamaño y distancia de los altavoces' en el Capítulo '6. Configuración del receptor'. No se permiten algunas combinaciones de ajustes de tamaño de altavoz. En este caso los valores correspondientes quedan sombreados.

Selecciona el tamaño del altavoz frontal izquierdo y derecho: 'Grande' o 'Pequeño'.

Selecciona el tamaño del altavoz central: 'Grande', 'Pequeño' o 'Ninguno'.

Selecciona el tamaño de los altavoces surround izquierdo y derecho: 'Grande', 'Pequeño' o 'Ninguno'.

Selecciona si hay disponible un altavoz surround posterior ('Sí' o 'No') o un subwoofer pasivo ('SUBGRAVES').

'No': No hay conectado ningún subwoofer.

'Sí': Hay un subwoofer conectado. En el caso de tener conectados altavoces 'pequeños', el subwoofer reproducirá los tonos graves de los altavoces 'pequeños' y el canal LFE.

'Siempre': Hay un subwoofer conectado. El subwoofer reproducirá los tonos graves de todos los altavoces ('pequeños' y 'grandes') y del canal LFE.

Determina la frecuencia de corte (crossover) de los altavoces 'pequeños' y del subwoofer. Por favor consulte las instrucciones de Uso de su sistema de altavoces para obtener información de configuración más detallada.

*DIST L+R*

Selecciona la distancia de los altavoces izquierdo y derecho entre 1 y 10 metros.

*DIST C*

Selecciona la distancia de los altavoces central entre 1 y 10 metros.

*DIST SL + SR*

Selecciona la distancia de los altavoces surround izquierdo y derecho entre 1 y 10 metros.

*DIST SB*

Selecciona la distancia del altavoz surround posterior entre 1 y 10 metros.

*PREDEFINIDO*

Selecciona los ajustes de tamaño y distancia de altavoces predefinidos en fábrica para todo los altavoces.



## 10.4 Menú Radio

En el menú 'Radio' podrá seleccionar y programar las emisoras de radio en FM, FM-M, MW y DAB. Consulte también el Capítulo '8. Funcionamiento del sintonizador'.

*AUTOPROG*

Busca automáticamente y guarda hasta 40 emisoras de radio en modo FM y MW.

*PRESEL MAN*

Para la asignación (manual) de los números de presintonía a las emisoras de radio guardadas en los modos FM y MW. Hay disponibles hasta 40 números de presintonías.

*ORDEN PRES*

Cambia una emisora de radio presintonizada a otro lugar (la guarda bajo otro número de presintonía).

*ESCAN DAB*

Busca y guarda emisoras de radio DAB.

- Seleccione 'NUEVO' para buscar y guardar emisoras de radio DAB.
- Seleccione 'PRESEL ALTA' para agregar emisoras nuevas a las ya guardadas sin borrar las emisoras ya guardadas.

*ORDEN DAB*

Cambia una emisora de radio DAB a otra posición en la base de datos (la guarda bajo otro número de presintonía).



**Brillo**

**Contraste**

**Saturación**

**TV Out**

**HDMI Out**

**FORMATO TV**

**NITIDEZ**

**Hue (señales NTSC solamente)**

**PREDEFINIDO**



**DCCI (señales NTSC solamente)**

**Cross Colour**

**True Life**

**REALCE AZUL**

**REALCE VERDE**

**TONO PIEL**

**NIVEL NEGRO  
DNR**

**PREDEFINIDO**

## 10.5 Menú Imagen

En el menú 'IMAGEN' podrá ajustar los parámetros de las imágenes para el televisor:

En el caso de algunos ajustes de imagen ('Brillo', 'Contraste', 'Saturación', 'Nitidez' y 'Hue') el efecto del ajuste podrá verse directamente en la pantalla del televisor. Estos ajustes tienen un nivel de menú adicional indicado por el icono ► resaltado en la parte inferior de la pantalla del televisor y el icono iluminado ► en la pantalla central del equipo, permitiéndole ajustar el valor utilizando ▲ y ▼ (2). Confirme los ajustes con OK (4) o pulse ◀ para volver al nivel anterior sin guardar los ajustes.

Ajusta el brillo de la imagen mostrada (de 0 a 100).

Ajusta la intensidad general de contraste (de 0 a 100).

Ajusta la saturación de color de la imagen proyectada (de 0 a 100).

Selecciona la resolución y el modo para la salida de televisión (22): 576i RGB, 576p YPbPr; 720p YPbPr; 1080i YPbPr.

Selecciona la resolución y el modo para la salida HDMI (27): Auto, 576p, 720p, 1080i, VGA, SVGA, XGA, SXGA. Las opciones no admitidas por su monitor de televisión quedan sombreadas.

Selecciona el formato de imagen de las imágenes mostradas en la pantalla del televisor: 'AUTOMÁTICO', '4:3', '16:9'.

Controla la definición de los contornos de la imagen mostrada (de 0 a 100).

Ajusta el tinte de la imagen proyectada (de 0 a 100).

Restaura todos los ajustes de la 'Imagen' a los valores predefinidos en fábrica.

## 10.6 Menú REALCE

En el menú 'REALCE' puede configurar el televisor para que realice los ajustes de parámetros automáticamente.

La opción DCCI (Descentrelizado Correlacional Direccional) elimina los bordes irregulares que aparecen al visualizar vídeo descentrelizado estándar en pantallas con exploración progresiva (Activado/Desactivado).

Evita que los colores se muestren en lugares incorrectos (Activado/(Desactivado)).

Realza los detalles de una imagen, como por ejemplo el tono de la piel, las pecas o el pelo, haciendo que sean más visibles y reales. La opción 'True Life' mejora también los bordes grandes creando mayor profundidad de percepción. (Desactivado/1-8.)

Mejora los colores azules en la imagen proyectada. Hace que los colores sean más vívidos y mejora la resolución de los detalles. (Desactivado/1-4.)

Mejora los colores verdes en la imagen proyectada. Hace que los colores sean más vívidos y mejora la resolución de los detalles. (Desactivado/1-4.)

Ajusta el espectro de color de la piel humana mostrada en la pantalla del televisor (Desactivado/1-4).

Ajusta el brillo (nivel negro) de la imagen mostrada (Activado/Desactivado).

Reducción Dinámica del Ruido. Mejora la calidad de la imagen de vídeo eliminando distorsiones de las señales (Activado/Desactivado).

Restaura todos los ajustes de 'REALCE' a los parámetros predefinidos en fábrica.



## 10.7 Menú ENTRADA A/V

En el menú 'ENTRADA A/V' podrá (re)asignar las clavijas de entrada para la conexión a un dispositivo A/V específico. Si se selecciona la opción 'NINGUNO', la fuente conectada no será reconocida por los botones de selección de fuente (2 y 4) y la fuente no se mostrará en la pantalla. Consulte también la Sección 'Vista posterior' en '3.2 Vista posterior' y 'Reasignación de los conectores de entrada en '6.7 Configuración del receptor'.

### SACD Video

En el caso de equipos de vídeo SACD, se asigna la clavija de entrada HDMI 1 (27). Se pueden asignar otras clavijas de entrada para la conexión de equipos SACD: HDMI IN 2 (27), VIDEO 1 IN (19), VIDEO 2 IN (20), TV IN (21), GAME IN (21) y DVD IN (21).

### SACD Audio 1

En el caso de equipos SACD, se asignan las clavijas de entrada M-CH IN (24). Se pueden asignar otras clavijas de entrada para la conexión de equipos SACD: OPTICAL IN (23), DIGITAL IN 1 (28), DIGITAL IN 2 (28), DIGITAL IN 3 (28), HDMI IN 1 (27), HDMI IN 2 (27), CD IN (24), CD-R IN (24), AUX IN (24), TV IN (25), GAME IN (25), DVD IN (25).

### SACD Audio 2

En el caso de un dispositivo SACD preparado para HDMI, se asigna la clavija de entrada HDMI 1 (27). Se pueden asignar otras clavijas de entrada para la conexión de un dispositivo SACD preparado para HDMI: M-CH IN (24), OPTICAL IN (23), DIGITAL IN 1 (28), DIGITAL IN 2 (28), DIGITAL IN 3 (28), HDMI IN 1 (27), HDMI IN 2 (27), CD IN (24), CD-R IN (24), AUX IN (24), TV IN (25), GAME IN (25), DVD IN (25).

### DVD Video

En el caso de señales de vídeo de un reproductor/grabador de DVD, se asigna la siguiente clavija de entrada: VIDEO 1 IN (19). Se pueden asignar otras clavijas de entrada que pueden asignarse para la entrada de señales DVD video: HDMI IN 1 (27), HDMI IN 2 (27), VIDEO 2 IN (20), TV IN (21), DVD IN (21), GAME IN (21).

### DVD-Audio

En el caso de señales de audio de un reproductor/grabador de DVD, se asigna la clavija de entrada DIGITAL IN (28). Se pueden asignar otras clavijas de entrada que pueden asignarse para la entrada de señales de DVD audio: M-CH IN (24), OPTICAL IN (23), DIGITAL IN 2 (28), DIGITAL IN 3 (28), HDMI IN 1 (27), HDMI IN 2 (27), CD IN (24), CD-R IN (24), AUX IN (24), TV IN (25), GAME IN (25), DVD IN (25).

### SAT VIDEO

En el caso de señales de vídeo de un receptor de satélite se asigna la siguiente clavija de entrada: VIDEO 2 IN (20). Se pueden asignar otras clavijas de entrada para la entrada de señales de vídeo de un receptor de satélite: HDMI IN 1 (27), HDMI IN 2 (27), VIDEO 1 IN (19), TV IN (21), GAME IN (21), DVD IN (21).

### SAT AUDIO

En el caso de señales de audio de un receptor de satélite se asigna la clavija de entrada OPTICAL IN (23). Se pueden asignar otras clavijas de entrada que pueden asignarse para la entrada de señales de DVD audio de un receptor de satélite: M-CH IN (24), DIGITAL IN 1 (28), DIGITAL IN 2 (28), DIGITAL IN 3 (28), HDMI IN 1 (27), HDMI IN 2 (27), CD IN (24), CD-R IN (24), AUX IN (24), TV IN (25), GAME IN (25), DVD IN (25).

### TV VIDEO

En el caso de señales de vídeo de un televisor, se asignan las clavijas de entrada TV IN (21). Se pueden asignar otras clavijas de entrada que pueden asignarse para la entrada de señales de un televisor: HDMI IN 1 (27), HDMI IN 2 (27), VIDEO 1 IN (19), VIDEO 2 IN (20), GAME IN (21), DVD IN (21).

### TV AUDIO

En el caso de señales de audio de un televisor, se asignan las clavijas de entrada TV IN (25). Se pueden asignar otras clavijas de entrada que pueden asignarse para la entrada de señales de vídeo de un televisor: M-CH IN (24), OPTICAL IN (23), DIGITAL IN 1 (28), DIGITAL IN 2 (28), DIGITAL IN 3 (28), HDMI IN 1 (27), HDMI IN 2 (27), CD IN (24), CD-R IN (24), AUX IN (24), TV IN (25), GAME IN (25), DVD IN (25).

**GAME VIDEO**

En el caso de señales de vídeo de una consola de juegos, se asignan las clavijas de entrada GAME IN (21). Se pueden asignar otras clavijas de entrada que pueden asignarse para la entrada de señales de vídeo de una consola de juegos: HDMI IN 1 (27), HDMI IN 2 (27), VIDEO 1 IN (19), VIDEO 2 IN (20), TV IN (21), DVD IN (21).

**GAME AUDIO**

En el caso de señales de audio de una consola de juegos, se asignan las clavijas de entrada GAME IN (25). Se pueden asignar otras clavijas de entrada que pueden asignarse para la entrada de señales de vídeo de una consola de juegos: M-CH IN (24), OPTICAL IN (23), DIGITAL IN 1 (28), DIGITAL IN 2 (28), DIGITAL IN 3 (28), HDMI IN 1 (27), HDMI IN 2 (27), CD IN (24), CD-R IN (24), AUX IN (24), TV IN (25), GAME IN (25), DVD IN (25).

**DVD + RW VID**

En el caso de señales de vídeo de un reproductor/grabador de DVD, se asigna la siguiente clavija de entrada: DVD IN (21).  
Hay otras clavijas de entrada que pueden asignarse para la entrada de señales de vídeo de un reproductor/grabador de DVD: HDMI IN 1 (27), HDMI IN 2 (27), VIDEO 1 IN (19), VIDEO 2 IN (20), TV IN (21), GAME IN (21).

**DVD + RW AUD**

En el caso de señales de audio de un reproductor/grabador de DVD, se asigna la siguiente clavija de entrada: DVD IN (25).  
Hay otras clavijas de entrada que pueden asignarse para la entrada de señales de audio de un reproductor/grabador de DVD: M-CH IN (24), OPTICAL IN (23), DIGITAL IN 1 (28), DIGITAL IN 2 (28), DIGITAL IN 3 (28), HDMI IN 1 (27), HDMI IN 2 (27), CD IN (24), CD-R IN (24), AUX IN (24), TV IN (25), GAME IN (25), DVD IN (25).

**HDTV Video**

En el caso de señales de vídeo de un dispositivo HDMI fuente, se asigna la clavija de entrada HDMI IN 2 (27). Hay otras clavijas de entrada que pueden asignarse para la entrada de señales de vídeo de un dispositivo HDMI fuente: HDMI IN 1 (27), VIDEO 1 IN (20), VIDEO 2 IN (20), TV IN (21), GAME IN (21), DVD IN (21).

**HDTV AUDIO**

En el caso de señales de entrada de audio de un dispositivo HDMI fuente, se asigna la clavija de entrada HDMI IN 2 (27).  
Hay otras clavijas de entrada que pueden asignarse a la entrada de audio de un dispositivo HDMI fuente: M-CH IN (24), OPTICAL IN (23), DIGITAL IN 1 (28), DIGITAL IN 2 (28), DIGITAL IN 3 (28), HDMI IN 1 (27), CD IN (24), CD-R IN (24), AUX IN (24), TV IN (25), GAME IN (25), DVD IN (25).

**CD AUDIO**

En el caso de señales de audio de un reproductor de CD, se asigna la clavija DIGITAL IN 2 (28). Hay otras clavijas de entrada que pueden asignarse para la entrada de señales de audio de un reproductor de CD: M-CH IN (24), OPTICAL IN (23), DIGITAL IN 1 (28), DIGITAL IN 3 (28), CD IN (24), CD-R IN (24), AUX IN (24), TV IN (25), GAME IN (25), DVD IN (25).

**CD-R AUDIO**

En el caso de señales de audio de un grabador de CD, se asigna la clavija DIGITAL IN 2 (28). Hay otras clavijas de entrada que pueden asignarse para la entrada de señales de audio de un grabador de CD: M-CH IN (24), OPTICAL IN (23), DIGITAL IN 1 (28), DIGITAL IN 3 (28), CD IN (24), CD-R IN (24), AUX IN (24), TV IN (25), GAME IN (25), DVD IN (25).

**AUX AUDIO**

Se asignan las siguientes clavijas de entrada para la conexión de equipos de audio auxiliares: M-CH IN (24), OPTICAL IN (23), DIGITAL IN 1 (28), DIGITAL IN 2 (28), DIGITAL IN 3 (28), CD IN (24), CD-R IN (24), AUX IN (24), TV IN (25), GAME IN (25), DVD IN (25).



## 10.8 Menú BAJO

En el menú 'BAJO' podrá amplificar la señal de entrada analógica cuando sea demasiado débil para gestionar la salida a escala completa.

**VOLUMEN MAX**

Característica de seguridad que limita la presión acústica (-1 dB – -30dB).

**M-CH IN**

Amplifica el volumen del dispositivo conectado en las clavijas de entrada M-CH IN (24) (+0 dB – +12dB).

**CD IN**

Amplifica el volumen del reproductor de CD conectado a una de las clavijas de entrada, asignado a la conexión de un reproductor de CD (+0 dB – +12dB).

**CD-R IN**

Amplifica el volumen del grabador/reproductor de CD conectado a una de las clavijas de entrada, asignado a la conexión de un reproductor de CD (+0 dB – +12dB).

**AUX IN**

Amplifica el volumen del equipo de audio auxiliar conectado a una de las clavijas de entrada, asignado a la conexión de equipos de audio auxiliares (+0 dB – +12dB).

**TV IN**

Amplifica el volumen de un televisor conectado a una de las clavijas de entrada, asignada a la conexión de un televisor (+0 dB – +12dB).

**GAME IN**

Amplifica el volumen de una consola de juegos conectada a una de las clavijas de entrada, asignada a la conexión de una consola de juegos (+0 dB – +12dB).

**DVD IN**

Amplifica el volumen de un reproductor/grabador de DVD conectado a una de las clavijas de entrada, asignada a la conexión de un reproductor/grabador de DVD (+0 dB – +12dB).

**PREDEFINIDO**

Restaura todos los ajustes de 'REALCE' a los parámetros predefinidos en fábrica.(0 dB).

## 11. Solución de problemas

### ADVERTENCIA

En ningún caso intente reparar Usted mismo el equipo, ya que invalidaría la garantía. No abra el equipo ya que hay riesgo de descarga eléctrica. En caso de necesitar soporte:

- 1) compruebe los puntos indicados a continuación;
- 2) visite nuestras páginas <http://www.philips.com/support> para obtener soporte en línea;
- 3) llame a nuestra línea de Atención al Cliente (consulte la página 63).

Problemas del receptor	Causa posible	Solución
No se enciende, incluso estando  STANDBY ON pulsado.	Cable de red eléctrica conectado incorrectamente.	Conecte el cable de red eléctrica correctamente.
El volumen baja automáticamente/ el sonido se desactiva totalmente.	El equipo está demasiado caliente.	Espere a que el equipo se enfríe.
La pantalla no se ilumina.	El brillo de la pantalla se ha fijado en 0.	Aumente el brillo de la pantalla con control DIM (22) del mando a distancia.
El receptor cambia al modo standby automáticamente (Indicador LED Standby) parpadeando y no puede activarse nuevamente.	Sobrecalentamiento interno.	<p>Aleje el receptor de fuentes de calor (o viceversa).</p> <p>Asegúrese de que no haya nada colocado sobre receptor.</p> <p>Asegúrese de que el receptor no esté colocado sobre ningún equipo que pueda producir calor (por ejemplo, otro receptor o amplificador).</p> <p>Asegúrese de que las entradas y salidas de aire estén libre de obstrucciones.</p>
Problemas del mando a distancia	Causa posible	Solución
El mando a distancia no reacciona a los comandos.	Las pilas no están bien colocadas.	Coloque las pilas correctamente.
	La distancia al equipo DFR9000 es excesiva.	Reduzca la distancia.
	Modo de mando a distancia incorrecto.	Utilice SELECT (3) para seleccionar RECVR.
El modo del mando a distancia no se ilumina en la ventana de estado (3).	Pilas agotadas.	Cambie las pilas.
Problemas con los altavoces	Causa posible	Solución
Sonido distorsionado o no hay sonido en uno o más altavoces.	Los altavoces no están correctamente conectados.	Conecte los altavoces correctamente. Consulte la Sección '4.8 Conexión de los altavoces'.
	Tamaño del altavoz, distancia y/o volumen configurados incorrectamente.	Configure correctamente el tamaño del altavoz, distancia y/o volumen. Consulte la Sección '6.4 Configuración del tamaño y distancia' y la Sección '6.5 Configuración del volumen de los altavoces'.
	'Mute' (11) activado.	Desactive la opción 'Mute' (11).
	El tamaño del altavoz se ha configurado como 'Ninguno' en el menú 'ALTAVOCES'.	Seleccione el tamaño correcto del altavoz. Consulte el Capítulo '6.4 Configuración del tamaño de los altavoces'.
Sonidos izquierdo y derecho invertidos.	Los altavoces conectados incorrectamente.	Conecte los altavoces correctamente. Consulte la Sección '4.8 Conexión de los altavoces'.



El nivel acústico de uno o más altavoces es demasiado alto o demasiado bajo.	El nivel acústico no está ajustado correctamente.	Ajuste el nivel acústico de los altavoces. Consulte la Sección 6.5 Ajuste del volumen de los altavoces.
Sonidos graves distorsionados.	Los altavoces no están en fase.	Conecte los hilos de color (o marcados) en los terminales de color y los hilos negros (o no marcados) en los terminales negros.
Respuesta deficiente del subwoofer.	El subwoofer está demasiado cerca del centro de la habitación.	Coloque el subwoofer más cerca de una esquina.

Problemas de vídeo	Causa posible	Solución
No hay imagen.	El canal de entrada de A/V no está seleccionado en el televisor.	Compruebe las Instrucciones de uso del televisor para seleccionar el canal de ENTRADA A/V correcto.
	El televisor no está encendido.	Encienda el televisor.
	Entrada de vídeo incorrecta conectada a la fuente.	Haga la conexión de vídeo correcta.
No hay imagen después de ajustar la resolución en el menú 'Imagen' ('TV out').	El televisor no admite la resolución seleccionada.	Deshaga el ajuste utilizando la pantalla local (central) y seleccione otra resolución. Consulte la Sección '10.5 Menú Imagen' ('TV out').  Si es posible, conecte el televisor en CVBS OUT (22) o realice una conexión S-Vídeo mediante el conector REC OUT (21).
No hay imagen en el televisor al seleccionar una fuente, utilizando las entradas VIDEO 1 IN(19) o VIDEO 2 IN (20).	El dispositivo fuente sólo entrega señales CVBS no entrega señales RGB.	Conecte el cable con el conector cinch amarillo del cable con 6 conectores cinch + control por Scart a Scart en TV IN (21), GAME IN (21) o DVD IN (21) y cambie a una fuente utilizando alguna de estas entradas.

Problemas del sintonizador	Causa posible	Solución
Recepción de radio defectuosa, la programación automática no funciona correctamente.	El equipo DFR9000 o la antena están colocados cerca de una fuente de radiación como por ejemplo un televisor, reproductor de CD, grabador de CD, reproductor de DVD, etc.	Cambie la posición de la fuente que crea interferencias o apáguela.
	Señal de antena débil.	AM: gire la antena para conseguir una recepción óptima.  FM/FM-M/MW: pruebe a optimizar la recepción mediante los botones ◀◀ o ▶▶ (8).
Recepción de radio débil o distorsionada o no hay recepción en modo DAB.	La antena DAB no está correctamente posicionada.	Varíe la posición y dirección de la antena hasta obtener la recepción óptima y fije la antena en dicha posición.
	La antena suministrada no es suficiente para la recepción de señales DAB.	Instale una antena DAB dedicada.
Zumbidos intermitentes en el sintonizador.	Interferencia local.	Mueva el equipo de DFR9000 o la antena alejándolos de ordenadores, luces fluorescentes, motores u otros aparatos eléctricos.

<b>Problemas de reproducción</b>	<b>Causa posible</b>	<b>Solución</b>
Se ha seleccionado una fuente pero no se oye ningún sonido.	Nivel acústico al mínimo.	Ajuste el volumen.
	La fuente no está conectada en la clavija de entrada correcta o la clavija de entrada está reasignada a otra fuente.	Compruebe si la fuente está conectada en la clavija de entrada correcta o reasigne la clavija de entrada.
	Se han conectado los auriculares.	Desconecte los auriculares.
	La fuente seleccionada no es correcta.	Seleccione la fuente correcta.
	Se ha activado la opción 'Mute' (11).	Desactive la opción 'Mute' (11).
	La fuente no está en reproducción.	Inicie la reproducción de la fuente.
Los altavoces no están correctamente conectados.	Conecte los altavoces correctamente.	
No se puede seleccionar una fuente conectada.	El audio y el vídeo de la fuente están seleccionados en 'Ninguno' en el menú 'ENTRADA AV'.	Seleccione (asigne) la clavija de entrada de la fuente. Consulte la Sección '10.7 Menú ENTRADA AV'.
No hay sonido surround digital disponible.	El disco colocado o la fuente no admiten sonido surround digital.	Utilice otro disco o seleccione otra fuente.
	No se ha seleccionado el modo surround.	Seleccione el modo surround. Consulte la Sección '9. Modos surround'.
No hay sonido o el sonido es defectuoso al reproducir SACD en el reproductor SACD (u otro dispositivo fuente analógico multi-canal).	Los ajustes del dispositivo fuente y del receptor no son iguales.	Asegúrese de que la configuración de los altavoces del dispositivo fuente sea la misma que la configuración de altavoces del receptor.
No hay sonido o el sonido es defectuoso al reproducir compact disc tradicionales o DVD en el reproductor SACD (u otro dispositivo fuente multi-canal analógico).	El receptor emite la señal por las salidas incorrectas.	Haga una conexión de audio adicional para que el receptor pueda utilizar esta conexión para emitir la señal del CD/DVD.
<b>Problemas de grabación</b>	<b>Causa posible</b>	<b>Solución</b>
No es posible grabar desde un dispositivo de grabación (sólo válido para fuentes de audio).	Se ha seleccionado la clavija de entrada incorrecta en menú 'CONFIG'.	Seleccione la clavija de entrada en la que se ha conectado la clavija de salida de grabación. Consulte la Sección '7.5 Selección de las clavijas de entrada para la grabación' y la Sección '10.1 Menú CONF', sub-menú 'GRAB AUDIO'.
No es posible la grabación digital utilizando DIGITAL OUT (28).	La frecuencia de muestreo no es aceptada por el dispositivo de grabación digital.	Asegúrese de que el dispositivo de grabación digital pueda funcionar con frecuencias de muestreo entre 32 kHz y 48 kHz o haga la grabación mediante las salidas analógicas.
	Contenido protegido contra copias.	
La grabación completa aparece como una pista cuando se graba desde un disco DVD.	El reproductor de DVD no proporciona información de la pista.	Grabe cada pista individualmente.

## 12. Glosario

<b>AM</b>	Modulación en amplitud. Un método de transmisión de radio mediante el cual la parte de información de la señal hace que la amplitud varíe sin afectar a la frecuencia.
<b>Amplificador</b>	Un dispositivo electrónico que toma una señal original, le da más potencia y la suministra como salida.
<b>Analógico</b>	Una acción que varía continuamente o movimiento que tarda en cambiar de una posición a otra. Las señales de audio y vídeo estándar son analógicas. Una señal analógica tiene un número infinito de niveles entre su valor más alto y el más bajo. (A diferencia de una señal digital, donde los cambios se realizan por pasos).
<b>Ancho de banda</b>	Un rango de frecuencias o 'banda' de frecuencias entre los límites definidos por los 'puntos de potencia media', donde la pérdida de señal es -3dB. En audio y vídeo es la banda de frecuencias que puede pasar por un dispositivo sin pérdida importante ni distorsión. Cuanto mayor es el ancho de banda, mejor calidad se obtiene, por ejemplo una imagen más nítida, un mejor sonido, etc. Cuanto mayor es el ancho de banda, mejor es el rendimiento. (300 MHz es mejor que 250 MHz.) Cuando una señal pasa a través de una conexión con más de un dispositivo (incluidos los cables), el factor limitante (cuello de botella) en dicho camino es el dispositivo con menor ancho de banda.
<b>Audio L/R</b>	Esta abreviatura indica audio izquierdo y derecho.
<b>Balance</b>	Ajusta los niveles acústicos relativos en los canales izquierdo y derecho para un efecto estéreo óptimo. Compensa el desequilibrio de canales y la colocación no simétrica de los altavoces.
<b>Cambiar</b>	Conmutar entre estados alternativos. Por ejemplo: entre encendido y apagado.
<b>CVBS</b>	CVBS significa 'vídeo compuesto, supresión y sincronismo'. Es una señal de vídeo estándar como las emitidas por los videograbadores y receptores de satélite. La señal CVBS combina el color, la luminancia y sincronismo en una señal. La señal de audio se transmite aparte.
<b>DAB</b>	Radiodifusión de Audio Digital. DAB es un estándar de transmisión terrestre reconocido por la IUT (Unión Internacional de Telecomunicaciones). El uso de frecuencias DAB correctas (Banda III y Banda L) permite una transmisión de buena calidad. Los programas DAB se transmiten dentro de un multiplex, compuesto por seis a diez emisoras de radio en una sola frecuencia. La señal DAB puede transmitir no sólo audio sino PAD (Datos Asociados a Programas) o NPAD (Datos no Asociados a Programas), como por ejemplo, textos, imágenes, datos e incluso vídeos: en este caso se denomina DMB (Radiodifusión Multimedia Digital).
<b>dB</b>	Decibelio. Es el cambio mínimo en la intensidad acústica que un oído humano puede distinguir. Al duplicarse el volumen se aumenta 10 dB. Al duplicar el volumen en un sistema estéreo, se necesita un aumento de diez veces en la potencia de salida (WATTS).
<b>DCDi™</b>	DCDi™ de Faroudja significa Desentrelazado de Correlación Direccional y es un paquete de innovaciones de imágenes que ajusta digitalmente y optimiza la calidad de imagen consiguiendo un contraste, color y nitidez óptimos.
<b>Digital</b>	Un sistema de valores de datos o imágenes de formato discreto, mediante códigos no continuos, como por ejemplo el código binario. Cuando los datos están en formato digital, se pueden procesar, guardar (grabar) y reproducir de forma sencilla manteniendo su integridad original.
<b>DLS</b>	Servicio de Etiquetado Dinámico. Información de texto en la radio, proporcionada por las emisoras de radio DAB.
<b>DVD</b>	Disco Digital Versátil. Es un disco óptico del tamaño de un CD-ROM, pero que puede almacenar toda una película. La tecnología utiliza compresión MPEG-2. La capacidad típica de estos discos es 4,5 GB, aproximadamente 133 minutos de vídeo digital. Denominado originalmente 'Disco de Vídeo Digital'.
<b>DVI</b>	DVI (Interfaz de Vídeo Digital) es una nueva forma de la tecnología de interfaz de vídeo creada para maximizar la calidad de los monitores con paneles LCD y las tarjetas gráficas de vídeo de gama alta. DVI es también un método de transferencia digital para HDTV, EDTV, pantallas de plasma y otras pantallas de vídeo de gama alta para televisión, cine y DVD.
<b>Entrada A/V</b>	Permite la entrada de señales de audio/vídeo.
<b>Entrelazado</b>	Un cuadro de vídeo se compone de dos campos. El entrelazado es el proceso de exploración de la imagen en una pantalla de vídeo mediante el cual las líneas de un campo explorado caen entre las líneas del campo precedente.
<b>Fase</b>	La temporización relativa de una señal a otra; normalmente se expresa en grados de desfase.

<b>FM</b>	Modulación de frecuencia. Es un método que combina la señal de información con una señal portadora de modo que pueda ser transmitida. Las emisoras de radio FM se modulan en frecuencia. El audio se codifica en la portadora variando la frecuencia en respuesta a la señal de audio.
<b>Frecuencia</b>	El número de ciclos completos por segundo de un tono musical o señal electrónica, expresado en Hertzios (Hz).
<b>Ganancia</b>	Un término general para aumentar la potencia de una señal o la tensión eléctrica producida por un amplificador.
<b>Graves</b>	La gama más baja de frecuencias de audio, hasta 500 Hz aproximadamente.
<b>HDCP</b>	El equip DFR9000 admite HDCP (Protección de Contenidos Digitales de Gran Ancho de Banda), propiedad de Intel.
<b>HDMI</b>	Interfaz Multimedia de Alta Definición. Una especificación desarrollada por el Grupo de trabajo HDMI que combina audio multi-canal y vídeo de alta definición y que controla las señales en un interfaz digital único para su utilización con reproductores de DVD, televisión digital y otros dispositivos audiovisuales.
<b>HDTV</b>	Televisión de Alta Definición. HDTV hace referencia a productos/sistemas completos con los siguientes atributos de rendimiento mínimos: un receptor que admite transmisiones digitales terrestres ATSC y descodifica todos los formatos de vídeo ATSC Table; un formato de exploración de pantalla con líneas de exploración vertical activas de 720 progresiva (720p), 1080 entrelazada (1080i) o superior; posibilidades de formato de visualización de imágenes 16:9, recibe y reproduce y/o transmite audio Dolby Digital.
<b>Hertzio (Hz)</b>	La unidad básica de frecuencia. Un Hertzio es igual a un ciclo por segundo.
<b>Imagen</b>	Una reproducción o imitación de una persona o cosa mostrada en cualquier medio visual.
<b>Indicador LED</b>	Diodo emisor de luz. Una fuente de luz de baja potencia y larga duración, normalmente de color rojo, verde o amarillo. Algunos indicadores LED pueden producir dos colores distintos.
<b>LFE</b>	Canal de Efectos de Baja Frecuencia. Un canal especial de 5 a 120Hz de información diseñado para efectos especiales, como por ejemplo explosiones en las películas. El canal LFE tiene un "espacio" adicional de 10 dB para admitir el nivel requerido.
<b>Macrovision</b>	Macrovision proporciona soluciones de protección contra copia para las industrias de vídeo, música, software y hardware.
<b>Modulación</b>	El proceso de agregar una señal de información a una frecuencia portadora para que ésta pueda ser transmitida. Así, la portadora es 'modulada' por la señal de información, como en el caso de un módem.
<b>Multi-canal</b>	Los discos DVD están formateados de modo que cada pista de sonido constituye un campo acústico. Multi-canal hace referencia a una estructura de pistas de sonido que tiene tres o más canales.
<b>Nivel</b>	La intensidad relativa de una fuente de audio o vídeo.
<b>Nivel Negro</b>	Comúnmente conocido como 'brillo', el nivel de negro es el nivel de luz producido en una pantalla de vídeo.
<b>NSV™</b>	Vídeo con forma de ruido. NSV™ es un nuevo formato de vídeo. Está diseñado para transmitirse de forma sencilla, admite cualquier codec de audio y vídeo y puede ser utilizado prácticamente en cualquier plataforma. Actualmente NSV™ utiliza MP3 para el audio y VP3 para el vídeo.
<b>NTSC</b>	Comité Nacional de Estándares de Televisión. Es el estándar de televisión en Norteamérica y en algunos países de sudamérica; tiene 525 líneas/60 Hz (refresco de 60 Hz), dos campos por cuadro y 30 cuadros por segundo. Técnicamente, NTSC es un esquema de modulación en color. Para especificar completamente la señal de vídeo en color se debe hacer referencia a (M) NTSC. NTSC se utiliza comúnmente (aunque de forma incorrecta) para hacer referencia a un sistema de vídeo 525/59.94. Consulte (M)NTSC.
<b>Ohmio</b>	La unidad de resistencia eléctrica, correspondiente a la transmisión de corriente de un amperio sujeto a una diferencia de potencial de 1 voltio.
<b>PCM</b>	La Modulación de Códigos de Pulsos es un esquema digital para la transmisión de datos analógicos. PCM hace posible digitalizar todas las formas de datos analógicos, incluido el vídeo de movimiento completo, voces y música.
<b>Protección contra copia</b>	La protección contra copia es una medida de protección técnica diseñada para evitar la duplicación de trabajos que cuentan con copyright.

<b>Radio</b>	Receptor de radio.
<b>Radiofrecuencia (RF)</b>	Una gama de frecuencias utilizada para la transmisión electromagnética (por ejemplo radio y televisión).
<b>RDS</b>	Sistema de Datos de Radio, es un servicio que permite a las emisoras FM enviar información adicional. Si se está recibiendo una emisora RDS, se mostrará el mensaje <b>RDS</b> y el nombre de la emisora en pantalla.
<b>Receptor de satélite</b>	Es un receptor diseñado para un sistema de recepción de señales vía satélite, que recibe señales moduladas de un LNA (Amplificador de Bajo Ruido) o LNB (Convertidor de Bloques de Bajo Ruido) y las convierte en su formato original, adecuado para la presentación directa al usuario.
<b>Respuesta de frecuencia</b>	La gama de frecuencias dentro de la cual un componente electrónico puede reproducir su señal de entrada de forma precisa. El oído humano percibe entre 20 Hz y 20,000Hz (20kHz). Un componente ideal tendría una respuesta de frecuencia totalmente plana o sin desviación entre 20Hz y 20 kHz. Las especificaciones de respuesta de frecuencia se miden en dB en función de lo cerca que la respuesta de un componente se parece a la respuesta ideal.
<b>RGB</b>	Rojo, verde y azul. Los componentes básicos del sistema de televisión en color. Son también los colores primarios de la luz en el 'proceso aditivo de color'.
<b>RGBS</b>	La información de color rojo, azul y verde de una señal de vídeo con una canal separado para la señal de sincronismo.
<b>Salida de línea</b>	Salida de audio, normalmente en el rango de 1 a 2 Voltios. Esto puede ser 10,000 a 50,000 ohmios, a -10dB o -20dB.
<b>Saturación</b>	Es la intensidad del color o el grado en el que el color de cualquier imagen está libre del blanco. Cuanto menos blanco haya en un color, el color será más verdadero o mayor su saturación.
<b>Sinc</b>	Sincronismo. En vídeo, sincronismo es una medida de control de determinadas cosas con respecto a otras. Esto se consigue con pulsos de temporización para asegurar que cada paso en un proceso ocurra exactamente en el momento correcto. Por ejemplo, el sincronismo horizontal determina exactamente cuando empezar cada línea horizontal (barrido) al haz de electrones. El sincronismo vertical determina cuando llevar el haz de electrones a la parte superior de la pantalla e iniciar un nuevo campo. Hay muchos otros tipos de sincronismo en un sistema de vídeo. Se denomina también 'señal de sincronismo' o 'pulso de sincronismo'.
<b>Sonido Dolby® Surround</b>	Sonido Dolby Stereo es el nombre que se da al sonido surround de cuatro canales desarrollado por los Dolby Laboratories e introducido en las salas de cine en los años 70. Empleaba un esquema de codificación matricial denominado Dolby Surround, que grababa cuatro canales de información en dos canales. Los dos canales se codifican como izquierdo, derecho, central y surround durante la reproducción. El canal central se graba de forma idéntica en los canales izquierdo y derecho. Consulte la Sección '9. Modos surround'.
<b>Sonido surround</b>	Es un sistema de reproducción de audio que utilizar cuatro o más altavoces para simular el efecto tridimensional completo de una representación musical en vivo o un entorno cinematográfico. (Consulte también 'Dolby Pro-Logic® Surround Sound').
<b>Surround Digital DTS</b>	DTS: abreviatura de Sistema de Cine Digital. De igual forma que Dolby Digital, DTS es otro formato de sonido surround de 5.1 canales disponible en salas de cine y es una pista de sonido óptima en algunas películas DVD-Vídeo para la visualización con los sistemas de Cine en casa. Dts no es un formato de pista de sonido estándar para DVD-Vídeo y no es utilizado en HDTV ni radiodifusión digital mediante satélite. Consulte la Sección '9. Modos surround'.
<b>S-video</b>	Es una señal de vídeo compuesto separada en luminancia ('L' para luminancia o información de negro y blanco; brillo) y crominancia ('C' es la abreviatura de crominancia o información de color).
<b>Test tono</b>	Los receptores de sonido Dolby Pro-Logic® Surround ofrecen esta característica permitiendo el ajuste individual de todos los canales según la posición del oyente (visualización) y preferencias individuales. Para establecer el equilibrio se transmite un test tono a cada canal en un ciclo repetitivo.
<b>UCD</b>	Diseño Centrado en el Usuario. Un método de diseño de fácil utilización para obtener una experiencia total para el usuario con los productos.
<b>VCR</b>	Normalmente definido como videograbador de cassette.
<b>Watt</b>	Es una unidad de potencia eléctrica que indica la medida de energía producida o consumida por un dispositivo eléctrico. Un watt es un julio de energía por segundo.

## 13. Especificaciones técnicas

### Sección de audio

#### Amplificador de potencia

Salida de potencia RMS nominal: 2 x 110 W (4 Ohmios, 1kHz con Distorsión Armónica Total 1%)  
 6 x 65 W (4 Ohmios, 1kHz con Distorsión Armónica Total 1%)  
 Potencia dinámica: 2 x 130 W (4 Ohmios)  
 6 x 90 W (4 Ohmios)  
 Potencia máxima: < 190 W por canal  
 Relación señal/ruido: 105 dBA  
 Respuesta de frecuencia: 5 Hz -45 kHz  
 Terminales de salida: 4-8 Ohmios  
 Distorsión Armónica Total 1 W-1 kHz: 0.065 %

#### Salida digital

Salida coaxial según IEC 60958 e IEC 61937 / 0.5 Vpp / 75 Ohmios /  
 PCM/Dolby Digital/DTS hasta 96kHz

#### Entrada digital

Óptica y coaxial según IEC60958 e IEC 61937 / > 0.2 Vpp / 75 Ohmios /  
 32-96 kHz, 24 bits PCM / DTS / DTS96/24 / Dolby Digital  
 Formatos multi-canal: Dolby Prologic IIx, Dolby Digital, Dolby Digital EX, DTS, DTS 96/24,  
 DTS ES Matrix, DTS ES Discrete, DTS NEO:6.

#### Salida de línea/grabación

Salida nominal: 1.6 Vrms  
 Relación señal/ruido: 110 dBA  
 Distorsión armónica total: 0.0016 %  
 Respuesta de frecuencia: 5-100 kHz  
 Sensibilidad de entrada: 0.2-2.8 V  
 Impedancia de entrada: 22k Ohmios  
 Salida nominal ADC/DAC: 96 kHz/ 24 bits

### Sección de vídeo analógico (entrada/salida)

#### Vídeo compuesto

Nivel de señal: 1 Vp-p/ 75 Ohmios  
 Respuesta de frecuencia: 0-6 Mhz  
 Relación señal/ruido: > 50 dB

#### S-vídeo

Nivel de señal: Y - 1 Vp-p / 75 Ohmios  
 C - 0.286 Vp-P / 75 Ohmios  
 Respuesta de frecuencia: 0-6.5 MHz  
 Relación señal/ruido: > 65 dB

#### Vídeo por componentes/RGB

Nivel de señal:  
 Y - 1 Vp-p/75 Ohmios  
 PB/CB, PR/CR - 0.7 Vp-p / 75 Ohmios  
 R, G, B - 0.7 Vpp / 75 Ohmios  
 Respuesta de frecuencia: 0-7 MHz  
 Progresiva: 0-16 MHz  
 Relación señal/ruido: > 70 dB

#### Resoluciones/formatos de entrada

PAL: 576i (720 x 576i)  
 PAL progresivo: 576p (720 x 576p, reducido a 576i)  
 NTSC: 480i (720 x 480i)  
 NTSC progresivo: 480p (720 x 480p, reducido a 480i)

#### Resolución de entrada

Entrada PAL 50 Hz (TV):  
 - 576i (720 x 576i);  
 - 576p (720 x 576p);  
 - 720p (1280 x 720p);  
 - 1080i (1920 x 1080i).

Entrada NTSC 60 Hz (TV):  
 - 480i (720 x 480i);  
 - 480p (720 x 480p);  
 - 720p (1280 x 720p);  
 - 1080i (1920 x 1080i).

**Sección de vídeo digital (entrada/salida)**

**Modo 'Fuente solamente'**

Según los estándares HDMI 1.1, HDCP 1.1 y DVI 1.0.  
Se admiten los formatos siguientes:

50 Hz (TV):

- 576p (720 x 576p) - EIA/CEA-861B formato # 17, 18;
- 720p (1280 x 720p) - EIA/CEA-861B formato # 19;
- 1080i (1920 x 1080i) - EIA/CEA-861B formato # 20.

60 Hz (TV):

- 480p (720 x 480p) - EIA/CEA-861B formato # 2, 3;
- 720p (1280 x 720p) - EIA/CEA-861B formato # 4;
- 1080i (1920 x 1080i) - EIA/CEA-861B formato #5.

60 Hz (PC):

- VGA (640 x 480p);
- SGVA (800 x 600p);
- XGA (1024 x 768P);
- SXGA (1280 X 1024P).

**Modo 'Repetidor'**

Se admiten todos los modos (hasta 1080i, SXGA)

**Audio en HDMI**

PCM (32kHz, 44.1kHz, 48kHz), transmisión de audio digital Dolby Digital o DTS a frecuencia de muestreo de 32 a 96kHz Fs

**Radio**

**Bandas de la radio**

FM, FM-Mono, MW, DAB

**Radio FM**

Rango de frecuencias: 87.5-108 MHz  
Entrada de antena: 75 Ohmios

**Radio MW**

Rango de frecuencias: 531 kHz -1,602 kHz  
Entrada de antena: 300 Ohmios

**Radio DAB**

Banda: III (174-240 MHz) + L (1452-1492 MHz)  
Entrada de antena: 50 Ohmios

**pantalla**

Soporte de texto de radio DLS (Servicio de Etiquetado Dinámico) mediante visualización en

**Datos generales**

HDMI: Compatible con dispositivos DVI 1.0 (HDCP)  
Requisitos de alimentación: 220-230 VCA, 50/60 Hz  
Consumo: 130 W típicos a 1/8 P nominal  
En modo standby: 0.48 W  
Dimensiones: 435 x 380 x 95 mm  
Peso (sin embalaje): 7 kg

# Índice

<b>1. Informações importantes .....</b>	<b>50</b>
<b>2. Introdução.....</b>	<b>51-52</b>
Conteúdo da embalagem.....	52
<b>3. Descrição geral das funcionalidades .....</b>	<b>53-57</b>
3.1 Vista frontal.....	53
3.2 Vista posterior.....	54-55
3.3 Telecomando.....	55-56
3.4 Visores.....	57
<b>4. Instalação .....</b>	<b>58-23</b>
4.1 Observações gerais.....	58
4.2 Ligar ao televisor.....	58-59
4.3 Ligar equipamento de áudio analógico.....	59-60
4.4 Ligar equipamento de áudio digital.....	60
4.5 Ligar equipamento multicanal analógico.....	61
4.6 Ligar equipamento HDMI digital.....	62
4.7 Ligar equipamento de vídeo .....	62-64
4.8 Ligar os altifalantes .....	64-65
4.9 Posicionar os altifalantes .....	65-66
4.10 Ligar as antenas .....	66
4.11 Ligar uma câmara de vídeo.....	67
4.12 Ligar os auscultadores.....	67
4.13 Instalar as pilhas no telecomando.....	67
4.14 Ligar à corrente doméstica.....	67
<b>5. Menu System .....</b>	<b>68</b>
5.1 Navegação básica nos menus .....	68
<b>6. Configurar o receptor .....</b>	<b>69-70</b>
6.1 Posicionar o DFR9000.....	69
6.2 Ligar e desligar .....	69
6.3 Seleccionar o idioma do menu de sistema.....	69
6.4 Ajustar o tamanho e a distância dos altifalantes.....	69-70
6.5 Ajustar o volume dos altifalantes.....	70
6.6 Reatribuir as tomadas de entrada.....	70
<b>7. Utilizar o amplificador.....</b>	<b>71-72</b>
7.1 Selecção de fontes .....	71
7.2 Controlo do som.....	71
7.3 Seleccionar os modos surround.....	71
7.4 Fontes de reprodução.....	72
7.5 Gravar a partir das fontes.....	72
7.6 Gravar a partir da entrada digital.....	72
<b>8. Utilizar o sintonizador.....</b>	<b>73-75</b>
8.1 Sintonizar as estações de rádio (FM, FM-M e MW).....	73
8.2 Pré-sintonizar estações de rádio (FM, FM-M e MW).....	73-74
8.3 Estações de rádio DAB .....	74-75
<b>9. Modos surround.....</b>	<b>76</b>



<b>10. Descrição geral do menu System.....</b>	<b>77-83</b>
10.1 Menu Configuration.....	77-78
10.2 Menu Balance .....	78
10.3 Menu Speakers.....	78-79
10.4 Menu Tuner.....	79
10.5 Menu Picture.....	80
10.6 Menu Enhancement.....	80-81
10.7 Menu A/V input.....	81-82
10.8 Menu Gain.....	83
<b>11. Resolução de problemas.....</b>	<b>84-86</b>
<b>12. Glossário .....</b>	<b>87-89</b>
<b>13. Especificações técnicas .....</b>	<b>90-91</b>
<b>Linha de assistência.....</b>	<b>92</b>
<b>Garantia.....</b>	<b>94</b>

## 1. Informações importantes

- Instale e ligue o produto apenas pela ordem descrita neste manual. Isto garante os melhores resultados de instalação e a minimização dos problemas técnicos.
- Leia atentamente este manual antes de utilizar o DFR9000 e guarde-o para referência futura.
- Durante a configuração e a instalação, pode ser útil manter as instruções do sistema de áudio, do televisor ou de outros componentes num local acessível.

### Precauções de segurança

- NUNCA EFECTUE NEM ALTERE AS LIGAÇÕES COM OS SISTEMAS DE ÁUDIO LIGADOS OU O DFR9000 LIGADO À CORRENTE DOMÉSTICA.
- Antes de utilizar o equipamento, verifique se a tensão de funcionamento indicada na chapa de tipo existente na parte inferior do aparelho corresponde à tensão da corrente doméstica. Se não o for, consulte o revendedor.
- O aparelho não deve ser exposto ao contacto com líquidos. Não coloque objectos com líquidos, tal como vasos, sobre o produto.



- Não exponha o aparelho ao contacto com humidade excessiva, chuva, areia ou fontes de calor resultantes de equipamento de aquecimento ou à incidência directa dos raios solares.
- Coloque o DFR9000 num local com espaço livre circundante suficiente para permitir uma ventilação adequada.
- Não abra o aparelho. Contacte o revendedor Philips se ocorrerem problemas técnicos.
- Coloque o aparelho numa superfície plana, rígida e estável. Quando o aparelho é colocado em modo de espera, continua a consumir energia. Para desligar totalmente o aparelho da fonte de alimentação, remova a ficha CA da tomada de parede.
- Não coloque o aparelho sobre uma superfície atapetada.
- Certifique-se de que existe circulação de ar suficiente à volta do DFR9000 para evitar o sobreaquecimento interno. Evite também colocar fontes de calor (por exemplo, um leitor DVD) sob o aparelho.
- Para evitar o sobreaquecimento interno do DFR9000, não coloque nada sobre o aparelho.
- Não utilize extensões. Para garantir a segurança, utilize apenas o cabo de alimentação fornecido com o aparelho.
- Não coloque o cabo de alimentação sob tapetes ou carpetes nem coloque objectos pesados sobre o cabo.
- Os cabos de alimentação danificados devem ser substituídos de imediato por cabos que satisfaçam as especificações de fábrica.
- Quando desligar o cabo de alimentação da tomada de parede, puxe sempre pela ficha e nunca pelo cabo.
- Se não pretender utilizar o aparelho durante um longo período de tempo, desligue a ficha da tomada de parede.
- Antes de mover o aparelho, desligue quaisquer cabos de interligação com outros componentes e não se esqueça de desligar o aparelho da tomada de parede.

*Nota: O aparelho integra um circuito de segurança para evitar o sobreaquecimento. O aparelho diminui ou desliga totalmente o som se ficar demasiado quente. Se tal ocorrer, aguarde até o aparelho arrefecer.*

## 2. Introdução

### DFR9000

Parabéns por ter adquirido um dos produtos mais sofisticados e fiáveis do mercado. O DFR9000 é um receptor A/V com interface de multimédia de alta definição. O DFR9000 não só é um excelente receptor de áudio com uma produção de som extremamente claro como também fornece uma interface HDMI para produção de imagens digitais de excelente qualidade no seu televisor ou ecrã a partir de componentes de fonte. O DFR9000 associa FM e DAB, oferecendo-lhe uma vasta gama de opções de audição, claridade de som melhorada e mais estações. Temos a certeza de que usufruirá de muitos anos de prazer se o utilizar correctamente. Leia atentamente este manual antes de utilizar o DFR9000 e guarde-o para referência futura pois contém informações vitais sobre o DFR9000.

#### **Características do DFR9000**

##### ***Dolby Digital EX e DTS ES***

Dolby Digital EX e DTS ES são formatos de canal 6.1 cujo canal de som surround posterior se encontra discretamente codificado na sequência de bits Dolby Digital e DTS. Estes formatos oferecem uma espacialização melhorada dos canais surround para obtenção de um som local de 360°.

##### ***Ligação AV HDMI digital***

HDMI significa High Definition Multimedia Interface (interface de multimédia de alta definição). Trata-se de uma ligação directa que suporta a comunicação de vídeo HD digital e de áudio multicanal digital. A eliminação da conversão para sinais analógicos permite a obtenção de imagens perfeitas e uma excelente qualidade de som.

##### ***Digital Audio Broadcasting (DAB)***

A DAB é a mais recente tecnologia de rádio digital. Permite-lhe obter um som claro com uma qualidade semelhante ao som dos CD quando ouve as suas estações de rádio favoritas. Mas não é tudo. O número de estações de rádio disponíveis é também maior.

##### ***NSV™ Precision Video***

A NSV™ Precision Video é uma tecnologia de redução de ruído que elimina ruídos inerentes aos sinais de vídeo, oferecendo uma experiência de visualização de imagens otimizada.

##### ***Actualização de vídeo***

A actualização de vídeo permite aumentar a resolução de sinais de vídeo SD (definição padrão) utilizados pelo DVD para HD (alta definição) para que possa obter mais detalhes graças a uma imagem mais nítida e realista.

##### ***Amplificador digital UCD***

O amplificador digital UCD Audiphile é um amplificador totalmente digital da Classe D concebido para produzir a mais baixa impedância de saída e o melhor desempenho e eficácia de áudio.

#### **Reconhecimento de marca comercial**

HDMI, o logótipo HDMI e High-Definition-Multimedia Interface são marcas comerciais ou marcas registadas da HDMI licensing LLC.

Noise Shaped Video é uma marca comercial da Analog Devices Inc.

## Conteúdo da embalagem

Verifique se os itens seguintes existem na caixa do Digital Surround Receiver. São fornecidos para o ajudar a configurar e a utilizar o DFR9000.

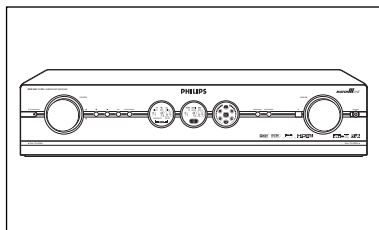

DFR9000

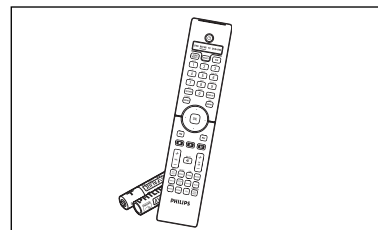

Telecomando (incluindo pilhas)

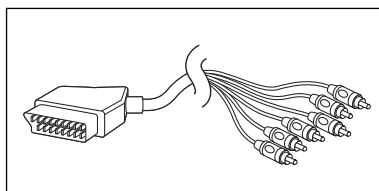

Cabo de 6 cinch para Scart

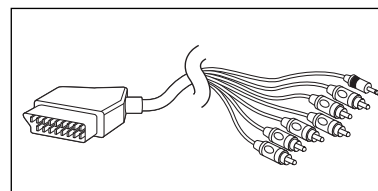

Cabo de 6 cinch + controlo Scart para Scart

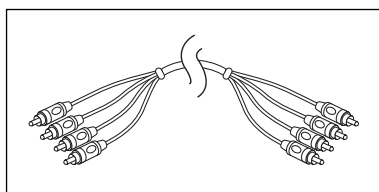

Cabo de 4 cinch de áudio (2x)

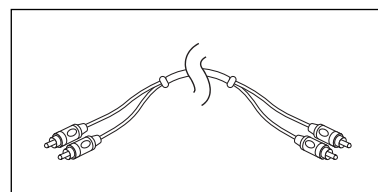

Cabo de 2 cinch de áudio

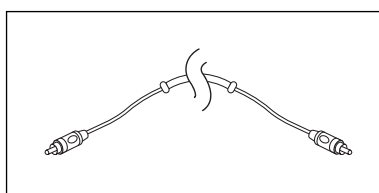

Cabo cinch (coaxial) digital

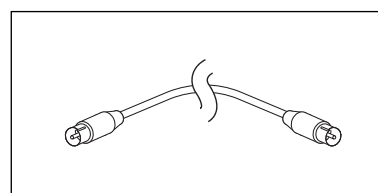

Cabo da antena FM

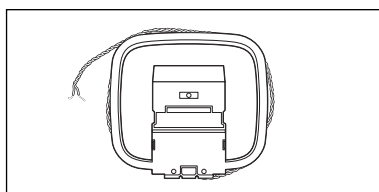

Antena AM

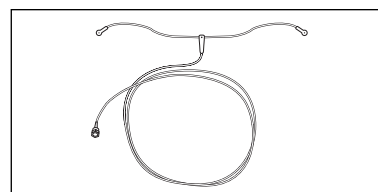

Antena DAB

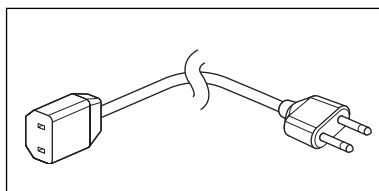

Cabo de alimentação para a Europa

ou

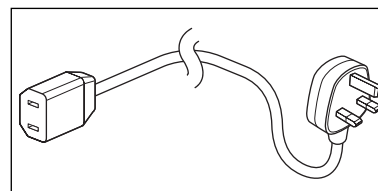

Cabo de alimentação para o Reino Unido

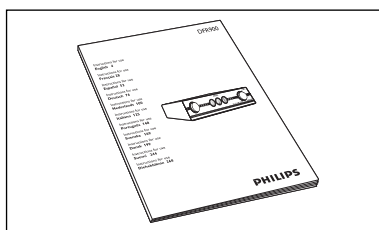

Instruções de utilização

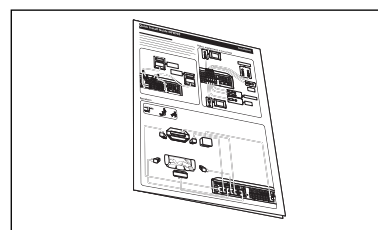

Manual de instalação rápida

## 3. Descrição geral das funcionalidades

Legenda das figuras na aba interna.

### 3.1 Vista frontal

#### 1 **STANDBY-ON**

Activa e desactiva o modo de espera do DFR9000.

**Indicador de modo de espera/ligado** (indicador do botão de ligar/modo de espera)

– Fica vermelho quando o DFR9000 está ligado à corrente doméstica e quando é desligado (em modo de espera).

– Apaga-se quando o DFR9000 é ligado.

#### 2 **SOURCE**

Selecciona as diversas fontes ligadas em modo de amplificador.

▲ ▼

– Navega para cima (▲) e para baixo (▼) no menu.

– Selecciona a estação de difusão anterior (▼) e seguinte (▲) em modo de sintonizador ou DAB.

#### 3 ◀ ▶

– Navega para a esquerda (◀) e para a direita (▶) no menu.

– Selecciona a estação pré-sintonizada seguinte (▶) ou anterior (◀) em modo de sintonizador e DAB.

#### 4 **OK**

– Confirma as acções no meu.

– Selecciona os serviços de áudio secundários em modo DAB.

#### 5 **SYSTEM MENU**

Abre e fecha o menu de sistema.

#### 6 **Visor esquerdo**

– Indica o estado actual do DFR9000.

– Indica a potência do sinal em modo DAB.

– Indica a fonte actual.

#### 7 **Visor central**

Informa-o sobre o estado actual do DFR9000 e os modos surround seleccionados e apresenta o menu de sistema e as definições dos submenus e menus.

#### 8 **Visor direito**

– Apresenta os altifalantes activos.

– Indica o nível do volume.

#### 9 **SURROUND**

Selecciona os diversos modos surround disponíveis. A disponibilidade dos modos surround depende da configuração dos altifalantes e do tipo de sinal de entrada.

#### 10 **BASS / TREBLE**

Permite ao controlo VOLUME ajustar a resposta de frequência baixa (graves) e alta (agudos) para todos os canais.

#### 11 **IR**

Recebe os sinais do telecomando.

#### 12 **VOLUME**

Controla o nível de saída de todos os canais de áudio.

#### 13 **PHONES**

Saída dos sinais de áudio quando os auscultadores são utilizados.

#### 14 **Aba**

Oculta as tomadas de entrada de áudio e vídeo existentes na parte frontal do DFR9000.

#### 15 **CAM**

Entrada de sinais de áudio e de vídeo a partir de uma fonte externa portátil.

Por exemplo, uma câmara de vídeo.

### 3.2 Vista posterior

*Nota: A maior parte dos conectores de entrada existentes na parte posterior do DFR9000 destina-se à ligação de um dispositivo específico de áudio/reprodução de vídeo/gravação. Estes conectores podem ser reatribuídos no menu de sistema. Consulte '6.6 Reatribuir as tomadas de entrada' e '10.7 Menu A/V input'.*

#### 16 MAINS

Tomada da corrente doméstica.

#### 17 SPEAKERS (4 OHM NOMINAL)

Painel de ligação dos altifalantes para:

**L/R** - altifalantes frontais esquerdo (L) e direito (R);

**SL/SR** - altifalantes surround esquerdo (SL) e surround direito (SR);

**C** - altifalante central;

**6.1SB/5.1SUB** - altifalante surround posterior. Para ligação a uma configuração de altifalante 6.1. Caso não exista um altifalante surround posterior ligado (5.1 ou configuração de altifalante inferior), estas tomadas podem ser utilizadas para a ligação de um subwoofer passivo.

#### 18 ANTENNA

Conectores da antena FM, AM e DAB.

#### 19 VIDEO 1 IN (R, G, B, S)

Tomadas de entrada de vídeo RGBS para ligação ao conector SCART de um leitor/gravador DVD utilizando o cabo de 6 cinch para Scart fornecido.

Estas tomadas podem ser reatribuídas à ligação de outro equipamento de vídeo.

#### 20 VIDEO 2 IN (R, G, B, S)

Tomadas de entrada de vídeo RGBS para ligação ao conector SCART de um receptor de satélite utilizando o cabo de 6 cinch para Scart fornecido.

Estas tomadas podem ser reatribuídas à ligação de outro equipamento de vídeo.

#### 21 VIDEO

##### TV IN / GAME IN / DVD IN

Tomadas de entrada de vídeo CVBS (fila superior) e S-Video (fila inferior) para ligação às tomadas de saída CVBS ou S-Video de um televisor; consola de jogos ou leitor/gravador de DVD.

Estas tomadas podem ser reatribuídas à ligação de outro equipamento de vídeo.

##### REC OUT

Tomadas de saída de vídeo CVBS (tomada superior) e S-Video (tomada inferior) para ligação às tomadas de entrada CVBS ou S-Video de um gravador de DVD ou videogravador.

##### CVBS OUT

Tomada de saída CVBS para ligação a um televisor com tomada de entrada CVBS.

#### 22 TO TV

Estas tomadas de saída são utilizados na ligação do DFR9000 a um conector Scart do televisor utilizando o cabo de 6 cinch + controlo Scart para Scart.

##### SCART CONTROL

Para inserir uma ficha tipo jack de 2,5 mm. Quando o DFR9000 é activado, o controlo Scart comuta automaticamente o televisor para a fonte de entrada (activa) correcta (desde que a ligação Scart tenha sido efectuada). A fonte activa aparece no ecrã do televisor.

##### VIDEO OUT

Tomadas de saída RGBS para inserção de 4 conectores cinch de vídeo. Estas tomadas podem também ser ligadas às tomadas de entrada RGB de um televisor.

##### LINE OUT

Tomadas de saída de áudio para inserção de 2 conectores cinch de áudio.

#### 23 OPTICAL IN

Tomada de entrada de áudio para ligação à tomada de saída de áudio digital (óptico) de um receptor de satélite. Esta tomada pode ser reatribuída para ligação de outro equipamento digital (por exemplo, leitor de CD, leitor de DVD ou gravador de CD).

#### 24 M-CH IN

Tomadas de entrada de áudio para ligação às tomadas de saída de áudio multicanal do equipamento multicanal. Estas tomadas destinam-se à ligação de um leitor SACD.

Se não existir nenhum equipamento multicanal disponível, as tomadas L/R, SL/SR e C/SUB podem ser reatribuídas para ligação a equipamento de áudio analógico (CD IN, CD-R IN e AUX IN). As tomadas SBL/SBR não têm nenhuma função quando não existe equipamento multicanal ligado.

## 25 AUDIO - TV IN / GAME IN / DVD IN

Tomadas de entrada de áudio estéreo para ligação às tomadas de saída de áudio de um televisor; consola de jogos ou leitor de DVD. Caso uma destas tomadas esteja ligada a um dispositivo de gravação, esta tomada necessita de ser seleccionada no menu 'Configuration' (submenu 'Rec áudio').

### AUDIO - REC OUT

Tomadas de saída de áudio estéreo para ligação às tomadas de entrada de áudio de um gravador de DVD ou videogravador.

## 26 SUB OUT

Tomada de saída para ligação a um subwoofer activo.

## 27 HDMI - OUT

Tomada de saída para ligação a um televisor com tomada de entrada HDMI.

### HDMI - IN 1

Tomadas de entrada para ligação à tomada de saída de um leitor SACD.

### HDMI - IN 2

Tomadas de entrada para ligação à tomada de saída de um dispositivo de fonte HDMI.

Estas tomadas podem ser reatribuídas para ligação a outro equipamento HDMI (por exemplo, um leitor de DVD HDMI ou um receptor de satélite).

## 28 DIGITAL IN 1 / IN 2 / IN 3

Tomadas de entrada de áudio para ligação à tomada de saída digital (coaxial) do equipamento de reprodução/gravação digital.

IN 1: leitor/gravador de DVD

IN 2: leitor/gravador de CD

IN 3: qualquer dispositivo digital (coaxial).

Estas tomadas podem ser reatribuídas para ligação de outro equipamento de reprodução/gravação digital (por exemplo, leitor/gravador de CD, leitor/gravador de DVD).

### DIGITAL OUT

Tomada de saída para ligação à tomada de entrada digital de um gravador de CD.

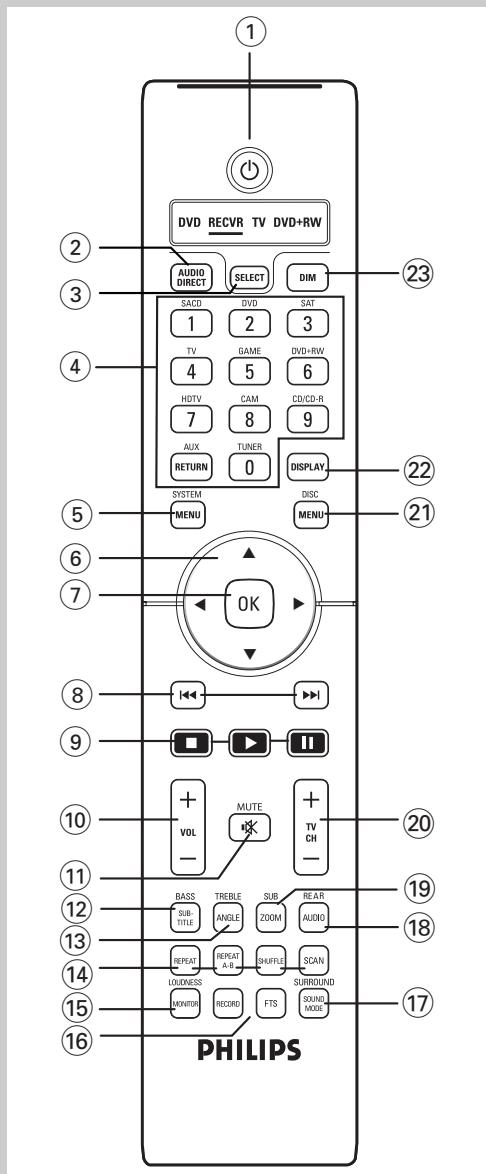

## 3.3 Telecomando

### Notas

- Este telecomando é um telecomando de sistema Philips capaz de controlar outros equipamentos Philips. No entanto, o DFR9000 não controla todas as funções dos outros equipamentos. Se pretender utilizar funções específicas de outros equipamentos Philips, consulte as instruções de utilização fornecidas com o respectivo equipamento.
- O DFR9000 só pode ser controlado através do telecomando quando este está programado para RECVR.
- Os botões com uma descrição de função a azul só podem executar as respectivas funções no modo RECVR (receptor).

### 1



Activa e desactiva o modo de espera do DFR9000.

### 2 AUDIO DIRECT

Activa e desactiva o atraso de áudio. O atraso de áudio tem de ser activado no menu de sistema.

### 3 SELECT

Selecciona o dispositivo que pretende controlar através do telecomando. Em modo RECVR, pode controlar o DFR9000. Em modo DVD, TV e DVD+RW, pode controlar os leitores de DVD, os televisores e os gravadores de DVD Philips.

### Janela de estado

Apresenta o dispositivo seleccionado (sublinhado).

### 4 Botões de selecção de fonte

- Em modo RECVR, estes botões seleccionam a fonte pretendida (apenas fontes configuradas no menu A/V input do DFR9000. Consulte '10.7 Menu A/V input').
- Quando selecciona SACD como fonte, o botão SACD alterna entre a entrada de áudio 1 e a entrada de áudio 2. Consulte '4.5 Ligar equipamento multicanal analógico' e '4.6 Ligar equipamento HDMI digital'.
- Quando selecciona TUNER como fonte, o botão TUNER alterna entre a difusão FM, FM-M(ono), MW e DAB.
- Quando o subitem 'Audio in' (no menu 'Configuration') do menu de sistema está definido como '3 x stereo', o botão CD/CDR alterna entre a entrada CD e CDR.

### Teclado numérico (0-9)

O DFR9000 não suporta esta função.

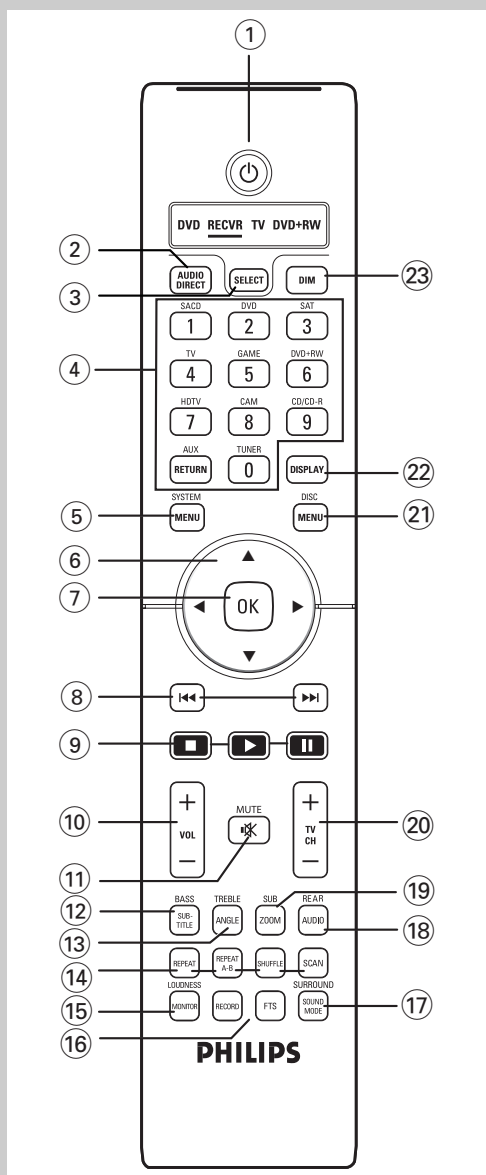

## 5 SYSTEM MENU

Abre e fecha o menu de sistema.

## 6 ▲, ▼, ◀ e ▶

- Navega para cima (▲), para baixo (▼), para a esquerda (◀) e para a direita (▶) no menu de sistema.
- Seleciona a estação pré-sintonizada seguinte (▼, ▶) ou anterior (▲, ◀) em modo de sintonizador e DAB.

## 7 OK

- Confirma as ações no menu.
- Seleciona os serviços de áudio secundários em modo DAB.

## 8 ◀◀ ▶▶

Procura a frequência anterior/seguinte em modo de sintonizador.  
Seleciona a frequência de difusão anterior/seguinte em modo DAB.

## 9 ■ (STOP) / ▶ (PLAY) / || (PAUSE)

No modo de menu de sistema, ■ (STOP) fecha o menu sem armazenar as definições.  
As restantes funções não são suportadas pelo DFR9000.

## 10 –VOL +

Ajusta o volume para cima (+) e para baixo (-).

## 11 MUTE

Silencia o altifalante e a saída dos auscultadores.

## 12 BASS / SUBTITLE

Permite ao botão –VOL + ajustar a resposta de baixa frequência.

## 13 TREBLE / ANGLE

Permite ao botão –VOL + ajustar a resposta de alta frequência.

## 14 REPEAT / REPEAT (A-B) / SHUFFLE / SCAN

Estes botões não têm funções.

## 15 LOUDNESS / MONITOR

Activa e desactiva a intensidade de som.

## 16 RECORD / FTS

Este botão não tem função.

## 17 SURROUND / SOUND MODE

Seleciona os diversos modos surround disponíveis. Os modos surround disponíveis dependem do número de altifalantes ligados e do tipo de sinal de entrada (estéreo ou multicanal).

## 18 REAR / AUDIO

Permite ao botão –VOL + ajustar o volume do altifalante surround posterior.

## 19 SUB / ZOOM

Permite ao botão –VOL + ajustar o volume do subwoofer.

## 20 –TV CH +

Seleciona os canais de televisão para cima (+) e para baixo (-).

## 21 DISC MENU

Estes botões não têm funções.

## 22 DISPLAY

Em modo de sintonizador: Alterna entre o nome RDS e a frequência no visor esquerdo.  
Em modo DAB: Alterna entre o nome da estação, o tipo de programa, o conjunto e as informações de potência do sinal no visor esquerdo e central.

Noutros modos (AV): Alterna entre as informações do modo surround, as informações de entrada de vídeo, as informações de entrada de áudio e o tipo de sinal recebido (informações de sequência de vídeo e áudio).  
As informações são apresentadas no visor esquerdo e central.

## 23 DIM

Diminui/aumenta a luminosidade do visor.



### 3.4 Visores

#### Visor esquerdo

Este visor indica o estado actual da fonte activa.

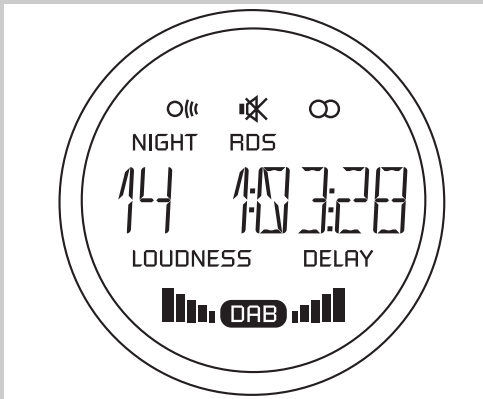

■■■■■■■■■■

Esta secção do visor indica a fonte seleccionada, a banda seleccionada, o número da estação de rádio pré-sintonizada, a frequência do sintonizador, a selecção de áudio/vídeo e as informações sobre o receptor durante o funcionamento.

🔇 - Som da fonte activa foi silenciado.

📶 - Sinal do telecomando recebido.

📻 - Estação de rádio recebida em estéreo.

**NIGHT** - Modo nocturno seleccionado.

**RDS** - Estação de rádio RDS está a ser recebida.

**DELAY** - Atraso de áudio activado.

**LOUDNESS** - Intensidade de som activada.

**DAB** - Difusão DAB activada. Fica intermitente quando os serviços de áudio secundários estão disponíveis.

■■■■■■■■■■ **DAB** ■■■■■■■■■■ - Indica o nível de qualidade da recepção.

#### Visor central

Este visor indica o tipo do sinal de áudio recebido, os modos surround seleccionados e apresenta o menu de sistema e as definições dos submenus e dos menus.

Para obter uma explicação dos modos surround, consulte '9. Modos Surround'.

Para obter uma descrição geral e uma explicação dos itens de menu, consulte '10. Descrição geral do menu System'.



Indicações do sinal de entrada:

**DDEX** - Dolby Digital EX disponível.

**DOD** - Dolby Digital disponível.

**DTS ES** - DTS ES disponível.

**DTS 96/24** - DTS 96/24 disponível.

■■■■■■■■■■

Esta secção do visor é utilizada na apresentação das informações do receptor; das bandas seleccionadas, dos números das estações de rádio pré-sintonizadas, das frequências do sintonizador; das fontes seleccionadas, dos modos surround seleccionados, da indicação de áudio/vídeo, dos valores, das informações de menu e do texto deslocável.

#### Visor direito

Este visor indica a saída de canal actual.

Ⓢ - Canal do altifalante central activo.

Ⓛ Ⓡ - Canais dos altifalantes esquerdo e direito activos.

Ⓛ Ⓡ - Canais dos altifalantes surround esquerdo e direito activos.

Ⓢ - Canal do subwoofer activo.

Ⓢ - Canal surround posterior activo.

Ⓢ - Indicação do nível de volume.

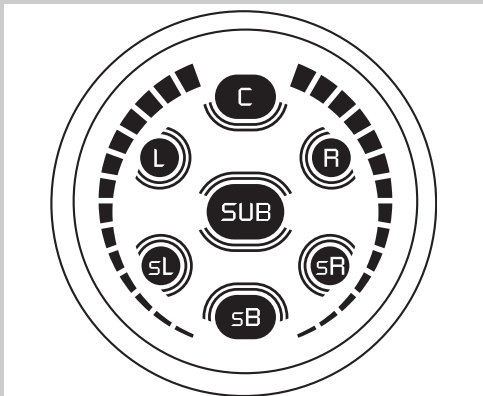

## 4. Instalação

### 4.1 Observações gerais

- A maior partes das tomadas de entrada do DFR9000 destinam-se à ligação de um dispositivo específico. Nos capítulos seguintes, encontrará a descrição da ligação destes dispositivos específicos ao DFR9000. Se pretender ligar outros dispositivos, tem de reatribuir primeiro as tomadas de ligação correspondentes. Para tal, utilize o menu de sistema.

Consulte '6.6 Reatribuir as tomadas de entrada' e '10.7 Menu AV input'.

As ligações podem ser efectuadas como descrito a seguir: Consulte o capítulo 'Descrição geral das funcionalidades' para obter uma descrição geral dos conectores e dos dispositivos atribuídos.

- Os números entre parêntesis correspondem aos números das figuras da página 3.
- As setas das figuras indicam a direcção do sinal.

### 4.2 Ligar ao televisor

#### Ligação SCART/RGBS

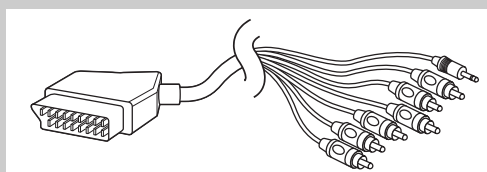
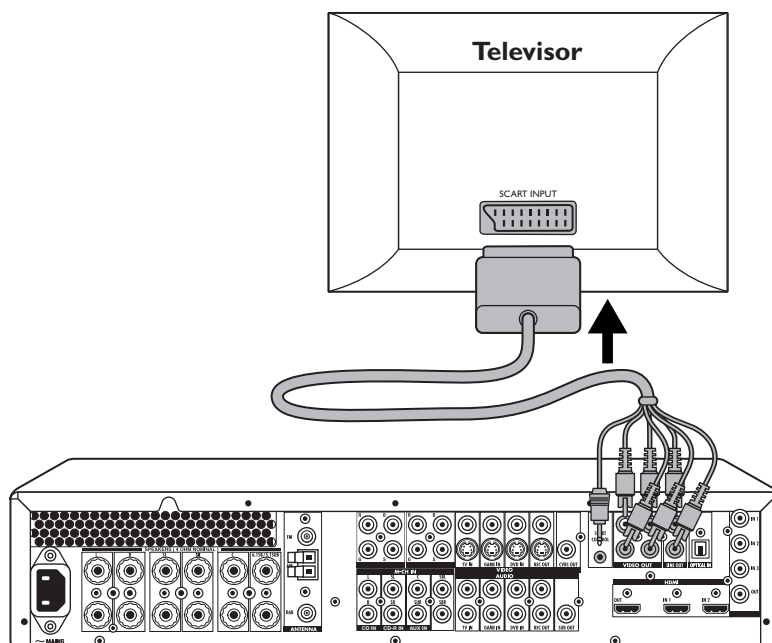

- Certifique-se de que o receptor está desligado e a ficha não está ligada à tomada de parede antes de efectuar as ligações!
- Ligue o controlo Scart (ficha tipo jack de 2,5 mm) do cabo de 6 cinch + controlo Scart para Scart fornecido ao conector SCART CONTROL (22) do DFR9000.  
> Quando o DFR9000 é reactivado depois de estar desligado, o controlo Scart liga de imediato o televisor activado por Scart à fonte de entrada correcta.
- Ligue as fichas vermelha, verde, azul e amarela do cabo aos conectores VIDEO OUT (22) correspondentes do DFR9000.
- Ligue as fichas de áudio vermelha e branca do cabo aos conectores LINE OUT (22) correspondentes do DFR9000.
- Ligue o conector Scart da outra extremidade do cabo ao conector de entrada Scart do televisor TV.

**Ligação S-Video / CVBS**

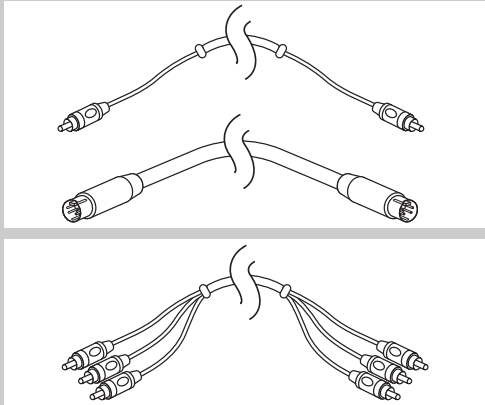
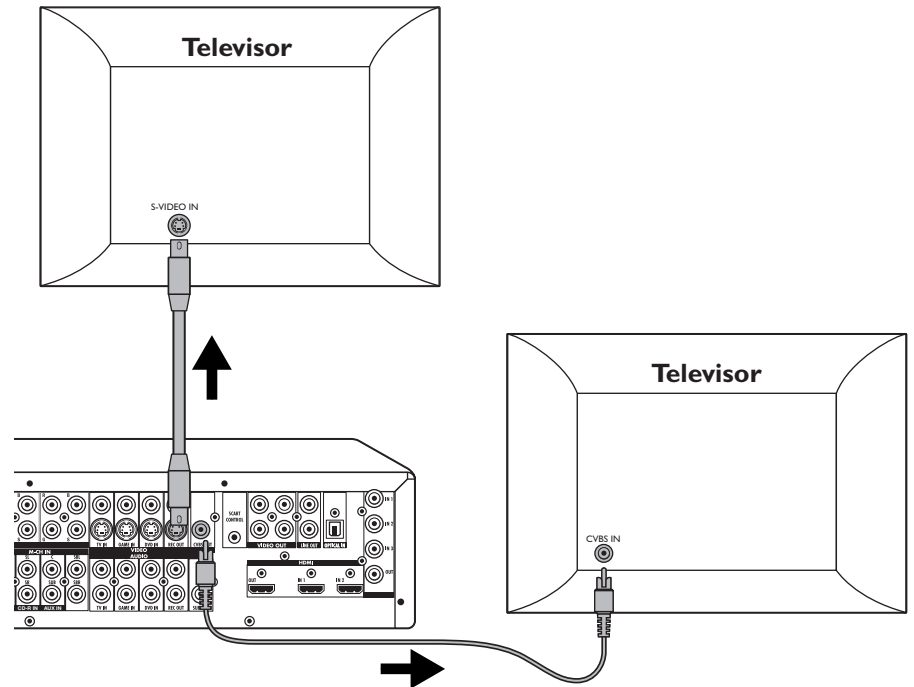

- Se o televisor estiver equipado com uma tomada de entrada S-Video, pode ligar esta tomada à tomada de saída REC OUT (21 - fila inferior) do DFR9000. Para tal, utilize um cabo de ligação S-Video opcional.
- Se o televisor estiver equipado com uma tomada de entrada CVBS, pode ligar esta tomada à tomada de saída CVBS (21) do DFR9000. Para tal, utilize 1 cabo de ligação cinch opcional.

**Notas:**

- Se o televisor estiver equipado com um vídeo de leitura progressiva, ligue um cabo de ligação opcional de 3 cinch às tomadas RGB (22) do DFR9000.
- Para efectuar a ligação a um televisor com uma tomada de entrada HDMI, consulte 'Ligar equipamento HDMI'.

**4.3 Ligar equipamento de áudio estéreo analógico**

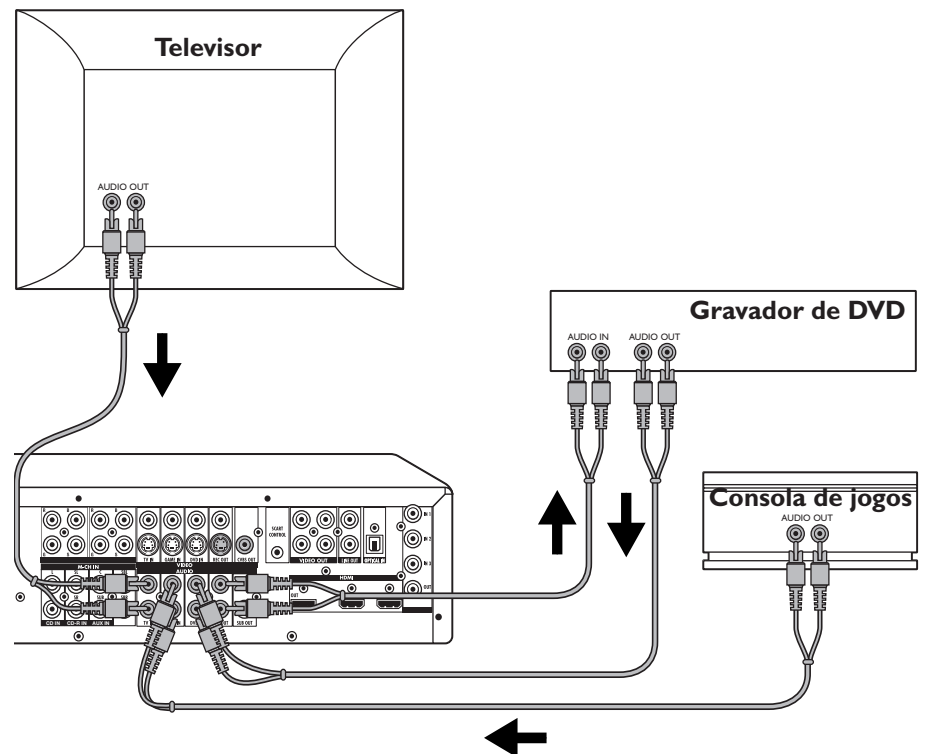

Para efectuar a ligação a equipamento de áudio analógico, estão disponíveis seis tomadas de entrada (AUDIO:TV IN, GAME IN e DVD IN - 25) e duas tomadas de saída (REC OUT 25).

Se não ligar equipamento multicanal (por exemplo, um leitor SACD), pode reatribuir as tomadas L/R, SL/SR e C/SUB (24) à ligação de equipamento de áudio analógico (CD IN, CD-R IN e AUX IN). Para o equipamento de gravação, tem de ligar quatro fichas ao receptor (um conjunto de entradas de estéreo e um conjunto de saídas de estéreo). Para os dispositivos de reprodução, só tem de ligar um conjunto de fichas de estéreo. Para ligação de equipamento de áudio analógico, é fornecido um cabo de 2 cinch de áudio.

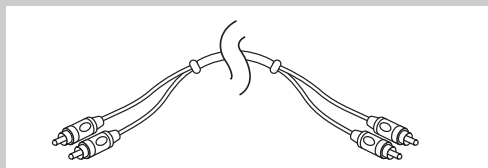

- **Certifique-se de que o receptor está desligado e a ficha não está ligada à tomada de parede antes de efectuar as ligações!**
  - Ligue as tomadas Audio Out de um televisor às tomadas TV IN (25) do DFR9000.
  - Ligue as tomadas Audio Out de uma consola de jogos às tomadas GAME IN (25) do DFR9000.
  - Ligue as tomadas Audio Out de um leitor/gravador de DVD às tomadas DVD IN (25) do DFR9000.
  - Ligue as tomadas Audio In de um gravador de DVD às tomadas REC OUT (25) do DFR9000.
- > Agora, pode ajustar o som de todas as fontes analógicas ligadas utilizando os controlos de som do receptor. Pode também gravar a partir do sintonizador e de qualquer fonte adicional ligada.

#### 4.4 Ligar equipamento de áudio digital

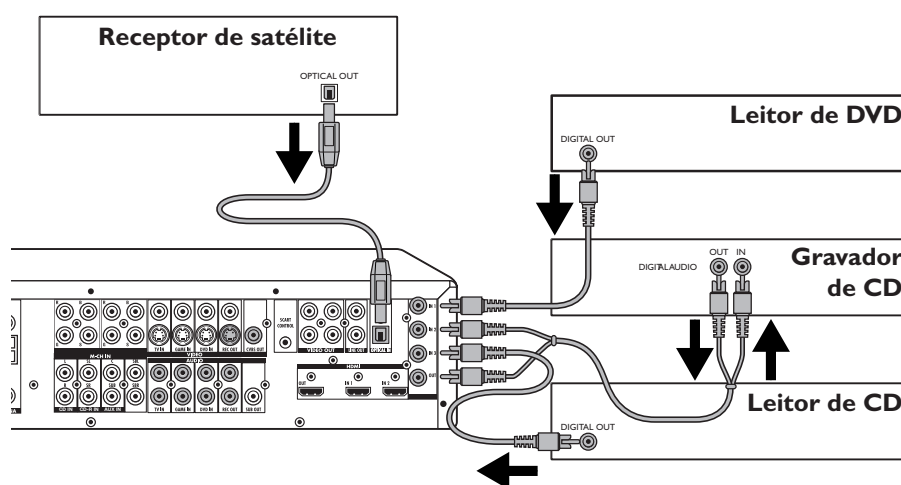

Para efectuar a ligação do equipamento de áudio digital, estão disponíveis três tomadas de entrada digitais (DIGITAL IN 1, IN 2 e IN 3 - 28), uma tomada de entrada óptica/digital (OPTICAL IN -23) e uma tomada de saída digital (DIGITAL OUT - 28). A tomada OPTICAL IN destina-se à ligação de equipamento de reprodução digital com tomadas de saída ópticas que fornecem um sinal digital através de um percurso óptico. Se ligar a tomada DIGITAL OUT à entrada digital de um dispositivo de gravação digital (por exemplo, um gravador de CD), pode efectuar gravações digitais directas com este aparelho. Para o equipamento de gravação, tem de ligar duas fichas ao receptor (uma entrada digital e uma saída digital). Para equipamento apenas de reprodução, só tem de ligar uma ficha.

Para efectuar a ligação de equipamento de áudio digital (coaxial), é fornecido um cabo cinch (coaxial) digital. Para efectuar a ligação a equipamento de áudio digital (óptico), necessita de um cabo digital (óptico).

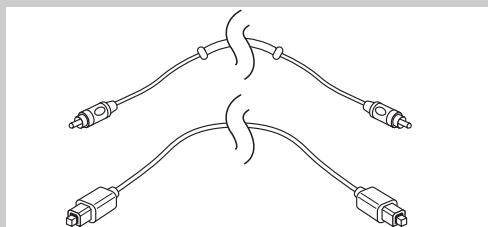

- **Certifique-se de que o receptor está desligado e a ficha não está ligada à tomada de parede antes de efectuar as ligações!**
- Ligue a tomada de saída óptica de um receptor de satélite à tomada OPTICAL IN (23) do DFR9000.
- Ligue a tomada de saída digital de um leitor de DVD à tomada DIGITAL IN 1 (28) do DFR9000.
- Ligue a tomada de saída digital de um gravador de CD à tomada DIGITAL IN 2 (28) do DFR9000.
- Ligue a tomada de saída digital de um gravador de CD à tomada DIGITAL OUT 2 (28) do DFR9000.
- A tomada DIGITAL IN 3 (28) do DFR9000 não está atribuída a nenhum dispositivo especial. Pode ligar qualquer dispositivo de reprodução digital a esta tomada.  
**Por exemplo, um leitor de CD.**

> Agora, pode ajustar o som de todas as fontes digitais ligadas utilizando os controlos de som do receptor. Pode também gravar a partir do sintonizador e de qualquer fonte adicional ligada.

*Nota: As gravações digitais só são possíveis se a protecção contra cópia não existir. Para efectuar a gravação num dispositivo de gravação de estéreo, não utilize a opção de menu 'Raw' (menu 'Configuration').*

## 4.5 Ligar equipamento multicanal analógico

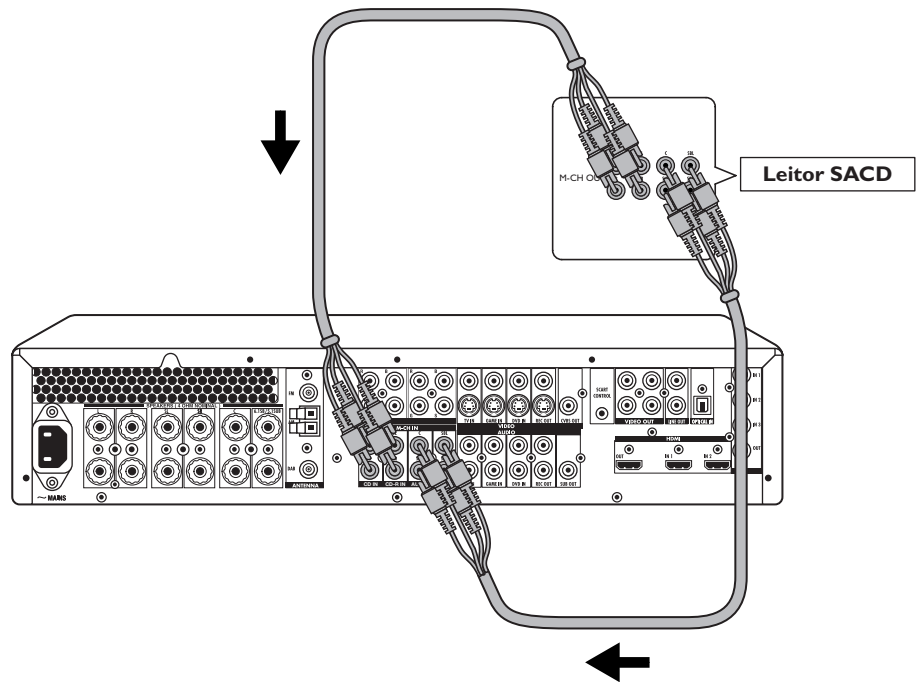

O DFR9000 está equipado com oito entradas de áudio multicanal que permite a ligação multicanal até 7.1.

Para efectuar a ligação multicanal, são fornecidos dois cabos de 4 cinch de áudio.

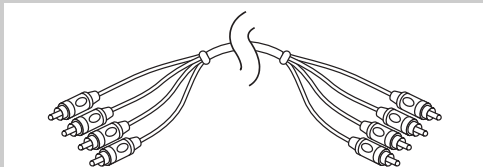

- Certifique-se de que o receptor está desligado e a ficha não está ligada à tomada de parede antes de efectuar as ligações!
  - Ligue as tomadas de saída SURROUND 'L' e 'R' de um leitor SACD às tomadas de entrada M-CH IN (24) 'SL' e 'SR' do DFR9000.
  - Ligue a tomada de saída CENTRE de um leitor SACD à tomada de entrada M-CH IN (24) do DFR9000.
  - Ligue a tomada de saída SUBWOOFER de um leitor SACD à tomada de entrada M-CH IN (24) 'SUB' do DFR9000.
  - Ligue as tomadas de saída SURROUND 'BACK 'L' e 'R' de um leitor SACD às tomadas de entrada M-CH IN (24) 'SBL' e 'SBR' do DFR9000.
  - Seleccione 'SACD 1' no menu 'A/V input'. Consulte '5. Menu System' e '10.7 Menu 'A/V input'.
- > Agora, pode ajustar o som de qualquer fonte multicanal ligada utilizando os controlos de som do receptor:

### Notas:

- Se pretender reproduzir CD ou DVD normais no leitor SACD, tem de efectuar uma ligação de áudio adicional para reproduzir CD e DVD normais. Caso contrário, o leitor SACD pode enviar o sinal para as tomadas de saída incorrectas.
- Se o dispositivo multicanal só tiver uma tomada de saída surround posterior ('L' ou 'R'), esta tomada pode ser ligada à tomada 'SBL' ou 'SBR'.
- Consoante a gestão de graves do dispositivo de fonte, o ganho de subwoofer da entrada de áudio analógica multicanal pode ser adaptada no menu 'Configuration' a partir do submenu 'M(ultichannel) Subw(oofer) (Gain)'. Consulte '10.1 Menu Configuration'.
- Se não existir nenhum equipamento multicanal disponível, as tomadas L/R (CD IN), SL/SR (CDR-IN) e C/SUB (AUX IN) podem ser ligadas às tomadas de saída do equipamento de áudio analógico. Primeiro, tem de reatribuir as tomadas no menu de sistema. Consulte '6.6 Reatribuir as tomadas de entrada' e '10.1 Menu Configuration' ('Audio in'). As tomadas SBL/SBR não têm nenhuma função quando não existe equipamento multicanal ligado.
- Certifique-se de que o leitor SACD (ou outro dispositivo de fonte multicanal analógico) tem a mesma configuração de altifalantes do DFR9000.

## 4.6 Ligar equipamento HDMI digital

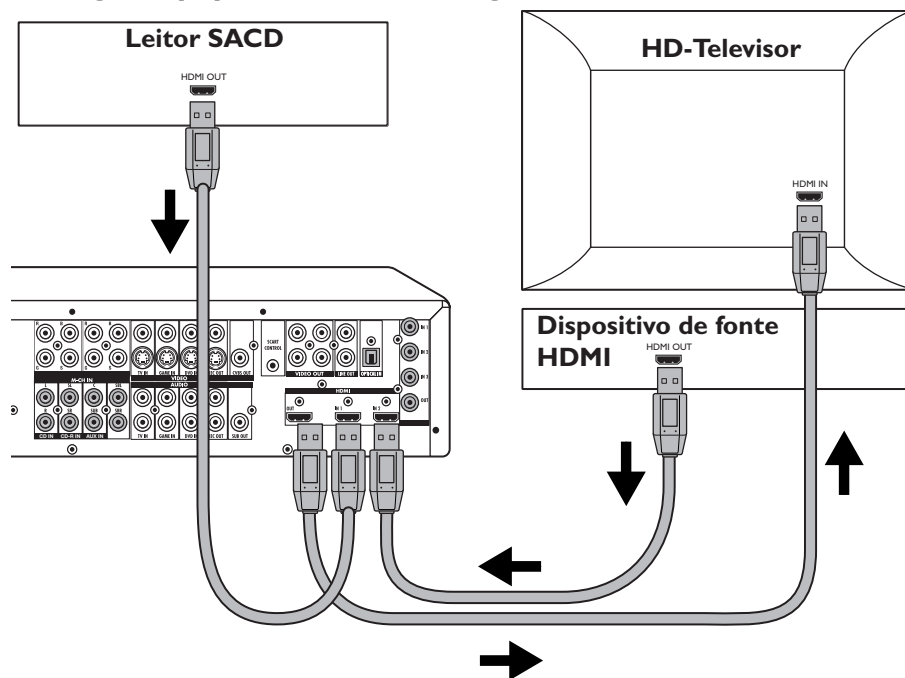

A interface de multimédia de alta definição (HDMI, *High-Definition Multimedia Interface*) fornece vídeo e áudio multicanal de alta velocidade com a mais elevada qualidade disponível no mercado. A HDMI é compatível com vídeo de alta definição não comprimido e áudio multicanal em todos os formatos HD. Assim, necessita de apenas um cabo para ligar o DFR9000 ao equipamento com suporte HDMI. O DFR9000 tem uma saída HDMI para ligação a uma entrada HDTV e duas entradas HDMI para ligação a um leitor com suporte HDMI e outro dispositivo de fonte HDMI.

Necessita de um cabo de ligação HDMI opcional para efectuar a ligação HDMI.



### Notas:

- A ligação HDMI só pode ser efectuada a componentes equipados com HDMI e HDCP (*High Bandwidth Digital Content Protection*). Se pretender efectuar a ligação a um conector DVI (equipado com HDCP), necessita de um adaptador separado (*DVI para HDMI*). No entanto, uma ligação DVI (com HDCP) não suporta sinais de áudio. Contacte o revendedor do equipamento de áudio local para obter mais informações.
- Se estiver a utilizar um dispositivo de fonte HDMI com HDCP como entrada do DFR9000, o dispositivo de saída (por exemplo, um televisor) tem também de ser ligado através da HDMI (com HDCP).
- Os dados de áudio de alta definição (SACD, áudio de DVD) via HDMI não são suportados!

- Certifique-se de que o receptor está desligado e a ficha não está ligada à tomada de parede antes de efectuar as ligações!
- Certifique-se de que a ligação multicanal foi efectuada. Consulte '4.5 Ligar equipamento multicanal analógico'.
- Ligue a tomada de saída HDMI de um leitor SACD com HDMI à tomada de entrada HDMI IN 1 (27) do DFR9000.
- Ligue a tomada de saída HDMI de um dispositivo de fonte de HDMI à tomada de entrada HDMI IN 2 (27) do DFR9000.
- Ligue a tomada de entrada HDMI de um HDTV à tomada de saída HDMI OUT (27) do DFR9000.
- Seleccione 'SACD 2' no menu 'A/V input'. Consulte '5. Menu System' e '10.7 Menu 'A/V input'.

## 4.7 Ligar equipamento de vídeo

O DFR9000 está equipado com tomadas de entrada/saída RGBS (VIDEO 1 IN - 19 e VIDEO 2 IN - 20), S-Video (VIDEO -21 - fila inferior) e CVBS (VIDEO - 21 - fila superior) para a ligação de equipamento de vídeo.

Para efectuar a ligação RGBS, é fornecido um cabo de 6 cinch para Scart.

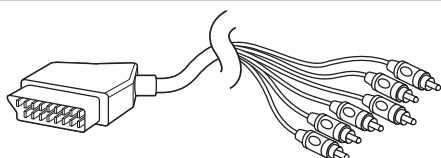

### Ligação Scart/RGBS

Nota: DIGITAL IN 1 (28) e OPTICAL IN (23) estão atribuídos como entradas de áudio para VIDEO 1 IN (19) e VIDEO 2 IN (20). Se as fontes ligadas não tiverem saída digital, deve reatribuir outras tomadas de entrada de áudio (analógicas) para efectuar a ligação de áudio a este dispositivo específico. Consulte '6.6 Reatribuir as tomadas de entrada' e '10.7 Menu A/V input'.

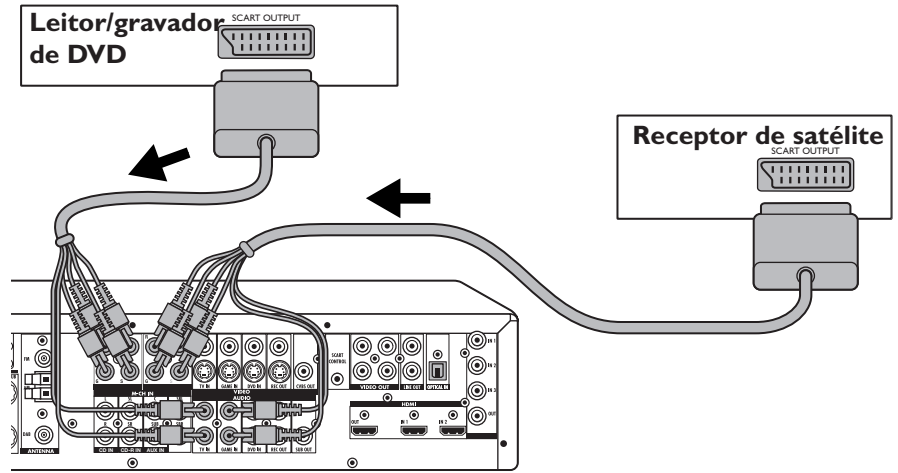

- Certifique-se de que o receptor está desligado e a ficha não está ligada à tomada de parede antes de efectuar as ligações!
- Ligue as fichas vermelha, verde, azul e amarela de um cabo de 6 cinch para Scart às tomadas de entrada VIDEO 1 IN correspondentes (19) do DFR9000.
- Ligue as fichas de áudio vermelha e branca às tomadas de entrada reatribuídas para a ligação de áudio. Por exemplo, TV IN (25).
- Ligue o conector Scart da outra extremidade do cabo ao conector de saída Scart de um leitor/gravador de DVD.
- Ligue as fichas vermelha, verde, azul e amarela de um cabo de 6 cinch para Scart às tomadas de entrada VIDEO 2 IN correspondentes (20) do DFR9000.
- Ligue as fichas de áudio vermelha e branca às tomadas de entrada reatribuídas para a ligação de áudio. Por exemplo, GAME IN (25).
- Ligue o conector Scart da outra extremidade do cabo ao conector de saída Scart de um receptor de satélite.

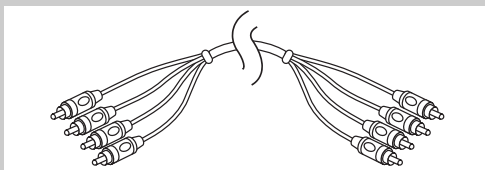

*Nota: Se o leitor/gravador de DVD ou o receptor de satélite estiver equipado com tomadas de saída RGBS, pode ligar estas tomadas às tomadas VIDEO IN (19, 20) adequadas do DFR9000. Para tal, utilize os cabos de ligação de 4 cinch fornecidos.*

**Ligação S-Video**

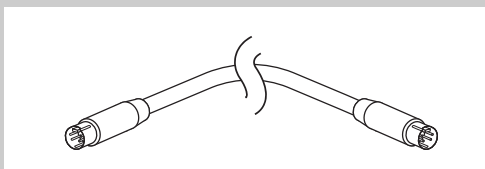
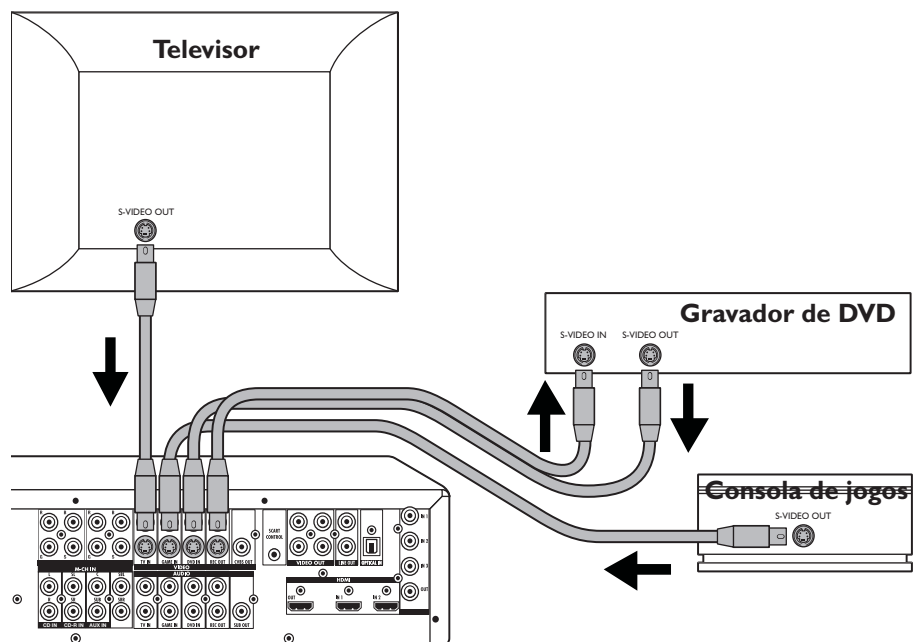

- Certifique-se de que o receptor está desligado e a ficha não está ligada à tomada de parede antes de efectuar as ligações!
- Ligue um cabo de ligação S-Video opcional entre a saída S-Video de um televisor e a tomada de entrada VIDEO TV IN (21 - fila inferior) do DFR9000.
- Ligue um cabo de ligação S-Video opcional entre a saída S-Video de uma consola de jogo e a tomada de entrada VIDEO GAME IN (21 - fila inferior) do DFR9000.



- Ligue um cabo de ligação S-Video opcional entre a saída S-Video de um leitor/gravador de DVD e a tomada de entrada DVD IN (21 - fila inferior) do DFR9000.
- Ligue um cabo de ligação S-Video opcional entre a saída S-Video de um gravador de DVD e a tomada de saída REC OUT (21 - fila inferior) do DFR9000.
- Para a ligação de áudio do televisor, consola de jogo e leitor/gravador de DVD, consulte 'Ligar equipamento analógico'.

#### Ligação CVBS

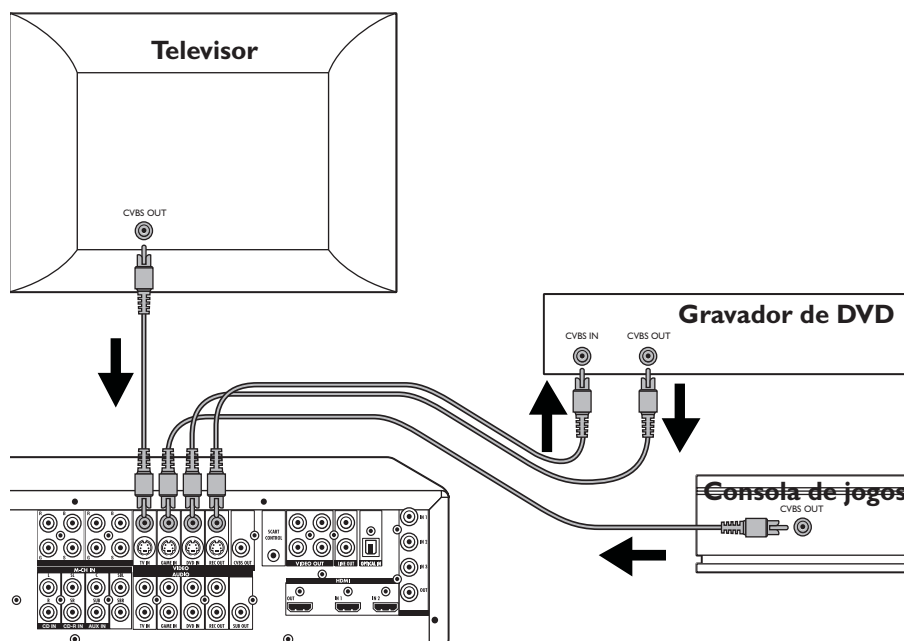

- Certifique-se de que o receptor está desligado e a ficha não está ligada à tomada de parede antes de efectuar as ligações!
- Ligue um cabo de ligação de 1x cinch opcional entre a saída CVBS de um televisor e a tomada de entrada VIDEO TV IN (21 - fila superior) do DFR9000.
- Ligue um cabo de ligação de 1x cinch opcional entre a saída CVBS de uma consola de jogos e a tomada de entrada VIDEO GAME IN (21 - fila superior) do DFR9000.
- Ligue um cabo de ligação de 1x cinch opcional entre a saída CVBS de um leitor/gravador de DVD e a tomada de entrada DVD IN (21 - fila superior) do DFR9000.
- Ligue um cabo de ligação de 1x cinch opcional entre a entrada CVBS de um gravador de DVD e a tomada de saída REC OUT (21 - fila superior) do DFR9000.
- Para a ligação de áudio do televisor, consola de jogo e leitor/gravador de DVD, consulte 'Ligar equipamento analógico'.

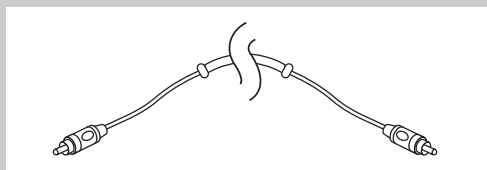

#### 4.8 Ligar os altifalantes

Em seguida, será descrita a ligação de uma configuração completa de 7 altifalantes (incluindo subwoofer e altifalante surround posterior). No entanto, a configuração doméstica de cada utilizador pode variar. Ligue os altifalantes como descrito abaixo. O receptor funciona apenas com dois altifalantes de estéreo (os altifalantes frontais apresentados na figura). No entanto, recomenda-se a utilização de uma configuração completa para o som surround. No mínimo, recomenda-se a utilização de 5 altifalantes (2 altifalantes frontais, um altifalante central e 2 altifalantes surround) para obtenção de um som surround de boa qualidade. É possível reproduzir o mesmo tipo de som surround com menos altifalantes. Para tal, é necessário redireccionar os sinais dos altifalantes inexistentes para os altifalantes utilizados. Consulte '6.4 Ajustar o tamanho e a distância dos altifalantes', '6.5 Ajustar o volume dos altifalantes', '10.2 Menu Balance' e '10.3 Menu Speakers' para obter os procedimentos de configuração correcta do receptor em função do número e do tamanho dos altifalantes utilizados.

##### Notas:

- Desligue sempre o receptor antes de efectuar as ligações!
- É possível ligar altifalantes com uma impedância nominal de 4  $\Omega$  e 8  $\Omega$ . No entanto, os altifalantes com uma impedância nominal de 4  $\Omega$  oferecem um melhor desempenho.

##### Geral

- 1 Torça os fios expostos em conjunto.
- 2 Solte o terminal do altifalante e insira o fio exposto.
- 3 Certifique-se de que liga o altifalante direito ao terminal direito e o altifalante esquerdo ao terminal esquerdo. Certifique-se de que também os cabos + e - são ligados aos terminais dos altifalantes correctos (+ a ⊕ e - a ⊖).
- 4 Aperte o terminal.

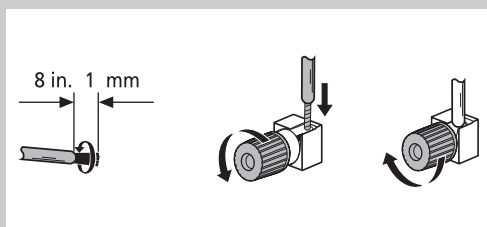



### Ligar os altifalantes

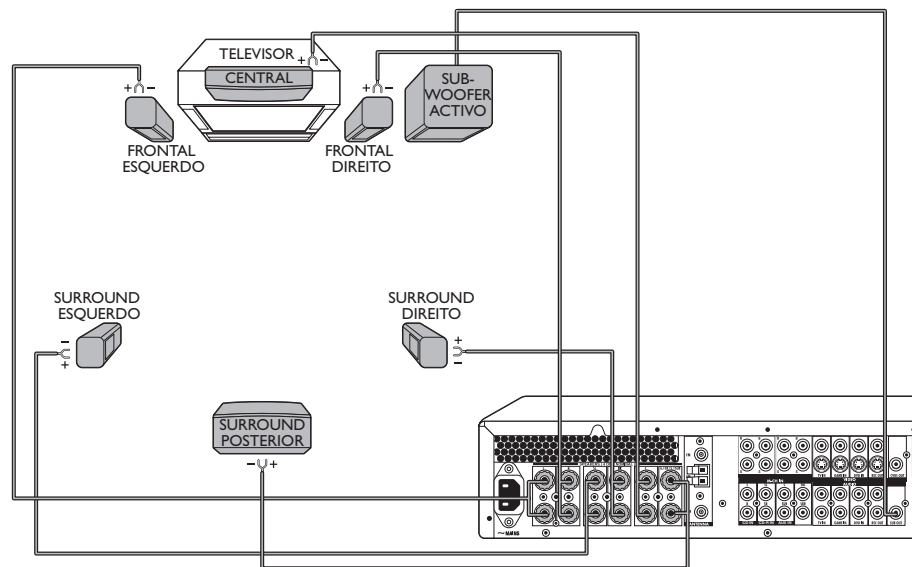

- Ligue o altifalante frontal esquerdo aos terminais L (esquerdo) (17) e o altifalante frontal direito aos terminais R (direito) (17).
- Ligue o altifalante surround esquerdo aos terminais SL (surround esquerdo) (17) e o altifalante surround direito aos terminais SR (surround direito) (17).
- Ligue o altifalante central ao terminal C (17).

#### Se pretender ligar um subwoofer activo:

- Ligue o subwoofer activo ao terminal SUB OUT (26).
- O altifalante surround posterior pode ser ligado aos terminais 6.1 SB (surround posterior)/5.1 SUB (17).

#### No caso de uma configuração de altifalante 5.1 (ou inferior) se pretende ligar um subwoofer passivo:

- Ligue o subwoofer passivo aos terminais 6.1 SB (surround posterior)/5.1 SUB (17).

### 4.9 Posicionar os altifalantes

O posicionamento dos altifalantes num sistema home theater multicanal pode melhorar significativamente a qualidade do som reproduzido. Normalmente, os altifalantes são concebidos para oferecerem o melhor desempenho possível numa posição específica. Esta posição pode ser no chão, num suporte, junto da parede ou longe da parede.

A seguir, encontra algumas sugestões sobre como obter o melhor som possível a partir dos altifalantes. Deve também seguir os procedimentos de posicionamento indicados nas instruções de utilização fornecidas com os altifalantes para obter o melhor desempenho possível.

#### Sugestões gerais de posicionamento

- Se for possível, utilize o mesmo modelo e a mesma marca para todos os altifalantes frontais. Isto cria um plano de som frontal e elimina a possibilidade de existência de interferências sonoras incómodas que ocorrem quando um som se move entre altifalantes de canal frontal não correspondentes.
- Evite posicionar os altifalantes num canto pois tal intensifica demasiado os tons graves.
- A colocação dos altifalantes atrás de cortinados, mobiliário, etc. reduz a resposta de agudos, diminuindo consideravelmente o efeito de estéreo. O ouvinte deve ser capaz de ver os altifalantes.
- Cada sala tem características acústicas diferentes e, frequentemente, as possibilidades de posicionamento são limitadas. Faça experiências para descobrir o melhor posicionamento para os altifalantes. Geralmente, os altifalantes devem ser dispostos o mais assimetricamente possível na sala.

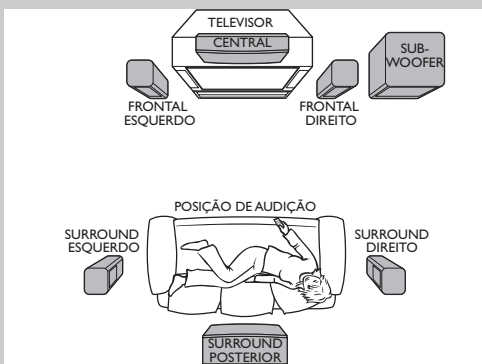

#### Posicionar os altifalantes frontais

- Posicione os altifalantes frontais esquerdo e direito a distâncias iguais do televisor.
- Os altifalantes frontais devem ser posicionados para que, quando vistos a partir da posição do ouvinte, o altifalante ligado aos terminais 'L' do receptor fique à esquerda do ouvinte e o altifalante ligado aos terminais 'R' fique à direita. Isto pode ser verificado com o controlo de balanço do menu de sistema.
- O melhor efeito de estéreo é obtido quando os 2 altifalantes frontais e o ouvinte criam um triângulo equilátero.

- A melhor altura para os altifalantes frontais é quando os altifalantes de tom mais alto (tweeters) estão à altura do ouvido (quando o ouvinte está sentado).
- Para evitar a interferência magnética com a imagem do televisor, não posicione os altifalantes frontais demasiado perto do televisor.

#### Posicionar o altifalante central

- O altifalante central deve ser posicionado centralmente entre os altifalantes frontais; por exemplo, sob ou sobre o televisor.
- A melhor altura para o altifalante central é à altura do ouvido (quando o ouvinte está sentado).

#### Posicionar os altifalantes surround

- O altifalante surround ligado aos terminais 'SL' do receptor deve ficar à esquerda do ouvinte e o altifalante ligado aos terminais 'SR' deve ficar à direita. Isto pode ser verificado com o controlo de balanço do menu de sistema.
- Se for possível, coloque os altifalantes surround ligeiramente acima do nível do ouvido.
- Os altifalantes surround esquerdo e direito devem ficar virados um para o outro, ficar alinhados com o ouvinte ou colocados atrás do ouvinte.
- Posicione o altifalante surround posterior direito atrás do ouvinte, à mesma distância e altura que os altifalantes surround esquerdo e direito.
- Tente não posicionar os altifalantes surround a uma distância maior da posição de audição que os altifalantes frontal e central. Caso contrário, o efeito de som surround pode diminuir.

#### Posicionar o subwoofer

Um subwoofer pode ser utilizado para melhorar o desempenho de graves do sistema.

- Se for possível, posicione o subwoofer à esquerda ou à direita do altifalante central na perspectiva frontal do altifalante central.
- O nível de graves pode ser aumentado se aproximar o subwoofer de um canto.

## 4.10 Ligar as antenas

### Atenção!

**Certifique-se sempre de que o receptor está desligado e a ficha não está ligada à tomada de parede antes de efectuar ou alterar as ligações!**

#### Antena FM

- Para obter a melhor recepção possível, ligue o conector FM (18) ao sistema de antena comunitária, ao sistema de antena de cabo e a uma antena FM montada no telhado com uma impedância de 75 OHM ( $\Omega$ ).
- Se nenhuma destas opções estiver disponível, pode utilizar a antena de fio fornecida para as estações mais próximas (a qualidade de recepção pode ser má).
- Mude a posição e a direcção da antena até encontrar a recepção FM mais forte. Em seguida, fixe a antena nessa posição.

#### Antena DAB

- Ligue a antena DAB fornecida ao conector DAB (18) do DFR9000. Coloque a antena numa formato em T, virada 90° para o lado. De preferência, junto de uma janela.
- Não fixe a antena a uma superfície de metal.
- Mude a posição e a direcção da antena até encontrar a recepção mais forte. Em seguida, fixe a antena nessa posição.

#### Antena AM

- Ligue os fios da antena AM fornecida ao conector da antena AM (18).
- Certifique-se de que os terminais da antena ficam fechados no fio exposto da antena e não do isolamento de plástico.
- Vire a antena para obter uma recepção óptima.

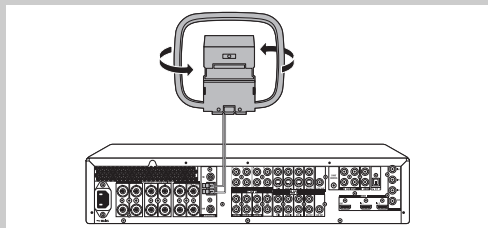
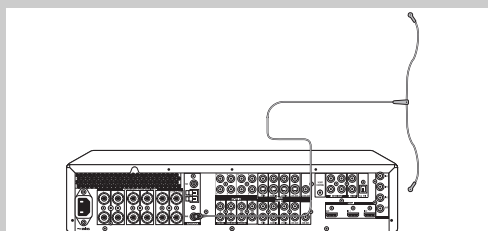
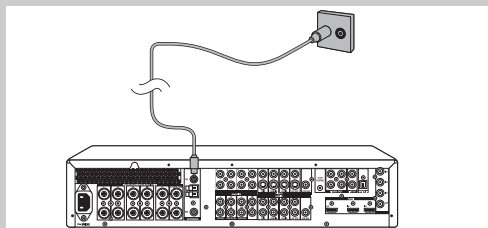

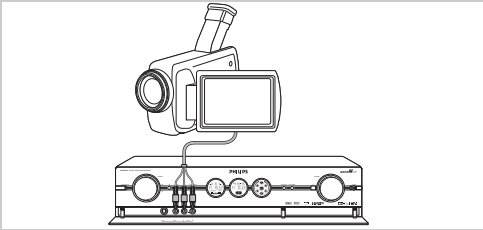

#### 4.11 Ligar uma câmara de vídeo (ou outras fontes externas portáteis)

- 1 Certifique-se de que o receptor está desligado e a *ficha não está ligada* à tomada de parede antes de efectuar as ligações!
- 2 Abra a aba (14) frontal do receptor.
- 3 Ligue as tomada de saída 'L' e 'R' de vídeo e áudio da câmara de vídeo (ou outras fontes externas portáteis) às tomadas de entrada 'L' e 'R' de vídeo e áudio (15) do DFR9000.  
Ou:
- 3 Ligue a tomada de saída S-Video da câmara de vídeo (ou outras fontes externas portáteis) à tomada de entrada S-Video (15) do DFR9000.

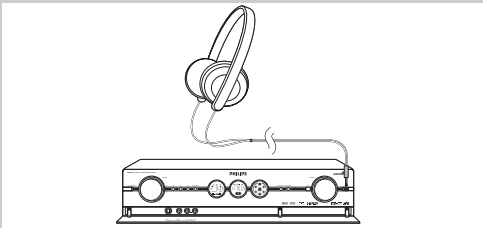

#### 4.12 Ligar os auscultadores

- Ligue os auscultadores com uma ficha tipo jack de 3,5 mm à tomada PHONES (13).  
> Os altifalantes são automaticamente silenciados e o som é reproduzido em estéreo.

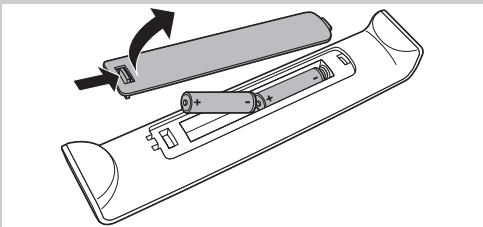

#### 4.13 Inserir as pilhas no telecomando

- 1 Remova a tampa do compartimento das pilhas e insira duas pilhas AA (R6, 1.5 V) de acordo com a configuração + e - do compartimento.
- 2 Volte a colocar a tampa.

#### 4.14 Ligar à corrente doméstica

Depois de ligar os altifalantes (e o equipamento opcional) como descrito, pode ligar o aparelho à tomada de parede.

- 1 Verifique se a tensão CA indicada na chapa de tipo (na parte inferior do aparelho) corresponde à tensão CA local.  
Se não corresponder, contacte o revendedor ou a organização de assistência.
- 2 **Certifique-se de que todas as ligações foram efectuadas antes de ligar o DFR9000 à corrente doméstica.**
- 3 Ligue o cabo de alimentação à tomada de parede.  
> Quando o aparelho está ligado à tomada de parede, o indicador Standby/On (1) fica vermelho.  
> A fonte de alimentação CA fica ligada.
- Quando o aparelho é colocado em espera, continua a consumir energia.  
**Para desligar totalmente o aparelho da corrente doméstica, retire a ficha do cabo de alimentação da tomada de parede.**

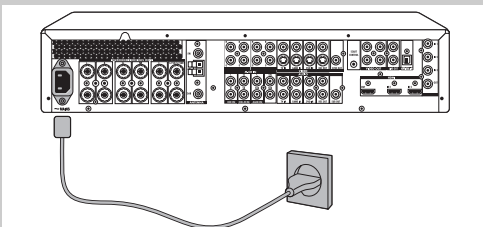

## 5. Menu System

Todas as definições do receptor (à excepção das regulações de som) são efectuadas através dos ecrãs visualizados e com a ajuda dos seguintes botões:

**no teclado local:** menu System (5), OK (4), ◀▶ (3) e ▲/▼ (2). Quando o menu de sistema está activo, o botão SOURCE (2) rotativo funciona como o botão de selecção para cima/para baixo.

**no telecomando:** menu System (5), OK (7) e ◀▶/▲/▼ (6).

Em seguida, iremos descrever como pode utilizar o DFR900 com os botões do telecomando. Se necessitar dos botões do teclado local, estes serão indicados.

O receptor é programado em fábrica com especificações padrão. No entanto, pode ajustar estas especificações de acordo com as suas preferências. Algumas definições têm de ser efectuadas antes de começar a utilizar o DFR9000. Para este fim, consulte '6. Configurar o receptor'.

Os ecrãs de menu do receptor permitem-lhe ajustar as diversas definições.

Para obter uma descrição geral e uma explicação de todos os menus, consulte '10. Descrição geral do menu System'.

*Nota: As definições dos submenus podem ser anuladas, seleccionando 'Default' na parte inferior do submenu pretendido. Para repor todas as definições de utilizador para as predefinições de fábrica, seleccione 'Reset all' no submenu 'Configuration'.*

### 5.1 Navegação básica nos menus

**1** Prima  (1) para ligar o receptor.

> O indicador Standby/On (1) do receptor desliga-se e 'WELCOME' aparece no visor central.



**2** Ligue o televisor e seleccione a entrada A/V.

**3** Utilize SELECT (3) para seleccionar RECVR.

**4** Utilize os botões de selecção de fonte (4) para seleccionar a fonte A/V pretendida.

**5** Prima SYSTEM MENU (5) para abrir o menu de sistema.

> O aro à volta do botão SOURCE rotativo (2) do receptor fica intermitente e o menu principal aparece no ecrã do televisor:



> Os botões que podem ser utilizados na navegação de menus são apresentados no visor central e na parte inferior do ecrã do televisor:

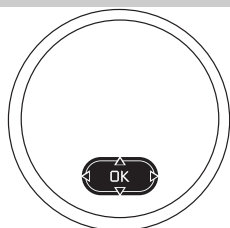

**6** Utilize ▲ e ▼ (6) para seleccionar o submenu cujas definições pretende alterar e confirme com ▶ (6).

> Os itens do submenu aparecem no ecrã do televisor juntamente com uma descrição geral das definições possíveis.

**7** Utilize ▲ e ▼ (6) para seleccionar um item no submenu e ▶ (6) para aceder ao item.

**8** Utilize ▲ e ▼ (6) para definir o valor e confirme com OK (7).

• Utilize ◀ (6) ou ■ (9) para sair do menu sem guardar nenhuma das definições.

**9** Prima SYSTEM MENU (5) para fechar o menu de sistema.



## 6. Configurar o receptor

Pode ajustar todas as predefinições do receptor de acordo com as suas preferências. No entanto, algumas definições têm de ser efectuadas antes de começar a utilizar o DFR9000.

### 6.1 Posicionar o DFR9000

- Posicione o receptor numa superfície estável e nivelada, afastado da incidência directa dos raios solares e de fontes de pó excessivo, sujidade, calor, água, humidade, vibração e campos magnéticos fortes. Não coloque o receptor sobre uma tapete.
- Não coloque o receptor sobre outro equipamento que pode aquecer (por exemplo, outro receptor ou amplificador).
- Não coloque nada sob o receptor (por exemplo, CD, revistas, etc.).
- Deve existir um espaço livre de 10 cm atrás e à frente do receptor e de 5 cm à direita e à esquerda para evitar o sobreaquecimento.
- Mantenha todas as entradas e saídas de ar desobstruídas para garantir a refrigeração correcta do receptor.
- Não exponha o aparelho ao contacto com líquidos.
- Não coloque objectos potencialmente perigosos (por exemplo, objectos com líquidos, velas, etc.) sobre o receptor.
- A existência de telemóveis ligados junto do aparelho pode causar avarias.

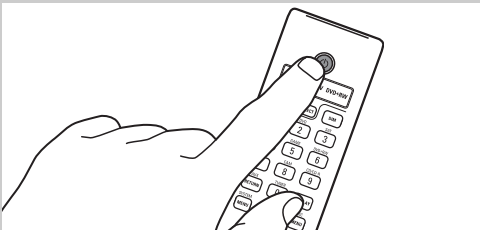
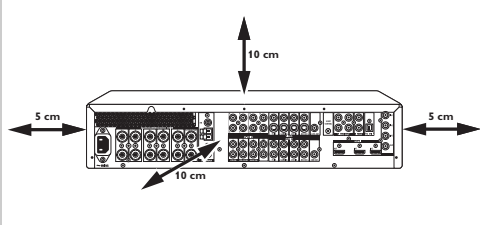

### 6.2 Ligar e desligar

- 1 Prima **⏻** (1) para ligar o receptor.
  - > A última fonte seleccionada é seleccionada automaticamente (se permanecer activa).
    - nome da fonte é apresentado no visor esquerdo.
- O receptor pode também ser ligado premindo qualquer um dos botões de selecção SOURCE (4) ou seleccionando a fonte com o botão SOURCE rotativo (2) do teclado local.
  - > O indicador Standby/On (1) desliga-se e 'WELCOME' aparece no visor central.
- 2 Prima **⏻** (1) para ligar o receptor em modo de espera.
  - > O indicador Standby/On (1) do receptor fica vermelho.
- Para desligar totalmente o receptor da corrente eléctrica, remova a ficha do cabo de alimentação da tomada de parede.

### 6.3 Seleccionar o idioma do menu de sistema

- 1 Certifique-se de que o receptor e o televisor estão ligados, RECVR está seleccionado e a fonte A/V está seleccionada.
- 2 Prima SYSTEM MENU (5) para abrir o menu de sistema.
  - > O menu principal aparece no ecrã do televisor.
    - menu 'Configuration' é o primeiro menu que pode ser seleccionado.
- 3 Utilize **▶** (6) para aceder ao submenu 'Configuration'.
  - > Os itens do submenu aparecem no ecrã do televisor juntamente com uma descrição geral das definições possíveis.
- 4 Utilize **▲** e **▼** (6) para seleccionar 'Language' e aceda com **▶** (6).
- 5 Utilize **▲** e **▼** (6) para seleccionar o idioma pretendido e confirme com **OK** (7).
- 6 Prima SYSTEM MENU (5) para fechar o menu de sistema.



### 6.4 Ajustar o tamanho e a distância dos altifalantes

O receptor deve estar informado sobre o número de altifalantes ligados e o respectivo tamanho. O tamanho (grande ou pequeno) determina o volume de graves enviados pelo receptor para os altifalantes.

Para garantir a obtenção do melhor som surround possível, especifique a distância entre a posição de audição e os diversos altifalantes. Isto é especialmente importante quando utiliza som surround Dolby e DTS. Só necessita de efectuar estas definições uma vez (excepto se alterar o posicionamento do sistema de altifalantes actual ou adicionar novos altifalantes, etc.).

*Nota: Consulte as instruções de utilização do sistema de altifalantes para obter informações detalhadas sobre a configuração.*

**Sugestões:**

- Se ligar um subwoofer passivo às tomadas 6.1SB/5.1SUB (17) numa configuração 5.1, defina 'SB size' como 'Subwoofer'.
- Sempre que existir um subwoofer ligado, 'SUB' deve ser definido como 'YES' ou 'Always'.
- Para os altifalantes que não estão ligados, seleccione 'None'.
- Normalmente, o altifalante central é posicionado directamente na parte frontal da sala de audição e mais perto da posição de audição do que dos altifalantes frontais. Isto significa que o som do altifalante central será ouvido a partir dos altifalantes frontais. Para evitar isto, afaste um pouco mais o altifalante central ('distância C'). Desta forma, o som reproduzido a partir dos altifalantes frontais e centrais é ouvido em simultâneo.

- 1** Certifique-se de que o receptor e o televisor estão ligados, RECVR está seleccionado e a fonte A/V está seleccionada.
- 2** Prima SYSTEM MENU (5) para abrir o menu de sistema.  
> O menu principal aparece no ecrã do televisor.
- 3** Utilize ▼ (6) para seleccionar 'Speakers' e aceda com ► (6).  
> Os itens do submenu aparecem no ecrã do televisor juntamente com uma descrição geral das definições possíveis.
- 4** Se utilizar ◀, ▶, ▼ e ▲ (6), pode definir o tamanho e a distância de todos os altifalantes. Confirme todos os ajustes com OK (7).
- 5** Prima SYSTEM MENU (5) para fechar o menu de sistema.

*Nota: Se definir os altifalantes como 'Small', deve também seleccionar uma frequência de corte ('Cut off') no menu. Para definir a frequência de corte dos altifalantes, consulte as instruções de utilização dos altifalantes.*

**6.5 Ajustar o volume dos altifalantes**

- 1** Certifique-se de que o receptor e o televisor estão ligados, RECVR está seleccionado e a fonte A/V está seleccionada.
- 2** Prima SYSTEM MENU (5) para abrir o menu de sistema.  
> O menu principal aparece no ecrã do televisor.
- 3** Utilize ▼ (6) para seleccionar 'Balance' e aceda com ► (6).  
> Os itens do submenu aparecem no ecrã do televisor juntamente com uma descrição geral das definições possíveis.
- 4** Se utilizar ◀, ▶, ▼ e ▲ (6), pode definir o volume de todos os altifalantes. Pode também activar um tom de teste. Confirme todos os ajustes com OK (7).
- 5** Prima SYSTEM MENU (5) para fechar o menu de sistema.

**6.6 Reatribuir as tomadas de entrada**

Isto só é necessário se pretender ligar um dispositivo para o qual não existem tomadas pré-atribuídas.

- Para determinar as tomadas de entrada de áudio e de vídeo actualmente atribuídas a uma fonte, comute para esta fonte e prima DISPLAY (22).  
> O visor esquerdo mostra a fonte seleccionada e, em seguida, o tipo do sinal de entrada (áudio, vídeo). O visor central mostra os nomes das tomadas de entrada às quais a fonte está ligada.
- 1** Certifique-se de que o receptor e o televisor estão ligados, RECVR está seleccionado e a fonte A/V está seleccionada.
  - 2** Prima SYSTEM MENU (5) para abrir o menu de sistema.  
> O menu principal aparece no ecrã do televisor.
  - 3** Utilize ▼ (6) para seleccionar 'AV input' e aceda com ► (6).  
> O ecrã do televisor apresenta uma lista dos nomes das fontes com as respectivas entradas de áudio e vídeo.
  - 4** Utilize ▼ e ▲ (6) para seleccionar o tipo de entrada de áudio e de vídeo que pretende configurar para uma fonte. Por exemplo, 'CD audio' para o CD da fonte de áudio. Aceda com ► (6).
  - 5** Utilize ◀, ▶, ▼ e ▲ (6) para seleccionar as tomadas de entrada que pretende atribuir para ligar o leitor de CD. Por exemplo, 'Game in'. Confirme com OK (7).
  - 6** Prima SYSTEM MENU (5) para fechar o menu de sistema.  
> O dispositivo (leitor de CD) pode agora ser ligado às tomadas GAME IN (25).



## 7. Utilizar o amplificador

Nota: Em seguida, iremos descrever como pode utilizar o amplificador com os botões do telecomando. Se necessitar dos botões do teclado local, estes serão indicados.

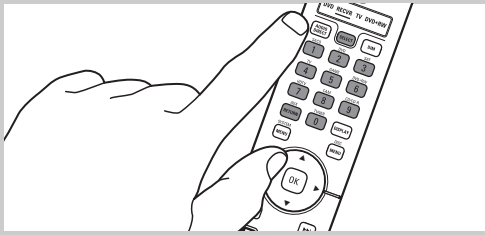

### 7.1 Seleção de fontes

- Utilize **SELECT (3)** para seleccionar RECVR.  
> Agora, pode utilizar o DFR9000.
- Utilize os botões de selecção de fonte (**4**) para seleccionar as fontes ligadas ao DFR9000.  
> O visor esquerdo mostra a fonte seleccionada e, em seguida, o tipo de sinal de entrada (áudio, vídeo). O visor central mostra os nomes das tomadas de entrada às quais a fonte está ligada.

Nota: Se, no menu 'AV input', áudio e vídeo estiverem definidos como 'None' para uma fonte, não é possível seleccionar esta fonte no DFR9000. Consulte '10.7 Menu A/V input'.



### 7.2 Controlo do som

- Utilize **SELECT (3)** para seleccionar RECVR.
- Utilize os botões de selecção de fonte (**4**) para seleccionar a fonte A/V pretendida.

#### Volume

- Utilize **-VOL + (10)** para ajustar o volume.
- Prima **MUTE (11)** para silenciar o som da fonte activa.

#### Graves

- 1 Prima **BASS/SUBTITLE (12)**.
- 2 Utilize **-VOL + (10)** para aumentar/diminuir a resposta de graves.

#### Agudos

- 1 Prima **TREBLE/ANGLE (13)**.
- 2 Utilize **-VOL + (10)** para aumentar/diminuir a resposta de agudos.

#### Intensidade de som

- Prima **LOUDNESS/MONITOR (15)** várias vezes para activar e desactivar a intensidade de som.

#### Volume posterior

- 1 Prima **REAR/AUDIO (18)**.
- 2 Utilize **-VOL + (10)** para ajustar o volume do altifalante surround.

#### Volume do subwoofer

- 1 Prima **SUB/ZOOM (19)**.
- 2 Utilize **-VOL + (10)** para ajustar o volume do subwoofer.



### 7.3 Seleccionar os modos surround

Os modos surround que podem ser seleccionados dependem dos altifalantes ligados e do tipo do sinal recebido. Os modos surround disponíveis são apresentados no visor central. Para obter uma descrição geral e a explicação dos modos surround possíveis, consulte '10. Modos surround'.

- Utilize **SURROUND (17)** para seleccionar os diversos modos surround.

Altifalantes instalados	L/R	- L/R + C - L/R + SL/SR - L/R + C + SL/SR	- L/R + SL/SR/SB - LR + C + SL/SR/SB
<b>Sinal de entrada</b>			
<b>Mono</b>	Mono	Mono	Mono
<b>Estéreo (incluindo FM, DAB)</b>	Estéreo	1. Estéreo 2. Filme DPLII 3. Música DPLII 4. Cinema DTS Neo:6 5. Música DTS Neo:6	1. Estéreo 2. Filme DPLIIX 3. Música DPLIIX 4. Cinema DTS Neo:6 5. Música DTS Neo:6
<b>Surround</b>	Estéreo	1. Estéreo 2. Dolby Digital ou DTS	1. Estéreo 2. Dolby Digital ou DTS 3. Dolby Digital EX ou DTS ES
<b>Entrada multicanal analógica</b>	----	----	----



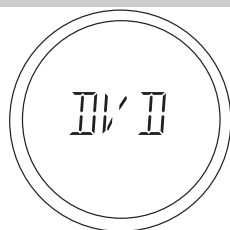

## 7.4 Fontes de reprodução

- 1 Ligue o dispositivo de reprodução.
- 2 Prima  (1) para ligar o receptor.  
> O indicador luminoso Standby/On apaga-se e 'WELCOME' aparece no visor esquerdo.
- 3 Selecione o dispositivo pretendido como fonte utilizando os botões de selecção Source (4).
- 4 Inicie a reprodução no dispositivo de fonte seleccionado.

## 7.5 Gravar a partir das fontes







Durante a gravação, o sinal recebido é reproduzido por todas as saídas de áudio e vídeo (se a fonte incluir um sinal de vídeo) do receptor. As definições de som não afectam a gravação.

- 1 Ligue o receptor, o dispositivo a partir do qual pretende efectuar a gravação e o dispositivo de gravação.
- 2 Selecione o dispositivo a partir do qual pretende efectuar a gravação como fonte.  
> O nome da fonte seleccionada é apresentado no visor central.
- 3 Prepare a fonte de gravação pretendida.  
Deve ser ligada a uma das saídas do receptor:
  - Se for necessário, selecione a tomada de entrada ('M-CH IN', CD IN', CD-R IN', etc.) à qual a tomada de saída do dispositivo de gravação está ligada. Consulte 'Seleccionar tomadas de entrada para gravação' a seguir.
- 4 Inicie a gravação no dispositivo de gravação.
- 5 Inicie a reprodução da origem a partir da qual pretende gravar.

*Nota: Se o dispositivo de gravação estiver seleccionado para reprodução através do amplificador, a tomada de saída analógica REC OUT (25) é silenciada para evitar os ciclos de feedback de som que podem danificar o equipamento de áudio.*

### Seleccionar tomadas de entrada para gravação

Isto só é necessário quando uma das tomadas de entrada de áudio analógicas está ligada ao dispositivo de gravação: AUDIO: TV IN, GAME IN, DVD IN (25), M-CH IN, CD IN, CD-R IN, AUX IN (24).

- 1 Certifique-se de que o receptor e o televisor estão ligados e que RECVR e a fonte A/V estão seleccionados.
- 2 Prima SYSTEM MENU (5) para abrir o menu de sistema.  
> O menu principal aparece no ecrã do televisor.  
O menu 'Configuration' é o primeiro menu que pode ser seleccionado.
- 3 Utilize  (6) para aceder ao submenu 'Configuration'.  
> Os itens do submenu aparecem no ecrã do televisor juntamente com uma descrição geral das definições possíveis.
- 4 Utilize  e  (6) para seleccionar 'Rec audio' e aceda com  (6).
- 5 Utilize  e  (6) para seleccionar a tomada de entrada pretendida e confirme com OK (7).
- 6 Prima SYSTEM MENU (5) para fechar o menu de sistema.



## 7.6 Gravar a partir da saída digital

Notas:

- Durante a gravação de um sinal Dolby Digital ou DTS, cada faixa deve ser gravada individualmente.
- A gravação digital não é possível a partir de uma fonte multicanal analógica.
- Antes de iniciar a gravação a partir da saída digital, certifique-se de que a saída está definida para corresponder ao dispositivo de gravação. Consulte '10.1 Menu Configuration' para obter a definição de 'Digital out' adequada.
- A gravação digital não é possível quando o material da fonte digital está protegido contra cópia.

Se existir um gravador digital ligado à tomada DIGITAL OUT (28) do receptor, todos os sinais enviados pelas entradas digitais podem ser gravados directamente no gravador de áudio ligado (à excepção dos sinais enviados por M-CH IN (24)). O receptor converte também todos os sinais enviados pelas entradas analógicas para a saída digital. O receptor pode ser utilizado para gravar digitalmente um sinal de áudio de som surround multicanal (Dolby Digital ou DTS) a partir, por exemplo, de DVD para CD-R. O receptor converte o sinal multicanal digital num sinal estéreo sem perda das informações de som relevantes.



## 8. Utilizar o sintonizador

Nota: Em seguida, iremos descrever como pode utilizar o sintonizador com os botões do telecomando. Se necessitar dos botões do teclado local, estes serão indicados.

### 8.1 Sintonizar as estações de rádio (FM, FM-M e MW)

- 1 Prima SELECT (3) para seleccionar RECVR.
- 2 Utilize TUNER (4) para seleccionar o sintonizador como fonte e seleccione a banda pretendida (FM, FM-M(ono) ou MW). Seleccione FM-M(ono) quando a recepção FM for insuficiente.
  - > A banda seleccionada é apresentada no visor esquerdo.
- 3 Prima ◀◀ ou ▶▶ (8) durante cerca de 1 segundo e, em seguida, liberte.
  - > 'SEARCH' aparece no ecrã do televisor e no visor central. O sintonizador começa agora a procurar uma estação de rádio com um sinal suficientemente forte.
  - > A banda e a estação (nome da estação e frequência) são apresentadas no ecrã do televisor e no visor central. Se o sinal de rádio for estáreo, Ⓜ é apresentado.
- Prima ◀◀ ou ▶▶ (8) novamente para interromper a procura.
- 4 Repita o passo 3 até encontrar a estação de rádio pretendida.
- Para sintonizar uma estação de rádio com sinal fraco, prima brevemente ◀◀ ou ▶▶ (8) tantas vezes quantas as necessárias para obter uma recepção óptima.



### 8.2 Pré-sintonizar estações de rádio (FM, FM-M e MW)

É possível armazenar um máximo de 40 estações de rádio pré-sintonizadas na memória do sintonizador.

#### Preparação

- 1 Certifique-se de que o televisor está ligado.
- 2 Prima SELECT (3) para seleccionar RECVR.
- 3 Prima TUNER (3) para seleccionar o sintonizador como fonte.

#### Procura automática e armazenamento

O DFR9000 procura automaticamente as estações de rádio com um sinal suficientemente forte e armazena-as na memória.

- 1 Prima SYSTEM MENU (5) para abrir o menu de sistema.
  - > O menu principal aparece no ecrã do televisor:
- 2 Utilize ▼ (6) para seleccionar 'Tuner' e aceda com ▶ (6).
  - > O menu do sintonizador aparece no ecrã do televisor:
  - Prima TUNER (4) se pretender alterar a banda.
- 3 'Autoprogram' é seleccionado. Aceda com ▶ (6).
- 4 Utilize ▲ ou ▼ (7) para seleccionar o número da estação a partir do qual as estações de rádio encontradas serão armazenadas e confirme com OK (7).
  - > 'ACTIVE' aparece no visor central e no ecrã do televisor. A procura automática é iniciada e as estações de rádio com sinal suficientemente forte são armazenadas na memória. As estações de rádio já armazenadas são eliminadas. A estação actual e qualquer estação superior são eliminadas.
- 5 Prima SYSTEM MENU (5) para fechar o menu de sistema.
  - > A procura pára assim que as 40 estações de rádio são armazenadas.

Nota: Durante a procura automática, pode sair do menu 'Tuner' para efectuar outras definições. 'Active' fica intermitente no ecrã do televisor.

#### Procura manual e armazenamento

- 1 Prima SYSTEM MENU (5) para abrir o menu de sistema.
  - > O menu principal aparece no ecrã do televisor:
- 2 Utilize ▼ (6) para seleccionar 'Tuner' e aceda com ▶ (6).
  - > O menu do sintonizador aparece no ecrã do televisor:
- 3 Utilize ▼ (6) para seleccionar 'Set presets' e aceda com ▶ (6).
  - > 'PRESETS' aparece no ecrã do televisor e no visor central.
- 4 Utilize ▼ e ▲ (6) para seleccionar um número pré-sintonizado.
- 5 Utilize ◀ e ▶ (6) para seleccionar uma estação de rádio (frequência) que pretende armazenar com o número seleccionado. Confirme com OK (7).
  - > 'STORE' aparece no visor central e no ecrã do televisor.
  - A estação de rádio é agora armazenada com este número.
- 6 Armazene outras estações de rádio da mesma forma.
- 7 Prima SYSTEM MENU (5) para fechar o menu de sistema.

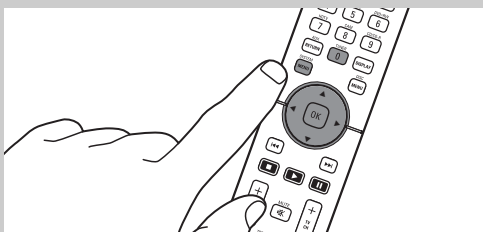
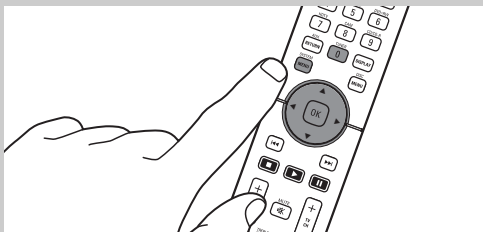

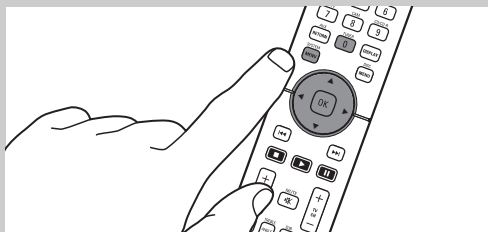

#### Mover estações de rádio pré-sintonizadas

- 1** Prima SYSTEM MENU (5) para abrir o menu de sistema.  
> O menu principal aparece no ecrã do televisor.
- 2** Utilize ▼ (6) para seleccionar 'Tuner' e aceda com ► (6).  
> O menu do sintonizador aparece no ecrã do televisor.
- 3** Utilize ▼ (6) para seleccionar 'Move preset' e aceda com ► (6).
- 4** Utilize ▼ ou ▲ (6) para seleccionar a estação pré-sintonizada que pretende mover e confirme com OK (7).  
> 'XX ( ) XX' aparece no visor central e no ecrã do televisor.
- 5** Utilize ▼ ou ▲ (6) para seleccionar o número com qual pretende armazenar a estação de rádio pré-sintonizada. Confirme com OK (7).  
> 'STORE II' aparece no ecrã do televisor e no visor central. A estação pré-sintonizada é armazenada com o número novo.
- 6** Reponha outras estações pré-sintonizadas da mesma forma.
- 7** Prima SYSTEM MENU (5) para fechar o menu de sistema.

#### Seleccionar estações de rádio pré-sintonizadas

- Em modo de sintonizador (FM, FM-M, MW), utilize ◀▶▲▼ (7) para seleccionar as estações pré-sintonizadas.  
> A banda, a estação (nome da estação e frequência) e o número pré-sintonizado são apresentados no ecrã do televisor e no visor central. Se o sinal de rádio for estéreo, ∞ é apresentado.

### 8.3 Estações de rádio DAB

O rádio digital DAB (Digital Audio Broadcast) é um sistema de transmissão novo que usufrui de todas as vantagens da difusão digital. O Digital Audio Broadcasting oferece uma escolha alargada de estações, qualidade de recepção melhorada e nitidez de som sem resintonização. São também recebidas informações de texto úteis. O rádio digital DAB não é afectado por interferências resultantes de condições atmosféricas adversas nem de interferências eléctricas. O rádio digital DAB oferece recepção de excelente qualidade e nitidez, e som sempre claro desde que permaneça na área de cobertura. O DFR9000 associa FM e DAB, oferecendo-lhe uma vasta gama de opções de audição, claridade de som melhorada e mais estações. No ecrã do televisor e visores locais são apresentados todos os tipos de informações adicionais (informações DLS - Dynamic Label Service) sobre o programa transmitido. Isto pode incluir o nome de um programa, números de telefone e endereços de correio electrónico.

#### Armazenar estações de rádio DAB

É possível armazenar um máximo de 99 estações DAB na memória do sintonizador.

- 1** Prima SELECT (2) para seleccionar RECVR.
- 2** Utilize TUNER (4) para seleccionar a banda DAB.

> **DAB** aparece no visor esquerdo e indica a potência do sinal da estação de difusão.

- 3** Prima SYSTEM MENU (5) e utilize ▼ (6) para seleccionar 'Tuner'. Aceda com ► (6).

- 4** Utilize ▼ (6) para seleccionar 'DAB scan'. Aceda com ► (6).  
> 'DAB SCAN' aparece no visor esquerdo e 'NEW' aparece no visor.

- 5** 'New' é seleccionado. Confirme com OK (7).

> 'ACTIVE' fica intermitente no ecrã do televisor e no visor esquerdo.  
As estações de rádio DAB são armazenadas por ordem alfabética. Isto demora alguns minutos.

- 6** Prima SYSTEM MENU (5) para fechar o menu de sistema.  
> A procura pára assim que todas as estações de rádio DAB disponíveis são armazenadas.

*Nota: Se pretender adicionar novas estações DAB (que tenham sido disponibilizadas recentemente) sem eliminar as estações já armazenadas, seleccione 'DAB can' novamente e, em seguida, seleccione 'Append'. Siga os passos 5 e 6.*

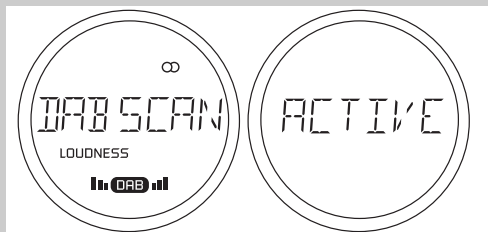
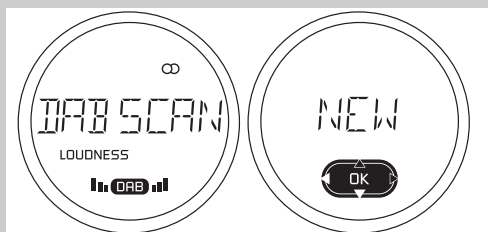
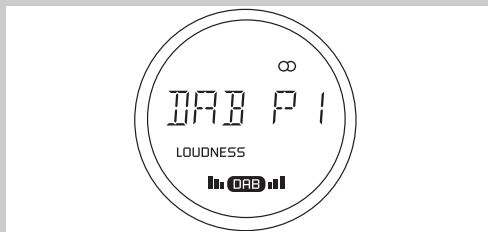

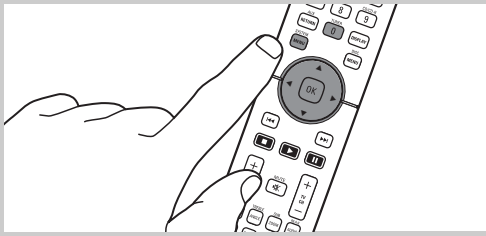

**Mover estações de rádio DAB**

- 1 Prima SYSTEM MENU (5) e utilize ▼ (6) para seleccionar 'TUNER'. Aceda com ► (6).
- 2 Utilize ▼ (6) para seleccionar 'DAB move'. Aceda com ► (6).

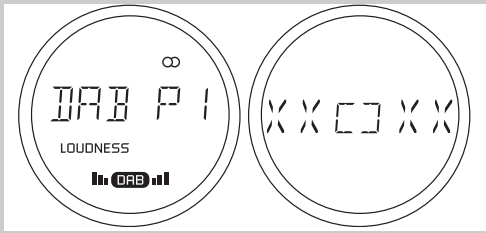

- 3 Utilize ▼ ou ▲ (6) para seleccionar a estação de rádio DAB que pretende mover.
  - > Os nomes e os números das estações são apresentados nos visores esquerdo e central e a lista de estações é apresentada no ecrã do televisor. O número da estação que pretende mover é apresentado no primeiro 'XX'.
- 4 Confirme com OK (7).
- 5 Utilize ▼ ou ▲ (6) para seleccionar o número com qual pretende armazenar a estação de rádio DAB.
  - > Os números das estações disponíveis aparecem no segundo 'XX'.
- 6 Confirme com OK (7) quando encontrar o número da estação pretendida.
  - > 'STORE D' aparece no visor central. A estação de rádio DAB é armazenada com o número novo.
- 7 Mova as restantes estações de rádio DAB da mesma forma.
- 8 Prima SYSTEM MENU (5) para fechar o menu de sistema.

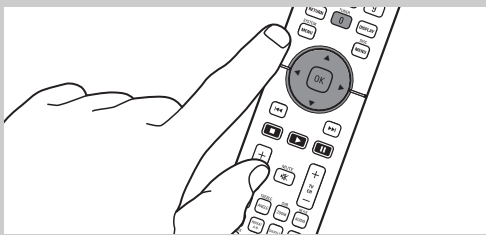

**Sintonizar estações de rádio DAB**

- Em modo de sintonizador (DAB), utilize ◀ ou ▶ (6) para seleccionar as estações pré-sintonizadas.
  - > 'TUNING' aparece no ecrã do televisor e no visor central.

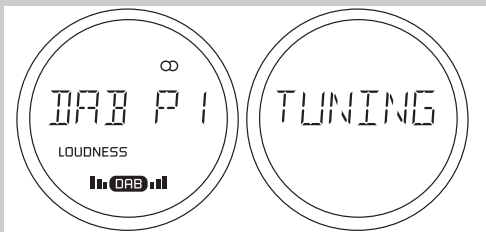

> Os nomes e os números das estações são apresentados nos visores esquerdo e central e a lista de estações é apresentada no ecrã do televisor.



> As informações DLS (Dynamic Lable Service) aparecem na metade inferior do ecrã do televisor.



- > Algumas estações de rádio DAB podem oferecer serviços secundários (por exemplo, programas de rádio secundários temporários ou permanentes, transmitidos na mesma frequência). Se existirem serviços secundários disponíveis, **DAB** fica intermitente no visor esquerdo.
- Prima OK (7) para activar um serviço secundário (por exemplo, um programa de rádio secundário de fundo). Utilize OK (7) para percorrer os serviços secundários disponíveis.

## 9. Modos surround



### Dolby Digital

Dolby Digital é uma norma de codificação, transmissão e descodificação para estéreo até canais 5.1 de áudio digital. Só está disponível com fontes de entrada digitais codificadas com dados Dolby Digital. Fornece um máximo de cinco canais de áudio principais individuais e um canal especial dedicado de efeitos de baixa frequência, disponibilizando áudio multicanal de elevada qualidade sem comprometer o desempenho de vídeo. Dolby Digital é a norma de áudio mundial para DVD-Video.

### Dolby Digital EX

Disponível quando o receptor está configurado para o funcionamento de canal 6.1. Dolby Digital EX introduz um canal posterior central para o formato de reprodução 5.1. Este canal adicional otimiza a espacialidade e o realismo para os efeitos de áudio panorâmicos produzidos da frente para trás, melhorando a localização dos canais surround posicionados directamente atrás do ouvinte.

Quando utilizado com filmes ou outros programas com codificação especial, Dolby Digital EX reproduz faixas sonoras especialmente codificadas para disponibilizar um campo de som 6.1 integral. Quando o receptor é definido para 6.1 e existe um sinal Dolby Digital, o modo EX é seleccionado automaticamente.

### Dolby Pro Logic II x

Processa filmes e conteúdo musical em estéreo em seis canais de reprodução independentes com som surround de banda integral.

**Dolby Pro Logic II x Movie** é optimizado para faixas sonoras de filmes, em especial as gravadas em Dolby Surround. A separação de canais e o movimento dos efeitos de som são comparáveis aos do Dolby Digital EX.

**Dolby Pro Logic II x Music** é optimizado para música.

O efeito surround é mais envolvente do que o do Pro Logic II Movie.



### DTS

DTS Digital Surround é um formato de som surround de canal 5.1 semelhante ao Dolby Digital. DTS (Digital Theater System) integra um máximo de cinco canais discretos (independentes) (frontal central, frontal esquerdo, frontal direito, direito surround, esquerdo surround) de som de frequência integral e um sexto canal para efeitos de baixa frequência (LFE). Normalmente, o sinal LFE está reservado para o subwoofer ou altifalantes capazes de reproduzirem gamas de baixa frequência.

### DTS ES

DTS Extended Surround é um formato de som surround de canal 6.1 que amplia o formato de som surround de canal 5.1 graças a um altifalante adicional posicionado atrás do ouvinte (ou seja, canal surround posterior). Existem duas versões de DTS ES: DTS Extended Surround Matrix e DTS Extended Surround Discrete 6.1.

### DTS 96/24

DTS 96/24 oferece reprodução de som de canal 5.1 de elevada qualidade para DVD-Video, sendo totalmente retrocompatível com todos os descodificadores DTS. '96' refere-se a uma frequência de amostragem de 96kHz (em comparação com a frequência de amostragem típica de 48kHz). '24' refere-se a um comprimento de palavra de 24 bits.

### DTS Neo:6

DTS Neo:6 fornece um máximo de seis canais de descodificação de matrizes a partir de material de matriz estéreo.

**Neo:6 Cinema** adequa-se a filmes. Neo:6 Cinema oferece uma boa separação de canais para as faixas sonoras dos filmes.

**Neo:6 Music** adequa-se a música. Privilegia a reprodução da fonte de estéreo através dos altifalantes esquerdo/direito, gerando um som ambiente surround e central naturais.

### Reconhecimento de marca comercial

Fabricado nos termos da licença da Dolby Laboratories. 'Dolby', 'Pro Logic' e o símbolo de duplo D  são marcas comerciais da Dolby Laboratories.

'DTS', 'DTS-ES', 'Neo:6' e 'DTS 96/24' são marcas comerciais da Digital Theater Systems, Inc.

Consulte a licença da placa de tipo e os avisos de marca comercial e de atenção na parte inferior do aparelho.

## 10. Descrição geral do menu System

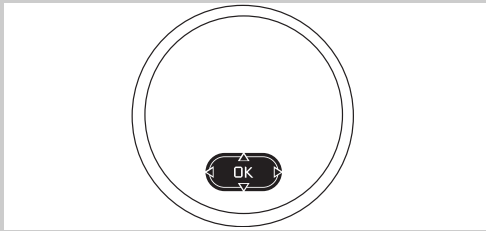

### Timer

### Audio delay

(Só está disponível para a fonte actualmente seleccionada.)

### C(entre) Width

### C(entre) Gain

### Night mode

### Audio in

### M(ultichannel) Subw(oofer) (Gain)

### Rec(ord) Audio

### Digital out

### Language

### Reset All

Este capítulo inclui uma descrição geral e a explicação de todos os itens e definições de menu. Para mais informações sobre a navegação nos menus, consulte '6. Menu System'.

Prima SYSTEM MENU (5) para aceder ao menu de sistema. Os botões que permitem a navegação nos menus são apresentados no visor central e na parte inferior do ecrã do televisor. Quando um botão é apresentado num cinzento esbatido, isto significa que não pode ser activado/ajustado (ainda). Por exemplo, 'Move preset' no menu 'Tuner' quando não existem estações pré-sintonizadas armazenadas ou 'TV out' no menu 'Picture' quando existe equipamento ligado compatível com HDMI.

### 10.1 Menu Configuration

O menu 'Configuration' permite especificar as definições básicas de configuração do DFR9000. É possível definir os seguintes itens:

Selecciona o tempo de atraso após o qual o receptor comuta automaticamente para o modo de espera. Pode seleccionar os seguintes tempos de atraso (em minutos): 30 Min, 60 Min, 90 Min e 120 Min. o temporizador é definido automaticamente como 'Off' quando o receptor comuta para o modo de espera.

Sincroniza o sinal de áudio e de vídeo das fontes A/V.

A sincronização é efectuada em incrementos de 10 milissegundos de 0 a 150. Quando definir o tempo de atraso de áudio, seleccione primeiro a fonte A/V antes de utilizar o menu de sistema. Em seguida, pode ver a imagem na fonte A/V e, em simultâneo, ajustar o som. O efeito pode ser visto directamente no ecrã do televisor: Esta definição tem um nível de menu suplementar indicado pelo ícone ► realçado na parte inferior do ecrã do televisor e pelo ícone ► aceso no visor central e que permite o ajuste do valor através de ▲ e ▼ (2). Confirme o ajuste com OK (4) ou prima ◀ para regressar ao nível anterior sem armazenar o ajuste. Não pode mudar para outra fonte durante a definição do tempo de atraso.

Desloca o rácio entre a saída dos altifalantes esquerdo/direito e central. Utilize esta opção para ajustar a recepção de som quando o som de estéreo é utilizado no modo DPLIIx Music.

Ajusta o conteúdo central da saída dos altifalantes esquerdo/direito. Utilize esta opção para ajustar a recepção de som quando o som de estéreo é utilizado no modo DTS Neo:6 Music.

Reduz as diferenças de volume entre as passagens mais sonoras e as passagens mais calmas. Esta opção só está disponível para sinais Dolby Digital e DTS e desde que seja suportada pelo material de fonte (por exemplo, um filme).

Selecciona entre a entrada de canal 6.1 (7.1) e a entrada de estéreo tripla. Se seleccionar 'MULTI-CH', as tomadas de entrada 'M-CH IN' (24) podem ser utilizadas para a ligação multicanal. Se seleccionar '3 x STEREO', as tomadas 'L/R', 'SL/SR' e 'C/SUB' (24) podem ser utilizadas para a ligação de estéreo tripla (CD IN, CDR-IN e AUX IN).

Os dispositivos de fonte multicanal analógicos podem necessitar de um ganho de subwoofer diferente consoante a gestão de graves. Pode definir quatro valores: 0,0 dB, +5,0 dB, +10,0 dB e +15,0 dB.

Se uma das seguintes tomadas de entrada de áudio analógicas estiver ligada a um dispositivo de gravação, esta tomada tem de ser seleccionada quando efectuar a gravação: AUDIO:TV IN, GAME IN, DVD IN (25), M-CH IN, CD IN, CD-R IN, AUX IN (24). Isto impede o dispositivo de gravação de enviar o sinal de entrada de áudio directamente para a tomada de saída à qual está ligado (ciclo de feedback de áudio), o que pode danificar o equipamento de áudio.

'Raw': O sinal de entrada digital será reproduzido no formato nativo sem ser modificado. Só seleccione esta definição quando o dispositivo de gravação suporta entrada multicanal.

Para mais informações, consulte as instruções de utilização do dispositivo de gravação. 'PCM': modulação de código de impulso. Selecciona PCM para a gravação digital.

Selecciona o idioma pretendido para o menu de sistema. Consulte também 'Seleccionar o idioma de menu do sistema' em '6. Configurar o receptor'.

Repõe todas as definições do 'menu System' para as predefinições de fábrica.



*Test tone*

*L(ef)t Volume*

*R(igh)t Volume*

*C(entre) Width*

*S(urround) L(ef)t Vol(ume)*

*S(urround) L(ef)t Vol(ume)*

*S(urround) B(ack) Vol(ume)*

*Sub(woofer) Vol(ume)*

*LFE Vol(ume)*

*Default*



*L(ef)t + R(igh)t size*

*C(entre) size*

*Surr(ound) size*

*Surr(ound) Back*

*Sub(woofer)*

*Cut off*

## 10.2 Menu Balance

O menu 'Balance' permite a definição do volume dos diversos altifalantes ligados. Pode também activar um tom de teste que pode ser utilizado para obter o balanço correcto entre os níveis de volume dos altifalantes. O altifalante seleccionado é indicado no visor direito. Consulte também 'Ajustar o volume dos altifalantes' em '6. Configurar o receptor'.

Permite a definição do nível de volume correcto dos 6 canais com a ajuda de um sinal de ruído. A selecção de 'On' inicia automaticamente o tom de teste. Premir ◀ (6) pára de imediato o tom de teste.

Ajusta o volume do altifalante frontal esquerdo para um valor entre - 10 dB e + 10 dB.

Ajusta o volume do altifalante frontal direito para um valor entre - 10 dB e + 10 dB.

Ajusta o volume do altifalante central para um valor entre - 10 dB e + 10 dB.

Ajusta o volume do altifalante surround esquerdo para um valor entre - 10 dB e + 10 dB.

Ajusta o volume do altifalante surround direito para um valor entre - 10 dB e + 10 dB.

Ajusta o volume do altifalante surround posterior para um valor entre - 10 dB e + 10 dB.

Ajusta o volume do subwoofer para um valor entre - 10 dB e + 10 dB.

Ajusta o volume do efeito de baixa frequência (LFE) para um valor entre - 10 dB e 0 dB.

Selecciona as predefinições de fábrica do volume para todos os altifalantes (0 dB).

## 10.3 Menu Speakers

O menu 'Speaker' permite informar o receptor sobre o número e o tamanho dos altifalantes ligados através da definição do tamanho e da distância dos altifalantes. O altifalante seleccionado é indicado no visor direito. Consulte também 'Ajustar o tamanho e a distância dos altifalantes' em '6. Configurar o receptor'. Algumas combinações de definições de tamanho dos altifalantes não são permitidas. Se este for o caso, os respectivos valores ficam cinzentos.

Selecciona o tamanho do altifalante frontal esquerdo e direito: 'Large' ou 'Small'.

Selecciona o tamanho do altifalante central: 'Large', 'Small' ou 'None'.

Selecciona o tamanho do altifalante surround esquerdo e direito: 'Large', 'Small' ou 'None'.

Activa ou desactiva o altifalante surround posterior ('Yes' ou 'No') ou define um subwoofer passivo ligado ('Subwoofer').

'No': Não existe nenhum subwoofer ligado.

'Yes': Subwoofer ligado. Caso existam altifalantes 'small' ligados, o subwoofer reproduz os tons graves dos altifalantes 'small' e do canal LFE.

'Always': Subwoofer ligado. O subwoofer reproduz os tons graves de todos os altifalantes ('small' e 'large') do canal LFE.

Determina frequência de corte (passagem) dos altifalantes 'small' e do subwoofer. Consulte as instruções de utilização do sistema de altifalantes para obter informações detalhadas sobre a configuração.

*L(ef) + R(ight) Dist(ance)*

Selecciona a distância dos altifalantes frontais esquerdo e direito entre um valor de 1 a 10 metros.

*C(entre) Distance*

Selecciona a distância do altifalante central entre um valor de 1 a 10 metros.

*S(urround) L(ef) + S(urround) R(ight) Dist(ance)*

Selecciona a distância dos altifalantes surround esquerdo e direito entre um valor de 1 a 10 metros.

*S(urround) B(ack) Dist(ance)*

Selecciona a distância do altifalante surround posterior entre um valor de 1 a 10 metros.

*Default*

Selecciona as predefinições de fábrica para o tamanho e a distância de todos os altifalantes.



### 10.4 Menu Tuner

O menu 'Tuner' permite a selecção e a programação das estações de rádio em modo FM, FM-M, MW e DAB. Consulte também '8. Utilizar o sintonizador'.

*Autoprogram*

Procura automaticamente e armazena um máximo de 40 estações de rádio em modo FM e MW.

*Set Presets*

Atribuição (manual) dos números pré-sintonizados às estações de rádio armazenadas em modo FM e MW. Estão disponíveis um máximo de 40 números pré-sintonizados.

*Move Preset*

Muda uma estação de rádio pré-sintonizada para outra posição (armazena-a com outro número pré-sintonizado).

*DAB Scan*

Procura e armazena estações de rádio DAB.

- Selecciona 'NEW' para procurar e armazenar as estações de rádio DAB.
- Selecciona 'APPEND' para adicionar estações novas sem eliminar as já armazenadas.

*DAB Move*

Muda uma estação de rádio DAB para outro local na base de dados (armazena-a com outro número pré-sintonizado).





**Brightness**

**Contrast**

**Saturation**

**TV Out**

**HDMI Out**

**TV Shape**

**Sharpness**

**Hue (apenas para sinal NTSC)**

**Default**

## 10.5 Menu Picture

O menu 'Picture' permite o ajuste das definições de imagem do televisor. Para algumas definições de imagem ('Brightness', 'Contrast', 'Saturation', 'Sharpness' e 'Hue'), o efeito da definição pode ser visto directamente no ecrã do televisor. Estas definições têm um nível de menu suplementar indicado pelo ícone ► realçado na parte inferior do ecrã do televisor e pelo ícone ► aceso no visor central e que permite o ajuste do valor através de ▲ e ▼ (2). Confirme o ajuste com OK (4) ou prima ◀ para regressar ao nível anterior sem armazenar o ajuste.

Ajusta a luminosidade da imagem visualizada (0 - 100).

Ajusta a intensidade geral do contraste (0 - 100).

Ajusta a saturação de cor da imagem projectada (0 - 100).

Selecciona a resolução e o modo das saídas do televisor (22): 576i RGB, 576p YPbPr, 720p YPbPr, 1080i YPbPr.

Selecciona a resolução e o modo da saída HDMI (27): Auto, 576p, 720p, 1080i, VGA, SVGA, XGA, SXGA. Os itens não suportados pelo monitor do televisor aparecem a cinzento.

Seleccione o formato da imagem visualizada no ecrã do televisor: 'Auto', '4:3', '16:9'.

Controla o contorno da imagem visualizada (0 - 100).

Ajusta a tonalidade da imagem projectada (0 - 100).

Repõe todas as definições do menu 'Picture' para as predefinições de fábrica.



**DCDI (apenas para sinal NTSC)**

**Cross Colour**

**True Life**

**Blue Extend**

**Green Extend**

**Skin Tone**

**Black Level**

**DNR**

**Default**

## 10.6 Menu Enhancement

O menu 'Enhancement' permite definir o televisor para ajustar automaticamente as definições.

DCDI (Directional Correlational Deinterlacing) elimina as margens irregulares que aparecem quando se visualiza vídeo entrelaçado padrão em visores de leitura progressiva (On/Off).

Impede a visualização das cores em locais incorrectos (On/Off).

Optimiza os detalhes de uma imagem, como, por exemplo, a textura da pele, sardas ou cabelo, tornando-os mais visíveis e reais. 'True Life' melhora também as margens grandes para criar uma maior profundidade de percepção. (Off/1-8.)

Optimiza as cores azuis da imagem projectada. Torna as cores mais vivas e melhora a resolução dos detalhes. (Off/1-4.)

Optimiza as cores verdes da imagem projectada. Torna as cores mais vivas e melhora a resolução dos detalhes. (Off/1-4.)

Ajusta o espectro de cores da pele humana visualizada no ecrã do televisor (Off/1-4).

Ajusta a luminosidade (nível de pretos) da imagem visualizada (On/Off).

Dynamic Noise Reduction. Melhora a qualidade da imagem de vídeo ao remover a distorção dos sinais (On/Off).

Repõe todas as definições do menu 'Enhancement' para as predefinições de fábrica.





## 10.7 Menu A/V input

O menu 'A/V input' permite a (re)atribuição das tomadas de entrada para a ligação a um dispositivo A/V específico. Se a opção 'None' estiver seleccionada, a fonte ligada não é reconhecida pelos botões de selecção Source (2 e 4) e a fonte não é apresentada no visor. Consulte 'Vista posterior' em '3.2 Vista posterior' e 'Reatribuir as tomadas de entrada' em '6 Configurar o receptor'.

### SACD Video

A tomada de entrada HDMI 1 (27) está atribuída ao equipamento de vídeo SACD. As outras tomadas de entrada que podem ser atribuídas para a ligação do equipamento SACD são: HDMI IN 2 (27), VIDEO 1 IN (19), VIDEO 2 IN (20), TV IN (21), GAME IN (21) e DVD IN (21).

### SACD Audio 1

As tomadas de entrada M-CH IN (24) estão atribuídas ao equipamento SACD. As outras tomadas de entrada que podem ser atribuídas para ligação do equipamento SACD são: OPTICAL IN (23), DIGITAL IN 1 (28), DIGITAL IN 2 (28), DIGITAL IN 3 (28), HDMI IN 1 (27), HDMI IN 2 (27), CD IN (24), CD-R IN (24), AUX IN (24), TV IN (25), GAME IN (25), DVD IN (25).

### SACD Audio 2

A tomada de entrada HDMI 1 (27) está atribuída a dispositivos SACD com suporte HDMI. As outras tomadas de entrada que podem ser atribuídas para ligação a um dispositivo SACD com suporte HDMI são: M-CH IN (24), OPTICAL IN (23), DIGITAL IN 1 (28), DIGITAL IN 2 (28), DIGITAL IN 3 (28), HDMI IN 1 (27), HDMI IN 2 (27), CD IN (24), CD-R IN (24), AUX IN (24), TV IN (25), GAME IN (25), DVD IN (25).

### DVD Video

A tomada de entrada seguinte está atribuída ao sinal de vídeo de um leitor/gravador de DVD: VIDEO 1 IN (19). As outras tomadas de entrada que podem ser atribuídas para a entrada de sinal de vídeo DVD são: HDMI IN 1 (27), HDMI IN 2 (27), VIDEO 2 IN (20), TV IN (21), DVD IN (21), GAME IN (21).

### DVD Audio

A tomada de entrada DIGITAL IN (28) está atribuída ao sinal de áudio de um leitor/gravador de DVD. As outras tomadas de entrada que podem ser atribuídas à entrada de sinal de áudio de DVD são: M-CH IN (24), OPTICAL IN (23), DIGITAL IN 2 (28), DIGITAL IN 3 (28), HDMI IN 1 (27), HDMI IN 2 (27), CD IN (24), CD-R IN (24), AUX IN (24), TV IN (25), GAME IN (25), DVD IN (25).

### Sat(ellite) Video

A tomada de entrada seguinte está atribuída ao sinal de vídeo de um receptor de satélite: VIDEO 2 IN (20). As outras tomadas de entrada que podem ser atribuídas à entrada de sinal de vídeo de um receptor de satélite são: HDMI IN 1 (27), HDMI IN 2 (27), VIDEO 1 IN (19), TV IN (21), GAME IN (21), DVD IN (21).

### Sat(ellite) Audio

A tomada de entrada OPTICAL IN (23) está atribuída ao sinal de áudio de um receptor de satélite. As outras tomadas de entrada que podem ser atribuídas à entrada de sinal de áudio de um receptor de satélite são: M-CH IN (24), DIGITAL IN 1 (28), DIGITAL IN 2 (28), DIGITAL IN 3 (28), HDMI IN 1 (27), HDMI IN 2 (27), CD IN (24), CD-R IN (24), AUX IN (24), TV IN (25), GAME IN (25), DVD IN (25).

### TV Video

As tomadas de entrada TV IN (21) estão atribuídas ao sinal de vídeo de um televisor. As outras tomadas de entrada que podem ser atribuídas para a entrada de sinal de vídeo de um televisor são: HDMI IN 1 (27), HDMI IN 2 (27), VIDEO 1 IN (19), VIDEO 2 IN (20), GAME IN (21), DVD IN (21).

### TV Audio

As tomadas de entrada TV IN (25) estão atribuídas ao sinal de áudio de um televisor. As outras tomadas de entrada que podem ser atribuídas à entrada de sinal de vídeo de um televisor são: M-CH IN (24), OPTICAL IN (23), DIGITAL IN 1 (28), DIGITAL IN 2 (28), DIGITAL IN 3 (28), HDMI IN 1 (27), HDMI IN 2 (27), CD IN (24), CD-R IN (24), AUX IN (24), TV IN (25), GAME IN (25), DVD IN (25).

**Game Video**

As tomadas de entrada GAME IN (21) estão atribuídas ao sinal de vídeo de uma consola de jogos. As outras tomadas de entrada que podem ser atribuídas para a entrada de sinal de vídeo de uma consola de jogos são: HDMI IN 1 (27), HDMI IN 2 (27), VIDEO 1 IN (19), VIDEO 2 IN (20), TV IN (21), DVD IN (21).

**Game Audio**

As tomadas de entrada GAME IN (25) estão atribuídas ao sinal de áudio de uma consola de jogos. As outras tomadas de entrada que podem ser atribuídas à entrada de sinal de vídeo de uma consola de jogos são: M-CH IN (24), OPTICAL IN (23), DIGITAL IN 1 (28), DIGITAL IN 2 (28), DIGITAL IN 3 (28), HDMI IN 1 (27), HDMI IN 2 (27), CD IN (24), CD-R IN (24), AUX IN (24), TV IN (25), GAME IN (25), DVD IN (25).

**DVD + RW Vid(eo)**

A tomada de entrada seguinte está atribuída ao sinal de vídeo de um leitor/gravador de DVD: DVD IN (21). As outras tomadas de entrada que podem ser atribuídas à entrada do sinal de vídeo de um leitor/gravador são: HDMI IN 1 (27), HDMI IN 2 (27), VIDEO 1 IN (19), VIDEO 2 IN (20), TV IN (21), GAME IN (21).

**DVD + RW Aud(io)**

A tomada de entrada seguinte está atribuída ao sinal de áudio de um leitor/gravador de DVD: DVD IN (25). As outras tomadas de entrada que podem ser atribuídas à entrada do sinal de áudio de um leitor/gravador de DVD são: M-CH IN (24), OPTICAL IN (23), DIGITAL IN 1 (28), DIGITAL IN 2 (28), DIGITAL IN 3 (28), HDMI IN 1 (27), HDMI IN 2 (27), CD IN (24), CD-R IN (24), AUX IN (24), TV IN (25), GAME IN (25), DVD IN (25).

**HDTV Video**

A tomada de entrada HDMI IN 2 (27) está atribuída ao sinal de vídeo de um dispositivo de fonte HDMI. As outras tomadas de entrada que podem ser atribuídas à entrada do sinal de vídeo de um dispositivo de fonte HDMI são: HDMI IN 1 (27), VIDEO 1 IN (20), VIDEO 2 IN (20), TV IN (21), GAME IN (21), DVD IN (21).

**HDTV Audio**

A tomada de entrada HDMI IN 2 (27) está atribuída à entrada do sinal de áudio de um dispositivo de fonte HDMI. As outras tomadas de entrada que podem ser atribuídas à entrada do sinal de áudio de um dispositivo de fonte HDMI são: M-CH IN (24), OPTICAL IN (23), DIGITAL IN 1 (28), DIGITAL IN 2 (28), DIGITAL IN 3 (28), HDMI IN 1 (27), CD IN (24), CD-R IN (24), AUX IN (24), TV IN (25), GAME IN (25), DVD IN (25).

**CD Audio**

DIGITAL IN 2 (28) está atribuída ao sinal de áudio de um leitor de CD. As outras tomadas de entrada que podem ser atribuídas à entrada do sinal de áudio de um leitor de CD são: M-CH IN (24), OPTICAL IN (23), DIGITAL IN 1 (28), DIGITAL IN 3 (28), CD IN (24), CD-R IN (24), AUX IN (24), TV IN (25), GAME IN (25), DVD IN (25).

**CD-R Audio**

DIGITAL IN 2 (28) está atribuída ao sinal de áudio de um gravador de CD. As outras tomadas de entrada que podem ser atribuídas à entrada do sinal de áudio de um gravador de CD são: M-CH IN (24), OPTICAL IN (23), DIGITAL IN 1 (28), DIGITAL IN 3 (28), CD IN (24), CD-R IN (24), AUX IN (24), TV IN (25), GAME IN (25), DVD IN (25).

**AUX Audio**

As tomadas de entrada seguintes podem ser atribuídas à ligação de equipamento de áudio auxiliar: M-CH IN (24), OPTICAL IN (23), DIGITAL IN 1 (28), DIGITAL IN 2 (28), DIGITAL IN 3 (28), CD IN (24), CD-R IN (24), AUX IN (24), TV IN (25), GAME IN (25), DVD IN (25).



**Max(imum) Volume**

**M-CH(annel) In**

**CD In**

**CD-R In**

**AUX In**

**TV In**

**Game In**

**DVD In**

**Default**

## 10.8 Menu Gain

O menu 'Gain' permite a amplificação do sinal de entrada analógico quando o sinal é demasiado fraco para permitir uma saída de escala total.

Funcionalidade de segurança que limita a pressão do som (-1 dB – -30dB).

Amplifica o volume do dispositivo ligado às tomadas de entrada M-CH IN (24) (+0 dB – +12dB).

Amplifica o volume de um leitor de CD ligado a uma das tomadas de entrada atribuída à ligação de um leitor de CD (+0 dB – +12dB).

Amplifica o volume de um leitor/gravador de CD ligado a uma das tomadas de entrada atribuída à ligação de um leitor/gravador de CD (+0 dB – +12dB).

Amplifica o volume do equipamento de áudio auxiliar CD ligado a uma das tomadas de entrada atribuída à ligação do equipamento de áudio auxiliar (+0 dB – +12dB).

Amplifica o volume de um televisor ligado a uma das tomadas de entrada atribuída à ligação de um televisor (+0 dB – +12dB).

Amplifica o volume de uma consola de jogos ligada a uma das tomadas de entrada atribuída à ligação de uma consola de jogos (+0 dB – +12dB).

Amplifica o volume de um leitor/gravador de DVD ligado a uma das tomadas de entrada atribuída à ligação de um leitor/gravador de DVD (+0 dB – +12dB).

Repõe todas as definições do menu 'Gain' para as predefinições de fábrica (0 dB).

## 11. Resolução de problemas

### AVISO

*Em circunstância alguma, deverá tentar reparar o aparelho pois tal invalida a garantia. Não abra o aparelho pois existe o risco de choque eléctrico.*

*Se necessitar de recorrer aos serviços de assistência:*

- 1) verifique os pontos listados abaixo;
- 2) visite a página de assistência online em <http://www.feedback.philips.com/support/>;
- 3) contacte a linha de assistência (consulte a página 63).

Problemas com o receptor	Causa possível	Solução
Sem alimentação mesmo quando prime  STANDBY ON.	O cabo de alimentação não foi ligado correctamente.	Ligue (correctamente o cabo de alimentação).
O volume diminui automaticamente/o som é desactivado totalmente.	O aparelho aqueceu demasiado.	Aguarde até o aparelho arrefecer.
O visor não se acende.	A luminosidade do visor for definida como 0.	Aumente a luminosidade do visor com DIM (22) no telecomando.
O receptor entra em modo de espera automaticamente. O indicador luminoso Standby fica intermitente e o receptor não pode ser activado novamente.	Sobreaquecimento interno.	Afaste o receptor das fontes de calor (ou vice-versa).  Certifique-se de que não existe nenhum objecto sobre o receptor.  Certifique-se de que o receptor não é colocado sobre equipamento que pode aquecer (por exemplo, outro receptor ou amplificador).  Certifique-se de que todas as entradas e saídas de ar estão desobstruídas.
Problemas com o telecomando	Causa possível	Solução
Sem resposta aos comandos do telecomando.	Baterias colocadas incorrectamente.  Distância ao DFR9000 demasiado grande.  Modo de telecomando incorrecto.	Introduza correctamente as baterias.  Reduza a distância.  Utilize SELECT (3) para seleccionar RECVR.
O modo de telecomando não se acende na janela de estado (3).	Baterias gastas.	Substitua as baterias.
Problemas com os altifalantes	Causa possível	Solução
Som de má qualidade ou sem som num ou mais altifalantes.	Altifalantes ligados incorrectamente. Consulte '4.8 Ligar os altifalantes'.  Tamanho, distância e/ou volume dos altifalantes definidos incorrectamente.  Opção 'Mute' (11) activada.  Tamanho do altifalante definido como 'None' no menu 'Speaker'.	Ligue correctamente os altifalantes.  Defina (correctamente) o tamanho, a distância e/ou o volume. Consulte '6.4 Ajustar o tamanho e a distância dos altifalantes' e '6.5 Ajustar o volume dos altifalantes'.  Desactive a opção 'Mute' (11).  Selecione o tamanho de altifalante correcto. Consulte '6.4 Ajustar o tamanho dos altifalantes'.
Som esquerdo e direito invertido.	Altifalantes ligados incorrectamente.	Ligue correctamente os altifalantes. Consulte '4.8 Ligar os altifalantes'.

O nível de som de um ou mais altifalantes está demasiado alto ou demasiado baixo.	Nível de som ajustado incorrectamente.	Ajuste (correctamente) o nível de som dos altifalantes. Consulte '6.5 Ajustar o volume dos altifalantes'.
Som grave de má qualidade.	Altifalantes desalinados.	Ligue os fios coloridos (ou marcados) aos terminais coloridos e os fios pretos (ou não marcados) aos terminais pretos.
Resposta incorrecta do subwoofer.	Subwoofer posicionado demasiado perto do meio da sala.	Posicione o subwoofer perto de um canto.

<b>Problemas de vídeo</b>	<b>Causa possível</b>	<b>Solução</b>
---------------------------	-----------------------	----------------

Sem imagem.	Canal de entrada A/V não seleccionado no televisor.	Verifique as instruções de utilização do televisor para obter o anal de entrada A/V correcto.
	Televisor desligado.	Televisor ligado.
	Entrada de vídeo incorrecta ligada à fonte.	Efectue a ligação de vídeo adequada.
Sem imagem após a definição da resolução no menu 'Picture' ('TV out').	Televisor não suporta a resolução seleccionada.	Anule a definição através do visor (central) local e seleccione outra resolução. Consulte '10.5 Menu Picture' ('TV out').  Se foi possível, ligue o televisor TV a CVBS OUT (22) ou efectue uma ligação S-Video através de REC OUT (21).
Televisor sem imagem quando selecciona uma fonte utilizando VIDEO 1 IN(19) ou VIDEO 2 IN (20).	O dispositivo de origem só fornece sinal CVBS e não tem sinal RGB.	Ligue o cabo cinch amarelo do cabo de 6 cinch + controlo Scart para Scart a TV IN (21), GAME IN (21) ou DVD IN (21) e mude para uma fonte utilizando uma destas entradas.

<b>Problemas com o sintonizador</b>	<b>Causa possível</b>	<b>Solução</b>
-------------------------------------	-----------------------	----------------

Recepção de rádio de má qualidade, a programação automática não funciona correctamente.	O DFR9000 ou a antena está junto de uma fonte de radiação como um televisor; leitor de CD, gravador de CD, leitor de DVD, etc.	Altere a posição da fonte de interferência ou desligue-a.
	Antena com sinal fraco.	AM: rode a antena até melhorar a recepção.  FM/FM-M/MW: tente optimizar a recepção com os botões ◀◀ ou ▶▶ (8).
Recepção de rádio de má qualidade ou com interferências ou sem recepção no modo DAB.	Antena DAB posicionada incorrectamente.	Mude a posição e a direcção da antena até encontrar a recepção mais forte e, em seguida, fixe a antena nessa posição.
	A antena fornecida não é suficientemente potente para receber sinais DAB.	Instale uma antena DAB dedicada.
Ruído intermitente no sintonizador.	Interferência local.	Afaste o DFR9000 ou a antena dos computadores, luzes fluorescentes, motores ou outros electrodomésticos.

<b>Problemas de reprodução</b>	<b>Causa possível</b>	<b>Solução</b>
Existe uma fonte seleccionada mas o som não se ouve.	Volume no nível mínimo.	Ajuste o volume.
	A fonte não está ligada à tomada de entrada correcta ou a tomada de entrada foi reatribuída a outra fonte.	Verifique se a fonte está ligada à tomada de entrada correcta ou reatribua a tomada de entrada.
	Os auscultadores estão ligados.	Desligue os auscultadores.
	Foi seleccionada uma fonte incorrecta.	Selecione a fonte correcta.
	Opção 'Mute' (11) activada.	Desactive 'Mute' (11).
	A fonte não está a ser reproduzida.	Inicie a reprodução na fonte.
	Os altifalantes não foram ligados (correctamente).	Ligue os altifalantes (correctamente).
Não é possível seleccionar uma fonte ligada.	O áudio e vídeo da fonte foram definidos como 'None' no menu 'AV input'.	Selecione (atribua) as tomadas de entrada da fonte. Consulte '10.7 Menu AV input'.
Não existem som surround digital disponível.	O disco inserido ou a fonte seleccionada não suporta som surround digital.	Utilize outro disco ou selecione outra fonte.
	O modo surround não foi seleccionado.	Selecione o modo surround. Consulte '9. Modos surround'.
Sem som ou som de má qualidade durante a reprodução de SACD no leitor SACD (ou outro dispositivo de fonte multicanal analógico).	Definições de altifalante do dispositivo de fonte e do receptor são diferentes.	Certifique-se de que a configuração de altifalantes do dispositivo de fonte é igual à configuração de altifalantes do receptor.
Sem som ou som de má qualidade durante a reprodução de CD ou DVD normais no leitor SACD (ou outro dispositivo de fonte multicanal analógico).	O receptor envia o sinal através das saídas erradas.	Efectue uma ligação de áudio adicional para que o receptor a possa utilizar para enviar o sinal CD/DVD.
<b>Problemas de gravação</b>	<b>Causa possível</b>	<b>Solução</b>
A gravação a partir de um dispositivo de gravação específico não é possível (apenas válido para fontes de áudio).	Tomada de entrada incorrecta seleccionada no menu 'Configuration'.	Selecione a tomada de entrada à qual a tomada de saída dos dispositivos de gravação está ligada. Consulte '7.5 Seleccionar tomadas de entrada para gravação' e '10.1 Menu Configuration', submenu 'Rec audio'.
Não é possível efectuar a gravação digital através de DIGITAL OUT (28).	A frequência de amostragem não é suportada pelo dispositivo de gravação digital.	Certifique-se de que o dispositivo de gravação digital suporta frequências de amostragem entre 32 kHz e 48 kHz ou efectue a gravação através de uma das saídas analógicas.
	Conteúdo com protecção contra cópias.	
A totalidade da gravação aparece como uma faixa quando grava a partir de um disco DVD.	O leitor de DVD não fornece informações sobre as faixas.	Grave cada faixa individualmente.

## 12. Glossário

Alternar	Mudar entre estados alternantes. Por exemplo: entre ligar e desligar.
AM	Modulação de amplitude. Um método de transmissão de rádio através do qual as informações do sinal fazem com que a amplitude varie sem afectar a frequência.
Amplificador	Dispositivo electrónico que assume um sinal original, fornece-lhe mais potência e envia-o como saída.
Analógico	Ação de variação contínua ou movimento que demora a mudar de uma posição para outra. Os sinais de áudio e vídeo padrão são analógicos. Um sinal analógico tem um número infinito de níveis entre o valor mais alto e o valor mais baixo. (Diferente de digital onde as alterações ocorrem em incrementos.)
Áudio L/R	Esta abreviatura significa áudio Esquerdo e Direito.
Balanço	Ajusta os níveis de volume relativos dos canais esquerdo e direito do efeito de estéreo óptimo. Compensa o desequilíbrio de canais e o posicionamento assimétrico dos altifalantes.
CVBS	Significa 'Composite video, blanking, and sync'. Sinal de vídeo padrão produzido por videogravadores e receptores de satélite. O CVBS combina as informações de cor, luminância e sincronização num sinal. O sinal de áudio é transferido separadamente.
DAB	Digital Audio Broadcast. Norma de difusão digital terrestre reconhecida pela IUT (International Union for Tele-communications). A utilização de frequências DAB correctas (Banda III e Banda L) garante a qualidade da transmissão. Os programas DAB são difundidos num multiplex composto por seis a dez estações de rádio numa única frequência. O DAB suporta áudio e dados associados a programas (PAD, <i>Program Associated Data</i> ) ou dados não associados a programas (NPAD, <i>Non Program Associated Data</i> ), como, por exemplo, texto, imagens, dados e até mesmo vídeos. Neste caso, denomina-se DMB (Digital Multimedia Broadcasting).
dB	Decibel. A mais pequena alteração na intensidade de som que o ouvido humano pode captar. A duplicação do volume é um aumento de 10 dB. Para duplicar o volume num sistema de estéreo, necessita de um aumento de 10 vezes da saída de potência (WATTS).
DCDi™	DCDi™ por Faroudja significa Directional Correlation Deinterlacing e é um pacote de inovações de imagem que ajusta e optimiza a qualidade da imagem para obtenção de um nível óptimo de contraste, cor e nitidez.
Digital	Sistema de valores de dados ou imagens em formato de códigos discretos não contínuos, como, por exemplo, binário. Quando os dados estão em formato digital, podem ser processados, armazenados (gravados) e reproduzidos facilmente mantendo a integridade original.
DLS	Dynamic Label Service. Informações de texto de rádio fornecidas pelas estações de rádio DAB.
Dolby® Surround Sound	Dolby Stereo é o nome dado ao som surround de quatro canais desenvolvido pela Dolby Laboratories e introduzido nas salas de cinema nos anos 70. Utilizava um esquema de codificação de matriz denominado Dolby Surround que gravava quatro canais de informações em dois canais. Os dois canais são descodificados para L, R, Center e Surround durante a reprodução. O canal central é gravado de forma idêntica nos canais esquerdo e direito. Consulte também '9. Modos surround'.
DTS Digital Surround	DTS: abreviatura de Digital Theater System. À semelhança de Dolby Digital, o DTS é outro formato de som surround de 5.1 canais disponível em salas de cinema e como banda sonora opcional em alguns filmes DVD-Video para visualização home theater. O DTS não é um formato de banda sonora padrão para DVD-Video e não é utilizado para a difusão HDTV nem de satélite digital. Consulte também '9. Modos surround'.
DVD	Digital Versatile Disc. Disco óptico com o tamanho aproximado de um CD-ROM mas capaz de armazenar um filme completo. A tecnologia utiliza a compressão MPEG-2. A capacidade típica para estes discos é de 4.5 GB ou de cerca de 133 minutos de vídeo digital. Originalmente denominado 'Digital Video Disk'.
DVI	O DVI (Digital Video Interface) é uma nova forma de tecnologia de interface de vídeo destinada à maximização da qualidade de monitores LCD planos e de placas gráficas para vídeo sofisticadas. É também um método de transferência digital para HDTV, EDTV, ecrãs de plasma e outros ecrãs de vídeo de topo de gama para televisão, filmes e DVDs.
Entrada A/V	Permite a entrada de sinais de áudio/vídeo.
Entrelaçamento	Um fotograma de vídeo é composto por dois campos. O entrelaçamento é o processo de leitura da imagem para um ecrã de vídeo através do qual as linhas de um campo lido se encaixam uniformemente entre as linhas do campo anterior.

<b>Fase</b>	O tempo relativo entre cada sinal normalmente expresso em graus de deslocamento.
<b>FM</b>	Modulação de frequência. Método que combina um sinal de informação com o sinal da portadora para permitir a transmissão. O rádio FM tem frequência modulada. O áudio é codificado pela portadora através da variação da frequência em resposta ao áudio.
<b>Frequência</b>	Número de ciclos completos por segundo de um tom musical ou sinal electrónico expresso em Hertz (Hz).
<b>Frequência de rádio (RF)</b>	Gama de frequências utilizadas para a transmissão electromagnética (por exemplo, rádio e televisão).
<b>Ganho</b>	Termo geral para o aumento da potência do sinal ou da tensão produzida por um amplificador.
<b>Graves</b>	A gama mais baixa das frequências de áudio. Até cerca de 500 Hz.
<b>HDCP</b>	O DFR9000 suporta a protecção de conteúdo digital de banda larga (HDCP, <i>High bandwidth Digital Content Protection</i> ) proprietária da Intel.
<b>HDMI</b>	High Definition Multimedia Interface. Especificação desenvolvida pelo HDMI Working Group que combina áudio multicanal e vídeo de alta definição e que controla os sinais numa única interface digital para utilização com leitores de DVD, televisão digital e outros dispositivos audiovisuais.
<b>HDTV</b>	High Definition Television. Refere-se a um produto/sistema completo com os seguintes atributos mínimos de desempenho: um receptor que recebe transmissões digitais terrestres ATSC e descodifica todos os formatos de vídeo Table 3 ATSC; um formato de leitura de visualização com linhas de leitura verticais activas de 720 progressivos (720p), 1080 entrelaçados (1080i) ou superior; capacidades de rácio de aspecto para visualização de imagens 16:9; recebe e reproduz e/ou permite a saída de áudio Dolby Digital.
<b>Hertz (Hz)</b>	Unidade básica da frequência. Um Hertz é igual a um ciclo por segundo.
<b>Imagem</b>	Reprodução ou imitação de uma pessoa ou objecto apresentada por um tipo de suporte visual.
<b>Largura de banda</b>	Gama de frequências ou 'banda' de frequências entre os limites definidos pelos 'pontos de meia potência' onde a perda de sinal é de -3dB. Em termos de áudio e vídeo, é a banda de frequência processada num dispositivo sem perda ou distorção significativa. Quanto maior for a largura de banda, melhor será a qualidade obtida em termos de nitidez de imagem, qualidade de som, etc. Quanto maior for a largura da banda, melhor será o desempenho. (300 MHz é melhor do que 250 MHz.) Quando um sinal percorre um percurso com mais de um dispositivo (incluindo cabos), o factor limitador (obstrução) desse percurso é o dispositivo com a largura de banda mais pequena.
<b>LED</b>	Díodo emissor de luz. Uma fonte de luz durável de baixa potência, normalmente vermelha, verde ou amarela. Alguns LED podem produzir duas cores diferentes.
<b>LFE</b>	Canal de efeitos de baixa frequência. Um canal especial de 5 a 120Hz de informações destinado a efeitos especiais, tais como explosões em filmes. O canal LFE tem uma margem livre de 10 dB adicionais para suportar o nível necessário.
<b>Macrovision</b>	A Macrovision fornece soluções de licenciamento e protecção contra cópia para a indústria de audiovisual, software e hardware.
<b>Modulação</b>	O processo de adicionar um sinal de informações a uma frequência portadora para permitir a sua transmissão. Assim, a portadora é 'modulada' pelo sinal de informações, como acontece num modem.
<b>Multicanal</b>	Os DVD são formatados para que cada faixa de som constitua um campo de som. Multicanal refere-se a uma estrutura de faixas de som com três ou mais canais.
<b>Nível</b>	A intensidade relativa de uma fonte de áudio ou de vídeo.
<b>Nível de pretos</b>	Denominado frequentemente por 'luminosidade', o nível de preto é o nível de luz produzido num ecrã de vídeo.
<b>NSV™</b>	Noise Shaped Video. NSV™ é um novo formato de vídeo. Foi concebido para oferecer transmissão em sequência simplificada, suportar qualquer codec de áudio e vídeo e ser compatível com praticamente todas as plataformas. Actualmente, o NSV™ utiliza MP3 para áudio e VP3 para vídeo.
<b>NTSC</b>	National Television Standards Committee. A norma de televisão para a América do Norte e zonas da América do Sul com 525 linhas/60 Hz (actualização 60 Hz), dois campos por fotograma e 30 fotogramas por segundo. Numa perspectiva técnica, a NTSC é um esquema de modulação de cores. Para especificar integralmente o sinal de vídeo de cor deve ser denominada como (M) NTSC. A NTSC é também utilizada frequentemente (e incorrectamente) para indicar qualquer sistema de vídeo 525/59.94. Consulte (M)NTSC.



<b>Ohm</b>	A unidade de resistência eléctrica que transmite uma corrente de 1 amp quando é sujeita a uma diferença potencial de 1 volt.
<b>PCM</b>	A modulação do código de impulso é um esquema digital para a transmissão de dados analógicos. A PCM permite digitalizar todas as formas de dados analógicos, incluindo vídeo animado, vozes e música.
<b>Protecção contra cópia</b>	Medida de protecção técnica concebida para evitar a duplicação de obras protegidas por direitos de autor.
<b>RDS</b>	O RDS (Radio Data System) é um serviço que permite às estações FM enviarem informações adicionais. Se estiver a receber uma estação RDS, a indicação <i>RDS</i> e o nome da estação são apresentados.
<b>Receptor de satélite</b>	Um receptor designado para o sistema de recepção de satélite que recebe sinais modulados de um LNA (amplificador de ruído baixo) ou LNB (retroconversor de bloco de ruído baixo) e os converte para a forma original adequada à apresentação directa ao utilizador.
<b>Resposta de frequência</b>	Gama de frequência na qual um componente electrónico reproduz com exactidão a respectiva entrada. O ouvido humano capta entre 20 Hz e 20,000Hz (20kHz). Um componente ideal teria uma resposta de frequência totalmente nivelada ou sem desvios entre 20Hz e 20 kHz. As especificações da resposta de frequência são medidas em dB com base na semelhança da resposta de um componente com a resposta ideal.
<b>RGB</b>	Vermelho, verde e azul. Os componentes básicos do sistema de televisão a cores. São também as cores primárias de luz no 'processo de cores aditivas'.
<b>RGBS</b>	As informações de crominância de vermelho, azul e verde num sinal de vídeo com um canal separado para o sinal de sincronização.
<b>Saída de linha</b>	Saída de áudio, normalmente na gama de nível de 1-2 Volts. Pode ser 10,000 -50,000 ohms a -10dB ou -20dB.
<b>Saturação</b>	A intensidade da cor ou o grau até o qual uma cor específica de qualquer imagem está isenta de branco. Quanto menos branco existir numa cor; mais verdadeira é a cor ou maior é a saturação.
<b>Sinc</b>	Sincronização. Em termos de vídeo, sincronizar significa controlar o tempo de execução de algo em relação a algo. Para tal, são utilizados impulsos de temporização que garantem que cada passo de um processo ocorre exactamente no tempo correcto. Por exemplo, a sincronização horizontal determina exactamente quando cada linha horizontal (varrimento) do raio electrónico deve começar. A sincronização vertical determina quando o raio electrónico deve ser deslocado para o topo esquerdo do ecrã para iniciar um campo novo. Existem muitos outros tipos de sincronização num sistema de vídeo. Também denominados 'sinal de sincronização' ou 'impulso de sincronização'.
<b>Sintonizador</b>	Receptor de rádio.
<b>Som surround</b>	Sistema de reprodução de áudio que utiliza quatro ou mais altifalantes para simular o efeito tridimensional integral de um ambiente musical ao vivo ou de um ambiente cinematográfico. (Consulte também 'Dolby Pro-Logic® Surround Sound').
<b>Tom de teste</b>	Os receptores Dolby Pro-Logic® Surround Sound oferecem esta funcionalidade para permitir o ajuste individual de todos os canais de acordo com a localização de audição (visualização) e preferência individual. Para definir o balanço, um tom de teste é enviado para cada canal num ciclo repetitivo.
<b>UCD</b>	User Centered Design. Método de concepção de produtos de fácil utilização global.
<b>Videogravador</b>	Geralmente definido com gravador de cassetes de vídeo.
<b>Vídeo S</b>	Sinal de vídeo composto separado na luminância ('Y' representa a luminância ou as informações de branco e preto; luminância) e na crominância ('C' é a abreviatura de crominância ou informações de cor).
<b>Watt</b>	Unidade de potência eléctrica utilizada para indicar a taxa de energia produzida ou consumida por um dispositivo eléctrico. Um watt corresponde a um joule de energia por segundo.

## 13. Especificações técnicas

### Secção de áudio

#### Amplificador de potência

Saída RMS nominal: 2 x 110 W (4 Ohm, 1 kHz com 1% de distorção harmónica total)  
 6 x 65 W (4 Ohm, 1 kHz com 1% de distorção harmónica total)  
 Potência dinâmica: 2 x 130 W (4 Ohm)  
 6 x 90 W (4 Ohm)  
 Potência máxima: < 190 W por canal  
 Sinal/ruído: 105 dBA  
 Resposta de frequência: 5 Hz-45 kHz  
 Terminais de saída: 4-8 Ohms  
 Distorção harmónica total 1 W-1 kHz: 0,065 %

#### Saída digital

Saída coaxial de acordo com IEC60958 & IEC 61937 / 0,5Vpp / 75 Ohms / PCM/Dolby Digital/DTS até 96kHz

#### Entrada digital

Óptica e coaxial de acordo com IEC60958 & IEC 61937 / >0,2Vpp / 75 Ohms / 32-96kHz, PCM / DTS / DTS96/24 / Dolby Digital de 24 bits  
 Formatos multicanal: Dolby Prologic IIx, Dolby Digital, Dolby Digital EX, DTS, DTS 96/24, DTS ES Matrix, DTS ES Discrete, DTS NEO:6.

#### Saída de linha/gravação

Saída nominal: 1.6 Vrms  
 Sinal/ruído: 110 dBA  
 Distorção harmónica total: 0,0016 %  
 Resposta de frequência: 5-100 kHz  
 Sensibilidade de entrada: 0,2-2,8 V  
 Impedância de entrada: 22k Ohm  
 Saída ADC/DAC nominal: 96 kHz/24 bits

### Secção de vídeo analógico (entrada/saída)

#### Vídeo composto

Nível de sinal: 1 Vp-p/75 Ohm  
 Resposta de frequência: 0-6 Mhz  
 Sinal/ruído: > 50 dB

#### Vídeo S

Nível de sinal: Y - 1 Vp-p/75 Ohms  
 C - 0,286 Vp-p/75 Ohms  
 Resposta de frequência: 0-6,5 MHz  
 Sinal/ruído: > 65dB

#### Vídeo componente/RGB

Nível de sinal:  
 Y - 1 Vp-p/75 Ohm  
 PB/CB, PR/CR - 0,7 Vp-p/75 Ohm  
 R, G, B - 0,7 Vpp/75 Ohm  
 Resposta de frequência: 0-7 MHz  
 Progressivo: 0-16 MHz  
 Sinal/ruído: > 70 dB

#### Resoluções/formatos de entrada

PAL: 576i (720 x 576i)  
 PAL progressivo: 576p (720 x 576p, escala reduzida para 576i)  
 NTSC: 480i (720 x 480i)  
 NTSC progressivo: 480p (720 x 480p, escala reduzida para 480i)

#### Resolução de entrada

Entrada PAL de 50 Hz (TV):  
 - 576i (720 x 576i);  
 - 576p (720 x 576p);  
 - 720p (1280 x 720p);  
 - 1080i (1920 x 1080i).  
  
 Entrada NTSC de 60 Hz (TV):  
 - 480i (720 x 480i);  
 - 480p (720 x 480p);  
 - 720p (1280 x 720p);  
 - 1080i (1920 x 1080i).

**Secção de vídeo digital (entrada/saída)****Modo só de fonte**

De acordo com as normas HDMI 1.1, HDCP 1.1 e DVI 1.0.  
São suportados os seguintes formatos:

50 Hz (TV):

- 576p (720 × 576p) - EIA/CEA-861B formato # 17, 18;
- 720p (1280 × 720p) - EIA/CEA-861B formato # 19;
- 1080i (1920 × 1080i) - EIA/CEA-861B formato # 20.

60 Hz (TV):

- 480p (720 × 480p) - EIA/CEA-861B formato # 2, 3;
- 720p (1280 × 720p) - EIA/CEA-861B formato # 4;
- 1080i (1920 × 1080i) - EIA/CEA-861B formato #5.

60 Hz (PC):

- VGA (640 × 480p);
- SGVA (800 × 600p);
- XGA (1024 × 768P);
- SXGA (1280 × 1024P).

**Modo de repetição**

Todos os modos são suportados (até 1080i, SXGA)

**Áudio em HDMI**

Transmissão de áudio digital PCM (32kHz, 44,1kHz, 48kHz), Dolby Digital ou DTS com uma frequência de amostragem de 32-96kHz Fs

**Sintonizador****Bandas do sintonizador**

FM, FM-Mono, MW, DAB

**Sintonizador FM**

Gama de frequência: 87,5-108 MHz  
Entrada de antena: 75 Ohm

**Sintonizador MW**

Gama de frequência: 531 kHz-1602 kHz  
Entrada de antena: 300 Ohm

**Sintonizador DAB**

Banda: III (174-240MHz) + L (1452-1492MHz)  
Entrada de antena: 50 Ohm  
Suporte de texto de rádio DLS (Dynamic Label Service) através da visualização em ecrã

**Geral**

HDMI: Compatível com dispositivos DVI 1.0 (HDCP)  
Requisitos de alimentação: CA 220-230V, 50/60 Hz  
Consumo de energia: 130W típica a 1/8 P nominal  
Em espera: 0,48 W  
Dimensões: 435 × 380 × 95 mm  
Peso (sem embalagem): 7 kg

## Helpline

PHILIPS AUSTRIA GMBH  
Triesterstrasse 64  
1101 Wien  
**AUSTRIA**  
Tel: 0810 00 12 03

**ΦΙΛΙΠΣ ΕΛΛΑΣ ΑΕΒΕ**  
25ΗΣ ΜΑΡΤΙΟΥ 15  
177 78 ΤΑΥΡΟΣ  
ΑΘΗΝΑ  
Τηλ. 0 0800 312 212 80

PHILIPS POLSKA AL.  
Jerozolimskie 195B  
02-222 Warszawa  
**POLSKA**  
Tel.: (022)-571-0-571

PHILIPS CUSTOMER CARE CENTER  
Twee Stationsstraat 80  
80 Rue des Deux Gares  
1070 BRUSSEL/BRUXELLES  
**BELGIUM** (for BENELUX)  
Tel: 070-222 303

PHILIPS MÁRKASZERVIZ  
Kinizsi U 30-36  
Budapest 1119  
**HUNGARY**  
Phone: (01)-382 1700

PHILIPS REPRESENTATION OFFICE  
Ul. Usacheva 35a  
119048 MOSCOW  
**RUSSIA**  
Phone: 095-937 9300

PHILIPS SERVICE  
V Mezihori 2  
180 00 Prague  
**CZECH REPUBLIC**  
Phone: (02)-3309 330

**PHILIPS ELECTRONICS  
IRELAND LIMITED**  
Consumer Information Centre  
Newstead, Clonskeagh  
DUBLIN 14  
Phone: 01-764 0292

PHILIPS Iberia, S.A.  
C/Martinez Villergas, 49  
28027 MADRID  
**SPAIN**  
Phone: 902-113 384

PHILIPS KUNDECENTER  
Frederikskaj 6,  
DK-1780 København V  
**DENMARK**  
Tlf: 808 82 814

PHILIPS CONSUMER ELETRONICS  
Servizio Consumatori  
Via Casati 26  
20052 Monza - Milano  
**ITALY**  
Phone: 199 11 88 99

PHILIPS INFO CENTER  
Fegjstrasse 5  
8957 Spreitenbach  
**SUISSE**  
Tel.: 0844-800 544

OY PHILIPS AB  
Sinikalliontie 3,  
02630 Espo  
Helsinki  
FINLAND  
puh. (09) 6158 0250

PHILIPS CONSUMENTENLIJN  
t.a.v. betreffende afdeling  
Postbus 102 5600 AC Eindhoven  
**NETHERLANDS**  
Phone: 0900-8406

PHILIPS KUNDTJÄNST  
Kollbygatan 7,  
Akalla,  
16485 Stockholm  
**SWEDEN**  
Phone: 08-5985 2250

SERVICE CONSOMMATEURS  
PHILIPS  
BP 0101  
75622 Paris Cédex 13  
**FRANCE**  
Phone: 0825-88 97 89

PHILIPS NORGE AS  
Sandstuveien 70,  
PO Box 1, Manglerud  
N-0612 Oslo  
**NORWAY**  
Tlf.: 22 748 250

**TURK PHILIPS TICARET A. S.**  
Yukari Dudullu Organize Sanayi Bolgesi  
2., Cadde No: 22  
81260 Umraniye/Istanbul  
Phone: 0800 261 33 02

PHILIPS INFO CENTER  
Alexanderstraße 1  
20099 Hamburg  
**GERMANY**  
Tel: 0180-535 6767

PHILIPS PORTUGUESA, S.A.  
Consumer Information Centre  
Rua Dr. António Loureiro Borge, nr. 5  
Arquiparque, Miraflores  
P-2795 L-A-VEHLA  
**PORTUGAL**  
Phone: 2 1416 3033

PHILIPS CE, The Philips Centre,  
420 - 430 London Road,  
Croydon, Surrey  
CR9 3QR  
**UNITED KINGDOM**  
Phone: 0870-900-9070



Certificat de garantie  
Certificado de garantia  
Εγγύηση  
Garantibevís

Certificat de garantie  
Certificado de garantia  
Εγγύηση  
Garantibevís

Garantieschein  
Certificato di garanzia  
Garanticertifikat  
Takuutodistus

1

year warranty  
année garantie  
Jahr Garantie  
jaar garantie  
año garantia  
anno garanzia

χρόνος εγγύηση  
år garanti  
år garanti  
år garanti  
vuosi takuu  
año garantia

Type: **DFR9000**

Serial nr: \_\_\_\_\_

Date of purchase - Date de la vente - Verkaufsdatum - Aankoopdatum - Fecha de compra - Date d'acquisto -  
Data da aquisição - Ημερομηνία αγοράς - Inköpsdatum - Anskaffelsesdato - Køpedato - Oatopäivä -

Dealer's name, address and signature  
Nom, adresse et signature du revendeur  
Name, Anschrift und Unterschrift des Händlers  
Naam, adres en handtekening v.d. handelaar  
Nombre, dirección y firma del distribuidor  
Nome, indirizzo e firma del fornitore

Όνοματεπώνυμο, διεύθυνση και υπογραφή του εμπ. προμηθευτή  
Återförsäljarens namn, adress och signatur  
Forhandlerens navn, adresse og underskrift  
Forhandlerens navn, adresse og underskrift  
Jälleenmyyjän nimi, osoite ja allekirjoitus  
Nome, morada e assinatura da loja

www.philips.com

This document is printed on chlorine free produced paper

Data subject to change without notice

Printed in China

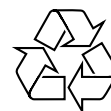

3103 305 2045.1 / 31-01-2005

**PHILIPS**