

Register your product and get support at
www.philips.com/welcome

DCM2020



CS	Příručka pro uživatele	3
DA	Brugervejledning	23
EL	Εγχειρίδιο χρήσης	43
FI	Käyttöopas	65

HU	Felhasználói kézikönyv	85
PL	Instrukcja obsługi	105
RU	Руководство пользователя	127
SK	Příručka uživateľa	151

PHILIPS

Spis treści

1	Ważne	106
	Bezpieczeństwo	106
	Uwaga	107
2	Mikrowieża	109
	Wstęp	109
	Zawartość opakowania	109
	Opis urządzenia	110
	Opis pilota zdalnego sterowania	111
3	Czynności wstępne	113
	Podłączanie głośników	113
	Podłączanie anteny FM	113
	Podłączanie zasilania	113
	Przygotowanie pilota	114
	Prezentacja funkcji zestawu	114
	Ustawianie zegara	114
	Włączanie	115
	Automatyczne zapisywanie stacji radiowych	115
4	Odtwarzanie	116
	Podstawowe opcje odtwarzania	116
	Odtwarzanie z płyty	116
	Odtwarzanie z urządzenia USB	116
	Regulacja dźwięku	117
5	Odtwarzanie z urządzenia iPod/iPhone/iPad	117
	Zgodność z urządzeniami iPod/iPhone/iPad	117
	Dokowanie urządzenia iPod/iPhone/iPad	118
	Słuchanie muzyki z urządzenia iPod/iPhone/iPad	118
	Ładowanie urządzenia iPod/iPhone/iPad	118
	Wyjmowanie urządzenia iPod/iPhone/iPad	118
6	Słuchanie radia FM	119
	Wyszukiwanie stacji radiowych FM	119
	Automatyczne programowanie stacji radiowych	119
	Ręczne programowanie stacji radiowych	119
	Dostrajanie do zaprogramowanej stacji radiowej	119
	Wyświetlanie informacji RDS	120
7	Inne funkcje	120
	Ustawianie funkcji alarmu	120
	Ustawianie wyłącznika czasowego	121
	Odtwarzanie dźwięku z zewnętrznego urządzenia audio	121
	Korzystanie ze słuchawek	121
8	Informacje o produkcji	122
	Dane techniczne	122
	Informacje o odtwarzaniu urządzenia USB	123
	Obsługiwane formaty płyt MP3	123
9	Rozwiązywanie problemów	124
	Obraz	124
	Dźwięk	124
	Odtwarzanie	125
	Inne	125

1 Ważne

Bezpieczeństwo

Poznaj symbole bezpieczeństwa



„Błyskawica” wskazuje na nieizolowany materiał w urządzeniu, który może spowodować porażenie prądem elektrycznym. W celu zapewnienia bezpieczeństwa wszystkich domowników prosimy o niezdejmowanie osłony produktu.

Wykrzyknik zwraca uwagę na funkcje w przypadku których należy dokładnie przeczytać dołączoną dokumentację w celu uniknięcia problemów związanych z obsługą i konserwacją.

OSTRZEŻENIE: W celu zmniejszenia ryzyka pożaru lub porażenia prądem elektrycznym nie należy narażać urządzenia na deszcz lub wilgoć. Nie należy stawiać na urządzeniu przedmiotów wypełnionych cieczą np. wazonów.

UWAGA: Aby uniknąć ryzyka porażenia prądem, należy szerszy styk wtyczki dopasować do szerszego otworu i włożyć go do końca.

Ostrzeżenie

- Nie zdejmuj obudowy tego urządzenia.
- Nie smaruj żadnej części urządzenia.
- Nigdy nie stawiaj urządzenia na innym urządzeniu elektronicznym.
- Nigdy nie wystawiaj urządzenia na działanie promieni słonecznych, źródeł otwartego ognia lub ciepła.
- Upewnij się, że zawsze masz łatwy dostęp do przewodu zasilającego, wtyczki lub zasilacza w celu odłączenia urządzenia od źródła zasilania.

- Urządzenie nie powinno być narażone na kontakt z kapiącą lub przyskakującą wodą.
- Nie wolno stawiać na urządzeniu potencjalnie niebezpiecznych przedmiotów (np. naczyń wypełnionych płynami czy płonących świec).
- Jeśli urządzenie jest podłączone do gniazdka za pomocą przewodu zasilającego lub łącznika, ich wtyki muszą być łatwo dostępne.

Ochrona słuchu

Przystroga

- Aby uniknąć uszkodzenia słuchu, nie stosuj zbyt długo wysokich ustawień głośności w słuchawkach. Korzystaj ze słuchawek ustawionych na bezpieczny poziom głośności. Im głośniejszy jest dźwięk, tym krótszy jest bezpieczny czas słuchania.

Podczas korzystania ze słuchawek stosuj się do poniższych zaleceń.

- Nie słuchaj zbyt głośno i zbyt długo.
- Zachowaj ostrożność przy zwiększaniu głośności dźwięku ze względu na dostosowywanie się słuchu.
- Nie zwiększaj głośności do takiego poziomu, przy którym nie słychać otoczenia.
- W potencjalnie niebezpiecznych sytuacjach używaj słuchawek z rozważą lub przestań ich używać na jakiś czas.
- Narażenie na nadmierny hałas ze słuchawek grozi utratą słuchu.

Uwaga



Niniejszy produkt jest zgodny z przepisami Unii Europejskiej dotyczącymi zakłóceń radiowych. Niniejszy produkt jest zgodny z wymaganiami następujących dyrektyw oraz wytycznych: 2004/108/WE i 2006/95/WE.

Wszelkie zmiany lub modyfikacje tego urządzenia, które nie zostaną wyraźnie zatwierdzone przez firmę Philips Consumer Lifestyle, mogą unieważnić pozwolenie na jego obsługę.



To urządzenie zostało zaprojektowane i wykonane z materiałów oraz komponentów wysokiej jakości, które nadają się do ponownego wykorzystania.



Jeśli produkt został opatrzony symbolem przekreślonego pojemnika na odpady, oznacza to, iż podlega on postanowieniom Dyrektywy Europejskiej 2002/96/WE.

Informacje na temat wydzielonych punktów składowania zużytych produktów elektrycznych i elektronicznych można uzyskać w miejscu zamieszkania.

Prosimy postępować zgodnie z wytycznymi miejscowych władz i nie wyrzucać tego typu urządzeń wraz z innymi odpadami pochodzącymi z gospodarstwa domowego. Ścisłe przestrzeganie wytycznych w tym zakresie pomaga chronić środowisko naturalne oraz ludzkie zdrowie.



Produkt zawiera baterie opisane w treści dyrektywy 2006/66/WE, których nie

można zutylizować z pozostałymi odpadami domowymi. Zalecamy zapoznanie się z lokalnymi przepisami dotyczącymi selektywnej zbiórki akumulatorów, ponieważ ich odpowiednia utylizacja przyczynia się do zapobiegania negatywnym skutkom dla środowiska i zdrowia ludzkiego.

Ochrona środowiska

Producent dołożył wszelkich starań, aby wyeliminować zbędne środki pakunkowe. Użyte środki pakunkowe można z grubsza podzielić na trzy grupy: tektura (karton), pianka polistyrenowa (boczne elementy ochronne) i polietylen (worki foliowe, folia ochronna). Urządzenie zbudowano z materiałów, które mogą zostać poddane utylizacji oraz ponownemu wykorzystaniu przez wyspecjalizowane przedsiębiorstwa. Prosimy zapoznać się z obowiązującymi w Polsce przepisami dotyczącymi utylizacji materiałów pakunkowych, rozładowanych baterii oraz zużytych urządzeń elektronicznych.



Be responsible
Respect copyrights

Wykonywanie nieautoryzowanych kopii materiałów zabezpieczonych przed kopiowaniem, w tym programów komputerowych, plików, audycji i nagrań dźwiękowych, może stanowić naruszenie praw autorskich będące przestępstwem. Nie należy używać niniejszego urządzenia do takich celów.

Made for

iPod iPhone iPad

„Made for iPod”, „Made for iPhone” oraz „Made for iPad” oznaczają, że dane akcesorium elektroniczne zostało zaprojektowane do podłączania odpowiednio do odtwarzacza iPod, telefonu iPhone lub urządzenia iPad oraz że ma ono certyfikat od producenta potwierdzający spełnianie standardów firmy Apple. Firma Apple nie odpowiada za działanie tego urządzenia lub jego zgodność z wymogami dot. bezpieczeństwa i z innymi przepisami. Należy pamiętać, że

używanie tego akcesorium z odtwarzaczem iPod, telefonem iPhone lub urządzeniem iPad może mieć wpływ na poprawne działanie bezprzewodowe.

iPod i iPhone są znakami towarowymi firmy Apple Inc., zastrzeżonymi w Stanach Zjednoczonych, i innych krajach. iPad jest znakiem handlowym firmy Apple Inc.

Urządzenie zawiera następującą etykietę:



Uwaga

- Tabliczka znamionowa znajduje się na spodzie urządzenia.

2 Mikrowieża

Gratulujemy zakupu i witamy wśród klientów firmy Philips! Aby w pełni skorzystać z obsługi świadczonej przez firmę Philips, należy zarejestrować zakupiony produkt na stronie www.philips.com/welcome.

Wstęp

Z tym zestawem można:

- cieszyć się dźwiękiem z płyt audio, urządzeń USB, odtwarzaczy iPod, telefonów iPhone, urządzeń iPad i innych urządzeń zewnętrznych
- słuchać stacji radiowych FM

Dzięki poniższym efektom dźwiękowym można wzbogacić brzmienie:

- Cyfrowa korekcja dźwięku (DSC)
- Dynamiczne wzmocnienie basów (DBB)

Zestaw obsługuje następujące formaty:



Zawartość opakowania

Po otwarciu opakowania należy sprawdzić jego zawartość:

- Jednostka centralna
- Pilot zdalnego sterowania
- Głośniki (×2)
- Antena FM
- Instrukcja obsługi
- Skrócona instrukcja obsługi

Opis urządzenia

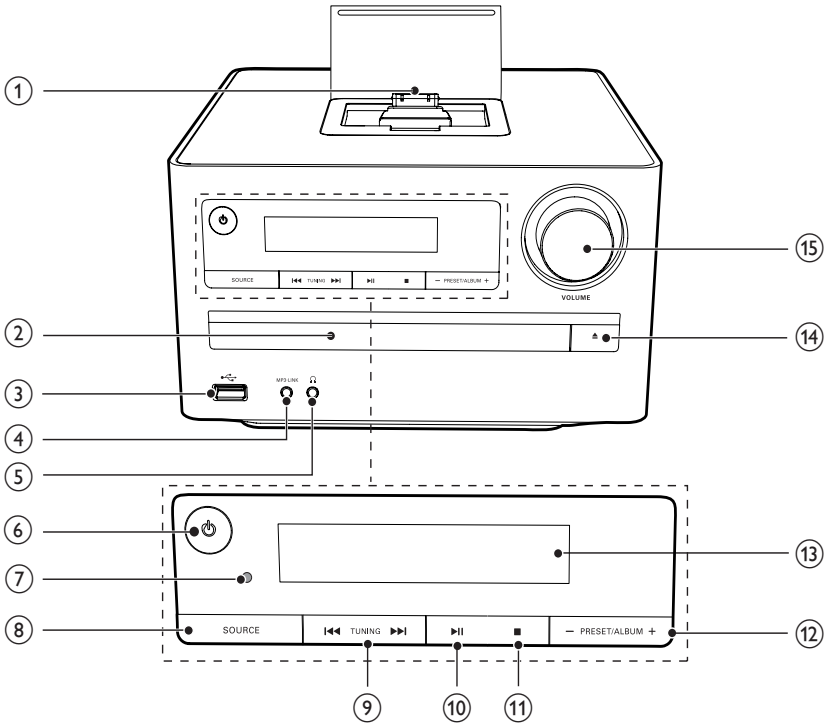

① Podstawka dokująca do urządzenia iPod/ iPhone/iPad

② Kieszon na płytę
• Miejsce do włożenia płyty.

③ 
• Gniazdo USB

④ MP3 LINK
• Podłączanie zewnętrznego urządzenia audio.

⑤ 
• Gniazdo słuchawek

⑥ 
• Włączanie urządzenia, przełączanie w tryb gotowości lub tryb gotowości Eco Power

⑦ Czujnik podświetlenia
• Odbiór sygnałów wysyłanych z pilota. Pilota należy zawsze kierować na czujnik podświetlenia.

⑧ SOURCE
• Wybór źródła.





⑨ 
• Przechodzenie do poprzedniej lub następnej ścieżki.
• Wyszukiwanie w utworze lub na płycie.
• Dostrajanie stacji radiowej.

⑩ 
• Rozpoczynanie lub wstrzymanie odtwarzania.

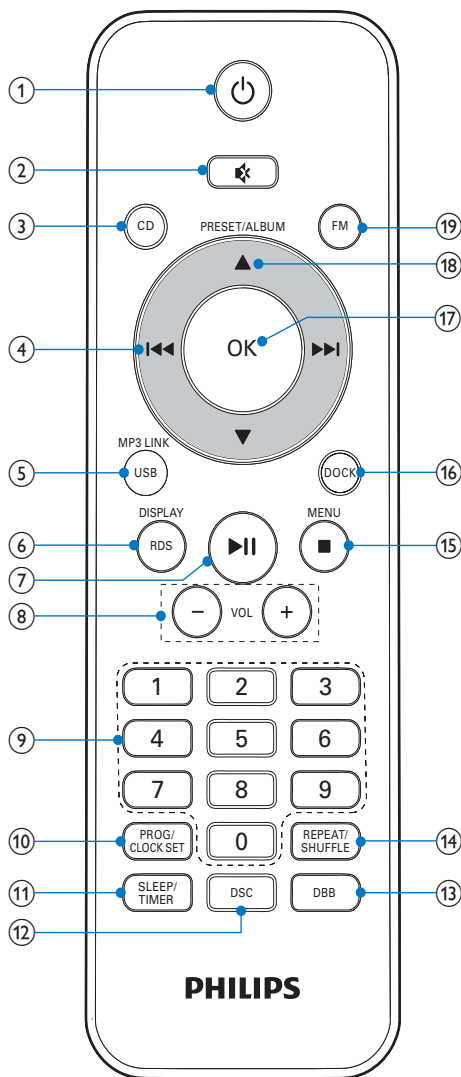
- 11 ■
- Zatrzymanie odtwarzania.
 - Usuwanie programu.
- 12 - PRESET/ALBUM+
- Przechodzenie do poprzedniego lub następnego albumu.
 - Wybór zaprogramowanej stacji radiowej.
 - Poruszanie się po menu urządzenia iPod/iPhone/iPad.
- 13 Panel wyświetlacza
- Wyświetlanie bieżącego stanu urządzenia.
- 14 ▲
- Otwieranie lub zamykanie szuflady na płytę.
- 15 VOLUME
- Ustawianie głośności.
 - Ustawianie godziny.

Opis pilota zdalnego sterowania



- ① 
 - Włączanie urządzenia.
 - Przełączanie w tryb gotowości lub tryb gotowości Eco Power.
- ② 
 - Wyciszanie głośności.
- ③ **płyta CD**
 - Wybierz źródło płyty CD.
- ④ 
 - Przechodzenie do poprzedniej lub następnej ścieżki.
 - Wyszukiwanie w utworze lub na płycie.
 - Dostrajanie stacji radiowej.
- ⑤ **USB/ MP3 LINK**
- ⑥ **RDS/DISPLAY**
 - Wybrane stacje radiowe FM: wyświetlanie informacji RDS.
 - Synchronizacja zegara ze stacją RDS.
 - Wyświetlanie informacji odtwarzania.
- ⑦ 
 - Rozpoczynanie lub wstrzymanie odtwarzania.
- ⑧ **VOL +/-**
 - Ustawianie głośności
- ⑨ **Klawiatura numeryczna**
 - Bezpośredni wybór utworu.
- ⑩ **PROG/CLOCK SET**
 - Programowanie utworów.
 - Programowanie stacji radiowych
 - Ustawianie zegara.
- ⑪ **SLEEP/TIMER**
 - Ustawianie wyłącznika czasowego.
 - Ustawianie funkcji alarmu.
- ⑫ **DSC**
 - Wybór ustawień efektu dźwiękowego.
- ⑬ **DBB**
 - Włączanie lub wyłączanie wzmocnienia tonów niskich.
- ⑭ **REPEAT/SHUFFLE**
 - Odtwarzanie losowe utworów
 - Wybór trybu powtarzania odtwarzania
- ⑮ **■ /MENU**
 - Zatrzymanie odtwarzania.
 - Usuwanie programu.
 - Dostęp do menu urządzenia iPod/iPhone/iPad.
- ⑯ **DOCK**
 - Wybór podstawki dokującej jako źródła urządzeń iPod/iPhone/iPad.
- ⑰ **OK**
 - Umożliwia zatwierdzenie wyboru.
 - Wybór sygnału stereo- lub monofonicznego dla zakresu FM.
- ⑱ **PRESET/ALBUM ▲ / ▼**
 - Przechodzenie do poprzedniego lub następnego albumu.
 - Wybór zaprogramowanej stacji radiowej
 - Poruszanie się po menu urządzenia iPod/iPhone/iPad.
- ⑲ **FM**
 - Wybór radia FM jako źródła.

3 Czynności wstępne

! Przewaga

- Obsługa urządzenia w sposób niezgodny z instrukcją obsługi grozi narażeniem użytkownika na działanie niebezpiecznego promieniowania laserowego.

Instrukcje z tego rozdziału zawsze wykonuj w podanej tu kolejności.

W przypadku kontaktu z firmą Philips należy podać numer modelu i numer seryjny urządzenia. Numer modelu i numer seryjny można znaleźć na spodzie urządzenia. Zapisz numery tutaj:

Nr modelu _____

Nr seryjny _____

Podłączanie głośników

☰ Uwaga

- Aby uzyskać optymalne efekty dźwiękowe, skorzystaj ze wszystkich głośników wchodzących w skład zestawu.
- Podłączaj tylko głośniki o impedancji takiej samej lub wyższej niż impedancja głośników wchodzących w skład zestawu. Szczegółowe informacje można znaleźć w rozdziale Dane techniczne w tej instrukcji obsługi.

- 1 Włóż przewody głośnikowe do gniazd wejściowych głośników znajdujących się z tyłu zestawu.

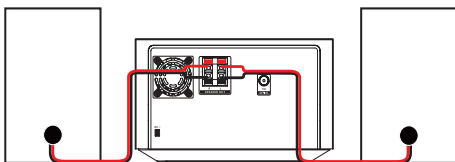

Podłączanie anteny FM

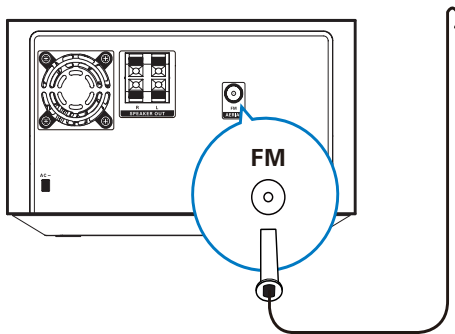

✳ Wskazówka

- Aby uzyskać optymalny odbiór, rozłóż antenę i dostosuj jej położenie.
- Podłączenie do gniazda **FM AERIAL** zewnętrznej anteny FM zapewni lepszy odbiór sygnału stereofonicznego.
- Urządzenie nie obsługuje odbioru fal średnich (MW).

- 1 Podłącz antenę FM (dołączona do zestawu) do gniazda **FM AERIAL** jednostki centralnej.

Podłączanie zasilania

! Przewaga

- Ryzyko uszkodzenia produktu! Upewnij się, że napięcie źródła zasilania jest zgodne z wartością zasilania podaną na spodzie lub na tylnej ścianie zestawu.
- Ryzyko porażenia prądem! Po wyłączeniu zasilania zawsze pamiętaj o wyjęciu wtyczki z gniazdka. Nigdy nie ciągnij za przewód.
- Przed podłączeniem przewodu zasilającego upewnij się, że wykonane zostały wszystkie pozostałe połączenia.

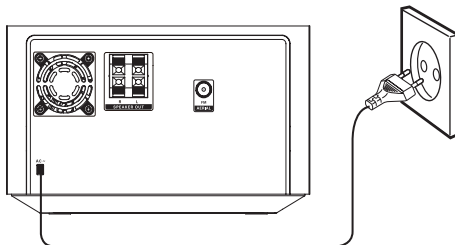

- 1 Podłącz przewód zasilający do gniazdka elektrycznego.

Przygotowanie pilota



Przeostoga

- Niebezpieczeństwo wybuchu! Baterii nie wolno narażać na działanie ciepła, promieni słonecznych ani ognia. Baterii nigdy nie należy wrzucać do ognia.

Aby włożyć baterie do pilota zdalnego sterowania:

- 1 Otwórz komorę baterii.
- 2 Włóż 2 baterie AAA z zachowaniem wskazanej prawidłowej biegunowości (+/-).
- 3 Zamknij komorę baterii.

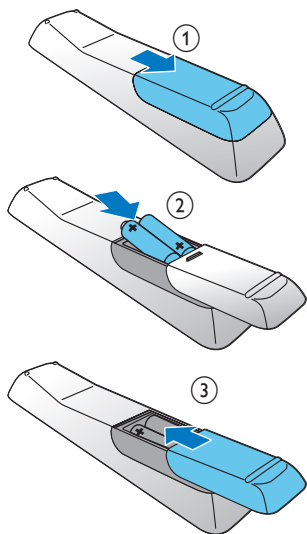

Uwaga

- Jeśli pilot nie będzie używany przez dłuższy czas, wyjmij z niego baterie.
- Nie należy wkładać jednocześnie baterii starych i nowych lub baterii różnych typów.
- Baterie zawierają substancje chemiczne, należy o tym pamiętać przy ich wyrzucaniu.

Prezentacja funkcji zestawu

- 1 W trybie gotowości naciśnij przycisk aż do wyświetlenia komunikatu „DEMO ON”.
 - ↳ Funkcje tego zestawu zostaną wyświetlone jedna po drugiej.
 - Aby wyłączyć tryb demonstracyjny, ponownie naciśnij przycisk .

Ustawianie zegara

- 1 W trybie gotowości naciśnij przycisk **PROG/CLOCK SET** na 3 sekundy, aby włączyć tryb ustawiania zegara.
 - ↳ **[CLOCK SET]** przewija się na wyświetlaczu, a następnie zostaje wyświetlony format czasu: **[24H]** i **[12H]**.
- 2 Naciśnij przycisk **▲ / ▼**, aby wybrać opcję 24H lub 12H, a następnie naciśnij przycisk **PROG/CLOCK SET**, aby potwierdzić.
 - ↳ Cyfry godzin zaczną migać.
- 3 Naciśnij przycisk **▲ / ▼**, aby ustawić godzinę, a następnie ponownie naciśnij przycisk **PROG/CLOCK SET**.
 - ↳ Cyfry minut zaczną migać.
- 4 Za pomocą przycisków **▲ / ▼** ustaw minuty.
- 5 Naciśnij przycisk **PROG/CLOCK SET**, aby zatwierdzić ustawienie zegara.



Uwaga

- Aby wyjść z trybu ustawiania zegara bez zapisywania zmian, naciśnij przycisk ■
- Jeśli przez 90 sekund nie zostanie naciśnięty żaden przycisk, tryb ustawiania zegara zostanie automatycznie zamknięty.

- 3 Naciśnij przycisk ►||.
- ↳ Stacje radiowe nadające wystarczająco silny sygnał zostaną zaprogramowane automatycznie.
- ↳ Po zapisaniu wszystkich dostępnych stacji automatycznie wybrana zostanie ta, która została zapisana jako pierwsza.

Włączanie

- 1 Naciśnij przycisk ☉.
- ↳ Urządzenie przełączy się na ostatnio wybrane źródło.

Przełączanie w tryb gotowości

- 1 Naciśnij przycisk ☉ na ponad 3 sekundy, aby przełączyć zestaw w tryb gotowości Eco Power.
- ↳ Podświetlenie panelu wyświetlacza zostanie wyłączone.

Aby przełączyć urządzenie w tryb gotowości:

- 1 W trybie gotowości Eco Power naciśnij przycisk ☉ na ponad 3 sekundy.
- ↳ Na panelu wyświetlacza pojawi się zegar (jeżeli jest ustawiony).

Automatyczne zapisywanie stacji radiowych

Jeśli żadne stacje radiowe nie są zapisane, mogą one zostać zapisane automatycznie.

- 1 Włączanie urządzenia.
- 2 Naciśnij przycisk FM.
- ↳ Zostanie wyświetlony komunikat [AUTO INSTALL -- PRESS PLAY -- STOP CANCEL] (naciśnij przycisk ►||, aby rozpocząć instalację automatyczną, lub naciśnij przycisk ■, aby anulować).

4 Odtwarzanie

Podstawowe opcje odtwarzania

Odtwarzaniem można sterować, korzystając z następujących opcji.

Przycisk	Funkcja
◀◀ / ▶▶	Wybór utworu lub pliku. Naciśnij i przytrzymaj, aby szybko przewinąć utwór do przodu lub do tyłu podczas odtwarzania, a następnie zwolnij, aby wznowić odtwarzanie.
▶	Wstrzymanie lub wznowienie odtwarzania.
DISPLAY	Wybór innej informacji o odtwarzaniu.
REPEAT/ SHUFFLE	Aby wybrać tryb powtórnego odtwarzania: [REP] (powtórź): ponowne odtwarzanie bieżącego utworu; [REP ALL] (powtórź wszystkie): odtwarzanie wielokrotne wszystkich utworów; [SHUF] (odtwarzanie losowe): odtwarzanie utworów w kolejności losowej. Naciśnij kilkakrotnie, aby powrócić do zwykłego odtwarzania.

Uwaga

- Można także skorzystać z przycisków numerycznych w celu wyboru utworu. Aby wybrać numer ścieżki większy niż 10, naciśnij pierwszą cyfrę, a następnie, w ciągu kolejnych 3 sekund, drugą cyfrę. Np. aby wybrać utwór o numerze 15, naciśnij przycisk numeryczny „1”, a następnie, w ciągu kolejnych 3 sekund, przycisk „5”.

Odtwarzanie z płyty

- Naciśnij przycisk **CD**, aby wybrać źródło CD.
- Naciśnij przycisk **OPEN/CLOSE**.
↳ Kieszon na płytę otworzy się.
- Umieść płytę etykietą do góry, a następnie naciśnij przycisk **▲**.
- Odtwarzanie rozpocznie się automatycznie.
 - Jeśli tak się nie stanie, skorzystaj z przycisków **◀◀ / ▶▶**, aby wybrać utwór, a następnie naciśnij przycisk **▶||**.

Odtwarzanie z urządzenia USB

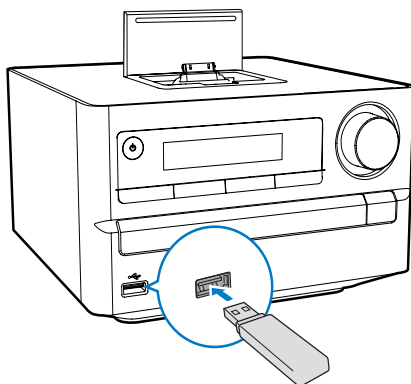

Upewnij się, że pamięć urządzenia USB zawiera pliki muzyczne w formatach obsługiwanych przez to urządzenie.

- Włóż urządzenie USB do gniazda USB.
- Naciśnij przycisk **USB**, aby wybrać źródło USB.
↳ Odtwarzanie rozpocznie się automatycznie. Jeśli tak się nie stanie, naciśnij przycisk **PRESET/ALBUM**, aby wybrać folder, a następnie naciśnij przycisk **◀◀ / ▶▶**, aby wybrać plik.

Naciśnij przycisk **OK**, aby rozpocząć pokaz odtwarzanie.

Regulacja dźwięku

Podczas odtwarzania można dostosować poziom głośności za pomocą następujących opcji.

Przycisk	Funkcja
VOL +/-	Zwiększanie lub zmniejszanie poziomu głośności.
M	Wyciszenie lub włączanie dźwięku.
DBB	Włączanie lub wyłączanie wzmocnienia tonów niskich. Jeśli funkcja DBB jest włączona, na ekranie widoczne jest oznaczenie [DBB] .
DSC	Aby wybrać żądany efekt dźwiękowy: [POP] (pop) [JAZZ] (jazz) [ROCK] (rock) [FLAT] (płaski) [CLASSIC] (klasyka)

5 Odtwarzanie z urządzenia iPod/iPhone/iPad

Zestaw jest wyposażony w stację dokującą do urządzeń iPod/iPhone/iPad. Możesz słuchać muzyki z zadokowanego zestawu przez głośniki o dużej mocy.

Zgodność z urządzeniami iPod/iPhone/iPad

Zestaw obsługuje następujące modele urządzeń iPod, iPhone i iPad:

Wykonano dla:

- iPod touch (1, 2, 3 i 4 generacji)
- iPod classic
- iPod z odtwarzaczem wideo
- iPod nano (1, 2, 3, 4, 5 i 6 generacji)
- iPod z kolorowym wyświetlaczem
- iPod mini
- iPhone 4
- iPhone 3GS
- iPhone 3G
- iPhone
- iPad 2
- iPad



Uwaga

- Odtwarzacze iPod z kolorowym wyświetlaczem, odtwarzacze iPod classic oraz odtwarzacze iPod z funkcją odtwarzania wideo nie są zgodne z podstawką dokującą.

Dokowanie urządzenia iPod/iPhone/iPad

- 1 Naciśnij klawisz blokady, aby otworzyć pokrywkę podstawki dokującej.
- 2 Umieść urządzenie iPod/iPhone/iPad w podstawce dokującej.

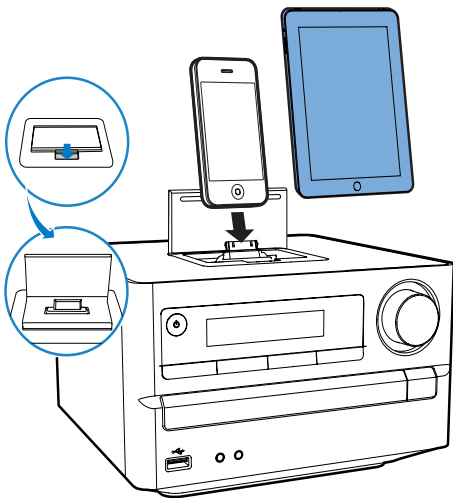

- Aby potwierdzić wybór, naciśnij przycisk **OK**.

Ładowanie urządzenia iPod/iPhone/iPad

Po podłączeniu zestawu do źródła zasilania rozpocznie się ładowanie zadokowanego urządzenia iPod/iPhone/iPad.



Wskazówka

- W przypadku niektórych modeli odtwarzacza iPod może upłynąć minuta zanim zostanie wyświetlony wskaźnik ładowania.

Wyjmowanie urządzenia iPod/iPhone/iPad

- 1 Wyjmij urządzenie iPod/iPhone/iPad z podstawki dokującej.
- 2 Zamknij pokrywkę, aby ukryć otwór dokujący.

Słuchanie muzyki z urządzenia iPod/iPhone/iPad

- 1 Naciśnij przycisk **DOCK** na pilocie.
- 2 Podłącz urządzenie iPod/iPhone/iPad.
- 3 Włącz odtwarzanie wybranego utworu w urządzeniu iPod/iPhone/iPad.
 - Aby wstrzymać lub wznowić odtwarzanie, naciśnij przycisk **▶||**.
 - Aby przeszukiwać ścieżki podczas odtwarzania, naciśnij i przytrzymaj przyciski **◀◀** / **▶▶**, a następnie zwolnij przyciski, aby kontynuować normalne odtwarzanie.
 - Aby przewinąć menu, naciśnij przycisk **▲** / **▼**.

6 Słuchanie radia FM

Wyszukiwanie stacji radiowych FM

Uwaga

- Sprawdź, czy dostarczona antena FM jest podłączona i całkowicie rozłożona.

- 1 Naciśnij przycisk **FM**.
- 2 Naciśnij i przytrzymaj przycisk **◀◀ / ▶▶**, aby dostroić stację radiową.
- 3 Zwolnij przycisk, gdy częstotliwość zacznie się zmieniać.
↳ Tuner FM automatycznie dostroi się do stacji o najsilniejszym sygnale.
- 4 Powtórz czynności 2–3, aby dostroić tuner do większej liczby stacji.

Dostrajanie do stacji nadającej słaby sygnał:
Naciśnij kilkakrotnie przyciski **◀◀ / ▶▶** aż do momentu uzyskania optymalnego odbioru.

Automatyczne programowanie stacji radiowych

Uwaga

- Można zaprogramować odtwarzanie maksimum 20 stacji radiowych.

- 1 W trybie tunera FM naciśnij przycisk **PROG/CLOCK SET** na 3 sekundy, aby aktywować automatyczne programowanie.
↳ Wyświetlony zostanie komunikat **[AUTO]** (automatycznie).

- ↳ Zestaw automatycznie zapisuje wszystkie stacje radiowe FM, a następnie uruchamia pierwszą zaprogramowaną stację.

Ręczne programowanie stacji radiowych

Uwaga

- Można zaprogramować odtwarzanie maksimum 20 stacji radiowych.

- 1 Dostrajanie stacji radiowej.
- 2 Naciśnij przycisk **PROG/CLOCK SET**, aby włączyć tryb programowania.
- 3 Za pomocą przycisków **▲ / ▼** wybierz numer 1–20 dla tej stacji radiowej, a następnie naciśnij przycisk **PROG/CLOCK SET**, aby potwierdzić.
↳ Wyświetlony zostanie numer i częstotliwość zaprogramowanej stacji.
- 4 Powtórz czynności 2–3, aby zapisać kolejne stacje.

Uwaga

- Aby nadpisać zaprogramowaną stację, zapisz w jej miejscu inną stację.

Dostrajanie do zaprogramowanej stacji radiowej

- 1 Za pomocą przycisków **▲ / ▼** wybierz numer stacji.

Wyświetlanie informacji RDS

RDS (Radio Data System) to system umożliwiający stacjom FM nadawanie dodatkowych informacji. Podczas odbioru stacji RDS wyświetlana jest jej nazwa i ikona RDS.

- 1 Nastaw stację RDS.
- 2 Naciśnij kilkakrotnie przycisk **RDS**, aby wyświetlić następujące informacje (jeżeli dostępne):
 - ↳ Nazwa stacji
 - ↳ Rodzaj programu, taki jak **[NEWS]** (wiadomości), **[SPORT]** (sport), **[POP M]** (muzyka pop)...
 - ↳ Zegar RDS
 - ↳ Częstotliwość

Synchronizacja zegara z systemem RDS

Można zsynchronizować czas wyświetlony na zestawie z czasem stacji RDS.

- 1 Spróbuj dostroić do stacji radiowej RDS nadającej sygnał czasu.
- 2 Naciśnij przycisk **RDS** przez ponad 2 sekundy.
 - ↳ Zostanie wyświetlony napis **[CT SYNC]**, a zestaw rozpocznie automatycznie odczyt czasu RDS.
 - ↳ Jeśli nie odebrano sygnału czasu, zostanie wyświetlony napis **[NO CT]**.

Uwaga

- Dokładność tych informacji jest zależna od nadających sygnał czasu stacji RDS.

7 Inne funkcje

Ustawianie funkcji alarmu

Zestawu można używać jako budzika. Jako źródło alarmu można wybrać płytę DISC, urządzenie iPod/iPhone/iPad, listę odtwarzania, radio TUNER lub urządzenie USB.

Uwaga

- Sprawdź, czy czas został ustawiony prawidłowo.

- 1 W trybie gotowości naciśnij i przytrzymaj przycisk **SLEEP/TIMER**, aż na wyświetlaczu zostanie wyświetlony komunikat **[TIMER SET]** (zegar ustawiony).
 - ↳ Na ekranie zostanie wyświetlone polecenie **[SELECT SOURCE]** (wybierz źródło).
- 2 Naciśnij kilkakrotnie przycisk **SOURCE**, aby wybrać źródło: DISC, USB, TUNER, iPod/iPhone/iPad lub lista odtwarzania.
 - Jeśli jako źródło alarmu wybrano listę odtwarzania urządzenia iPod/iPhone/iPad, należy utworzyć listę odtwarzania o nazwie „PHILIPS” w urządzeniu iPod/iPhone.
 - Jeśli w urządzeniu iPod/iPhone/iPad nie ma żadnej listy odtwarzania „PHILIPS” lub w liście odtwarzania nie ma żadnego utworu, zestaw przełączy się na źródło budzika TUNER.
- 3 Naciśnij przycisk **SLEEP/TIMER**, aby zatwierdzić.
 - ↳ Zostaną wyświetlone i zaczną migać cyfry godzin.
- 4 Naciśnij kilkakrotnie przycisk **▲ / ▼**, aby ustawić godzinę, a następnie ponownie naciśnij przycisk **SLEEP/TIMER**, aby potwierdzić.
 - ↳ Zostaną wyświetlone i zaczną migać cyfry minut.

- 5 Naciśnij przycisk ▲ / ▼, aby ustawić minuty i naciśnij przycisk **SLEEP/TIMER**, aby potwierdzić.
↳ Zostanie wyświetlony i zacznie migać komunikat **VOL** (głośność).
- 6 Naciśnij przycisk ▲ / ▼, aby wyregulować głośność, a następnie naciśnij przycisk **SLEEP/TIMER**, aby potwierdzić.
↳ Wyświetli się ☺.

Włączanie i wyłączenie budzika

- 1 Aby włączyć lub wyłączyć budzik, naciśnij kilkakrotnie przycisk **SLEEP/TIMER** w trybie gotowości.
↳ Jeśli zegar programowany jest włączony, zostanie wyświetlony komunikat ⚙.

Uwaga

- Budzik jest niedostępny w trybie MP3 LINK.
- Jeśli wybrano źródło DISC/USB/iPod/iPhone/iPad, ale nie włożono żadnej płyty ani nie podłączono żadnego urządzenia USB/iPod/iPhone/iPad, zestaw przełączy się automatycznie w tryb tunera.
- Jeśli w urządzeniu iPod/iPhone/iPad nie zostanie wykryta lista odtwarzania o nazwie „PHILIPS” lub jeśli lista odtwarzania nie zawiera żadnych utworów z możliwością odtworzenia, jako źródło sygnału budzika zostanie ustawiona biblioteka urządzenia iPod/iPhone/iPad.

Ustawianie wyłącznika czasowego

- 1 Po włączeniu urządzenia naciśnij kilkakrotnie przycisk **SLEEP/TIMER**, aby wybrać okres czasu (w minutach).
↳ Jeśli wyłącznik czasowy jest włączony, na ekranie wyświetla się oznaczenie **zZ**.
↳ Aby wyłączyć wyłącznik czasowy, naciśnij przycisk **SLEEP/TIMER** ponownie, aż ikona **zZ** zniknie.

Odtwarzanie dźwięku z zewnętrznego urządzenia audio

Za pomocą tego zestawu możesz słuchać zewnętrznego urządzenia audio, takiego jak odtwarzacz MP3.

- 1 Podłącz urządzenie audio.
 - W przypadku urządzenia audio z gniazdami słuchawek: Podłącz przewód MP3 Link do gniazda **MP3 LINK** i gniazda słuchawek w urządzeniu audio.
- 2 Wybierz źródło **MP3 LINK**.
- 3 Uruchom odtwarzanie.

Korzystanie ze słuchawek

- 1 Podłącz słuchawki do gniazda  urządzenia.

8 Informacje o produkcie



Uwaga

- Informacje o produkcie mogą ulec zmianie bez powiadomienia.

Dane techniczne

Wzmacniacz

Zakres mocy wyjściowej	2 x 10 W RMS
Odpowiedź częstotliwościowa	40 Hz – 20 kHz, ±3 dB
Odstęp sygnału od szumu	> 77 dB
Wejście złącza MP3 Link	600 mV RMS, 22. kΩ

Płyta

Typ lasera	Półprzewodnikowy
Średnica płyty	12 cm/8 cm
Obsługiwane płyty	CD-DA, CD-R, CD-RW, MP3-CD, WMA-CD
Przetwornik C/A dźwięku	24-bitowy / 44,1 kHz
Całkowite zniekształcenia harmoniczne	< 0,8% (1 kHz)
Odpowiedź częstotliwościowa	4 Hz–20 kHz (44,1 kHz)
Odstęp sygnału od szumu	> 75 dBA

Tuner (FM)

Zakres strojenia	87,5–108 MHz
Siatka strojenia	(50 kHz)

Czułość	
- Mono — odstęp sygnału od szumu:	26 dB < 22 dBf
- Stereo, 46 dB; odstęp sygnału od szumu	< 43 dBf
Selektywność wyszukiwania	> 28 dBf
Całkowite zniekształcenia harmoniczne	< 2 %
Odstęp sygnału od szumu	> 55 dB

Głośniki

Impedancja głośnika	6 omów
Przetwornik	10 cm, pełnozakresowy
Czułość	> 84 dB/m/ W ± 4 dB/m/W

Informacje ogólne

Zasilanie prądem przemiennym	220-240 V, 50/60Hz
Pobór mocy podczas pracy	25 W
Pobór mocy w trybie gotowości Eco Power	< 0,5 W
Bezpośrednie połączenie USB	Wersja 2.0 HS
Wymiary	
- jednostka centralna (szer. x wys. x głęb.)	200 x 118 x 210 mm
- głośnik (szer. x wys. x głęb.)	140 x 224 x 144 mm
Waga	
- jednostka centralna	1,35 kg
- głośnik	1,05 kg x 2

Informacje o odtwarzaniu urządzenia USB

Zgodne urządzenia USB:

- Karta pamięci flash USB (USB 2.0 lub USB 1.1)
- Odtwarzacze audio z pamięcią flash USB (USB 2.0 lub USB 1.1)
- karty pamięci (wymagane jest podłączenie do urządzenia dodatkowego czytnika kart).

Obsługiwane formaty:

- USB lub system plików FAT12, FAT16, FAT32 (rozmiar sektora: 512 bajtów)
- Szybkość kompresji MP3 (przepustowość): 32–320 kb/s i zmienna
- WMA wersja 9 lub wcześniejsza
- Maksymalnie 8 poziomów katalogów
- Maksymalna liczba albumów/folderów: 99
- Maksymalna liczba ścieżek/tytułów: 999
- Znacznik ID3 wersja 2.0 lub nowsza
- Nazwa pliku w standardzie Unicode UTF8 (maksymalna długość: 64 bajtów)

Nieobsługiwane formaty:

- Puste albumy: są to albumy, które nie zawierają plików MP3/WMA i nie są pokazywane na wyświetlaczu;
- Pliki w formacie nieobsługiwanym przez urządzenie są pomijane; Przykładowo, dokumenty Word (.doc) lub pliki MP3 z rozszerzeniem .dlf są ignorowane i nieodtworzane;
- Pliki audio AAC, WAV, PCM;
- Pliki WMA zabezpieczone przed kopiowaniem (DRM) (.wav, .m4a, .m4p, .mp4, .aac);
- Pliki WMA w formacie bezstratnym.

Obsługiwane formaty płyt MP3

- ISO9660, Joliet
- Maksymalna długość tytułu: 512 (zależy od długości nazwy pliku)
- Maksymalna liczba albumów: 255
- Dźwięk o częstotliwości próbkowania: 32 kHz, 44,1 kHz, 48 kHz
- Dźwięk o szybkości kompresji: 32~320 (kb/s), zmienne szybkości kompresji (VBR)

9 Rozwiązywanie problemów



Ostrzeżenie

- Nie zdejmuj obudowy tego urządzenia.

Aby zachować ważność gwarancji, nie wolno samodzielnie naprawiać urządzenia. Jeśli w trakcie korzystania z tego urządzenia wystąpią problemy, należy wykonać poniższe czynności sprawdzające przed wezwaniem serwisu. Jeśli nie uda się rozwiązać problemu, odwiedź stronę firmy Philips (www.philips.com/welcome). Kontaktując się z przedstawicielem firmy Philips, należy mieć przygotowane w pobliżu urządzenie oraz jego numer modelu i numer seryjny.

Brak zasilania

- Upewnij się, że przewód zasilający urządzenia został podłączony prawidłowo.
- Upewnij się, że w gniazdku elektrycznym jest napięcie.
- W celu oszczędzania energii zestaw automatycznie wyłącza się po 15 minutach bezczynności od momentu zakończenia odtwarzania.

Obraz

Brak obrazu

- Sprawdź połączenie wideo.
- Włącz telewizor i wybierz właściwy kanał wejścia wideo.
- Aktywowana jest opcja bez przepłotu, ale telewizor nie obsługuje tej opcji.

Obraz biało-czarny lub z zakłóceniami

- Płyta została nagrana w standardzie systemu kolorów, który nie jest obsługiwany przez telewizor (PAL/ NTSC).

- Czasami mogą pojawiać się niewielkie zniekształcenia obrazu. Nie oznaczają one usterki urządzenia.
- Wyczyść płytę.
- Zakłócenia obrazu mogą wystąpić podczas ustawionej opcji bez przepłotu.

Nie można zmienić proporcji obrazu nawet po ustawieniu formatu obrazu.

- Proporcje obrazu zostały ustalone na załadowanej płycie DVD.
- W niektórych systemach TV nie można zmieniać proporcji obrazu.

Obraz o wysokiej rozdzielczości nie jest odtwarzany.

- Upewnij się, że płyta zawiera obraz o wysokiej rozdzielczości.
- Upewnij się, że telewizor obsługuje obraz o wysokiej rozdzielczości.

Dźwięk

Brak sygnału audio z telewizora.

- Upewnij się, że przewody audio są podłączone do wejścia audio telewizora.
- Przypisz sygnał audio telewizora do odpowiedniego sygnału wideo. Więcej informacji na ten temat można znaleźć w instrukcji obsługi telewizora.

Brak dźwięku lub dźwięk zniekształcony

- Ustaw głośność.
- Odłącz słuchawki.
- Sprawdź, czy przewody głośnikowe zostały prawidłowo podłączone.

Brak dźwięku z głośników urządzenia audio (zestawu stereo/wzmacniacza/amplitunera).

- Upewnij się, że przewody audio są podłączone do wejścia audio urządzenia.
- Wybierz odpowiednie źródło dźwięku urządzenia audio.

Odtwarzanie

Nie wykryto płyty

- Umieść płytę w odtwarzaczu. Sprawdź, czy płyta nie jest włożona do góry nogami.
- Poczekaj, aż zaparowanie soczewki zniknie.
- Wymień lub wyczyść płytę.
- Użyj sfinalizowanej płyty CD lub płyty zapisanej w jednym z obsługiwanych formatów.

Płyta nie jest odtwarzana

- Włóż płytę do szuflady odtwarzacza etykietą do góry.
- Sprawdź typ płyty, system kodowania kolorów oraz kod regionu. Sprawdź, czy na płycie nie ma żadnych rys ani smug.
- Naciśnij przycisk SYSTEM MENU, aby zamknąć menu ustawień zestawu.
- Dezaktywuj hasło kontroli rodzicielskiej lub zmień poziom zabezpieczeń.
- Wewnątrz urządzenia skropiła się para wodna. Wymij płytę i pozostaw zestaw włączony na około godzinę. Odłącz zasilacz zestawu, a następnie podłącz go ponownie i włącz zasilanie.
- W celu oszczędzania energii zestaw automatycznie wyłącza się po 15 minutach bezczynności od momentu zakończenia odtwarzania płyty.

Pilot zdalnego sterowania nie działa

- Przed naciśnięciem dowolnego przycisku funkcji na pilocie najpierw wybierz właściwe źródło za pomocą pilota, a nie jednostki centralnej.
- Użyj pilota w mniejszej odległości od zestawu.
- Sprawdź, czy baterie zostały włożone w sposób zgodny z oznaczeniami +/- w komorze baterii.
- Wymień baterie.
- Skieruj pilota bezpośrednio na czujnik sygnałów zdalnego sterowania na panelu przednim urządzenia.

Nie można ustawić języka ścieżki dźwiękowej lub napisów dialogowych

- Płyta nie została nagrana ze ścieżkami dźwiękowymi lub napisami dialogowymi w wersji wielojęzycznej.
- Zmiana u stawień języka ścieżki dźwiękowej lub napisów dialogowych na płycie jest niedozwolona.

Nie można odtwarzać filmów w formacie DivX.

- Upewnij się, że plik wideo DivX jest kompletny.
- Upewnij się, że rozszerzenie pliku jest prawidłowe.
- Problem z cyfrowymi prawami autorskimi. Nie można odtwarzać zabezpieczonego pliku wideo zapisanego w urządzeniu pamięci USB poprzez analogowe połączenie wideo (np. kompozytowe, component lub Scart). Przenieś zawartość wideo na płytę w obsługiwanym formacie i odtwórz te pliki.

Inne

Słaby odbiór stacji radiowych

- Zwiększ odległość pomiędzy urządzeniem a telewizorem lub magnetowidem.
- Rozciągnij całkowicie przewodową antenę FM.
- Podłącz zewnętrzną antenę FM.

Nie można wyświetlić niektórych plików z urządzenia USB

- Ilość folderów lub plików w urządzeniu USB przekroczyła dopuszczalną wielkość. Nie oznacza to usterki urządzenia.
- Formaty tych plików nie są obsługiwane.

Przenośne urządzenie USB nie jest obsługiwane

- Urządzenie pamięci USB jest niezgodne z zestawem. Spróbuj podłączyć inne urządzenie.

Zegar nie działa

- Nastaw poprawnie zegar.
- Włącz zegar.

Ustawienia zegara/timera usunięte

- Nastąpiła przerwa w zasilaniu lub odłączony został przewód zasilający.
- Ponownie ustaw zegar/budzik.

Producent zastrzega możliwość wprowadzania zmian technicznych.

