

PHILIPS

D460
D465

Téléphone sans fil

Téléphone sans fil
avec répondeur



Documentation d'utilisation détaillée

Enregistrez votre produit et obtenez de l'assistance sur le site
www.philips.com/support

Table des matières

1	Consignes de sécurité importantes	3		
2	Votre téléphone	4		
	Contenu de l'emballage	4		
	Présentation du téléphone	5		
	Présentation de la base	6		
3	Guide de démarrage	8		
	Branchement de la base	8		
	Installation des batteries fournies	9		
	Configuration du téléphone (selon le pays)	10		
	Modification du code PIN d'accès à distance (pour D465)	10		
	Charge du combiné	11		
	Vérification du niveau de charge de la batterie	11		
	Qu'est-ce que le mode veille ?	11		
	Icônes	11		
	Vérification de la réception du signal	13		
	Activation/désactivation du combiné	13		
4	Appels téléphoniques	14		
	Passer un appel	14		
	Réponse à un appel	14		
	Mettre fin à un appel	15		
	Régler le volume de l'écouteur/du haut-parleur	15		
	Couper le micro	15		
	Activer ou désactiver le haut-parleur	15		
	Passer un second appel	15		
	Prendre un deuxième appel	15		
	Basculer entre deux appels	16		
	Établir un appel de conférence avec des correspondants externes	16		
5	Appels internes et appels de conférence	17		
	Appeler un autre combiné	17		
	Passer un appel de conférence	17		
6	Texte et chiffres	19		
	Saisir du texte et des chiffres	19		
	Alterner entre minuscules et majuscules	19		
7	Répertoire	20		
	Afficher le répertoire	20		
	Rechercher une entrée	20		
	Appeler depuis le répertoire	20		
	Accéder au répertoire pendant un appel	21		
	Ajouter une entrée	21		
	Modifier une entrée	21		
	Supprimer une entrée	21		
	Supprimer toutes les entrées	22		
8	Journal des appels	23		
	Type de listes d'appels	23		
	Afficher la liste des appels	24		
	Enregistrer un appel dans le répertoire	24		
	Rappeler	24		
	Supprimer une entrée dans le journal des appels	24		
	Supprimer tous les appels	24		
	Marquer tous les appels comme lus	25		

9	Liste de rappel	26	13	Répondeur intégré	34
	Afficher la liste des Bis	26		Activer/désactiver le répondeur	34
	Enregistrer une entrée des Bis dans le répertoire	26		Notes famille	34
	Recomposer un numéro	26		Régler la langue du répondeur	34
	Accéder à la liste de rappel pendant un appel	26		Annonces	35
	Supprimer une entrée des Bis	26		Messages entrants	36
	Supprimer toutes les entrées des Bis	27		Filtrage des appels	37
				Régler le nombre de sonneries	37
				Accès à distance	38
10	Paramètres son	28	14	Mode de confidentialité	40
	Volume de la sonnerie du combiné	28		Blocage d'appels (bloquer des appels sortants)	40
	Sonnerie du combiné pour les appels internes	28		Blocage des appels entrants	40
	Sonnerie du combiné pour les appels externes	28		Mode silencieux	41
	Bips des touches	28		Modifier le code PIN/secret pour le mode de confidentialité	42
	Réglages bips chargeur	28	15	Services	43
	Régler la tonalité de la batterie	29		Type de listes d'appels	43
	Régler le profil des sons	29		Conférence automatique	43
11	Paramètres du téléphone	30		Type de réseau	43
	Réglage du contraste de l'écran	30		Préfixe auto	43
	Mode Éco	30		Sélectionner la durée de rappel	44
	Mode ECO+	30		Mode de numérotation	44
	Nom du combiné	31		Heure auto	45
	Régler la date et l'heure	31		Enregistrement du combiné ou des combinés supplémentaires	45
	Langue d'affichage	31		Désenregistrer les combinés	46
	Réponse automatique	31		Rétablissement des réglages par défaut	46
	Activation/désactivation du raccrochage automatique	32	16	Données techniques	47
12	Réveil	33	17	Avertissement	48
	Régler le réveil	33		Déclaration de conformité	48
	Arrêt du réveil	33		Conformité à la norme GAP	48
				Conformité aux normes sur les champs électriques, magnétiques et électromagnétiques	48
				Mise au rebut de votre produit et de la pile en fin de vie	48
			18	Foire aux questions	50

1 Consignes de sécurité importantes

Alimentation requise

- Ce produit doit être alimenté en courant alternatif 100–240 V. En cas de panne de courant, la communication peut être interrompue.
- La tension sur le réseau est classée TNV-3 (Telecommunication Network Voltages, tension de réseau de télécommunication), conformément à la norme EN 60950.



Avertissement

- Le réseau électrique est classé comme dangereux. Le seul moyen d'éteindre le chargeur consiste à débrancher l'alimentation au niveau de la prise. Vous devez par conséquent veiller à ce que la prise électrique soit toujours facilement accessible.

Pour éviter tout endommagement ou mauvais fonctionnement



Attention

- Utilisez uniquement le type d'alimentation indiqué dans les instructions pour l'utilisateur.
- Utilisez uniquement le type de pile indiqué dans les instructions pour l'utilisateur.
- Risque d'explosion si une pile de type incorrect est insérée dans l'appareil.
- Débarrassez-vous des piles usagées conformément aux instructions.
- Ne jetez pas les piles au feu.
- Utilisez toujours les câbles fournis avec le produit.
- Ne mettez pas les bornes du chargeur ou les piles en contact avec des objets métalliques.

- Ne laissez pas des petits objets métalliques entrer en contact avec le produit. Cela risquerait de détériorer la qualité audio et d'endommager le produit.
- Les objets métalliques placés près du ou sur le récepteur du combiné risquent d'être attirés.
- N'utilisez pas le produit dans des lieux présentant des risques d'explosion.
- N'ouvrez pas le combiné, la station de base ou le chargeur sous peine d'exposition à de hautes tensions.
- Pour les appareils raccordés, la prise électrique doit être située à proximité de l'appareil et être facilement accessible.
- L'activation de la fonction mains libres peut augmenter considérablement le volume dans l'écouteur. Ne gardez pas le combiné trop près de votre oreille.
- Cet appareil ne permet pas d'effectuer des appels d'urgence en cas de panne de courant. Pour effectuer de tels appels, prévoyez une alternative.
- Ne mettez pas le produit en contact avec des liquides.
- N'utilisez aucun produit de nettoyage à base d'alcool, d'ammoniaque, de benzène ou de substances abrasives : vous risqueriez d'endommager l'appareil.
- N'exposez pas l'appareil à des températures excessives, par exemple les appareils de chauffage ou la lumière directe du soleil.
- Évitez de faire tomber l'appareil et de laisser tomber des objets sur le boîtier.
- Les téléphones portables allumés à proximité de l'appareil peuvent provoquer des interférences.

Températures de fonctionnement et de stockage

- Placez l'appareil dans un endroit où la température est comprise entre 0 °C et 40 °C (jusqu'à 90 % d'humidité relative).
- Rangez-le dans un endroit où la température est comprise entre -20 °C et +45 °C (jusqu'à 95 % d'humidité relative).
- En cas de basses températures, l'autonomie des piles peut être réduite.

2 Votre téléphone

Félicitations pour votre achat et bienvenue dans le monde de Philips ! Pour profiter pleinement de l'assistance offerte par Philips, enregistrez votre produit à l'adresse suivante : www.philips.com/welcome.

Contenu de l'emballage



Combiné**



Base (D460)



Base (D465)

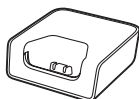

Chargeur**



Adaptateur secteur**



Cordon*

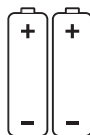

2 piles AAA rechargeables**



Garantie



Guide de démarrage rapide

Remarque

- * Dans certains pays, vous devrez d'abord connecter le cordon à l'adaptateur de ligne avant de le brancher à la prise téléphonique.
- ** Dans les coffrets contenant plusieurs combinés, vous trouverez des combinés supplémentaires ainsi que des chargeurs, des adaptateurs secteur et des piles.

Présentation du téléphone

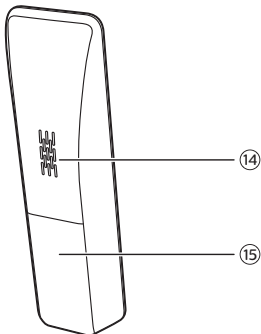
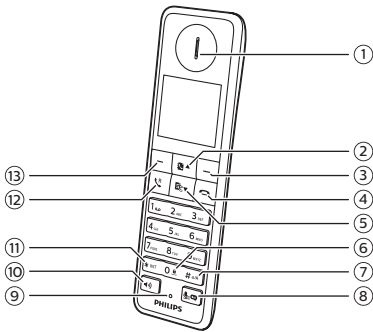

① Écouteur

②

- Faire défiler le menu vers le haut.
- Augmenter le volume de l'écouteur ou du haut-parleur.
- Accéder au répertoire en mode veille.

③

- Appuyer sur cette touche pour supprimer du texte ou des chiffres. Maintenir cette touche

enfoncée pour supprimer tout le texte.

- Annuler l'opération.
- Accéder à la liste de rappel en mode veille.
- Changer le profil sonore pendant un appel.
- Sélectionner la fonction affichée sur l'écran du combiné immédiatement au-dessus de la touche.

④

- Terminer l'appel.
- Quitter le menu ou l'opération.
- Maintenir cette touche enfoncée pour allumer/éteindre le combiné.

⑤



- Faire défiler le menu vers le bas.
- Diminuer le volume de l'écouteur ou du haut-parleur.
- Accéder au journal des appels en mode veille.

⑥

- Appuyer sur cette touche pour insérer un espace au cours de la saisie.
- Maintenir cette touche enfoncée pour verrouiller/déverrouiller le pavé numérique en mode veille.

⑦

- Maintenir cette touche enfoncée pour ajouter une pause lors d'un appel.
- Passer en majuscules/minuscules pendant l'édition.

- ⑧  (pour D460) ou  /  (pour D465)
- Désactiver/réactiver le micro.
 - Accéder au menu du répondeur en mode veille (pour D465 uniquement).
 - Écouter les nouveaux messages du répondeur (pour D465 uniquement).

⑨ Microphone

⑩ 

- Allumer ou éteindre le haut-parleur du téléphone.
- Passer et recevoir des appels via le haut-parleur.

⑪ *INT

- Définir le mode de numérotation (mode de numérotation décimale ou mode fréquences vocales). Cette fonction dépend du pays.
- Maintenez la touche enfoncée pour basculer entre un appel externe et un appel interne.
- Maintenir cette touche enfoncée pour établir un appel interne (pour les versions contenant plusieurs combinés uniquement).

⑫ 

- Passer et recevoir des appels.
- Touche Rappel (cette fonction dépend du réseau).

⑬ 

- Accéder au menu principal en mode veille.
- Appuyer sur ce bouton et le maintenir enfoncé pour accéder au menu principal lorsqu'il y a un nouvel appel manqué/un

nouveau message/un nouveau message vocal.

- Confirmer la sélection.
- Accéder au menu d'options.
- Sélectionner la fonction affichée sur l'écran du combiné immédiatement au-dessus de la touche.

⑭ Haut-parleur

⑮ Couverture du compartiment des piles

Présentation de la base

D460

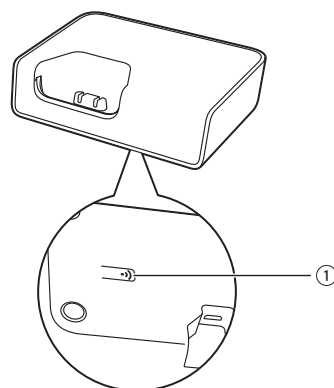

① 

- Appuyer sur cette touche pour rechercher des combinés.
- Maintenez cette touche enfoncée pour passer au mode enregistrement.

D465

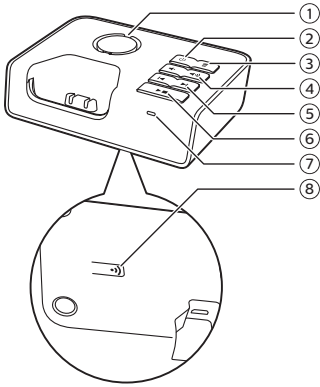

① Haut-parleur

② 
Activer/désactiver le répondeur.

③ 
• Supprimer la lecture du message en cours.
• Maintenir ce bouton enfoncé pour effacer tous les anciens messages.

④ 
Diminuer/augmenter le volume du haut-parleur.

⑤ 
Effectuer une avance rapide ou un retour rapide lors de la lecture.

⑥ 
• Écouter les messages
• Arrêter la lecture des messages.

⑦ LED
• Éteint : le répondeur est désactivé.
• Allumé : le répondeur est activé.
• Clignotement normal : appel(s) entrant(s), nouveau(x)

message(s), écoute de message(s), enregistrement de message(s), utiliser le répondeur.

- Clignotement rapide : mémoire pleine, mode d'enregistrement.

⑧ 
• Appuyer sur cette touche pour rechercher des combinés.
• Maintenir cette touche enfoncée pour passer au mode enregistrement.

3 Guide de démarrage

! Attention

- Avant de connecter et d'installer votre combiné, vous devez avoir pris connaissance des consignes de sécurité de la section « Consignes de sécurité importantes ».

Branchement de la base

! Avertissement

- Risque d'endommagement du produit ! Vérifiez que la tension d'alimentation correspond à la valeur de tension indiquée à l'arrière ou sous le téléphone.
- Utilisez exclusivement l'adaptateur secteur fourni pour charger les batteries.

☰ Remarque

- Si vous vous abonnez au service Internet haut débit DSL via votre ligne téléphonique, assurez-vous d'installer un filtre DSL entre le cordon du téléphone et la prise secteur. Ce filtre permet d'empêcher les problèmes liés au bruit et aux noms des appelants provoqués par les interférences DSL. Pour plus d'informations sur les filtres DSL, contactez votre fournisseur DSL.
- La plaque signalétique est située sous la base.

- 1 Branchez chacune des extrémités de l'adaptateur secteur sur :
 - la prise micro-USB située sur la partie inférieure de la base ;
 - la prise murale.
- 2 Branchez chacune des extrémités du cordon sur :
 - la prise téléphonique située sur la partie inférieure de la base ;
 - la prise téléphonique murale.

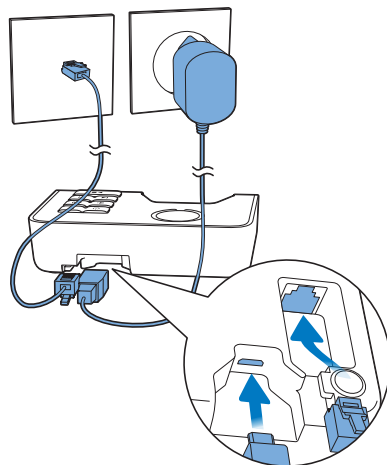

- 3 Branchez chacune des extrémités de l'adaptateur secteur (pour les versions contenant plusieurs combinés uniquement) sur :
- la prise micro-USB située sur la partie inférieure du chargeur du combiné supplémentaire.
 - la prise murale.

La base est équipée d'une prise micro-USB. Elle permet la connexion à une batterie de secours comme autre source d'alimentation secteur pendant une coupure de courant.

Remarque

- Pour la configuration minimale requise de la batterie de secours, reportez-vous au chapitre « Caractéristiques techniques ».
- Lors de l'utilisation d'une batterie de secours comme source alternative d'alimentation, elle risque de se décharger très rapidement si vous chargez le combiné en même temps.

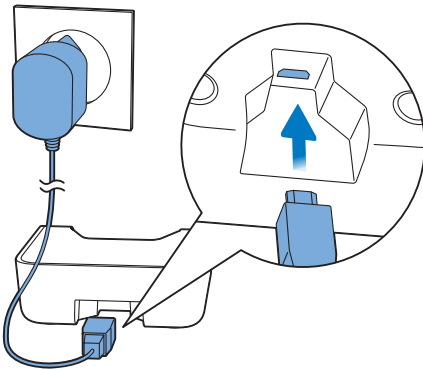

Installation des batteries fournies

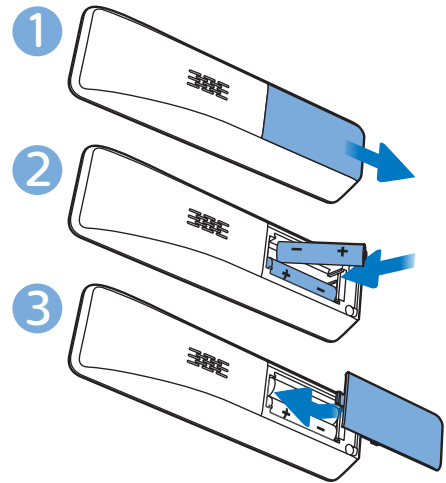

Attention

- Risque d'explosion ! Tenez les piles à l'abri de toute source de chaleur, des rayons du soleil ou du feu. Ne jetez jamais vos piles dans le feu.
- Utilisez exclusivement les piles fournies.
- Risque d'impact sur l'autonomie des piles ! Ne mélangez jamais plusieurs marques ou types de piles.

Remarque

- Chargez les piles pendant 8 heures avant la première utilisation.
- Le combiné peut chauffer pendant la recharge des piles ; il s'agit d'un phénomène normal.

Avertissement

- Lorsque vous remplacez les piles, vérifiez la polarité des piles. Une polarité incorrecte pourrait endommager le produit.

Configuration du téléphone (selon le pays)

- 1 Si vous utilisez votre téléphone pour la première fois, un message d'accueil apparaît.
- 2 Appuyez sur [OK].

Définir le pays/la langue

Sélectionnez votre pays/langue, puis appuyez sur [OK] pour confirmer.

- ↳ Le réglage du pays/de la langue est enregistré.

Remarque

- L'option de réglage du pays/de la langue varie selon les pays. Si aucun message d'accueil ne s'affiche, cela signifie que le réglage du pays/de la langue est prédéfini pour votre pays. Vous pouvez alors définir la date et l'heure.

Pour réinitialiser la langue, effectuez les étapes suivantes.

- 1 Sélectionnez [Réglages]> [Langue], puis appuyez sur [OK] pour confirmer.
- 2 Sélectionnez une langue, puis appuyez sur [OK] pour confirmer.
 - ↳ Le réglage est enregistré.



Régler la date et l'heure

- 1 Sélectionnez [Menu] > [Réglages] > [Date et heure], puis appuyez sur [OK] pour confirmer.
- 2 Utilisez les touches numériques pour entrer la date, puis appuyez sur [OK] pour confirmer.
 - ↳ Le menu de réglage de l'heure s'affiche sur le combiné.
- 3 Servez-vous des touches numériques pour entrer l'heure.
 - Si l'heure est au format 12 heures, appuyez sur  ▲/🇺🇸 ▼ pour sélectionner [am] ou [pm] (selon le pays).
- 4 Appuyez sur [OK] pour confirmer.

Modification du code PIN d'accès à distance (pour D465)

Remarque

- Cette fonctionnalité est disponible uniquement pour les modèles dotés d'un répondeur.
- Le code PIN par défaut d'accès à distance du répondeur est 0000 ; il est important de le modifier pour garantir la sécurité.

- 1 Appuyez sur  /  ou [Menu] > [Répondeur] > [Accès distance] > [Changer PIN], puis appuyez sur [OK] pour confirmer.
- 2 Saisissez l'ancien code PIN, puis appuyez sur [OK] pour confirmer.
- 3 Saisissez le nouveau code PIN, puis appuyez sur [OK] pour confirmer.
- 4 Saisissez une seconde fois le nouveau code PIN, puis appuyez sur [Enreg.] pour confirmer.
 - ↳ Le réglage est enregistré.

Charge du combiné

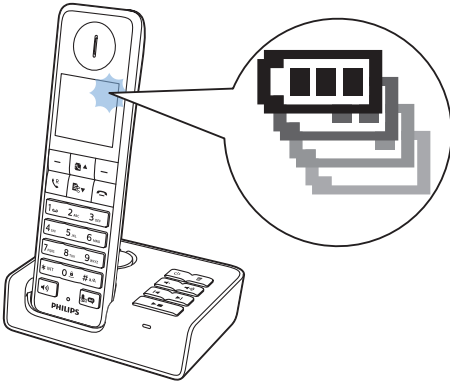

Placez le combiné sur la base pour le mettre en charge. La base émet une tonalité lorsque vous placez le combiné sur la base.

↳ Le combiné commence à se recharger.

Remarque

- Chargez les piles pendant 8 heures avant la première utilisation.
- Le combiné peut chauffer pendant la recharge des piles ; il s'agit d'un phénomène normal.
- Au fil du temps, la capacité des piles diminue. Ceci phénomène est normal.

Le téléphone est maintenant prêt à être utilisé.

Vérification du niveau de charge de la batterie

L'icône de piles indique le niveau actuel de charge de la batterie.



Lorsque le combiné n'est pas posé sur la base, les barres indiquent le niveau de charge des piles (élevé, moyen et faible). Lorsque le combiné est posé sur la base/branché sur le chargeur, les barres clignotent jusqu'à ce que les piles soient complètement chargées.



L'icône de batterie épuisée clignote. La batterie est faible et doit être rechargée.

Si vous êtes en communication, vous entendez des tonalités d'avertissement lorsque les piles sont presque vides. L'appel sera terminé après le signal.

Qu'est-ce que le mode veille ?

Le rétroéclairage LCD du combiné s'éteint si le niveau de charge de la batterie est faible. Votre téléphone est en mode veille lorsqu'il n'est pas utilisé. Le nom du combiné, la date, l'heure et le numéro du combiné sont affichés sur l'écran du combiné. Lorsque le combiné est posé sur la base, l'écran de veille horloge s'affiche au bout d'un certain temps en cas d'absence d'événements tels que des appels manqués ou un message vocal.

Îcônes

En mode veille, les icônes affichées sur l'écran principal indiquent les fonctions disponibles sur le combiné.

icône	Descriptions
	Lorsque le combiné n'est pas posé sur la base ou connecté au chargeur, les barres indiquent le niveau de charge des piles (élevé à faible). Lorsque le combiné est sur la base ou le chargeur, les barres défilent jusqu'à ce que les piles soient complètement chargées.
	L'icône de pile épuisée clignote et vous entendez un signal d'avertissement. La batterie est faible et doit être rechargée.
	Ce symbole indique l'état de la connexion entre le combiné et la base. Le nombre de barres affichées est proportionnel à la puissance du signal.
	Ce symbole s'affiche en continu lorsque vous parcourez les appels entrants dans le journal des appels.
	Ce symbole s'affiche en continu lorsque vous parcourez les appels sortants dans la liste de rappel.
	Ce symbole clignote lorsqu'il y a un nouvel appel manqué ou lorsque vous parcourez les appels manqués non lus dans le journal des appels. Ce symbole s'affiche en continu lorsque vous parcourez les appels manqués lus dans le journal des appels.
	Ce symbole s'affiche en continu lorsque vous parcourez les appels bloqués dans le journal des appels.
	Ce symbole clignote lorsque vous recevez un appel. Ce symbole s'affiche en continu lorsque vous êtes en ligne.

	Haut-parleur activé.
	Sonnerie coupée. Le mode silencieux est défini et est dans la période active (le téléphone ne sonne pas).
	Répondeur (D465 uniquement) : ce symbole clignote en cas de nouveau message ou lorsque la mémoire est remplie. Ce symbole s'affiche lorsque le répondeur est activé.
	Maintenez enfoncé pour accéder à la messagerie vocale du réseau (selon le réseau et le pays). Ce symbole clignote lorsque vous avez un nouveau message vocal. Ce symbole s'affiche en continu lorsque les messages vocaux apparaissent dans le journal des appels. Le symbole n'apparaît pas si vous n'avez pas de nouveau message vocal.
	Le mode silencieux est activé, mais hors d'une période active.
	Alarme activée.
	Ce symbole s'affiche lorsque vous réglez le volume.
	Le mode Eco est activé.
	Le mode ECO+ est activé.

Vérification de la réception du signal

 Le nombre de barres indique l'état de la connexion entre le combiné et la base. Le nombre de barres affichées est proportionnel à la qualité de la connexion.

- Assurez-vous que le combiné est connecté à la base avant de passer un appel, de prendre un appel ou d'utiliser les différentes fonctions du téléphone.
- Si vous entendez des tonalités d'avertissement lorsque vous êtes en communication, cela signifie que les piles du combiné sont presque vides ou que le combiné est hors de portée. Rechargez les batteries ou rapprochez le combiné de la base.



Remarque

- Lorsque le mode ECO+ est activé, la puissance du signal ne s'affiche pas.

Activation/désactivation du combiné

Maintenez la touche  enfoncée pour activer ou désactiver le combiné.

4 Appels téléphoniques

Remarque

- En cas de panne de courant, le téléphone ne peut accéder aux services d'urgence.

Conseil

- Vérifiez la force du signal avant de passer un appel ou pendant une communication (voir 'Vérification de la réception du signal' à la page 13).



Passer un appel

Il y a différentes façons de passer un appel :



- Appel normal.
- Appel précomposé.

Vous pouvez aussi passer un appel à partir de la liste de rappel (voir 'Recomposer un numéro' à la page 26), de la liste du répertoire (voir 'Appeler depuis le répertoire' à la page 20) et du journal des appels (voir 'Rappeler' à la page 24).

Appel normal

- 1 Appuyez sur  ou .
- 2 Composez le numéro de téléphone.
↳ L'appel est effectué.
↳ La durée de l'appel en cours s'affiche.

Appel précomposé



- 1 Composez le numéro de téléphone.
 - Pour effacer un chiffre, appuyez sur [Suppr.].
 - Pour insérer une pause, enfoncez quelques instants la touche #*/A.
- 2 Appuyez sur  ou  pour lancer l'appel.

Remarque

- La durée de votre appel en cours s'affiche dans le minuteur d'appel.
- Si vous entendez des tonalités d'avertissement, cela signifie que les piles du combiné sont presque vides ou que le combiné est hors de portée. Rechargez les piles ou rapprochez le combiné de la base.

Réponse à un appel

Lorsque le téléphone sonne, vous pouvez sélectionner l'une des options suivantes :

- appuyer sur  ou sur  pour prendre l'appel.
- prendre le téléphone pour répondre à l'appel si la fonction de réponse automatique est activée (voir 'Réponse automatique' à la page 31).
- sélectionner [Silence] pour désactiver temporairement la sonnerie de l'appel entrant en cours.

Avertissement

- Lorsque le combiné sonne ou lorsque la fonction mains libres est activée, tenez le combiné éloigné de votre oreille pour éviter tout dommage.

Remarque

- Le service d'affichage du nom de l'appelant est disponible si vous avez souscrit au service correspondant auprès de votre opérateur.

Conseil

- En cas d'appel manqué, une notification s'affiche.

Mettre fin à un appel

Pour mettre fin à un appel :

- Appuyez sur  ;
- Placez le combiné sur la station de base ou la station d'accueil pour la mise en charge.

Remarque



- Placer le combiné sur la base ou la station de charge ne met pas fin à l'appel lorsque le raccrochage automatique est désactivé (voir 'Activation/désactivation du raccrochage automatique' à la page 32).

Réglage du volume de l'écouteur/du haut-parleur

Appuyez sur  pour régler le volume au cours d'un appel.

- ↳ Le volume de l'écouteur/du haut-parleur est réglé et le téléphone affiche de nouveau l'écran d'appel.

Couper le micro

- 1 Appuyez sur  pendant un appel.
 - ↳ Le combiné affiche [Micro coupé].
 - ↳ Votre correspondant ne peut plus vous entendre, mais vous pouvez toujours l'entendre.
- 2 Appuyez sur  pour réactiver le micro.
 - ↳ Votre correspondant peut de nouveau vous entendre.

Activer ou désactiver le haut-parleur

Appuyez sur la touche  du combiné.

Passer un second appel

Remarque

- Ce service dépend du réseau utilisé.



- 1 Appuyez sur  pendant un appel.
 - ↳ Le premier appel est mis en attente.
- 2 Composez le second numéro.
 - ↳ La communication est établie avec le numéro affiché à l'écran.

Prendre un deuxième appel

Remarque

- Ce service dépend du réseau utilisé.

Lorsque vous entendez le signal intermittent indiquant un deuxième appel entrant, vous pouvez prendre cet appel de deux façons :

- 1 Appuyez sur  ou sur **2_{ABC}** pour prendre l'appel.
 - ↳ Le premier appel est mis en attente et vous êtes connecté au deuxième appel.
- 2 Appuyez sur  et sur **1_{ABC}** pour terminer l'appel en cours et reprendre le premier appel.

Basculer entre deux appels



Remarque

- Ce service dépend du réseau utilisé. Veuillez vérifier auprès de votre opérateur.

Appuyez sur  et **2_{ABC}**.

- ↳ L'appel en cours est mis en attente pour vous permettre de prendre l'autre appel.

Établir un appel de conférence avec des correspondants externes



Remarque

- Ce service dépend du réseau et du pays. Pour savoir si vous pouvez bénéficier de cette option et connaître les frais supplémentaires applicables, contactez votre opérateur.

Lorsque vous êtes en communication avec deux correspondants, appuyez sur

, puis **3_{DEF}**.

- ↳ Les deux appels sont alors mis en relation et une conférence est établie.

5 Appels internes et appels de conférence

Remarque



- Cette fonction est disponible uniquement pour les versions à plusieurs combinés.

Un appel interne est un appel vers un autre combiné qui partage la même station de base. Un appel de conférence est une communication entre vous, l'utilisateur d'un autre combiné et des correspondants externes.

Appeler un autre combiné

Remarque

- Si deux combinés seulement sont souscrits sur la base, maintenez la touche *INT enfoncée pour appeler l'autre combiné.

- 1 Maintenez *INT enfoncé.
↳ Les combinés disponibles sont affichés.
- 2 Sélectionnez un combiné, puis appuyez sur [OK] pour confirmer.
↳ Le combiné sélectionné sonne.
- 3 Appuyez sur la touche  du combiné sélectionné.
↳ La liaison interne est établie.
- 4 Appuyez sur [Annul.] ou sur  pour annuler ou terminer l'appel interne.

Remarque

- Si le combiné sélectionné est occupé, [Occupé] s'affiche sur l'écran du combiné.

Lorsque vous êtes en communication

Vous pouvez passer d'un combiné à l'autre en cours d'appel :

- 1 Maintenez *INT enfoncé.
↳ Votre correspondant est mis en attente.
↳ Pour les versions à plusieurs combinés, les combinés disponibles pour l'interphone sont affichés. Passez alors à l'étape 2.
- 2 Sélectionnez un combiné, puis appuyez sur [OK] pour confirmer.
↳ Attendez que le correspondant reprenne l'appel.

Basculer entre plusieurs appels

Appuyez sur *INT pour basculer entre un appel externe et un appel interne.

Passer un appel de conférence

Un appel de conférence est un appel tripartite entre vous, l'utilisateur d'un autre combiné et des correspondants externes. Les deux combinés doivent partager la même base.

Lors d'un appel externe

- 1 Maintenez la touche ***INT** enfoncée pour émettre un appel interne.
 - ↳ Votre correspondant est mis en attente.
 - ↳ Pour les versions à plusieurs combinés, les combinés disponibles pour l'interphone sont affichés. Passez alors à l'étape 2.
 - ↳ Pour les versions à deux combinés, l'autre combiné sonne. Passez alors à l'étape 3.
- 2 Sélectionnez un combiné, puis appuyez sur **[OK]** pour confirmer.
 - ↳ Le combiné sélectionné sonne.
- 3 Appuyez sur la touche **↵^R** du combiné sélectionné.
 - ↳ La liaison interne est établie.
- 4 Appuyez sur **[Conf.]**.
 - ↳ Vous êtes maintenant en communication à trois avec un correspondant externe et un combiné sélectionné.
- 5 Appuyez sur **⏏** pour mettre fin à l'appel de conférence.

Remarque

- Appuyez sur **↵^R** pour participer à une conférence en cours depuis un autre combiné si **[Services] > [Conférence]** est réglé sur **[Auto]**.

Pendant l'appel de conférence

- 1 Appuyez sur **[Intern]** pour mettre l'appel externe en attente et revenir à l'appel interne.
 - ↳ L'appel externe est mis en attente.
- 2 Appuyez sur **[Conf.]** pour établir à nouveau l'appel de conférence.



Remarque

- Si un combiné raccroche pendant l'appel de conférence, l'autre combiné reste connecté à l'appel externe.

6 Texte et chiffres

Vous pouvez saisir du texte et des chiffres pour les noms de combinés, les entrées du répertoire et autres éléments de menu.

Saisir du texte et des chiffres

- 1 Appuyez une ou plusieurs fois sur une touche alphanumérique pour entrer le caractère sélectionné.
- 2 Appuyez sur [Suppr.] pour effacer un caractère. Maintenez la touche [Suppr.] enfoncée pour supprimer tous les caractères. Appuyez sur ▲/ ▼ pour déplacer le curseur vers la gauche ou vers la droite.
- 3 Appuyez sur 0  pour ajouter un espace.

Remarque

- Pour plus d'informations sur le mappage des touches de caractères et de chiffres, consultez le chapitre « Annexe ».

Alterner entre minuscules et majuscules

Par défaut, la première lettre de chaque mot dans une phrase est en majuscule, le reste en minuscules. Maintenez la touche #  enfoncée pour alterner entre majuscules et minuscules.

7 Répertoire

Ce téléphone intègre un répertoire avec une capacité de stockage de 50 entrées. Vous pouvez accéder au répertoire à partir du combiné. La longueur maximale de chaque entrée est de 16 caractères. Chaque entrée peut contenir jusqu'à 3 numéros, chacun d'une longueur maximale de 24 chiffres.

Vous disposez de 2 entrées à accès direct (touches 1 et 2). Selon votre pays, les touches 1 et 2 sont respectivement prédéfinies avec le numéro de la messagerie vocale et le numéro de renseignements de votre fournisseur de services. En mode veille, lorsque vous maintenez l'une de ces touches enfoncée, le numéro de téléphone enregistré est automatiquement composé.

Remarque

- La mémoire à accès direct est disponible selon les pays.

Afficher le répertoire

Remarque

- Vous pouvez afficher le répertoire sur le combiné à tout moment.



- 1 Appuyez sur  ▲ ou sélectionnez [Menu] > [Répertoire] > [Voir] > [OK] pour accéder à la liste du répertoire.
- 2 Sélectionnez un contact pour afficher les informations disponibles.

Rechercher une entrée

Il y a deux manières de rechercher une entrée dans le répertoire :

- Faire défiler la liste des contacts.
- Entrer le premier caractère du contact.



Faire défiler la liste des contacts

- 1 Appuyez sur  ▲ ou sélectionnez [Menu] > [Répertoire] > [Voir] > [OK] pour accéder à la liste du répertoire.
- 2 Appuyez sur  ▲ et sur  ▼ pour parcourir la liste du répertoire.

Saisir le premier caractère du contact

- 1 Appuyez sur  ▲ ou sélectionnez [Menu] > [Répertoire] > [Voir] > [OK] pour accéder à la liste du répertoire.
- 2 Appuyez sur la touche alphanumérique correspondant au caractère.
 - ↳ La première entrée qui commence par ce caractère apparaît.

Appeler depuis le répertoire

- 1 Appuyez sur  ▲ ou sélectionnez [Menu] > [Répertoire] > [Voir] > [OK] pour accéder à la liste du répertoire.
- 2 Sélectionnez un contact dans la liste du répertoire.
- 3 Appuyez sur [Voir].
- 4 Sélectionnez un type de numéro (domicile/portable/bureau) et appuyez sur  pour passer l'appel.

Accéder au répertoire pendant un appel

- 1 Appuyez sur la touche [Option], puis sélectionnez [Répertoire].
- 2 Appuyez sur [OK] pour confirmer.
- 3 Sélectionnez un contact, puis appuyez sur [OK] pour afficher le numéro.





Ajouter une entrée

Remarque

- Si la mémoire de votre répertoire est pleine, un message de notification s'affiche sur le combiné. Vous devez alors effacer des entrées pour en ajouter de nouvelles.
- Lorsque vous modifiez le numéro d'une entrée, le nouveau numéro remplace l'ancien.

- 1 Sélectionnez [Menu] > [Répertoire] > [Ajouter nouv.], puis appuyez sur [OK] pour confirmer.
- 2 Entrez le nom, puis appuyez sur [OK] pour confirmer.
- 3 Saisissez le numéro du domicile, le numéro de téléphone portable et le numéro du bureau, puis appuyez sur [Enreg.] pour confirmer.
↳ La nouvelle entrée est enregistrée.

Conseil

- Enfoncez quelques instants la touche #**A pour insérer une pause.
- Appuyez une ou plusieurs fois sur une touche alphanumérique pour entrer le caractère sélectionné.
- Appuyez sur [Suppr.] pour effacer le caractère. Appuyez sur   /   pour déplacer le curseur vers la gauche ou vers la droite.

Remarque

- Vous pouvez enregistrer jusqu'à 3 numéros pour chaque entrée du répertoire.

Modifier une entrée

- 1 Sélectionnez [Menu] > [Répertoire] > [Éditer], puis appuyez sur [OK] pour confirmer.
- 2 Sélectionnez un contact, puis appuyez sur [OK] pour confirmer.
- 3 Modifiez le nom, puis appuyez sur [OK] pour confirmer.
- 4 Sélectionnez le numéro du téléphone domicile/portable/bureau, puis appuyez sur [OK] pour confirmer.
- 5 Modifiez le numéro, puis appuyez sur [Enreg.] pour confirmer.

Supprimer une entrée

- 1 Sélectionnez [Menu] > [Répertoire] > [Supprimer], puis appuyez sur [OK] pour confirmer.
- 2 Sélectionnez un contact, puis appuyez sur [OK] pour confirmer.
↳ Une demande de confirmation s'affiche sur le combiné.
- 3 Appuyez sur [OK] pour confirmer.
↳ L'entrée est supprimée.

Supprimer toutes les entrées

- 1 Sélectionnez [Menu] > [Répertoire] > [Supprimer tout] et appuyez sur [OK] pour confirmer.
 - ↳ Une demande de confirmation s'affiche sur le combiné.
- 2 Appuyez sur [OK] pour confirmer.
 - ↳ Toutes les entrées (à l'exception des 2 entrées à accès direct) sont supprimées.

8 Journal des appels

Le journal des appels conserve l'historique de tous les appels entrants : manqués, reçus et bloqués. L'historique des appels entrants mémorise le nom et le numéro de l'appelant ainsi que la date et l'heure de l'appel. Cette fonction n'est disponible que si vous avez souscrit au service d'affichage du nom de l'appelant auprès de votre opérateur. Ce téléphone peut conserver jusqu'à 50 entrées d'appel. L'icône du journal sur le combiné clignote pour signaler les appels manqués. Si l'appelant autorise l'affichage de son identité, son nom ou son numéro apparaît. La liste des appels est classée par ordre chronologique, en commençant par l'appel reçu le plus récent.

Remarque

- Avant d'effectuer un rappel directement depuis la liste des appels, vérifiez que le numéro de la liste d'appels est valide.

Les icônes affichées à l'écran vous indiquent si vous avez reçu/manqué/bloqué des appels.

icônes	Description
	Ce symbole s'affiche en continu lorsque vous parcourez les appels entrants dans le journal des appels.



Ce symbole clignote lorsqu'il y a un nouvel appel manqué ou lorsque vous parcourez les appels manqués non lus dans le journal des appels. Ce symbole s'affiche en continu lorsque vous parcourez les appels manqués lus dans le journal des appels.



Ce symbole s'affiche en continu lorsque vous parcourez les appels bloqués dans le journal des appels.

Type de listes d'appels

Vous pouvez définir si vous pouvez voir tous les appels entrants ou uniquement les appels manqués du journal des appels.

Remarque

- Cette fonction est disponible en fonction du pays sélectionné.

Sélectionner le type de liste d'appels

- 1 Sélectionnez [Menu] >[Services] > [Typ liste app.], puis appuyez sur [OK] pour confirmer.
- 2 Sélectionnez une option, puis appuyez sur [OK] pour confirmer.



Afficher la liste des appels

- 1 Appuyez sur  ▼.
↳ Le journal des appels entrants apparaît.
- 2 Sélectionnez une entrée, puis appuyez sur [Option].
- 3 Sélectionnez [Voir] > [OK] pour plus d'informations.

Enregistrer un appel dans le répertoire

- 1 Appuyez sur  ▼.
↳ Le journal des appels entrants apparaît.
- 2 Sélectionnez une entrée, puis appuyez sur [Option].
- 3 Sélectionnez [Enreg. numéro], puis appuyez sur [OK] pour confirmer.
- 4 Saisissez ou modifiez le nom, puis appuyez sur [OK] pour confirmer.
- 5 Sélectionnez un type de numéro (domicile/portable/bureau), puis appuyez sur [OK] pour confirmer.
- 6 Modifiez le numéro, puis appuyez sur [Enreg.] pour confirmer.
↳ L'entrée est enregistrée.

Rappeler

- 1 Appuyez sur  ▼.
- 2 Sélectionnez une entrée dans la liste.
- 3 Appuyez sur  pour passer l'appel.

Supprimer une entrée dans le journal des appels

- 1 Appuyez sur  ▼.
↳ Le journal des appels entrants apparaît.
- 2 Sélectionnez une entrée, puis appuyez sur [Option].
- 3 Sélectionnez [Supprimer], puis appuyez sur [OK] pour confirmer.
↳ Une demande de confirmation s'affiche sur le combiné.
- 4 Appuyez sur [OK] pour confirmer.
↳ L'entrée est supprimée.

Supprimer tous les appels

- 1 Appuyez sur  ▼.
↳ Le journal des appels entrants apparaît.
- 2 Appuyez sur [Option] pour accéder au menu d'options.
- 3 Sélectionnez [Supprimer tout], puis appuyez sur [OK] pour confirmer.
↳ Une demande de confirmation s'affiche sur le combiné.
- 4 Appuyez sur [OK] pour confirmer.
↳ Toutes les entrées sont supprimées.

Marquer tous les appels comme lus

- 1 Appuyez sur  ▼.
↳ Le journal des appels entrants apparaît.
- 2 Appuyez sur [Option] pour accéder au menu d'options.
- 3 Sélectionnez [Supprimer tout], puis appuyez sur [OK] pour confirmer.
↳ Une demande de confirmation s'affiche sur le combiné.
- 4 Appuyez sur [OK] pour confirmer.
↳ Toutes les appels du journal d'appels apparaissent comme lus.



Remarque

- Lorsque vous marquez tous les appels comme lus, vous n'obtenez plus la notification d'appel reçu mais non lu.

9 Liste de rappel

La liste de rappel conserve l'historique des appels composés. Elle indique le nom et/ou le numéro des contacts que vous avez appelés. Ce téléphone peut conserver 20 entrées de rappel.

Afficher la liste des Bis

Sélectionnez [Bis].

Enregistrer une entrée des Bis dans le répertoire

- 1 Appuyez sur [Bis] pour afficher la liste des Bis composés.
- 2 Sélectionnez un entrée, puis appuyez sur [OK] > [Option] pour confirmer.
- 3 Sélectionnez [Enreg. numéro], puis appuyez sur [OK] pour confirmer.
- 4 Saisissez ou modifiez le nom, puis appuyez sur [OK] pour confirmer.
- 5 Sélectionnez un type de numéro (portable/domicile/bureau), puis appuyez sur [OK] pour confirmer.
- 6 Modifiez le numéro, puis appuyez sur [Enreg.] pour confirmer.
↳ L'entrée est enregistrée.

Recomposer un numéro

- 1 Appuyez sur la touche [Bis].
- 2 Sélectionnez le numéro à recomposer. Appuyez sur la touche .
↳ L'appel est effectué.

Accéder à la liste de rappel pendant un appel

- 1 Appuyez sur la touche [Option], puis sélectionnez [Rappeler].
- 2 Appuyez sur [OK] pour confirmer.

Supprimer une entrée des Bis

- 1 Appuyez sur [Bis] pour afficher la liste des Bis composés.
- 2 Sélectionnez un entrée, puis appuyez sur [OK] > [Option] pour confirmer.
- 3 Sélectionnez [Supprimer], puis appuyez sur [OK] pour confirmer.
↳ Une demande de confirmation s'affiche sur le combiné.
- 4 Appuyez sur [OK] pour confirmer.
↳ L'entrée est supprimée.

Supprimer toutes les entrées des Bis

- 1 Appuyez sur [Bis] pour afficher la liste des Bis composés.
- 2 Sélectionnez [OK] > [Option]> [Supprimer tout], puis appuyez sur [OK] pour confirmer.
 - ↳ Une demande de confirmation s'affiche sur le combiné.
- 3 Appuyez sur [OK] pour confirmer.
 - ↳ Toutes les entrées sont supprimées.

10 Paramètres son

Volume de la sonnerie du combiné

Vous pouvez régler le volume sur 5 niveaux différents, ou [Désactivé].

- 1 Sélectionnez [Menu] > [Sons] > [Vol. sonnerie], puis appuyez sur [OK] pour confirmer.
- 2 Sélectionnez un niveau de volume, puis appuyez sur [OK] pour confirmer.
↳ Le réglage est enregistré.

Sonnerie du combiné pour les appels internes

Vous pouvez choisir parmi 10 sonneries pour les appels internes.

- 1 Sélectionnez [Menu] > [Sons] > [Sonnerie int.], puis appuyez sur [OK] pour confirmer.
- 2 Sélectionnez une sonnerie, puis appuyez sur [OK] pour confirmer.
↳ Le réglage est enregistré.

Sonnerie du combiné pour les appels externes

Vous pouvez choisir parmi 10 sonneries pour les appels externes.

- 1 Sélectionnez [Menu] > [Sons] > [Sonnerie ext.], puis appuyez sur [OK] pour confirmer.
- 2 Sélectionnez une sonnerie, puis appuyez sur [OK] pour confirmer.
↳ Le réglage est enregistré.

Bips des touches

Le bip des touches est le son émis lorsque vous appuyez sur les touches du combiné.

- 1 Sélectionnez [Menu] > [Sons] > [Bip touches], puis appuyez sur [OK] pour confirmer.
- 2 Sélectionnez [Activé]/[Désactivé], puis appuyez sur [OK] pour confirmer.
↳ Le réglage est enregistré.

Réglages bips chargeur

Les bips chargeur sont le son émis lorsque vous placez le combiné sur la base ou le chargeur.

- 1 Sélectionnez [Menu] > [Sons] > [Bip base], puis appuyez sur [OK] pour confirmer.
- 2 Sélectionnez [Activé]/[Désactivé], puis appuyez sur [OK] pour confirmer.
↳ Le réglage est enregistré.

Régler la tonalité de la batterie

La tonalité de la batterie est le son émis lorsque la batterie est faible et doit être rechargée.

- 1 Sélectionnez [Menu] > [Sons] > [Tonalité batt.], puis appuyez sur [OK] pour confirmer.
- 2 Sélectionnez [Activé]/[Désactivé], puis appuyez sur [OK] pour confirmer.
↳ Le réglage est enregistré.

Régler le profil des sons

Vous pouvez régler le son de l'écouteur en choisissant entre 3 profils différents.

- 1 Sélectionnez [Menu] > [Sons] > [Profil sonore], puis appuyez sur [OK] pour confirmer.
- 2 Sélectionnez un profil, puis appuyez sur [OK] pour confirmer.
↳ Le réglage est enregistré.

Accéder au profil des sons pendant un appel

Appuyez sur [Son] une ou plusieurs fois pour modifier le profil sonore pendant un appel.

11 Paramètres du téléphone

Vous pouvez personnaliser les paramètres de votre téléphone.

Réglage du contraste de l'écran

Vous pouvez définir le contraste de l'écran du combiné sur différents niveaux.

- 1 Sélectionnez [Menu] > [Réglages] > [Contraste LCD], puis appuyez sur [OK] pour confirmer.
- 2 Sélectionnez une option, puis appuyez sur [OK] pour confirmer.

Réglage de la sonnerie visuelle

Lorsque la sonnerie visuelle est activée, le rétro-éclairage de l'affichage clignote en cas d'appel entrant.

- 1 Sélectionnez [Menu] > [Réglages] > [Ecran] > [Ind. visuelle], puis appuyez sur [OK] pour confirmer.
- 2 Sélectionnez [Clignot. act.]/[Clignot. dés.], puis appuyez sur [OK] pour confirmer.
↳ Le réglage est enregistré.

Mode Éco

Le mode Eco réduit la puissance de transmission du combiné et de la base

lorsque vous êtes en ligne et lorsque le téléphone est en mode veille.

- 1 Sélectionnez [Menu] > [Réglages] > [Mode Éco], puis appuyez sur [OK] pour confirmer.
- 2 Sélectionnez [Activé]/[Désactivé] et appuyez sur [OK] pour confirmer.
↳ Le réglage est enregistré.
↳ ECO s'affiche en mode veille.

Remarque

- Lorsque le mode ECO est défini sur [Activé], la portée de connexion entre le combiné et la base peut être réduite.

Mode ECO+

Lorsque le mode ECO+ est activé, il élimine les radiations du combiné et de la base en mode veille.

- 1 Sélectionnez [Menu] > [Réglages] > [Mode ÉCO+], puis appuyez sur [OK] pour confirmer.
- 2 Sélectionnez [Activé]/[Désactivé] et appuyez sur [OK] pour confirmer.
↳ Le réglage est enregistré.
↳ ECO+ s'affiche en mode veille au bout d'un certain temps.

Remarque

- Pour que le mode ECO+ fonctionne correctement, assurez-vous que tous les combinés inscrits à la base sont des modèles D460/D465.
- Lorsque le mode ECO+ est activé, la durée de veille est réduite. Ceci s'explique par le fait qu'en mode ECO+, la base ne transmet pas de signal en mode veille ; le combiné doit donc « écouter » plus fréquemment les signaux de la base pour détecter des appels entrants ou d'autres requêtes de la base. La durée qu'il faut au combiné pour accéder à des fonctions telles que la configuration d'appel, le journal des appels, le mode recherche du combiné et le répertoire est également plus longue. Le combiné ne vous avertira pas de lier la perte en cas de perte de puissance ou de déplacement hors de portée.

Le tableau suivant décrit la signification des différents statuts qui apparaissent sur l'écran du combiné avec différents réglages pour les modes Eco et ECO+.

Mode Eco	Mode ECO+	L'icône du combiné s'affiche
[Désactivé]	[Désactivé]	eco et ECO+ sont éteints.
[Désactivé]	[Activé]	ECO+ s'affiche uniquement après que le mode ECO+ est activé en mode veille.
[Activé]	[Désactivé]	eco s'affiche.
[Activé]	[Activé]	eco s'affiche et passe en ECO+ lorsque le mode ECO+ est activé en mode veille.

Nom du combiné

Le nom du combiné peut contenir 14 caractères. Il s'affiche sur l'écran du combiné en mode veille.

- 1 Sélectionnez [Menu] > [Réglages] > [Nom du tél.], puis appuyez sur [OK] pour confirmer.
- 2 Saisissez ou modifiez le nom. Pour effacer un caractère, appuyez sur [Suppr.].
- 3 Appuyez sur [OK] pour confirmer.
↳ Le réglage est enregistré.

Régler la date et l'heure

Pour plus d'informations, voir « Régler la date et l'heure (voir 'Régler la date et l'heure' à la page 10) ».

Langue d'affichage



Remarque

- Cette fonction n'est disponible que sur les modèles multilingues.
- Les langues proposées varient d'un pays à l'autre.

- 1 Sélectionnez [Menu] > [Réglages] > [Langue], puis appuyez sur [OK] pour confirmer.
- 2 Sélectionnez une langue, puis appuyez sur [OK] pour confirmer.
↳ Le réglage est enregistré.

Réponse automatique

Si vous activez la fonction de réponse automatique, vous pouvez répondre à l'appel entrant automatiquement en

prenant le combiné. Si vous désactivez cette fonction, vous devez appuyer sur  ou  pour répondre à l'appel entrant.

- 1 Sélectionnez [Menu] > [Réglages] > [Réponse auto.], puis [OK] pour confirmer.
- 2 Sélectionnez [Activé]/[Désactivé], puis [OK] pour confirmer.
↳ Le réglage est enregistré.

Activation/désactivation du raccrochage automatique

Vous pouvez activer la fonction Raccrocher automatiquement afin de pouvoir mettre fin à un appel simplement en plaçant le combiné sur la base ou la station d'accueil.

- 1 Sélectionnez [Menu] > [Réglages] > [Raccroch. auto], puis appuyez sur [OK] pour confirmer.
- 2 Sélectionnez [Activé]/[Désactivé], puis appuyez sur [OK] pour confirmer.
↳ Le réglage est enregistré.

Remarque

- Si la fonction Raccrocher automatiquement est désactivée, vous pouvez placer le combiné sur la base ou la station d'accueil pour la mise en charge et poursuivre votre appel via le haut-parleur.

12 Réveil

Votre téléphone est équipé d'un réveil intégré. Procédez comme suit pour régler le réveil.

Avant le déclenchement de l'alarme

Sélectionnez [Menu] > [Réveil] > [Désactivé], puis appuyez sur [OK] pour confirmer.

↳ Le réglage est enregistré.

Régler le réveil

- 1 Sélectionnez [Menu] > [Réveil], puis appuyez sur [OK] pour confirmer.
- 2 Sélectionnez [Une fois] ou [Tous les jours], puis appuyez sur la touche [OK] pour confirmer.
- 3 Saisissez l'heure de l'alarme, puis appuyez sur [OK] pour confirmer.
- 4 Sélectionnez [Mélodie réveil], puis appuyez sur la touche [OK].
- 5 Sélectionnez une mélodie parmi les options, puis appuyez sur [OK] pour confirmer.
↳ L'alarme est maintenant réglée et l'écran affiche .



Conseil

- Appuyez sur  /  pour basculer entre [am]/[pm] (selon le pays).

Arrêt du réveil

Lorsque le réveil sonne

Appuyez sur [Désact] pour désactiver l'alarme.

13 Répondeur intégré

Remarque

- Disponible uniquement pour D465.



Votre téléphone est équipé d'un répondeur intégré capable d'enregistrer les appels manqués lorsqu'il est activé. Par défaut, le répondeur est réglé sur le mode [Enreg. message]. Vous pouvez également accéder à distance au répondeur et changer les réglages par le biais du menu de répondeur sur le combiné.

Activer/désactiver le répondeur

À partir de la base

Appuyez sur  pour activer ou désactiver le répondeur en mode veille.

À partir du combiné



- 1 Appuyez sur  /  ou [Menu] > [Répondeur] > [OK].
- 2 Sélectionnez [Act./désact.] > [Activé]/[Désactivé], puis appuyez sur [OK] pour confirmer.
- 3 Après avoir sélectionné [Activé], choisissez entre [Enreg. message] et [Rép. simple], puis appuyez sur [OK] pour confirmer.
↳ Le réglage est enregistré.

Remarque

- [Rép. simple] signifie que le répondeur est activé. Les appels sont uniquement traités, les messages ne sont pas enregistrés.
- [Enreg. message] signifie que le répondeur est activé. Les appels sont traités et les messages sont enregistrés.
- Lorsque le répondeur est activé, il répond aux appels entrants après un certain nombre de sonneries, selon le réglage 'Nbre sonneries'.

Notes famille

Vous pouvez enregistrer une note pour votre famille à l'aide du répondeur.



- 1 Appuyez sur  /  ou [Menu] > [Répondeur] > [Note famille], puis appuyez sur [OK] pour confirmer.
- 2 Commencez à enregistrer à proximité du microphone après le signal sonore.
- 3 Appuyez sur [OK] pour arrêter l'enregistrement et écouter la note audio.
- 4 Appuyez sur [OK] pour enregistrer la note famille ou [Suppr] pour la supprimer.

Régler la langue du répondeur

Remarque

- Cette fonction n'est disponible que sur les modèles multilingues.

La langue du répondeur est la langue des annonces.



- 1 Appuyez sur  /  ou [Menu] > [Répondeur] > [Langue répond.], puis appuyez sur [OK] pour confirmer.
- 2 Sélectionnez une langue, puis appuyez sur [OK] pour confirmer.
↳ Le réglage est enregistré.

Annonces

L'annonce est le message que votre correspondant entend lorsqu'il tombe sur le répondeur. Deux annonces sont préenregistrées sur le répondeur : [Enreg. message] et [Rép. simple].

Enregistrer une annonce



La longueur maximale de l'annonce est de 3 minutes. Toute nouvelle annonce enregistrée remplace automatiquement l'annonce précédente.

- 1 Appuyez sur  /  ou [Menu] > [Répondeur] > [Annonce], puis appuyez sur [OK] pour confirmer.
- 2 Sélectionnez [Enreg. message] ou [Rép. simple], puis appuyez sur la touche [OK] pour confirmer.
- 3 Sélectionnez [Enregistrer], puis appuyez sur [OK] pour confirmer.
- 4 Commencez à enregistrer à proximité du microphone après le signal sonore.
- 5 Appuyez sur [OK] pour arrêter l'enregistrement, qui sinon s'arrête automatiquement au bout de 3 minutes.
↳ Vous pouvez écouter l'annonce que vous venez d'enregistrer sur le combiné.

Remarque

- Rapprochez-vous du microphone lorsque vous enregistrez une annonce.



Écouter une annonce

- 1 Appuyez sur  /  ou [Menu] > [Répondeur] > [Annonce], puis appuyez sur [OK] pour confirmer.
- 2 Sélectionnez [Enreg. message] ou [Rép. simple], puis appuyez sur la touche [OK] pour confirmer.
- 3 Sélectionnez [Écouter], puis appuyez sur [OK] pour confirmer.
↳ Vous pouvez écouter l'annonce actuelle.

Remarque

- Vous ne pouvez plus écouter l'annonce lorsque vous acceptez un appel entrant.

Restaurer l'annonce par défaut

- 1 Appuyez sur  /  ou [Menu] > [Répondeur] > [Annonce], puis appuyez sur [OK] pour confirmer.
- 2 Sélectionnez [Enreg. message] ou [Rép. simple], puis appuyez sur [OK] pour confirmer.
- 3 Sélectionnez [Par défaut], puis appuyez sur [OK] pour confirmer.
↳ L'annonce par défaut est restaurée.

Remarque

- Vous ne pouvez plus écouter l'annonce lorsque vous acceptez un appel entrant.

Messages entrants

Les messages déposés sont limités à 3 minutes chacun. Lorsque vous recevez de nouveaux messages, le voyant de nouveau message sur le répondeur clignote.

Remarque

- Si vous décrochez le téléphone pendant qu'un correspondant enregistre son message, l'enregistrement s'arrête et vous pouvez communiquer directement avec l'appelant.
- Lorsque la mémoire est pleine, le répondeur passe automatiquement en mode [Rép. simple]. Pour recevoir de nouveaux messages, vous devez effacer des messages plus anciens.

Écoute d'un message déposé

Vous pouvez écouter les messages entrants dans l'ordre de leur enregistrement.

À partir de la base

- Pour lancer/arrêter l'écoute, appuyez sur **▶■**.
- Pour régler le volume, appuyez sur **◀ / ▶**.
- Pour écouter le message précédent/réécouter le message en cours, appuyez sur **◀**.
- Pour écouter le message suivant, appuyez sur **▶**.
- Pour supprimer le message en cours, appuyez sur **🗑️**.

Remarque

- Les messages sont définitivement effacés.

À partir du combiné

- S'il y a de nouveaux messages, appuyez sur **📞 / 🗨️** pour les écouter. S'il n'y a pas de nouveau message, appuyez sur **📞 /**

🗨️, puis sur [OK] pour écouter les anciens messages.

- Sélectionnez [Menu] > [Répondeur] > [Écouter], puis appuyez sur [OK] pour confirmer.
 - ↳ La lecture des nouveaux messages commence. S'il n'y a pas de nouveau message, la lecture des anciens messages commence.
- Appuyez sur [Retour] pour arrêter l'écoute.
- Appuyez sur **🔊▲ / 🔊▼** pour augmenter/diminuer le volume.
- Appuyez sur [OK] pour accéder au menu d'options.

Vous pouvez utiliser les fonctions suivantes avec les touches de raccourci.

Bouton	Fonction
1	Écouter un message déposé.
2	Écouter les messages.
3	Passer au message suivant.
6	Supprimer le message en cours.
8	Arrêter l'écoute du message.

Suppression d'un message déposé

À partir de la base

Appuyez sur **🗑️** lorsque vous écoutez le message.

↳ Le message en cours est effacé.

À partir du combiné

- 1 Lors de l'écoute du message, appuyez sur [Option] pour accéder au menu d'options.
- 2 Sélectionnez [Supprimer], puis appuyez sur [OK] pour confirmer.
 - ↳ Le message en cours est effacé.



Suppression de tous les anciens messages

À partir de la base

En mode veille, enfoncez quelques instants la touche .

- ↳ Tous les anciens messages seront définitivement effacés.

À partir du combiné

- 1 Appuyez sur  /  ou [Menu] > [Répondeur] > [Supprimer tout], puis appuyez sur [OK] pour confirmer.
 - ↳ Une demande de confirmation s'affiche sur le combiné.
- 2 Appuyez sur [OK] pour confirmer.
 - ↳ Tous les anciens messages seront définitivement effacés.





Remarque

- Vous ne pouvez effacer que les messages lus. Les messages sont définitivement effacés.

Filtrage des appels

Vous pouvez écouter le correspondant pendant qu'il laisse son message.

À partir de la base

Appuyez sur  /  pour régler le volume du haut-parleur pendant le filtrage des appels.







Remarque

- Si vous réglez le haut-parleur au niveau de volume le plus bas, la fonction de filtrage des appels est désactivée.



Activer/désactiver le filtrage des appels sur le combiné

- Activer/désactiver le filtrage des appels sur le combiné

- Appuyez sur  /  ou [Menu] > [Répondeur] > [Filtrage comb.] > [Activé]/[Désactivé], puis appuyez sur [OK] pour confirmer.
- Lorsque la fonction de filtrage des appels est activée, vous pouvez :
- appuyer sur [Silenc] pour cesser d'écouter l'appelant. Appuyez sur [Filtre] pour écouter l'appelant de nouveau.
- appuyer sur  ▲ /  ▼ pour régler le volume du haut-parleur pendant le filtrage des appels.

Régler le nombre de sonneries

Vous pouvez régler le nombre de sonneries au bout duquel le répondeur se déclenche.

- 1 Appuyez sur  /  ou [Menu] > [Répondeur] > [Nbre sonneries], puis appuyez sur [OK] pour confirmer.
- 2 Sélectionnez un nouveau réglage, puis appuyez sur [OK] pour confirmer.
 - ↳ Le réglage est enregistré.



Remarque

- Assurez-vous que le répondeur est activé avant de définir cette option.



Conseil

- Si vous accédez au répondeur à distance, il est recommandé de régler le nombre de sonneries en mode [Fonct. Eco]. C'est un moyen plus économique de gérer vos messages. S'il y a des nouveaux messages, le répondeur se déclenche au bout de 3 sonneries ; s'il n'y a pas de nouveau message, il se déclenche au bout de 5 sonneries.

Accès à distance



Vous pouvez utiliser le répondeur à distance lorsque vous êtes en déplacement. Il suffit pour cela d'appeler votre propre numéro à partir d'un téléphone à touches et d'entrer votre code PIN à 4 chiffres.

Remarque



- Le code PIN d'accès à distance est le même que le code PIN système. Le code PIN par défaut est 0000.

Activation/désactivation de l'accès à distance

Vous pouvez autoriser ou bloquer l'accès à distance au répondeur.

- 1 Appuyez sur  /  ou [Menu] > [Répondeur] > [Accès distance], puis appuyez sur [OK] pour confirmer.
- 2 Sélectionnez [Activer]/[Désactiver], puis appuyez sur [OK] pour confirmer.
↳ Le réglage est enregistré.

Modification du code PIN

- 1 Appuyez sur  /  ou [Menu] > [Répondeur] > [Accès distance] > [Changer PIN], puis appuyez sur [OK] pour confirmer.
- 2 Saisissez l'ancien code PIN, puis appuyez sur [OK] pour confirmer.
- 3 Saisissez le nouveau code PIN, puis appuyez sur [OK] pour confirmer.
- 4 Saisissez une seconde fois le nouveau code PIN, puis appuyez sur [Enreg.] pour confirmer.
↳ Le réglage est enregistré.

Accès à distance au répondeur

- 1 Appelez votre propre numéro à partir d'un téléphone à touches.
- 2 Saisissez # lorsque vous entendez l'annonce.
- 3 Entrez votre code PIN.
↳ Vous accédez désormais à votre répondeur et pouvez écouter les nouveaux messages.

Remarque

- Vous avez droit à deux tentatives de saisie du code PIN avant que le répondeur ne raccroche.

- 4 Appuyez sur une touche pour exécuter la fonction de votre choix. Le tableau des commandes d'accès à distance ci-dessous fournit la liste des commandes disponibles.

Remarque

- S'il n'y a pas de nouveau message et que vous n'appuyez sur aucune touche, le téléphone raccroche automatiquement au bout de 8 secondes.
- Si le répondeur est désactivé mais que la fonction d'accès à distance est activée, le répondeur prendra toujours l'appel en mode [Rép. simple] après 10 sonneries.

Commandes d'accès à distance

Bouton	Fonction
1	Écouter un message déposé.
2	Écouter les messages.
3	Passer au message suivant.
6	Supprimer le message en cours.
7	Activer le répondeur (non disponible lorsque vous écoutez les messages).
8	Arrêter l'écoute du message.

9	Désactiver le répondeur. (Non disponible lorsque vous écoutez les messages).
---	---------------------------------------------------------------------------------

Signification du voyant de la base

Le tableau ci-dessous décrit la signification des différents comportements du voyant sur la base.

LED	État du message
Voyant fixe	Vous êtes en communication.
Clignotant	<ul style="list-style-type: none">• Il y a un nouveau message.• Il y a un nouveau message vocal.• Il y a un appel manqué.
S'allume et s'éteint	Appel entrant.

14 Mode de confidentialité

Vous pouvez accéder au mode de confidentialité pour bloquer les appels sortants et entrants.

Blocage d'appels (bloquer des appels sortants)

Vous pouvez bloquer des appels sortants, comme les appels vers l'étranger ou les hotlines indésirables, en bloquant les appels dont le numéro commence par certains chiffres. Vous pouvez créer 4 séries de numéros à 4 chiffres maximum pour chaque série de numéros. Lorsque vous passez un appel dont le numéro commence par l'une de ces 4 séries de numéros, l'appel sortant est bloqué.

Activer/désactiver le mode de blocage des appels sortants

- 1 Sélectionnez [Menu]> [Mode Confiden.], puis appuyez sur [OK] pour confirmer.
- 2 Saisissez le code PIN/secret pour le mode de confidentialité. Le code PIN/secret par défaut est 0000. Ensuite, appuyez sur [OK] pour confirmer.
- 3 Sélectionnez [Filtre sortant] > [Mode blocage] > [Activé]/[Désactivé], puis appuyez sur [OK] pour confirmer.
↳ Le réglage est enregistré.

Ajouter de nouveaux numéros à la liste de blocage d'appels

- 1 Sélectionnez [Menu]> [Mode Confiden.], puis appuyez sur [OK] pour confirmer.
- 2 Saisissez le code PIN/secret pour le mode de confidentialité. Le code PIN par défaut est 0000. Ensuite, appuyez sur [OK] pour confirmer.
- 3 Sélectionnez [Filtre sortant]> [Numéro blocage], puis appuyez sur [OK] pour confirmer.
- 4 Sélectionnez un numéro de la liste, puis appuyez sur [OK] pour confirmer.
- 5 Saisissez ou modifiez le numéro, puis appuyez sur [OK] pour confirmer.
↳ Le réglage est enregistré.

Blocage des appels entrants

Remarque

- Vérifiez que vous avez souscrit au service d'affichage du nom de l'appelant avant d'utiliser cette fonction.

Il y a deux façons de bloquer les appels entrants :

- bloquer les appels anonymes;
- créer une liste noire.

Remarque

- Lorsqu'un appel est bloqué, la sonnerie est désactivée. L'appel est toujours affiché et enregistré.

Bloquer des appels anonymes

Vous pouvez bloquer des appels dont l'identité est masquée par l'appelant (par ex. appels privés).

- 1 Sélectionnez [Menu]> [Mode Confiden.], puis appuyez sur [OK] pour confirmer.
- 2 Saisissez le code PIN/secret pour le mode de confidentialité. Le code PIN par défaut est 0000. Ensuite, appuyez sur [OK] pour confirmer.
- 3 Sélectionnez [Filtre entrant] > [Appel anonyme] > [Activé]/[Désactivé], puis appuyez sur [OK] pour confirmer.
↳ Le réglage est enregistré.

Liste noire

Vous pouvez mettre des numéros sur liste noire pour bloquer les appels entrants provenant de numéros indésirables. Vous pouvez créer 4 séries de numéros à 24 chiffres maximum pour chaque série de numéros.

En cas d'appel entrant commençant par l'une de ces 4 séries de numéros, la sonnerie est désactivée.

Exemple :

Numéro de blocage = 0123

Numéro d'appel entrant = 0123456789

L'appel est bloqué.

Numéro de blocage = 23456789

Numéro d'appel entrant = 03123456789

L'appel n'est pas bloqué.

Remarque

- Le nom du contact dans le répertoire ne s'affiche pas si le numéro de ce contact figure dans la liste noire.

Activation/Désactivation de la liste noire

- 1 Sélectionnez [Menu]> [Mode Confiden.], puis appuyez sur [OK] pour confirmer.
- 2 Saisissez le code PIN/secret pour le mode de confidentialité. Le code PIN par défaut est 0000. Ensuite, appuyez sur [OK] pour confirmer.
- 3 Sélectionnez [Filtre entrant] > [Liste noire] > [Mode blocage] > [Activé]/[Désactivé], puis appuyez sur [OK] pour confirmer.
↳ Le réglage est enregistré.

Création d'une liste noire

- 1 Sélectionnez [Menu]> [Mode Confiden.], puis appuyez sur [OK] pour confirmer.
- 2 Saisissez le code PIN/secret pour le mode de confidentialité. Le code PIN par défaut est 0000. Ensuite, appuyez sur [OK] pour confirmer.
- 3 Sélectionnez [Filtre entrant] > [Liste noire] > [Numéro blocage], puis appuyez sur [OK] pour confirmer.
- 4 Entrez le numéro, puis appuyez sur [OK] pour confirmer.
↳ Le réglage est enregistré.

Mode silencieux



Vous pouvez régler votre téléphone en mode silencieux et activer ce mode pour une durée spécifique, lorsque vous ne voulez pas être dérangé. Lorsque le mode silencieux est activé, votre téléphone ne sonne pas et la tonalité ainsi que le son des touches sont désactivés.

Remarque

- Lorsque vous appuyez sur  pour rechercher votre combiné ou lorsque vous activez l'alarme, votre téléphone envoie toujours l'alerte même lorsque le mode silencieux est activé.

- 1 Sélectionnez [Menu]> [Mode Confiden.], puis appuyez sur [OK] pour confirmer.
- 2 Saisissez le code PIN/secret pour le mode de confidentialité.
- 3 Sélectionnez [Mode silence] > [Activé]/[Désactivé], puis appuyez sur [OK] pour confirmer.
↳ Le réglage est enregistré.
- 4 Réglez l'heure, puis appuyez sur [OK] pour confirmer.
↳ Le réglage est enregistré.

Remarque

- Lorsque le mode silencieux est réglé sur [Activé], le symbole  s'affiche.  s'affiche pendant la durée programmée pour le mode silencieux.

Modifier le code PIN/secret pour le mode de confidentialité

- 1 Sélectionnez [Menu]> [Mode Confiden.], puis appuyez sur [OK] pour confirmer.
- 2 Saisissez l'ancien code PIN/secret. Le code PIN par défaut est 0000. Ensuite, appuyez sur [OK] pour confirmer.
- 3 Sélectionnez [Changer PIN], puis appuyez sur [OK] pour confirmer.
- 4 Saisissez le nouveau code PIN/secret, puis appuyez sur [OK] pour confirmer.
- 5 Saisissez une seconde fois le nouveau code PIN/secret, puis appuyez sur [OK] pour confirmer.
↳ Le réglage est enregistré.

15 Services

Le téléphone offre différentes fonctions de gestion des appels.

Type de listes d'appels

Vous pouvez définir si vous pouvez voir tous les appels entrants ou uniquement les appels manqués du journal des appels.

Remarque

- Cette fonction est disponible en fonction du pays sélectionné.

Sélectionner le type de liste d'appels

- 1 Sélectionnez [Menu] > [Services] > [Typ liste app.], puis appuyez sur [OK] pour confirmer.
- 2 Sélectionnez une option, puis appuyez sur [OK] pour confirmer.

Conférence automatique

Pour rejoindre un appel externe avec un autre combiné, appuyez sur .

Remarque

- Cette fonction est disponible uniquement pour les versions à plusieurs combinés.

Activation/désactivation de la conférence automatique

- 1 Sélectionnez [Menu] > [Services] > [Conférence], puis appuyez sur [OK] pour confirmer.
- 2 Sélectionnez [Auto]/[Désactivé], puis appuyez sur [OK] pour confirmer.
↳ Le réglage est enregistré.

Type de réseau

Remarque

- Cette fonction est disponible en fonction du pays sélectionné. Elle ne s'applique qu'aux modèles qui prennent en charge la fonction de type de réseau.

- 1 Sélectionnez [Menu] > [Services] > [Type de réseau], puis appuyez sur la touche [OK].
- 2 Sélectionnez un type de réseau, puis appuyez sur [OK].
↳ Le réglage est enregistré.

Conseil

- Sélectionner [PSTN] si le téléphone est connecté à une ligne fixe (par ex. à domicile).
- Sélectionner [PBX] si le téléphone est connecté à une ligne téléphonique privée (par ex. au bureau).

Préfixe auto

Cette fonction permet de vérifier et de formater le numéro composé avant que l'appel ne soit envoyé. Le préfixe peut remplacer le numéro à détecter défini dans le menu. Par exemple, supposons que vous définissiez 604 comme

numéro à détecter et 1250 comme préfixe. Si vous composez un numéro du type 6043338888, le téléphone le convertit en 12503338888 avant d'envoyer l'appel.

Remarque

- Le numéro à détecter peut comporter un maximum de 5 chiffres. Le préfixe automatique peut comporter un maximum de 10 chiffres.
- Cette fonction est disponible en fonction du pays sélectionné.

Réglage du préfixe automatique

- 1 Sélectionnez [Menu] >[Services] > [Préfixe auto], puis appuyez sur [OK] pour confirmer.
- 2 Entrez le numéro à détecter, puis appuyez sur [OK] pour confirmer.
- 3 Entrez le préfixe, puis appuyez sur [OK] pour confirmer.
↳ Le réglage est enregistré.

Remarque

- Cette fonction est disponible en fonction du pays sélectionné.
- Pour insérer une pause, enfoncez quelques instants la touche #**A.
- Si le préfixe automatique est activé alors qu'aucun numéro à détecter n'est défini, le préfixe sera ajouté pour tous les appels sortants.
- Cette fonction n'est pas disponible si le numéro composé commence par * et #.

Sélectionner la durée de rappel

La durée de rappel doit être correctement réglée pour que vous puissiez prendre un deuxième appel. Une durée de rappel par défaut

est normalement prédéfinie sur le téléphone. Vous pouvez choisir parmi trois options : [Court], [Moyen] et [Long]. Le nombre d'options disponibles varie selon le pays. Pour plus d'informations, consultez votre opérateur.

- 1 Sélectionnez [Menu] >[Services] > [Durée flash], puis appuyez sur [OK] pour confirmer.
- 2 Sélectionnez une option, puis appuyez sur [OK] pour confirmer.
↳ Le réglage est enregistré.

Mode de numérotation

Remarque

- Cette fonctionnalité est disponible en fonction du pays sélectionné et ne s'applique qu'aux modèles qui prennent en charge la tonalité et la numérotation décimale.

Le mode de numérotation correspond au type de signal téléphonique utilisé dans votre pays. Ce téléphone reconnaît aussi bien la numérotation à fréquence vocale (DTMF) que la numérotation à fréquence décimale (cadran). Consultez votre opérateur pour plus d'informations.

Réglage du mode de numérotation

- 1 Sélectionnez [Menu] >[Services] > [Mode numérot.], puis appuyez sur [OK] pour confirmer.
- 2 Sélectionnez un mode de numérotation, puis appuyez sur [OK] pour confirmer.
↳ Le réglage est enregistré.

Remarque

- Si votre téléphone est en mode de numérotation décimale, enfoncez quelques instants la touche *INT pendant un appel pour passer momentanément en mode fréquences vocales. Les chiffres composés pendant cet appel seront envoyés comme signaux à fréquence vocale.

Heure auto

Remarque

- Ce service dépend du pays et du réseau.
- Vérifiez que vous avez souscrit au service d'affichage du nom de l'appelant avant d'utiliser cette fonction.

Il permet de synchroniser automatiquement la date et l'heure du téléphone avec le réseau téléphonique public commuté (RTPC). Pour que la date puisse être synchronisée, vous devez d'abord régler l'année.

- 1 Sélectionnez [Menu] > [Services] > [Horloge auto], puis appuyez sur [OK] pour confirmer.
- 2 Sélectionnez [Activé]/[Désact]. Appuyez sur [OK].
 - ↳ Le réglage est enregistré.

Enregistrement du combiné ou des combinés supplémentaires

Vous pouvez souscrire des combinés supplémentaires sur la station de base. La station de base peut enregistrer un maximum de 4 combinés.

Enregistrement automatique

Vous pouvez enregistrer automatiquement des combinés du même modèle comme suit:

- 1 Vous pouvez enregistrer votre combiné en procédant comme suit :
 - Si le combiné est en mode [Enreg. Votre combiné], appuyez sur [OK].
 - Si le combiné est en mode [Recherche...] et [Indisponible], appuyez sur [Menu] > [Services] > [Souscrire] > [Auto] > [OK].
- 2 Placez le combiné non enregistré sur la base.
 - ↳ Le combiné détecte la base et l'enregistre automatiquement.
 - ↳ Le processus d'enregistrement prend moins de 2 minutes. La base attribue automatiquement un numéro au combiné.

Enregistrement manuel

Vous pouvez également enregistrer vos combinés manuellement en procédant comme suit:

- 1 Vous pouvez enregistrer votre combiné en procédant comme suit :
 - Si le combiné est en mode [Enreg. Votre combiné], appuyez sur [OK].
 - Si le combiné est en mode [Recherche...] et [Indisponible], appuyez sur [Menu] > [Services] > [Souscrire] > [Manuel] > [OK].
- 2 Maintenez le bouton **(*)** enfoncé sur la base pendant 10 secondes.
- 3 Saisissez le code PIN système. Appuyez sur [Suppr.] pour corriger. Ensuite, appuyez sur [OK] pour confirmer le code PIN.
 - ↳ Le processus d'enregistrement prend moins de 2 minutes. La

base attribue automatiquement un numéro au combiné.

Remarque

- Si le code PIN est incorrect ou qu'aucune base n'est détectée dans un certain laps de temps, un message de notification s'affiche sur votre combiné.
- Si l'enregistrement échoue, débranchez l'adaptateur secteur de la base, puis rebranchez-le. Patientez 15 secondes, puis répétez la procédure d'enregistrement.
- Le code PIN par défaut est 0000. Vous ne pouvez pas le changer.
- Le combiné et la base sont conformes à la norme GAP, ce qui signifie que les fonctions minimales sont garanties : enregistrement du combiné, prise de ligne, émission d'appels et réception d'appels. Les fonctions plus avancées peuvent ne pas être disponibles si vous utilisez le combiné ou la station de base avec un appareil d'une autre marque.
- Pour enregistrer le combiné sur une autre base compatible GAP, suivez la procédure d'enregistrement de cette base.

- 3 Sélectionnez [**Autres combi.**], puis sélectionnez un combiné à retirer. Pour un combiné pré-enregistré, sélectionnez [**Ce combiné**].
- 4 Appuyez sur [**OK**] pour confirmer.
↳ Le combiné est maintenant désouscrit.

Conseil

- Le nom du combiné s'affiche à côté du numéro de combiné en mode veille.

Remarque

- Un combiné ne peut pas se désinscrire lui-même s'il est le seul combiné inscrit à la base.

Désenregistrer les combinés

Lorsque deux combinés ou plus partagent la même base, vous pouvez désinscrire le combiné ou d'autres combinés.

- 1 Sélectionnez [**Menu**] > [**Services**] > [**Désouscrire**], puis appuyez sur [**OK**] pour confirmer.
- 2 Saisissez le code PIN système. (Le code PIN par défaut est 0000.) Appuyez sur [**Suppr.**] pour supprimer le numéro.

Rétablissement des réglages par défaut

Vous pouvez rétablir les réglages d'usine du téléphone.

- 1 Sélectionnez [**Menu**] > [**Services**] > [**Réinitialiser**], puis appuyez sur [**OK**] pour confirmer.
↳ Une demande de confirmation s'affiche sur le combiné.
- 2 Appuyez sur [**OK**] pour confirmer.
↳ Tous les paramètres (à l'exception du répertoire et des touches d'accès direct) sont réinitialisés.

16 Données techniques

Fonctionnalités et caractéristiques générales

- Autonomie en conversation : 16 heures
- Autonomie en veille : 250 heures
- Portée intérieure : 50 mètres
- Portée extérieure : 300 mètres
- Répertoire : 50 entrées
- Liste des Bis : 20 entrées
- Journal des appels : 50 entrées
- Répondeur avec 30 minutes d'enregistrement
- Conformité de normes par rapport à l'identification de l'appelant : FSK, DTMF

Batterie

- Philips : 2 piles AAA rechargeables Ni-MH 1,2 V 550 mAh

Adaptateur secteur

Base et chargeur

- SPPS: SSY050050-EU, entrée : 100-240 V~, 50/60 Hz 150 mA, sortie : 5 VCC 500 mA

Autre source d'alimentation

- Batterie de secours : sortie : 5 V CC, 500 mA (minimum)

Puissance de sortie RF

- < 24 dBm

Bande de fréquences

- 1880 MHz ~ 1900 MHz

Consommation électrique

- Consommation électrique en mode d'inactivité : environ 0,7 W (D460), 0,75 W (D465)

Poids et dimensions (D460)

- Combiné : 118 grammes
165 x 47,3 x 22,9 mm (H x L x P)
- Base : 70 grammes
28 x 108,9 x 77,9 mm (H x L x P)
- Chargeur : 43 grammes
28 x 78 x 78 mm (H x L x P)

Poids et dimensions (D465)

- Combiné : 118 grammes
165 x 47,3 x 22,9 mm (H x L x P)
- Base : 91 grammes
29,2 x 108,9 x 77,9 mm (H x L x P)
- Chargeur : 43 grammes
28 x 78 x 78 mm (H x L x P)

17 Avertissement

Déclaration de conformité

Par la présente, Gibson Innovations déclare que ce produit est conforme aux exigences essentielles et autres dispositions pertinentes de la directive 2014/53/EU. La déclaration de conformité est disponible sur le site : www.p4c.philips.com.

Conformité à la norme GAP

La norme GAP garantit que tous les combinés et toutes les stations de base DECT™ GAP sont conformes à une norme minimale d'utilisation, quelle que soit la marque. Le combiné et la station de base sont conformes à la norme GAP, ce qui signifie que les fonctions minimales sont garanties : souscription du combiné, prise de ligne, émission d'appels et réception d'appels. Les fonctions plus avancées peuvent ne pas être disponibles si vous utilisez le combiné ou la station de base avec un appareil d'une autre marque. Pour souscrire et utiliser ce combiné avec une station de base conforme GAP d'une autre marque, suivez d'abord les instructions fournies par le fabricant, puis suivez la procédure décrite dans ce manuel pour souscrire un combiné. Pour souscrire un combiné d'une autre marque sur cette station de base, mettez la station en mode enregistrement puis suivez les instructions du fabricant du combiné.

Conformité aux normes sur les champs électriques, magnétiques et électromagnétiques

Ce produit est conforme à toutes les normes et à tous les règlements applicables relatifs à l'exposition aux champs électromagnétiques.

Mise au rebut de votre produit et de la pile en fin de vie



Cet appareil a été conçu et fabriqué avec des matériaux et des composants de haute qualité pouvant être recyclés et réutilisés.



Ce symbole sur un produit indique que ce dernier est conforme à la directive européenne 2012/19/EU.



Ce symbole signifie que le produit contient des piles conformes à la directive européenne 2013/56/EU, qui ne doivent pas être mises au rebut avec les déchets ménagers. Renseignez-vous sur votre système local de gestion des déchets d'équipements électriques et électroniques et sur la mise au rebut des piles. Respectez la réglementation locale et ne jetez pas ce produit et les piles avec les ordures ménagères. La

mise au rebut correcte de vos anciens appareils et des piles aide à préserver l'environnement et la santé.

Retrait des piles jetables

Pour retirer les piles jetables, reportez-vous au chapitre « Installez les piles fournies ».



Sur un produit, ce logo signifie qu'une contribution financière a été versée au système de récupération et de recyclage national correspondant.

Informations sur l'environnement

Tout emballage superflu a été supprimé.

Nous avons fait notre possible pour permettre une séparation facile de l'emballage en trois matériaux : carton (boîte), polystyrène moussé (qui amortit les chocs) et polyéthylène (sacs, feuille protectrice en mousse).

Votre appareil se compose de matériaux recyclables et réutilisables à condition d'être démontés par une entreprise spécialisée. Respectez les réglementations locales pour vous débarrasser des emballages, des piles usagées et de votre ancien équipement.

18 Foire aux questions

Mon combiné affiche [Recherche...] ou [Indisponible], ou [Enreg. Votre combiné]. Que dois-je faire?

- Assurez-vous que la base est alimentée.
- Le combiné est hors de portée. Rapprochez-le de la base.
- Le combiné n'est pas couplé à la base. Enregistrez le combiné sur la base.



Conseil

- Pour de plus amples informations, consultez la section « Enregistrer des combinés supplémentaires » dans le chapitre « Services ».

Que faire si je ne parviens pas à associer (enregistrer) le combiné ou des combinés supplémentaires sur la base?

- La mémoire de votre station de base est pleine. Désouscrivez les combinés inutilisés puis réessayez (voir 'Désenregistrer les combinés' à la page 46).
- Si l'enregistrement échoue, débranchez l'adaptateur secteur de la base, puis rebranchez-le. Patientez 15 secondes, puis répétez la procédure d'enregistrement (voir 'Enregistrement du combiné ou des combinés supplémentaires' à la page 45).

La portée est courte. Comment puis-je l'améliorer ?

La portée est soumise à des facteurs environnementaux, tels que des



appareils électriques ou des murs entre l'émetteur et le récepteur.

- Déplacez la base vers un(e) autre coin/pièce.
- Éloignez la base d'autres appareils électriques à proximité qui pourraient interférer avec la portée (comme un routeur, un téléviseur, une radio, etc.).
- Ne mettez pas la base sur un bureau métallique ou une table métallique.
- Désactivez le mode ECO.

Je me suis trompé dans la sélection du pays à l'écran d'accueil. Que dois-je faire ?

Vous pouvez rétablir les paramètres par défaut (voir 'Rétablissement des réglages par défaut' à la page 46) du téléphone.

Que faire si je n'ai pas sélectionné la langue correcte et que je ne peux pas la lire ?

- 1 Appuyez sur  pour revenir à l'écran de veille.
- 2 Appuyez sur  pour accéder à l'écran du menu principal.
- 3 L'un des messages suivants s'affiche à l'écran :

Phone setup > Language

Réglages > Langue

Telefon-Setup > Sprache

Config. telef. > Lingua

Tlfn ayarlan > Dil

Config. telef. > Idioma

Config. tel. > Idioma

Telefooninst. > Taal

- 4 Sélectionnez-en un pour accéder aux options de langue.
- 5 Sélectionnez votre langue.

Pendant un appel, la connexion entre le combiné et la base est interrompue ou le son est déformé.

- Le combiné est presque hors de portée. Rapprochez-le de la base.
- Vérifiez si le mode ECO est activé. Si c'est le cas, désactivez-le pour augmenter la portée du combiné et profiter de conditions d'appel optimales.
- Ré-enregistrez le combiné sur la base.

Pas de tonalité/pas de ligne libre.

- Vérifiez les connexions du téléphone.
- Le combiné est hors de portée. Rapprochez-le de la base.
- Le combiné est en mode [Recherche...] ou [Indisponible]. Enregistrez le combiné sur la base.

Pas de son des touches.

- Le combiné n'est pas placé correctement sur la station de base/le chargeur.
- Les contacts de charge sont sales. Commencez par débrancher l'alimentation, puis nettoyez les contacts avec un chiffon humide.

[Msg. vocale] s'affiche sur le combiné.

Que faire ?

Vous recevez l'alerte [Msg. vocale] lorsque vous avez de nouveaux messages vocaux stockés sur votre réseau. Le service de messagerie vocale est géré au niveau de votre opérateur, et non du téléphone.

Contactez votre opérateur pour modifier les réglages.

Le combiné est sur le chargeur, mais ne charge pas ou les piles se déchargent trop rapidement.

- Assurez-vous que les piles sont correctement insérées.
- Assurez-vous que le combiné est correctement placé sur le chargeur. Si la tonalité chargeur est activée, vous pouvez entendre un signal sonore lorsque vous placez le combiné sur le socle de charge. L'icône de batterie s'anime lors de la charge.
- Les contacts de charge sont sales. Commencez par débrancher l'alimentation, puis nettoyez les contacts avec un chiffon humide.
- Les piles ne sont pas complètement rechargées. Laissez le combiné sur le socle de charge pendant au moins 8 heures ou jusqu'à ce que l'icône de batterie sur le combiné cesse de clignoter et affiche une batterie pleine.
- Les piles sont vieilles ou défectueuses. Achetez de nouvelles piles rechargeables avec les mêmes caractéristiques et remplacez les anciennes.

Écran vide.

- Assurez-vous que les piles sont chargées.
- Assurez-vous que l'alimentation secteur fonctionne et que le téléphone est connecté.

Mauvaise qualité sonore (crépitements, écho, etc.).

- Le combiné est presque hors de portée. Rapprochez-le de la base.
- Le téléphone reçoit des interférences d'appareils électriques voisins. Déplacez la station.
- Les murs sont trop épais. Déplacez la base.
- Le téléphone reçoit des interférences de la connexion DSL (Digital Subscriber Line). Installez un filtre DSL pour éviter le bruit. Contactez votre fournisseur de services pour le filtre DSL.

Le combiné ne sonne pas.

- Assurez-vous que la sonnerie du combiné est activée.
- Assurez-vous que le combiné est enregistré sur la station de base.

Le nom de l'appelant ne s'affiche pas.

- Ce service n'est pas activé. Renseignez-vous auprès de votre opérateur.
- Les informations d'identification de l'appelant sont masquées ou non disponibles.



Remarque

- Si les solutions ci-dessus ne fonctionnent pas, débranchez l'alimentation du combiné et de la station de base. Réessayez au bout d'une minute.



2017 © Gibson Innovations Limited. Tous droits réservés.
Ce produit a été fabriqué par Gibson Innovations Ltd. et est vendu sous sa
responsabilité. Gibson Innovations Ltd. est le garant de ce produit.
Philips et l'emblème du bouclier Philips sont des marques déposées de
Koninklijke Philips N.V. et sont utilisés sous licence de Koninklijke Philips N.V.

UM_D460-465_00_01_22_38_FR_V1.0
WK1725

