

## CD Clock Radio

AJ3910

Руководство пользователя  
Instrukcje Obsługi  
Uživatelské příručky  
Používateľské príručky  
Felhasználói útmutatók

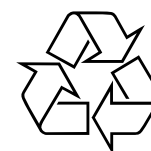

AJ 3910

# PHILIPS



Printed in China

Jason-0441

1

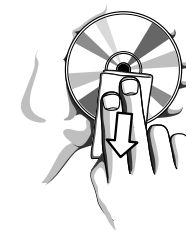
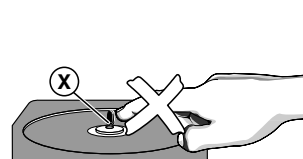
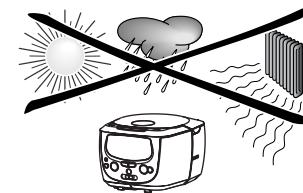
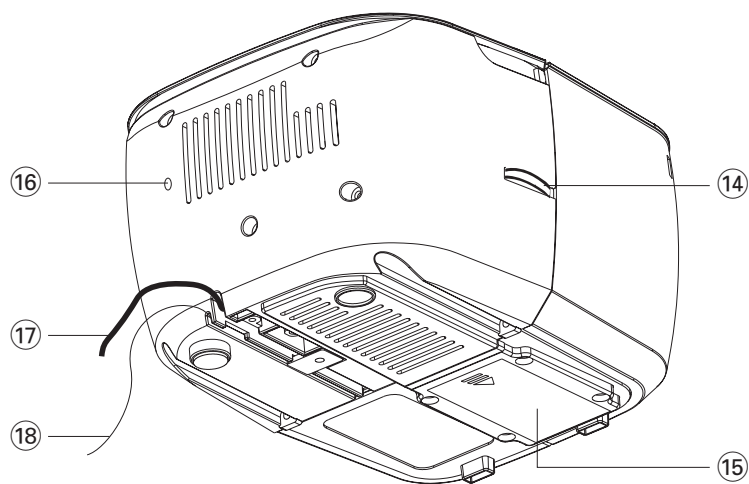
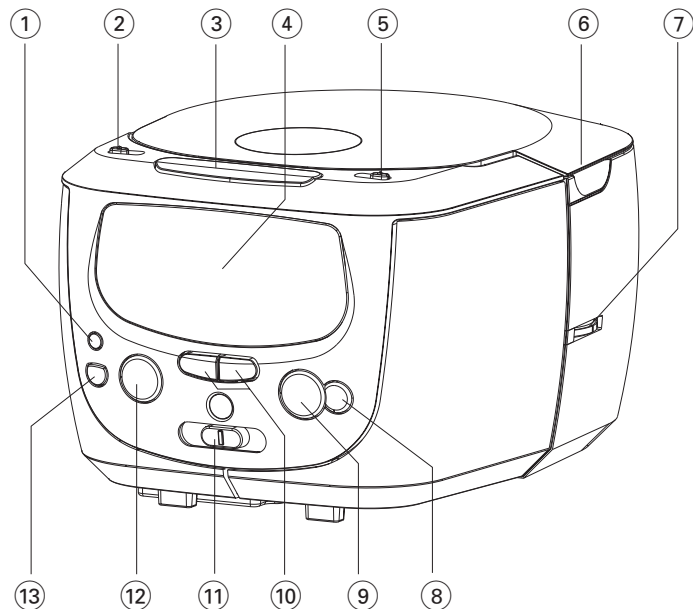

### ВНИМАНИЕ

Использование кнопок или выполнение регулировок и операций, не описанных в данном руководстве, может привести к освобождению опасной радиации или другим опасностям.

### Информация по охране окружающей среды

Упаковка не содержит излишних упаковочных материалов. Мы попытались сделать все возможное для того, чтобы можно было легко разделить упаковку на три материала: картон (коробка), расширяющийся полистирол (буфер) и полиэтилен (мешки, защитная пена).

Ваше устройство изготовлено из материалов, которые могут быть вторично использованы при условии, что разборка выполняется специализированным предприятием. Просим вас соблюдать постановления местных властей относительно выброса упаковочных материалов, разрядившихся батарей и вышедшего из употребления оборудования.

## Русский

## Кнопки управления/Питание

### Кнопки управления (см. 1)

- ① **SET TIME** – для установки времени часов
- ② **ALARM 1**
  - **ON** – Включите будильника 1
  - **SET** – для установки времени подачи сигнала 1
  - **OFF** – выключите будильника 1
- ③ **REPEAT ALARM** – для выключения подачи сигнала на период в 6 минут
- ④ **Display** – показывает время часов/будильника и статус устройства
- ⑤ **ALARM 2**
  - **ON** – Включите будильника 2
  - **SET** – для установки времени подачи сигнала 2
  - **OFF** – выключите будильника 2
- ⑥ **LIFT TO OPEN** – поднимит здесь для открывания дверцы отсека для дисков-ленты.
- ⑦ **TUNING** – для настройки на радиостанции
- ⑧ **STOP ■** – для остановки проигрывания CD
- ⑨ **PLAY / PAUSE ►||** – для начала или прерывания проигрывания CD.
- ⑩ **MIN ◀◀ / HOUR ▶▶**
  - Регулировка часов/будильника
  - для перехода через звуковые дорожки или поиска определенного пассажира/звуковой дорожки в направлении назад или вперед
- ⑪ **FM•MW•BUZ•CD**
  - выбор источника звука для функций: FM/ MW/ CD
  - для выбора радио, зуммера или воспроизведения CD в качестве будильника.
- ⑫ **POWER / ALARM RESET**
  - Включите/ выключите установку
  - для остановки активной подачи сигнала на период в 24 часа
  - для отключения функции SLEEP

- ⑬ **SLEEP**
  - устанавливает радио, воспроизведение CD в режим таймера
  - для настройки таймера при прослушивании радио / CD
- ⑭ **VOLUME** – регулировка уровня громкости
- ⑮ **Отделение для батарей** – вставьте батарейку 9 вольт, тип 6F22 (не входит в комплект поставки) для резервного ЗУ часов
- ⑯ **RESET** – нажмите эту кнопку в том случае, если устройство / дисплей не реагирует на нажатие ни одной из кнопок
- ⑰ **Сетевой провод для переменного тока** – подключение к настенной розетке.
- ⑱ **Спиральная антенна** - для улучшения приема диапазона FM

### Питание

- 1 Проверьте, соответствует ли напряжение местной сети сетевому напряжению устройства, указанному на типовой таблице, находящейся на основании устройства.
- 2 Подсоедините сетевой провод к настенной розетке. Таким образом питание от сети подключено и готово к использованию. На дисплее **В:ВВ**. Установите правильное время.
- 3 Для того, чтобы полностью отключить устройство, следует отсоединить сетевую вилку от настенной розетки.

**Типовая таблица находится на основании устройства.**

**Расход энергии (Резервный режим) часов ..... 1.6W**

## часов

### Резервное ЗУ часов

В случае отключения питания часы-радио полностью выключатся. При возобновлении подачи питания дисплей часов покажет **В:ВВ**. Нужно будет снова установить правильное время. Для сохранения информации о времени и установки(ок) будильника в случае отключения питания или отсоединения от сети вставьте батарейку 9 вольт (предлагаемый тип 6F22, не входит в комплект поставки) в отсек для батареи: она послужит резервным ЗУ часов. Однако, время на дисплее часов отображаться не будет. Будильник, радио и воспроизведение CD также не будут функционировать. Если питание возобновляется, и дисплей показывает правильную установку.

- 1 Подключите штепсель к розетке в стене.
- 2 Откройте отделение для батарей и вставьте батарейку.
- Заменяйте батарейку один раз в год или по мере необходимости.

**Батареи содержат химические вещества, поэтому их следует выбрасывать соответствующим образом.**

### УСТАНОВКА ВРЕМЕНИ

#### Дисплей часов

Дисплей показывает время, а также сигнализирует о включении будильника с помощью индикаторов, загорающих рядом с надписями ALARM 1 и ALARM 2 соответственно. **Время показывается на дисплее в 24-часовом режиме.**

- 1 Нажмите одновременно и удерживайте **SET TIME**.
- 2 Нажмите одновременно и удерживайте **MIN ◀◀ / HOUR ▶▶** для установки часов или минут.
- 3 Отпустите **SET TIME** и **MIN ◀◀ / HOUR ▶▶** если вы достигли правильную установку.

## Радио/Проигрыватель CD

### Радио

- 1 Нажмите **POWER** на устройстве для включения.  
→ Загорится кнопка POWER.
- 2 Используйте **FM•MW•BUZ•CD** для выбора диапазона: FM или MW.
- 3 Используйте **TUNING** (на боковой панели) для настройки на нужную станцию.
- 4 Отрегулируйте звук с помощью ручек **VOLUME**.
- 5 Нажмите **POWER** на устройстве для выключения.  
→ Подсветка кнопки POWER отключится.  
**Для того, чтобы улучшить качество приема:**  
Для **FM**: полностью вытяните спиральную антенну и установите ее положение для достижения оптимального приема.  
Для **MW**: устройство снабжено встроенной антенной. Установите положение антенны путем регулировки положения часов-радио.

### Проигрывание CD

Данный проигрыватель CD предназначен для проигрывания дисков аудио, включая CD-Записываемые (CD-R).

- 1 Откройте отделение для CD.
- 2 Вставьте CD печатной стороной вверх и осторожно нажмите крышку отделения CD для того, чтобы закрыть ее.
- 3 Нажмите **POWER** на устройстве для включения.  
→ Загорится кнопка POWER.
- 4 Используйте **FM•MW•BUZ•CD** для выбора **CD**.
- 5 Нажмите кнопку **PLAY / PAUSE ►||** на устройстве для того, чтобы начать проигрывание.

- номер данной звуковой дорожки выдаётся на короткое время
- 6 Отрегулируйте звук с помощью ручек **VOLUME**.
- 7 Для того, чтобы прервать проигрывание, нажмите кнопку ►||.
- 8 Для того, чтобы продолжить проигрывание, следует нажать кнопку ►|| еще раз.
- 9 Нажмите кнопку **STOP** ■ для того, чтобы закончить проигрывание CD.  
→ общее количество звуковых дорожек выдаётся на короткое время.
- 10 Нажмите **POWER** на устройстве для выключения.  
→ Подсветка кнопки **POWER** отключится.

**Полезные рекомендации:** Можно также нажать **POWER** для прекращения проигрывания диска.

### Выбор другой звуковой дорожки

В ходе проигрывания

- Нажмите кнопку ►| кратковременно один раз для того, чтобы выбрать следующую звуковую дорожку, или же нажмите ее несколько раз до тех пор, пока на дисплее не появится номер нужной вам звуковой дорожки.
- Нажмите кнопку ◀| кратковременно один раз для того, чтобы вернуться к началу данной звуковой дорожки.
- Нажмите кнопку ◀| кратковременно несколько раз для того, чтобы перейти на предыдущую звуковую дорожку.

### Поиск пассажира в пределах определенной звуковой дорожки

- 1 В ходе проигрывания нажмите кнопку ◀| и ►| и держите ее в нажатом состоянии.  
→ При этом CD проигрывается на большей скорости и с меньшей громкостью.
- 2 Если вы нашли нужный пассаж, отпустите кнопку ◀| и ►|.  
→ Продолжается нормальное проигрывание.

## ИСПОЛЬЗОВАНИЕ БУДИЛЬНИКА ОБЩИЕ СВЕДЕНИЯ

### ОБЩАЯ ИНФОРМАЦИЯ

Можно сделать две разных временных настройки - **ALARM 1** и **ALARM 2** -, выбрав в качестве будильника CD, радио или зуммер.

### Настройка будильника

- 1 Сдвиньте бегунок **ALARM 1** или **ALARM 2** в положение **SET**.  
→ Дисплей: будильника (будильника 1 или будильника 2).

### Полезные рекомендации:

Не сдвигайте оба бегунка **ALARM** в положение **SET** одновременно.

- 2 Нажмите и удерживайте **MIN** ◀| / **HOURL** ►| для быстрой настройки часов и минут.
- 3 Отпустите **MIN** ◀| / **HOURL** ►| если вы достигли правильную установку.  
→ Если требуется медленно настроить время (поминутно), нажмите и отпустите **MIN** ◀| / **HOURL** ►| несколько раз.
- 4 Сдвиньте бегунок **ALARM 1** или **ALARM 2** в положение **OFF**.  
→ На дисплее снова появится время. Для проверки установленного времени будильника, Сдвиньте бегунок **ALARM 1** или **ALARM 2** в положение **SET**.

### Выбор режимов будильника

- 1 Нажмите **POWER** на устройстве для выключения.
  - 2 Выберите режим будильника: радио в диапазоне FM или MW, зуммер или CD с помощью переключателя источника **FM•MW•BUZ•CD**.
  - 3 Сдвиньте бегунок **ALARM 1** или **ALARM 2** в положение **ON**.  
→ На дисплее загорится соответствующий индикатор **ALARM**.
- В установленном время будильника, включится радио, CD или зуммер и автоматически отключится примерно через 60 минут.

### Полезные рекомендации:

- Если в качестве режима будильника выбран CD, необходимо вставить компакт-диск. Воспроизведение начнется с первой песни.
- Если в качестве таймера на отключение выбрано радио или CD, этот же режим будет работать в качестве будильника.

## ОТКЛЮЧЕНИЕ ПОДАЧИ СИГНАЛА

Вы можете выключить подачу сигнала тремя способами. Если вы не отключили подачу сигнала полностью, то по истечении 60 минут после того, как прозвучал первый сигнал, автоматически будет выбрана **опция 24-часовой установки подачи сигнала заново**.

### 24-ЧАСОВАЯ УСТАНОВКА ПОДАЧИ СИГНАЛА ЗАНОВО

Если вы хотите, чтобы режим подачи сигнала был отключен незамедлительно таким образом, чтобы подача сигнала была повторена на следующий день в то же самое время:

- Во время подачи сигнала нажмите **POWER / ALARM RESET**.

### ПОВТОРЕНИЕ ПОДАЧИ СИГНАЛА

В этом случае подача сигнала будет повторена через интервалы в 6 минут.

- 1 Во время подачи сигнала нажмите **REPEAT ALARM**.
- 2 Если это необходимо, повторите эту операцию..

### ОКОНЧАТЕЛЬНОЕ ОТКЛЮЧЕНИЕ ПОДАЧИ СИГНАЛА

Сдвиньте бегунок **ALARM 1** или **ALARM 2** в положение **OFF**.

- Индикатор будильника на дисплее погаснет.

## SLEEP (ЗАСЫПАНИЕ)

Данное устройство снабжено встроенным таймером, который предназначен для автоматического выключения радио во время прослушивания по истечении установленного периода времени. В вашем распоряжении имеется четыре варианта времени засыпания.

### Установка и выключение функции SLEEP

- 1 Нажмите **POWER** на устройстве для выключения.
- 2 Выберите режим таймера, нажав **SLEEP** один или более раз, пока не появится нужный режим.  
→ На дисплее высветится - - (выключите)  
→ 90 (минут) → 60 → 30 → - - ...
- 3 Через несколько секунд включится установленное значение.  
→ Если выбран режим воспроизведения CD, нажмите **PLAY / PAUSE** ►|, чтобы начать воспроизведение.
- 4 Установленное значение отключится автоматически через выбранный промежуток времени.
- 5 Чтобы отключить функцию таймера, нажмите кнопку **SLEEP** один или несколько раз, пока не загорится "- -", или нажмите **POWER** для отключения.

### Полезные рекомендации:

- Функция таймера на отключение не влияет на установку(и) будильника.
- Если в качестве будильника установлен режим радио или воспроизведения CD, убедитесь, что уровень громкости достаточен, чтобы разбудить Вас, прежде чем установите время таймера на отключение.

## Уход и безопасность

---

### Информация по безопасности

- Установите устройство на прочной, ровной поверхности, таким образом, чтобы оно не качалось.
- Предохраняйте устройство, батареи, CD или кассеты от попадания влаги, дождя, песка или чрезвычайно высокой температуры, вызванной отопительным оборудованием или прямым солнечным светом.
- Не подвергайте устройство воздействию воды.
- Не закрывайте устройство. Во избежание скопления теплоты между вентиляционными отверстиями и окружающей поверхностью следует оставить щель не менее 6 дюймов.
- Нельзя создавать помехи вентиляции, закрывая предметами вентиляционные отверстия, например, газетой, скатертью, шторами, и т.д.
- Нельзя ставить на прибор предметы, наполненные водой, например, вазу.
- Нельзя располагать около прибора источники открытого пламени, например, зажженные свечи.
- Механические части устройства состоят из самосмазывающихся подшипников, смазывать их не следует.
- Для чистки устройства следует пользоваться мягкой, слегка увлажненной замшей. Не пользуйтесь никакими средствами для чистки, содержащими алкоголь, аммиак, бензол или абразивные вещества, т.к. они могут повредить корпус устройства.

### Обращение с проигрывателем CD и дисками CD

- Линзы проигрывателя CD трогать запрещается!
- Внезапные изменения окружающей температуры могут привести к образованию конденсации и линзы вашего проигрывателя CD могут запотеть. В этом случае проигрывание CD невозможно. Не пытайтесь протереть линзы; оставьте устройство в теплом окружении до тех пор, пока влага не испарится.
- Крышка отделения CD всегда должна быть всегда закрытой, чтобы в отделение CD не попадала пыль. Для чистки пользуйтесь мягкой сухой тряпкой.
- Чистить диски CD следует по прямой линии, в направлении от центра к краям, с помощью мягкой, неворсистой тряпки. Не пользуйтесь средствами для чистки, т.к. они могут повредить диск.
- *Никогда* не пишите на CD и не приклеивайте на него этикетки.

## Устранение неисправностей

---

В случае неисправности перед тем, как обратиться в ремонтную мастерскую, проверьте приведенные ниже советы. Если вам не удалось устранить неисправность, проконсультируйтесь с вашим дилером или ремонтной мастерской.

**ПРЕДУПРЕЖДЕНИЕ: Не открывайте устройство, т.к. удару электрическим током. Ни в коем случае не пытайтесь отремонтировать устройство самостоятельно, т.к. это лишит вас гарантии.**

### Нет звука/энергии

---

- Громкость не отрегулирована.
- Отрегулируйте громкость.

### Нет подсветки дисплея/радио и подача сигнала не функционирует

---

- Вилка сетевого провода подсоединена ненадежно.
- Нажмите отверстие RESET или отключите установку от электропитания и подключите снова через 5 минут.

### Проигрывание CD не срабатывает

---

- CD сильно поцарапан/загрязнен
- Замените/почистите CD
- Лазерные линзы запотели
- Подождите, пока влага с линз испарится
- Пустой/незавершенный CD-R
- Используйте завершенный CD-R

### Прерывистый треск при приеме диапазона FM

---

- Слабый сигнал.
- Вытяните и отрегулируйте спиральную антенну.

### Продолжительный треск и свист при приеме диапазона MW

---

- Интерференция с другим электрическим оборудованием, например телевизором, компьютером, флюоресцентной лампой и т.д.
- Переместите часы-радио дальше от другого электрического оборудования.

### Подача сигнала не срабатывает

---

- Время будильника не установлено
- см. **Настройка будильника**
- Режим будильника не выбран
- см. **Выбор режимов будильника**
- В качестве будильника выбран режим воспроизведения CD, а компакт-диск не вставлен.
- Вставьте компакт-диск.



**PHILIPS** РОССИЯ

№ талона (Card #)

## БЫТОВАЯ ЭЛЕКТРОНИКА

ГАРАНТИЙНЫЙ ТАЛОН (warranty card)

ИЗДЕЛИЕ (item) \_\_\_\_\_ МОДЕЛЬ (type/version) \_\_\_\_\_ / \_\_\_\_\_

СЕРИЙНЫЙ № (serial #) \_\_\_\_\_

ДАТА ПРОДАЖИ (date of purchase) \_\_\_\_\_

ФИРМА-ПРОДАВЕЦ (seller) \_\_\_\_\_

ПОДПИСЬ ПРОДАВЦА (seller's signature) \_\_\_\_\_

ПЕЧАТЬ ПРОДАВЦА (seller's stamp) \_\_\_\_\_

**Настоящий талон действителен только при наличии печати и заполнения всех приведенных выше граф.**

(This card is only valid when all information is filled in and the stamp is present.)

ПОКУПАТЕЛЬ (buyer) \_\_\_\_\_

АДРЕС (address) \_\_\_\_\_

ТЕЛЕФОН (telephone) \_\_\_\_\_

Подпись

Штамп сервис-центра

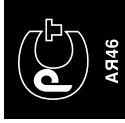

Данные о произведенном ремонте:

Дата поступления в ремонт: \_\_\_\_\_

Дата окончания ремонта: \_\_\_\_\_

№ квитанции: \_\_\_\_\_

Вид неисправности: \_\_\_\_\_

Подпись

Штамп сервис-центра

Дата поступления в ремонт: \_\_\_\_\_

Дата окончания ремонта: \_\_\_\_\_

№ квитанции: \_\_\_\_\_

Вид неисправности: \_\_\_\_\_

Фирма Филипс

Факс: (095)755-69-23

Фирма Филипс уделяет большое внимание качеству выпускаемой продукции. При использовании ее для личных (бытовых) нужд с соблюдением правил эксплуатации срок их службы может значительно превышать официальный срок службы, установленный в соответствии с действующим законодательством о правах потребителей.

Персональные компьютеры и периферийные устройства, цветные телевизоры (включая проекционные), видеоматричные, автомобильные магнитолы, Hi-Fi звуковоспроизводящая аппаратура (включая компоненты), видеокамеры и переносные видеоустройства, радиотелефоны (беспроводные), цифровые сотовые телефоны и аппаратура ипрового назначения.

Радио, радиобудильники, магнитолы, переносные магнитолы, телефонные аппараты (проводные) и другая продукция, имеющая небольшую стоимость.

Группа 2-7 лет

Группа 1-5 лет

Фирма Филипс устанавливает следующие сроки службы изделий:

4. Настоящая гарантия действительна по предъявлению или вместе с оригиналом

настоящего талона оригинала, товарного чека, выданного продавцом, и изделия, в

котором обнаружены дефекты.

5. Настоящая гарантия действительна только для изделий, используемых для

личных бытовых нужд, и не распространяется на изделия, которые используются

для коммерческих, промышленных или профессиональных целей.

По всем вопросам гарантийного обслуживания изделий Филипс обращайтесь

к Вашему местному продавцу.

Настоящая гарантия предоставляется изготовителем в дополнение к правам потребителя, установленным действующим законодательством Российской Федерации, и ни в коем мере не ограничивает их.

Настоящая гарантия действует в течение одного года с даты приобретения

изделия и подразумевает обслуживание изделия в случае

обнаружения дефектов, связанных с материалами и работой. В этом случае

потребитель имеет право, среди прочего, на бесплатный ремонт изделия.

Настоящая гарантия действительна при соблюдении следующих условий:

1. Изделие должно быть приобретено только на территории России, причем

исключительно для личных бытовых нужд. Изделие должно использоваться в

строгом соответствии с инструкцией по эксплуатации с соблюдением правил и

требований безопасности.

2. Обязанности изготовителя по настоящей гарантии исполняются на

территории России продавцами и официальными обслуживающими (сервис)

центрами.

3. Настоящая гарантия не распространяется на дефекты изделия, возникшие

в результате:

а) химического, механического или иного воздействия, повлиавших посторонних

предметов, несовместимых во внутрь изделия;

б) неправильной эксплуатации, включая, но не ограничиваясь, использованием

изделия не по его прямому назначению и установке в эксплуатации изделия в

нарушение правил и требований безопасности;

в) износа деталей отделки, ламп, батарей, защитных экранов, накопителей

мусора, ремней, шток и иных деталей с ограниченными срокам использования;

г) ремонта или неадекватной эксплуатации, если он произведен нелицензированными

лицами кроме обслуживающих центров;

д) адаптации и изменения с обычной сферы применения изделия, указанной в

инструкции по эксплуатации.

