

Reģistrējiet iegādāto produktu un saņemiet atbalstu
www.philips.com/welcome

CD655



Telefons ar automātisko atbildētāju

 **Uzmanību**

Lietojiet tikai pārlādējamās baterijas.

Pirms lietošanas lādējiet katru klausuli 24 stundas

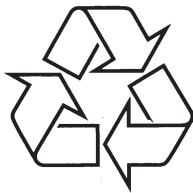

Tiecieties ar Philips Internetā
<http://www.philips.com>

1 Svarīgi	4	7 Pulksteņa un modinātāja iestatījumi ..28	
1.1 Strāvas prasības.....	4	7.1 Datuma un laika iestatīšana	28
1.2 Drošības informācija.....	4	7.2 Datuma/laika formāta iestatīšana	28
1.3 Saderība.....	5	7.3 Modinātāja iestatīšana	29
1.4 GAP standarta saderības lietošana.....	5	7.4 Modinātāja signāla iestatīšana	29
1.5 Pārstrāde un izmešana.....	5	8 Papildus iestatījumi	30
1.6 Elektriskie, Magnētiskie un Elektromagnētiskie Lauki (“EMF”)	5	8.1 Vienkāršā zvanišana.....	30
2 Jūsu telefons	6	8.2 Konferences režīma ieslēgšana/izslēgšana.....	30
2.1 Kas atrodas iepakojumā.....	6	8.3 Zvanu liegums	30
2.2 Jūsu telefona pārskats	7	8.4 XHD skaņas režīma ieslēgšana/izslēgšana	31
2.3 Displeja ikonas.....	9	8.5 Galvenā PIN maiņa.....	31
2.4 Bāzes stacijas pārskats	10	8.6 Reģistrācija	32
3 Sākums.....	11	8.7 Klausules dzēšana no bāzes stacijas	33
3.1 Bāzes stacijas pieslēgšana	11	8.8 Valsts izvēle	33
3.2 Bāzes stacijas stiprināšana pie sienas.....	11	8.9 Ierīces pārstatīšana	33
3.3 Jūsu telefona uzstādīšana	12	8.10 Noklusētie iestatījumi.....	34
3.4 Sveiciena režīms	13	8.11 Automātiska piedēkļa iestatīšana	34
3.5 Izvēlnes struktūra	14	8.12 Klausules nolikšanas laika iestatīšana.....	35
4 Jūsu telefona lietošana	17	8.13 Zvanišanas režīma iestatīšana (atkarīga no valsts).....	35
4.1 Zvanišana.....	17	8.14 Pirmā signāla iestatīšana	35
4.2 Atbilde uz zvanu	17	9 Tīkla pakalpojumi	36
4.3 Zvana beigšana	17	9.1 Zvana pāradresācija	36
5 Lietojiet vairāk no Jūsu telefona	18	9.2 Balss pasts	37
5.1 Klausules ieslēgšana/izslēgšana.....	18	9.3 Atzvans	37
5.2 Taustiņu bloķēšana/atbloķēšana.....	18	9.4 Atzvanišanas atcelšana	37
5.3 Teksta vai ciparu ievadišana	18	9.5 ID noklusēšana	38
5.4 Notiekošais zvans	18	10 Telefona automātiskais atbildētājs (TAM).....	39
5.5 Zvana gaidīšana	19	10.1 Atskaņošana	39
5.6 Zvanītāja numura noteicējs	20	10.2 Vizu ziņojumu dzēšana.....	40
5.7 Jūsu Telefonu grāmatīņas lietošana	20	10.3 Automātiskā atbildētāja režīma iestatīšana.....	40
5.8 Atkārtotas zvanišanas saraksta lietošana	22	10.4 Jūsu personīgā izejošā ziņojuma ierakstīšana.....	41
5.9 Zvanu arhīva lietošana	23	10.5 Automātiskā atbildētāja ieslēgšana/izslēgšana, izmantojot klausuli	41
5.10 Iekšējā zvana lietošana.....	24	10.6 Automātiskā atbildētāja iestatījumi.....	42
5.11 Klausules meklēšana.....	25	10.7 Zvanu klausīšanās.....	43
6 Personīgie iestatījumi.....	26	11 Tehniskie dati.....	44
6.1 Klausules nosaukuma maiņa	26	12 Bieži uzdoti jautājumi	44
6.2 Klausules Toņi.....	26		
6.3 Displeja valodas maiņa	26		
6.4 Fona attēla iestatīšana.....	27		
6.5 Krāsu tēmas iestatīšana	27		
6.6 Kontrasta līmeņa iestatīšana	27		
6.7 Fona apgaismojuma laika iestatīšana	27		
6.8 Automātiskas klausules nolikšanas ieslēgšana/izslēgšana	27		

1 SVARĪGI

Pirms Jūsu telefona lietošanas veltiet laiku šīs pamācības izlasīšanai. Tā satur svarīgu informāciju un piezīmes par Jūsu telefonu.

1.1 Strāvas prasības

- Šai precei ir nepieciešama 220-240 voltu elektriskā maiņstrāvas barošana. Strāvas pārrāvuma gadījumā komunikācijas var tikt zaudētas.
- Elektriskais tīkls tiek klasificēts kā bīstams. Vienīgais veids, kā izslēgt šo ierīci, ir atvienot to no strāvas rozetes. Nodrošiniet, ka elektriskais kontakts atrodas tuvu ierīcei un ir vienmēr viegli pieejams.
- Tīkla voltāža ir klasificēta kā TNV-3 (Telekomunikāciju Tīkla Voltāžas), kā aprakstīts standartā EN 60-950.

Uzmanību

Lai izvairītos no bojājumiem vai nepareizas darbības:

- Nepieļaujiet lādēšanas kontaktu vai baterijas nonākšanu kontaktā ar metāla priekšmetiem.
- Neatveriet, jo jūs varat tikt pakļauti augstām voltāžām.
- Nepieļaujiet lādētāja nonākšanu kontaktā ar šķidrumiem.
- Nekad nelietojiet citas baterijas kā komplektā iekļautās vai Philips ieteiktās: eksplozijas risks.
- Vienmēr lietojiet ar precīzi komplektā iekļautos vadus.

1.2 Drošības informācija

- Brīvroku aktivizēšana var strauji palielināt skaļumu austiņā uz ļoti augstu līmeni: pārliecinieties, ka klausule nav pārāk tuvu Jūsu ausij.
- Šīs aprīkojums nav veidots, lai veiktu ārkārtas zvanus, kad nav elektrības. Lai veiktu ārkārtas zvanus, jāizveido alternatīva.
- Nepakļaujiet telefonu pārmērīgam karstumam, ko rada sildīšanas aprīkojums vai tieša saules gaisma.
- Nenometiet Jūsu telefonu un nepieļaujiet priekšmetu uzkrāšanu Jūsu telefonam.

- Nelietojiet tīrīšanas līdzekļus, kas satur alkoholu, amonjaku, benzīnu vai abrazīvus, jo tie var bojāt ierīci.
- Nelietojiet ierīci vietās, kur ir sprādziena iespējama.
- Nepieļaujiet mazu metāla priekšmetu nonākšanu kontaktā ar precī. Tas var pasliktināt audio kvalitāti un bojāt precī.
- Tuvu esoši aktīvi mobilie telefoni var radīt traucējumus.

Par darbināšanas un glabāšanas temperatūrām:

- Darbiniet vietā, kur temperatūra vienmēr ir no 0 līdz 35°C.
- Glabājiet vietā, kur temperatūra vienmēr ir no -20 līdz 45°C.
- Bateriju darbības laiks var būt īsāks zemās temperatūrās.

12 BIEŽI UZDOTI JAUTĀJUMI

Nav zvanišanas signāla!

- Nav strāvas: Pārbaudiet savienojumus.
- Baterijas ir tukšas: Lādējiet baterijas.
- Pārvietojieties tuvāk bāzes stacijai.
- Tiek lietots nepareizs līnijas vads: Lietojiet komplektā iekļauto līnijas vadu.
- Nepieciešams līnijas adapteris: Pieslēdziet līnijas adapteri līnijas vadam.

Zvanītājs mani nedzird skaidri!

- Pārvietojieties tuvāk bāzes stacijai.
- Pārvietojiet bāzes staciju vismaz metru prom no elektroniskām ierīcēm.

Bieži traucējumi manā radio vai televizorā!

- Pārvietojiet bāzes staciju pēc iespējas tālāk no elektriskām ierīcēm.

Precēs darbība

Taustiņi nestrādā!

- Atbloķējiet taustiņus: Nospiediet un turiet  nenodarbinātā režīmā.

Ilgī runājot, klausule uzkarst!

- Tā ir normāla parādība. Klausule patērē enerģiju zvanišanas laikā.

Klausuli nevar pierēģistrēt bāzes stacijā!

- Ir reģistrēts maksimālais klausuļu skaits (5). Lai reģistrētu jaunu klausuli, dzēsiet pierēģistrētu klausuli.
- Izņemiet un nomainiet klausules baterijas.
- Mēģiniet vēlreiz pēc bāzes stācijas atvienošanas no strāvas un atkārtotas pieslēgšanas, sekojiet klausules reģistrēšanas procedūrai.
- Pārliecinieties, ka ir ievadīts pareizs PIN kods. Ja Jūs to neesat mainījuši, noklusētais PIN kods ir 0000.

Zvanītāja numuru nerāda!

- Pakalpojums nav aktivizēts: Sazinieties ar tīkla operatoru.

Es nevaru mainīt manus balss pasta iestatījumus

- Operatora balss pastu uzrauga Jūsu operators, nevis telefons. Sazinieties ar Jūsu operatoru, ja vēlaties mainīt balss pasta iestatījumus.

Ir slikta audio kvalitāte un mirkšķinās antenas ikona

- Telefona uztveršanas rādiuss telpās un ārā ir attiecīgi 50 un 300 metri. Ja klausule pārvietojas aiz uztveršanas rādiusa, antenas ikona  mirkšķināsies.

Mana klausule nepārtraukti pārslēdzas nenodarbinātā režīmā!

- Ja 30 sekundes netiek nospiests neviens taustiņš, klausule automātiski atgriezīsies nenodarbinātā režīmā. Tā atgriezīsies nenodarbinātā režīmā arī tad, ja to novietojiet uz bāzes stacijas.

Telefonu grāmatiņā nevar saglabāt ierakstu un displejā parādās MEMORY FULL (Atmiņa pilna)!

- Dzēsiet ierakstu, lai atbrīvotu atmiņu, pirms atkal saglabāt Jūsu kontaktu.

Galvenais PIN kods ir nepareizs!

- Noklusētais Galvenais PIN kods ir 0000.
- Pārstatiet klausuli, lai atgrieztu noklusēto galveno PIN kodu, ja tas ir ticis mainīts un Jūs to esat aizmirsuši (skatīt "Ierīces pārstatīšana" nodaļā 8.9).

Automātiskais atbildētājs neieraksta ziņojumus!

- Atmiņa pilna: Dzēsiet Jūsu vecos ziņojumus.
- Ir aktivizēts Tikai atbildēt režīms. Izslēdziet režīmu Tikai atbildēt un ieslēdziet režīmu Atbildēt un ierakstīt (skatīt "Atbildes režīma iestatīšana", nodaļā 10.3).

Tālvadības piekļuve nestrādā!

- Aktivizējiet Tālvadības piekļuvi (skatīt "Tālvadības piekļuves aktivizēšana", nodaļā 10.6.2).

Tālvadības piekļuves laikā telefons atvienojas!

- Jūs esat izmantojuši vairāk kā 8 sekundes, lai ievadītu Galveno PIN kodu. Ievadiet kodu vēlreiz 8 sekunžu laikā.

Automātiskais atbildētājs apstājas, pirms ir pabeigta ierakstīšana!

- Atmiņa ir pilna: Izdzēsiet Jūsu vecos ziņojumus.

11 TEHNISKIE DATI

Displejs

- Progresīvs LCD ar apgaismojumu

Vispārējās telefona funkcijas

- Divu režīmu zvanītāja vārda un numura identifikācija.
- 15 polifoniskās zvana melodijas.

Telefonu grāmatīņas saraksts, Zvanīto numuru saraksts, Zvanu arhīvs

- Telefonu grāmatīņa ar 200 ierakstiem.
- Zvanīto numuru saraksts ar 20 ierakstiem.
- Zvanu arhīvs ar 50 ierakstiem.

Baterija

- 2 x HR AAA NiMH 600 mAh baterijas

Atbilstībai SIA Lattelecom tīkla elektroniskajiem parametriem pie telefona konfigurācijas izvēlēties valsts kodu: 20 – Ukraina

12 BIEŽI UZDOTI JAUTĀJUMI

www.philips.com/support

Šajā nodaļā Jūs atradīsiet visbiežāk uzdotos jautājumus un atbildes par Jūsu telefonu.

Savienojums

Klausule neieslēdzas!

- Lādējiet baterijas: Nolieciet klausuli uz bāzes stacijas, lai lādētos. Pēc dažiem mirkliem telefons ieslēgsies.

Klausule nelādējas!

- Pārbaudiet lādētāja savienojumus.

ikona nemirkšķinās lādēšanās laikā!

- Baterija ir pilna: Nav vajadzības lādēt bateriju.
- Slikti baterijas kontakts: Nedaudz regulējiet klausuli.
- Netīri kontakti: Tīriet bateriju kontaktus ar lupatu, nedaudz samitrinātu alkoholā.
- Ievietotas nepareizas baterijas: Lietojiet tikai AAA pārlādējamās baterijas, kas iekļautas komplektā ar ierīci. Var būt bateriju iztecēšanas risks, ja Jūs lietojat sārnu baterijas vai cita tipa baterijas.

Zvana laikā pazūd komunikācijas!

- Lādējiet baterijas.
- Pārvietojieties tuvāk bāzes stacijai.

Radio specifikācijas

- Frekvenču diapazons: 1880 - 1900 MHz
- Maksimālā izejas jauda: 250 mW

Strāvas patēriņš

- Strāvas patēriņš nenodarbinātā režīmā: aptuveni 800 mW

Temperatūru diapazons

- Darbībai: No 0 līdz 35°C
- Glabāšanai: No -20 līdz 45°C

Relatīvais mitrums

- Darbībai: Līdz 95% pie 40°C
- Glabāšanai: Līdz 95% pie 40°C

Telefons ir “Ārpus zonas”!

- Pārvietojieties tuvāk bāzes stacijai.

Klausulē parādās brīdinājums Warning batt.

- Lietojiet tikai AAA pārlādējamās baterijas, kas iekļautas komplektā ar ierīci. Var būt bateriju iztecēšanas risks, ja Jūs lietojat sārnu baterijas vai cita tipa baterijas.

Uzstādīšana

Uz klausules parādās SEARCHING... (Meklē...) un mirkšķinās ikona !

- Pārvietojieties tuvāk bāzes stacijai.
- Pārliecinieties, ka bāzes stacija ir ieslēgta.
- Pārstatiet Jūsu ierīci un atsāciet klausules reģistrāciju (skatīt “Reģistrācija”, 32.lpp.).

Skauņa

Klausule nezvana!

Pārliecinieties, ka iestatījums **RING VOLUME** (Zvana skaļums) nav iestatīts pozīcijā OFF (izslēgts) un pārliecinieties, ka ekrānā nav ikonas  (skatīt “Zvana skaļuma iestatīšana”, nodaļa 6.2.1).

Zvanītājs mani nedzird!

Mikrofons var būt izslēgts: Zvana laikā spiediet 

1 SVARĪGI

1.3 Atbilstība

Šeit Philips deklarē, ka prece ir saderīga ar Direktīvas 1999/5/EC pamatprasībām un citiem saistošiem nosacījumiem. Šo ierīci var pieslēgt tikai pie analogajām telefona līnijām valstīs, kas pieminētas uz iepakojuma.

Atbilstības deklarācija ir pieejama www.p4c.philips.com.

1.4 GAP standarta saderības lietošana

GAP standarts garantē, ka visas DECT TM GAP klausules un bāzes stacijas sader minimālajiem darbības standartiem, neatkarīgi no to ražotāja. Jūsu klausule un bāzes stacija ir GAP saderīgas, kas nozīmē, ka minimālās garantētās funkcijas ir: klausules reģistrēšana, līnijas aizņemšana, zvana saņemšana un zvanīšana. Papildus funkcijas var nebūt pieejamas, ja ar Jūsu bāzes staciju Jūs lietojat citu klausuli kā CD 650/655.

Lai reģistrētu un lietu Jūsu CD 650/655 klausuli ar cita ražotāja GAP standarta bāzes staciju, vispirms sekojiet norādījumiem ražotāja lietošanas pamācībā, tad sekojiet norādījumiem

Lai reģistrētu cita ražotāja klausuli CD 650/655 bāzes stacijā, pārslēdziet bāzes staciju reģistrācijas režīmā (34.lpp), tad sekojiet ražotāja norādījumiem.

1.5 Pārstrāde un izmešana

Veco ierīču izmešanas instrukcijas:

WEEE direktīvas (Elektriskā un Elektroniskā Aprikojuma Izmešana; 2002/96/EC) mērķis ir nodrošināt preču pārstrādi, izmantojot labāko pieejamo apstrādes, atjaunošanas un pārstrādes tehnikas, lai nodrošinātu cilvēka veselības un augstu dabas aizsardzību.

Jūsu prece ir projektēta un ražota, izmantojot augstas kvalitātes materiālus un komponentes, ko var pārstrādāt un lietot atkārtoti.

Neizmetiet Jūsu veco preci kopā ar pārējiem sadzīves atkritumiem.

Apziniet vietējo dažādo atkritumu savākšanas sistēmu elektriskajām un elektroniskajām precēm, kas apzīmētas ar šo simbolu:

Izmantojiet vienu no sekojošām izmešanas iespējām:



- Atbrīvošanās no visas preces (tai skaitā vadiem, kontaktiem un papildierīcēm) tam paredzētā WEEE iestādē.
- Ja Jūs iegādājaties tādu pašu preci, atgrieziet visu veco preci atpakaļ pārdevējam. Kā to nosaka WEEE direktīva, viņam tā ir jāpieņem.

Bateriju izmešanas instrukcijas:

Baterijas nedrīkst izmest kopā ar sadzīves atkritumiem.



Iepakojuma informācija:

Philips ir atzīmējis iepakojumu ar standarta simboliem, veidoti, lai veicinātu pārstrādi un pareizu atbrīvošanos no atkritumiem.



Ir samaksāta finansiāla atbildība asociētajai nacionālajai atjaunošanas un pārstrādes sistēmai.



Apzīmētais iepakojuma materiāls ir pārstrādājams.

1.6 Elektriskie, Magnētiskie un Elektromagnētiskie lauki (“EMF”)

1. Philips Royal Electronics ražo un pārdod daudz patērētājiem domātas preces, kas, kā jebkura elektriska ierīce, var pārraidīt un uztvert elektro magnētiskos signālus.
2. Viens no vadošajiem Philips Biznesa principiem ir pieņemt visus nepieciešamos veselības un drošības mērus mūsu ierīcēm, lai tās atbilst visām prasībām un iekļaujas EMF standartos, kas piemērojami preču ražošanas brīdī.
3. Philips ir apņēmis attīstīt, ražot un tirgot preces, kam nav negatīvas ietekmes uz veselību.
4. Philips apstiprina, ka tā preces labi kalpo to lietošanas mērķiem, ir drošas lietošanā, saskaņā ar mūsdienās pieejamajiem zinātniskajiem pētījumu rezultātiem.
5. Philips spēlē aktīvu lomu starptautisko EMF un drošības standartu izstrādāšanā, padarot iespējamu pielietot Philips precēs papildus uzlabojumus un standartizējumus vēl pirms tie ir pieņemti.

Atbilstībai SIA Lattelecom tīkla elektroniskajiem parametriem pie telefona konfigurācijas izvēlēties valsts kodu: 20 – Ukraina

2 JŪSU TELEFONS

Apsveicam ar Jūsu pirkumu un laipni lūgti Philips!

Lai pilnībā izmantotu atbalstu, ko piedāvā Philips, reģistrējiet Jūsu precī www.philips.com/welcome.

2.1 Kas atrodas iepakojumā



Klausule

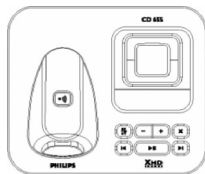

Bāzes stacija



Bateriju nodalījuma vāciņš



2 AAA lādējamās baterijas

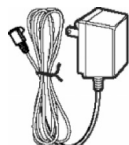

Strāvas padeve



Līnijas vads *

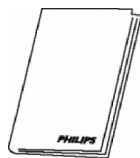

Lietošanas pamācība



Garantija



Ātrā Sākuma Ceļvedis

⚠ Piezīme

* Jūs varat iepakojumā atrast līnijas adapteri iepakot atsevišķi no līnijas vada. Šajā gadījumā, pieslēdziet līnijas adapteri līnijas vadam, pirms tā pieslēgšanas līnijas kontaktam.

Daudz-klausuļu iepakojumos, Jūs atradīsiet arī vienu vai vairākas papildus klausules, lādētājus ar strāvas padeves ierīcēm un papildus pārlādējamās baterijas.

10 AUTOMĀTISKAIS ATBILDĒTĀJS

10.6.2.2 Automātiskā atbildētāja vadība no ārēja zvana

- No cita telefona, zvaniet uz mājām.
 - Automātiskais atbildētājs atbild uz zvānu un sāk atskaņot Jūsu sveiciena ziņojumu.
- Astoņu sekunžu laikā spiediet taustiņu # uz telefona, no kura Jūs zvanāt, un ievadiet tālrunības piekļuves kodu (tāds pats kā Jūsu galvenais PIN kods).
 - Ja tālrunības piekļuves kods nav pareizs, tiek atskaņots kļūdas signāls. Ievadiet piekļuves kodu vēlreiz, kamēr ievadāt pareizu numuru.
 - Ja Jūs neievadāt tālrunības piekļuves kodu 10 sekunžu laikā, automātiskais atbildētājs atvienos līniju.
 - Ja tālrunības piekļuves kods (tāds pats kā Jūsu galvenais PIN kods) ir pareizs, Jūs dzirdēsiet apstiprinājuma signālu.
 - Automātiski tiks atskaņoti jaunie ziņojumi (ja tādi ir). Atskaņošana beigsies, kad vairs nebūs jaunu ziņojumu.

⚠ Piezīme

Ja nav jaunu ziņojumu, automātiskais atbildētājs neko neatskaņos.

Sekojošā tabula parāda, kā piekļūt zemāk minētajām funkcijām tālrunības piekļuves laikā:

Spiediet	Lai
	Spiediet vienreiz, lai atkārtoti atskaņotu pašreizējo ziņojumu, vai divreiz, lai atskaņotu iepriekšējo ziņojumu.
	Atskaņotu vecos ziņojumus.
	Atskaņotu nākamo ziņojumu.
	Dzēstu pašreizējo ziņojumu.
	Ieslēgtu automātisko atbildētāju.
	Beigtu pašreizējā ziņojuma atskaņošanu.
	Izslēgtu automātisko atbildētāju.
	Ievadītu tālrunības piekļuves kodu, ja automātiskais atbildētājs ir ieslēgts un atskaņo izejošo ziņojumu.

10.7 Zvanu klausīšanās

10.7.1 Zvanu klausīšanās uz klausules

Ja zvana klausīšanās uz klausules ir ieslēgta, Jūs varat dzirdēt ienākošos ziņojumus uz klausules skaļruņa un izlemt, vai atbildēt uz zvānu, vai nē. Lai atbildētu uz zvānu, spiediet taustiņu

Pēc noklusējuma šī funkcija ir izslēgta.

- Nenodarbinātā režīmā spiediet taustiņu , ritiniet uz punktu **ANSWER MACHINE** (Automātiskais atbildētājs) un spiediet taustiņu **SELECT** (Izvēlēties), ritiniet uz punktu **SETTINGS** (Iestatījumi) un spiediet taustiņu **SELECT** (Izvēlēties), ritiniet uz punktu **HS SCREENING** (Zvana klausīšanās uz klausules) un spiediet taustiņu **SELECT** (Izvēlēties).
- Ritiniet uz **ON** (Ieslēgt) vai **OFF** (Izslēgt) un spiediet taustiņu **SELECT** (Izvēlēties), lai apstiprinātu.
 - Tiek atskaņots apstiprinājuma signāls un ekrāns atgriežas iepriekšējā izvēlnē.

10.7.2 Balss valodas iestatīšana









Šī izvēlnē ļauj Jums mainīt noklusētā izejošā ziņojuma valodu. Šīs izvēlnes pieejamība un pieejamās valodu iespējas ir atkarīgas no valsts.

- Nenodarbinātā režīmā spiediet taustiņu , ritiniet uz punktu **ANSWER MACHINE** (Automātiskais atbildētājs) un spiediet taustiņu **SELECT** (Izvēlēties), ritiniet uz punktu **SETTINGS** (Iestatījumi) un spiediet taustiņu **SELECT** (Izvēlēties), ritiniet uz punktu **VOICE LANGUAGE** (Balss valoda) un spiediet taustiņu **SELECT** (Izvēlēties).
 - Pašlaik izvēlēta valoda ir iezīmēta.
- Ritiniet uz vajadzīgo valodu un spiediet taustiņu **SELECT** (Izvēlēties), lai apstiprinātu.
 - Tiek atskaņots apstiprinājuma signāls un ekrāns atgriežas iepriekšējā izvēlnē.

10.6 Automātiskā atbildētāja iestatījumi

10.6.1 Zvana kavējums

Šis ir zvanu skaits, pēc kura automātiskais atbildētājs atbild uz zvanu un sāk atskaņot sveiciena ziņojumu. Jūs varat iestatīt automātisko atbildētāju, lai sāktu atskaņot Jūsu sveiciena ziņojumu pēc **3** līdz **8** signāliem vai režīmā **ECONOMY** (Ekonomisks). Noklusētais signālu skaits ir 5.

1. Nenodarbinātā režīmā spiediet taustiņu , ritiniet  uz punktu **ANSWER MACHINE** (Automātiskais atbildētājs) un spiediet taustiņu  **SELECT** (Izvēlēties), ritiniet  uz punktu **SETTINGS** (Iestatījumi) un spiediet taustiņu  **SELECT** (Izvēlēties), tad vēlreiz spiediet taustiņu  **SELECT** (Izvēlēties), lai piekļūtu punktam **RING DELAY** (Zvana kavējums).
2. Ritiniet  uz vajadzīgo zvana kavējuma iestatījumu (3 līdz 8 signāli vai **ECONOMY** (Ekonomisks)) un spiediet taustiņu  **SELECT** (Izvēlēties), lai apstiprinātu.
 - *Tiek atskaņots apstiprinājuma signāls un ekrāns atgriežas iepriekšējā izvēlnē.*

* Padoms

Ekonomiskais režīms var ietaupīt Jums tālsarunu zvana izmaksas, ja Jūs pārbaudāt ziņojumus no attāluma. Ja Jūsu automātiskajā atbildētājā ir jauni ziņojumi, izejošais ziņojums sāks atskaņoties pēc 3 signāliem. Ja jaunu ziņojumu nav, izejošais ziņojums tiks atskaņots pēc 5 signāliem. Ja Jūs vēlaties pārbaudīt, vai ir jauni ziņojumi, nemaksājot par zvanu, Jūs varat nolikt klausuli pēc ceturta signāla.

10.6.2 Tālvadības piekļuve









Ja Jūs esat tālu no mājām un vēlaties pārbaudīt ziņojumus Jūsu automātiskajā atbildētājā, Jūs varat lietot tālvadības piekļuves funkciju, lai pārbaudītu Jūsu ziņojumus no cita telefona. Kad Jūs zvanāt uz mājām no cita telefona un ievadiet Jūsu tālvadības piekļuves kodu, Jūs varēsiet piekļūt Jūsu ziņojumiem automātiskajā atbildētājā. Tastatūra telefonam, no kura Jūs zvanāt, kalpo kā funkcijas uz Jūsu automātiskā atbildētāja, kur Jūs varat atskaņot vai dzēst ziņojumus, ieslēgt vai izslēgt automātisko atbildētāju, u.tml.

☰ Piezīme

Pēc noklusējuma šī funkcija ir izslēgta.

Tālvadības piekļuves kods (kas ir tāds pats kā Jūsu galvenais PIN kods) novērš neautorizētu tālvadības piekļuvi Jūsu automātiskajam atbildētājam. Papildus informācijai, skatīt nodaļu 11.6.2.2.

11.6.2.1 Tālvadības piekļuves aktivizēšana/atslēgšana

1. Nenodarbinātā režīmā spiediet taustiņu , ritiniet  uz punktu **ANSWER MACHINE** (Automātiskais atbildētājs) un spiediet taustiņu  **SELECT** (Izvēlēties), ritiniet  uz punktu **SETTINGS** (Iestatījumi) un spiediet taustiņu  **SELECT** (Izvēlēties), ritiniet  uz punktu **REMOTE ACCESS** (Tālvadības piekļuve) un spiediet taustiņu  **SELECT** (Izvēlēties).
2. Ritiniet  uz **ACTIVATE** (Aktivizēt) vai **DEACTIVATE** (Atslēgt) un spiediet taustiņu  **SELECT** (Izvēlēties), lai apstiprinātu.
 - *Tiek atskaņots apstiprinājuma signāls un ekrāns atgriežas iepriekšējā izvēlnē.*

2.2 Jūsu tālruņa pārskats

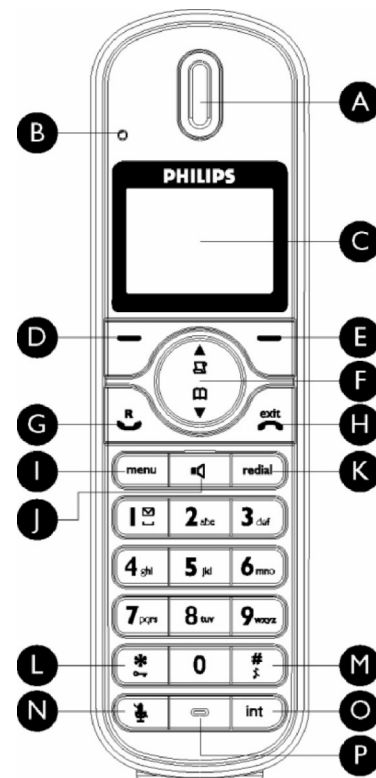

A Ausiņa

B Notikumu indikators

Mirkšķinās, ja ir jauns neatbildēts zvans, SMS vai Balss pasts, kā arī ziņojums automātiskajā atbildētājā.

☰ Piezīme

Ja Jums nav pieslēgts numura noteicējs, nebūs brīdinājumu par jauniem notikumiem, izņemot par jauniem ziņojumiem, kas ierakstīti automātiskajā atbildētājā. Notikumu indikators nemirkšķināsies, ja būs neatbildēti zvani, SMS vai balss pasts.

C Displejs

Skatīt 9.lpp displeja ikonu pārskatam.

D Kreisais mīkstais taustiņš

Izvēlas funkciju, kas parādīta klausules ekrānā tieši virs taustiņa.

Zvana laikā: Uzsāk otru zvanu, caurskata tālruņa grāmatiņu, pārsūta zvanu vai ieslēdz/izslēdz XHD skaņas režīmu.

Ieslēdz fona apgaismojumu.

E Labais mīkstais taustiņš

Izvēlas funkciju, kas parādīta klausules ekrānā tieši virs taustiņa.

Ieslēdz fona apgaismojumu.

F Navigācijas taustiņi

Nenodarbinātā režīmā: Ritiniet augšup, lai piekļūtu zvanu sarakstam, un ritiniet lejup, lai piekļūtu Telefonu grāmatiņai.

Zvana laikā: Ritiniet augšup/lejup, lai palielinātu vai samazinātu austiņas un skaļruņa skaļumu.

Rediģēšanas režīmā: Ritiniet augšup/lejup, lai pārietu pie iepriekšējā vai nākamā simbola.

Citos režīmos: Ritina augšup/lejup izvēlnes sarakstu vai pārlec uz iepriekšējo vai nākamo ierakstu Telefonu grāmatiņā, Atkārtotas zvanišanas sarakstā vai Zvanu sarakstā.

G Runāšanas taustiņš

Nenodarbinātā režīmā: Atbild uz ienākošu ārējo vai iekšējo zvanu.

Zvana laikā: Aktivizē atkārtotas zvanišanas funkciju.

Citos režīmos: Zvana Telefonu grāmatiņā, Atkārtotas zvanišanas vai Zvanu sarakstā izvēlētajam numuram.

H Klausules nolikšanas taustiņš

Nenodarbinātā režīmā: Nospiediet un turiet, lai izslēgtu/ieslēgtu klausuli.

Zvana laikā: Lai noliktu klausuli.

Citos režīmos: Atgriežas nenodarbinātā režīmā.

I Taustiņš Menu (Izvēlnē)

Nenodarbinātā režīmā: Atver galveno izvēlni.

J Skaļruņa taustiņš

Nenodarbinātā režīmā: Ieslēdz skaļruni un zvana numuram. Atbild uz ienākošu zvanu, izmantojot brīvroku režīmu.

Zvana laikā: Ieslēdz/izslēdz skaļruni.

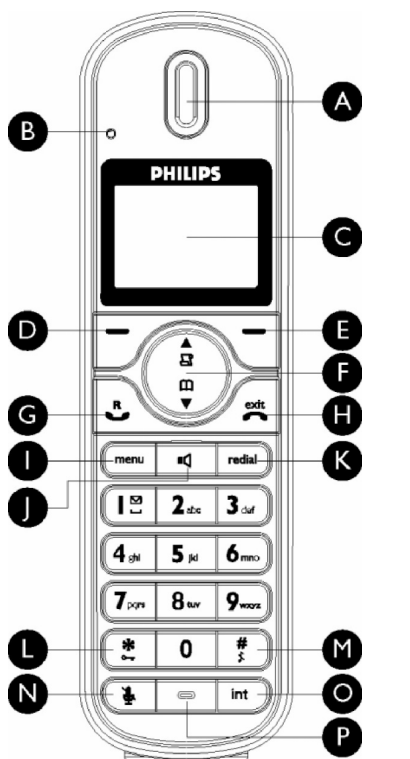

K Taustiņš Redial (Zvanīt atkārtoti)

Nenodarbinātā režīmā: Atver zvanīto numuru sarakstu.

L Taustiņu bloķēšanas taustiņš

Nenodarbinātā režīmā: Ievieto *. Nospiediet un turiet, lai bloķētu/atbloķētu taustiņus.

Zvana laikā: Ievieto *.

M Zvana toņa ieslēgšanas/izslēgšanas taustiņš un Pauzes taustiņš

Nenodarbinātā režīmā: Ievieto #. Nospiediet un turiet, lai ieslēgtu/izslēgtu zvana toni.

Zvana laikā: Ievieto #.

Zvanot, vispirms ievadot numuru: Nospiediet un turiet, lai ievietotu pauzi, apzīmētu kā "P".

Rediģēšanas režīmā: Nospiediet un turiet, lai pārslēgtos starp lielajiem un mazajiem burtiem.

N Klusuma taustiņš

Zvana laikā: Izslēdz/ieslēdz klausules mikrofonu.

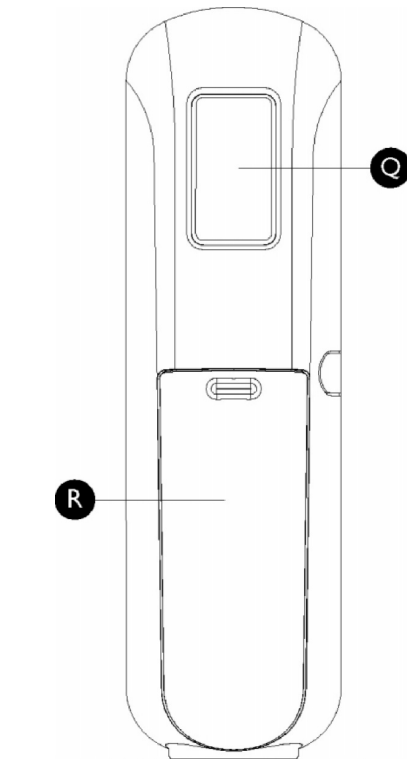

O Zvana pārsūtīšanas taustiņš un Iekšējā zvana/Konferences taustiņš

Nenodarbinātā režīmā: Sāk iekšējo zvano.

Zvana laikā: Aizņem līniju un zvana citai klausulei. Nospiediet un turiet, lai uzsāktu konferenci starp iekšējo un ārējo zvaniem.

P Mikrofons

R Skaļrunis

S Bateriju nodalījuma vāciņš











Uzmanību

Brīvroku aktivizēšana var strauji palielināt ausiņas skaļumu uz ļoti augstu līmeni. Pārliecinieties, ka klausule nav pārāk tuvu Jūsu ausij.

10.4 Personalizēts Izejošais ziņojums

10.14.1 Jūsu personalizētā izejošā ziņojuma ierakstīšana

Šis personīgais noklusētais ziņojums aizvieto noklusētos. Lai atgrieztu noklusēto ziņojumu, vienkārši izdzēsiet personīgo izejošo ziņojumu, ko esat ierakstījuši. Ja Jūs neesat apmierināti ar ierakstīto izejošo ziņojumu, vienkārši ierakstiet jaunu ziņojumu, lai pārrakstītu veco.

1. Nenodarbinātā režīmā spiediet taustiņu , ritiniet  uz punktu **ANSWER MACHINE** (Automātiskais atbildētājs) un spiediet taustiņu  **SELECT** (Izvēlēties), ritiniet  uz punktu **RECORD OGM** (Ierakstīt izejošo ziņojumu) un spiediet taustiņu  **SELECT** (Izvēlēties).
2. Ritiniet  uz **ANSWER & RECORD** (Atbildēt un ierakstīt) vai **ANSWER ONLY** (Tikai atbildēt) un spiediet taustiņu  **SELECT** (Izvēlēties).
3. Ritiniet  uz **RECORD OGM** (Ierakstīt izejošo ziņojumu) un spiediet taustiņu  **SELECT** (Izvēlēties).
 - *Sākas ierakstīšana.*
4. Spiediet taustiņu  **SAVE** (Saglabāt), lai saglabātu Jūsu ierakstu.
 - *Ierakstītais ziņojums tiks atskaņots un ekrāns atgriezīsies iepriekšējā izvēlnē, kad atskaņošana būs pabeigta. Lai beigtu atskaņošanu, spiediet taustiņu **OK**.*

Piezīme





Izejošā ziņojuma maksimālais garums ir 2 minūtes.

10.4.2 Jūsu Personalizētā izejošā ziņojuma atskaņošana







1. Nenodarbinātā režīmā spiediet taustiņu , ritiniet  uz punktu **ANSWER MACHINE** (Automātiskais atbildētājs) un spiediet taustiņu  **SELECT** (Izvēlēties), ritiniet  uz punktu **RECORD OGM** (Ierakstīt izejošo ziņojumu) un spiediet taustiņu  **SELECT** (Izvēlēties).
2. Ritiniet  uz **ANSWER & RECORD** (Atbildēt un ierakstīt) vai **ANSWER ONLY** (Tikai atbildēt) un spiediet taustiņu  **SELECT** (Izvēlēties).
3. Spiediet taustiņu  **SELECT** (Izvēlēties), lai piekļūtu punktam **PLAY** (Atskaņot).

- *Tiek atskaņots iepriekš ierakstītais izejošais ziņojums (ja tāds ir) un ekrāns atgriežas iepriekšējā izvēlnē.*





10.4.3 Jūsu Personalizētā izejošā ziņojuma dzēšana

1. Nenodarbinātā režīmā spiediet taustiņu , ritiniet  uz punktu **ANSWER MACHINE** (Automātiskais atbildētājs) un spiediet taustiņu  **SELECT** (Izvēlēties), ritiniet  uz punktu **RECORD OGM** (Ierakstīt izejošo ziņojumu) un spiediet taustiņu  **SELECT** (Izvēlēties).
2. Ritiniet  uz **ANSWER & RECORD** (Atbildēt un ierakstīt) vai **ANSWER ONLY** (Tikai atbildēt) un spiediet taustiņu  **SELECT** (Izvēlēties).
3. Ritiniet  uz **DELETE** (Dzēst) un spiediet taustiņu  **SELECT** (Izvēlēties).
 - *Ierakstītais ziņojums tiek dzēsts.*

10.5 Automātiskā atbildētāja ieslēgšana/izslēgšana, izmantojot klausuli







1. Nenodarbinātā režīmā spiediet taustiņu , ritiniet  uz punktu **ANSWER MACHINE** (Automātiskais atbildētājs) un spiediet taustiņu  **SELECT** (Izvēlēties), ritiniet  uz punktu **ANSWER ON/OFF** (Atbildētājs ieslēgt/izslēgt) un spiediet taustiņu  **SELECT** (Izvēlēties).
2. Ritiniet  uz **ON** (Ieslēgt) vai **OFF** (Izslēgt) un spiediet taustiņu  **SELECT** (Izvēlēties), lai apstiprinātu.
 - *Tiek atskaņots apstiprinājuma signāls un ekrāns atgriežas iepriekšējā izvēlnē.*

* Padoms

Jūs varat atskaņot ziņojumus arī, nenodarbinātā režīmā spiežot taustiņu , ritinot  uz punktu **ANSWER MACHINE** (Automātiskais atbildētājs) un spiežot taustiņu  **SELECT** (Izvēlēties), tad vēlreiz spiežot taustiņu  **SELECT** (Izvēlēties), lai piekļūtu izvēnei **PLAY** (Atskaņot).

10.1.2 Veco ziņojumu atskaņošana, izmantojot klausuli

Vecos ziņojumus var atskaņot tikai tad, ja nav jaunu ziņojumu. Pirmais ierakstītais ziņojums tiks atskaņots pirmais un nākamie ziņojumi tiks atskaņoti automātiski līdz pēdējam ziņojumam.

1. Nenodarbinātā režīmā spiediet taustiņu , ritiniet  uz punktu **ANSWER MACHINE** (Automātiskais atbildētājs) un spiediet taustiņu  **SELECT** (Izvēlēties), spiediet taustiņu  **SELECT** (Izvēlēties) vēlreiz, lai piekļūtu izvēnei **PLAY** (Atskaņot).
2. Spiediet taustiņu  **SELECT** (Izvēlēties).
 - *Ziņojumi sāks atskaņoties no pirmā ierakstītā ziņojuma līdz pēdējam ierakstītajam ziņojumam.*
3. Ziņojuma atskaņošanas laikā Jūs varat spiest taustiņu , lai izvēlētos pieejamās iespējas (pieejamās iespējas skatīt nodaļā "Jauno ziņojumu atskaņošana, izmantojot klausuli", 39.lpp.).







10.2 Visu ziņojumu dzēšana

⊖ Piezīme

Neatskaņotie ziņojumi netiks dzēsti.

⚠ Brīdinājums







Izdzēstos ziņojumus nevar atjaunot.

1. Nenodarbinātā režīmā spiediet taustiņu , ritiniet  uz punktu **ANSWER MACHINE** (Automātiskais atbildētājs) un spiediet taustiņu  **SELECT** (Izvēlēties), ritiniet  uz punktu **DELETE ALL** (Dzēst visu) un spiediet taustiņu  **SELECT** (Izvēlēties).
2. Ekrānā parādās jautājums **DELETE ALL?** (Dzēst visu?). Spiediet taustiņu  **OK**, lai apstiprinātu visu Jūsu ziņojumu dzēšanu.
 - *Tiek atskaņots apstiprinājuma signāls un ekrāns atgriežas iepriekšējā izvēlnē.*

10.3 Atbildes režīma iestatīšana

Ir pieejami 2 atbildes režīmi: Tikai atbildēt vai Atbildēt un ierakstīt. Pēc noklusējuma, atbildes režīms ir ATBILDĒT UN IERAKSTĪT, kad zvanītājs var atstāt ziņojumu automātiskajā atbildētājā.

Šo režīmu var nomainīt uz TIKAI ATBILDĒT režīmu, kad zvanītājs nevar atstāt ziņojumu automātiskajā atbildētājā.

1. Nenodarbinātā režīmā spiediet taustiņu , ritiniet  uz punktu **ANSWER MACHINE** (Automātiskais atbildētājs) un spiediet taustiņu  **SELECT** (Izvēlēties), ritiniet  uz punktu **ANSWER MODE** (Atbildes režīms) un spiediet taustiņu  **SELECT** (Izvēlēties).
2. Ritiniet  uz **ANSWER & RECORD** (Atbildēt un ierakstīt) vai **ANSWER ONLY** (Tikai atbildēt) un spiediet taustiņu  **SELECT** (Izvēlēties).
 - *Atbildes režīms ir iestatīts.*

⊖ Piezīme

Atkarībā no izvēlēta atbildes režīma, tiek atskaņots atbilstošs noklusētais izejošais ziņojums, kad automātiskais atbildētājs atbild uz zvanu. Noklusētā izejošā ziņojuma valoda ir atkarīga no Sveiciena režīmā izvēlētas valsts (skatīt 13.lpp.)

2.3 Displeja ikonas

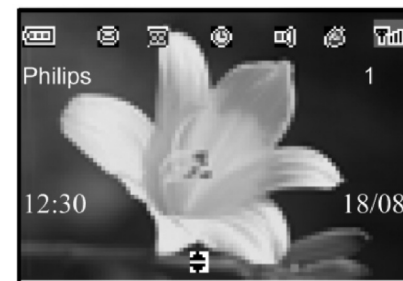

Norāda, ka baterija ir pilnībā uzlādēta. Ikona mirkšķinās lādēšanas laikā, vai kad baterijas uzlādes līmenis ir zems.



Norāda, ka baterija ir pilnībā izlādējusies.



Norāda, ka notiek ārējais ienākošais zvans, ka ienākošais zvans ir pieslēgts vai gaida. Ikona mirkšķinās iekšējā zvana laikā.



Norāda, ka pastkastītē ir jauni SMS ziņojumi. Ikona mirkšķinās, ja ir jauns balss pasts vai nelasīti SMS ziņojumi.



Parādās, kad ir zvanu saraksta ieraksti vai kad notiek piekļuve zvanu sarakstam. Mirkšķinās, ja ir jauni neatbildēti zvani.



Parādās, kad ir aktivizēts modinātājs.



Parādās, kad ir aktivizēts skaļrunis.



Parādās, kad ir izslēgts zvana tonis.



Parādās, kad automātiskais atbildētājs ir ieslēgts. Ikona mirkšķinās, kad automātiskajā atbildētājā ir saņemti jauni ziņojumi. Ikona mirkšķinās, kad automātiskais atbildētājs ir pilns.



Norāda, ka klausule ir reģistrēta un bāzes stacijas uztveršanas diapazonā. Ikona mirkšķinās, kad klausule ir ārpus uztveršanas zonas vai meklē bāzi.

2.4 Izvēlnes ikonas



Tālrunu grāmatiņa



Personīgie iestatījumi



Pulkstenis un Modinātājs



Papildus iestatījumi



Tikla pakalpojumi



SMS



Automātiskais atbildētājs

2.4 Bāzes stacijas pārskats

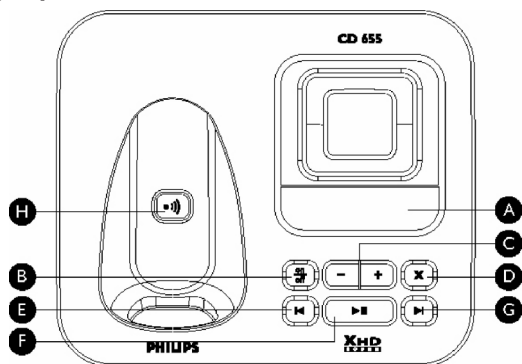

A Ziņojumu skaitītājs

Mirkšķinās: Norāda jauno ziņojumu skaitu.

Deg: Norāda veco ziņojumu skaitu.

2 joslas mirkšķinās: Norāda, ka atmiņa ir aizņemta.

Norāda skaļuma līmeni (L0-L5), kad tiek spiesti taustiņš

Norāda pašreizējā ziņojuma numuru atskaņošanas laikā.

B Ieslēgšanas/Izslēgšanas taustiņš

Nenodarbinātā režīmā: Īsi nospiediet, lai ieslēgtu/izslēgtu automātisko atbildētāju.

C Skaļuma taustiņi

Palielina/samazina skaļruņa skaļuma ziņojuma atskaņošanas laikā.

Ir pieejami 5 skaļuma līmeņi.

Zvana klausīšanās ir aktīva, ja skaļruņa skaļums nav noregulēts uz 0.

D Dzēšanas taustiņš

Dzēš pašreizējo ziņojumu tā atskaņošanas laikā.

Nospiediet un turiet, lai dzēstu visus automātiskajā atbildētājā esošos ziņojumus, kad tas ir nenodarbinātā režīmā (neatskaņotie ziņojumi netiks dzēsti).

E Iepriekšējais ziņojums/ Ziņojuma atkārtošanas taustiņš

Pārlec uz iepriekšējo ziņojumu, ja nospieš divreiz ziņojuma atskaņošanas laikā.

Atkārtoti atskaņo pašreizējo ziņojumu, ja nospieš vienreiz ziņojuma atskaņošanas laikā.

F Atskaņot/Beigt taustiņš

Atskaņo telefona ziņojumus (pirmais ierakstītais tiks atskaņots pirmais).

Beidz ziņojuma atskaņošanu.

G Nākamā ziņojuma taustiņš

Pārlec uz nākamo ziņojumu ziņojuma atskaņošanas laikā.

H Meklēšanas taustiņš

Klausules meklēšanai.

Nospiediet un turiet, lai sāktu reģistrēšanas procedūru.

Jūsu telefonam ir automātiskais atbildētājs, kas ieraksta neatbildētos zvanus, ja aktivizēts. Automātiskais atbildētājs var saglabāt 99 ziņojumus. Maksimālais ieraksta laiks ir 30 minūtes (ieskaitot Jūsu personīgos izejošos ziņojumus). Jūs varat lietot vadības taustiņus uz bāzes stacijas, lai veiktu automātiskā atbildētāja pamatfunkcijas, kā ziņojumu atskaņošana, dzēšana vai bāzes stacijas skaļuma regulēšana. Katras funkcijas un bāzes stacijas vadības taustiņu aprakstu skatīt nodaļā "Bāzes stacijas pārskats", 10.lpp. Jūs varat lietot arī automātiskā atbildētāja izvēlni klausulē, lai piekļūtu automātiskā atbildētāja funkcijām. Ir pieejama arī izvēlnē automātiskā atbildētāja iespēju iestatīšanai. Lai sāktu, spiediet taustiņu uz bāzes stacijas, lai ieslēgtu automātisko atbildētāju (ja tas ir izslēgts). Jūs varat ieslēgt Jūsu automātisko atbildētāju arī no Jūsu klausules (skatīt nodaļu "Automātiskā atbildētāja ieslēgšana/izslēgšana, izmantojot klausuli", 41.lpp.).

10.1 Atskaņošana







10.1.1 Jaunu ziņojumu atskaņošana, izmantojot klausuli

Pēdējais ierakstītais ziņojums skaļrunī tiek atskaņots pirmais. Kad ir atskaņoti visi jaunie ziņojumi, automātiskais atbildētājs apstāties un ikona beigs mirkšķināties.

1. Nenodarbinātā režīmā spiediet taustiņu , ritiniet uz punktu **ANSWER MACHINE** (Automātiskais atbildētājs) un spiediet taustiņu **SELECT** (Izvēlēties), spiediet taustiņu **SELECT** (Izvēlēties) vēlreiz, lai piekļūtu izvēlei **PLAY** (Atskaņot).
2. Atskaņošanas laikā Jūs varat:









Regulēt skaļumu	Spiediet taustiņu .
Beigt atskaņošanu	Spiediet taustiņu STOP , lai beigtu atskaņošanu.
Nākamais ziņojums	Spiediet taustiņu OPTION (Iespēja), ritiniet uz punktu NĀKAMĀIS un spiediet taustiņu SELECT (Izvēlēties).
Iepriekšējais ziņojums	Spiediet taustiņu OPTION (Iespēja), ritiniet uz punktu PREVIOUS (Iepriekšējais) un spiediet taustiņu SELECT (Izvēlēties).
Dzēst ziņojumu	Spiediet taustiņu OPTION (Iespēja), ritiniet uz punktu DELETE (Dzēst) un spiediet taustiņu SELECT (Izvēlēties).
Pārslēgt atskaņošanu uz austiņu	Spiediet taustiņu .

9.4.2 Atzvana atcelšanas aktivizēšana







1. Nenodarbinātā režīmā spiediet taustiņu , ritiniet  uz punktu **NETWORK SERVICES** (Tīkla pakalpojumi) un spiediet taustiņu  **SELECT** (Izvēlēties), ritiniet  uz **CANCEL CALL BACK** (Atcelt atzvanu) un spiediet taustiņu  **SELECT** (Izvēlēties).
2. Spiediet taustiņu  **SELECT** (Izvēlēties), lai piekļūtu punktam **CALL** (Zvanīt).
 - *Tīks zvanīts izvēlēta pakalpojuma numuram.*
3. Kad numurs ir izsūtīts, spiediet taustiņu , lai atgrieztos nenodarbinātā režīmā.

9.5 Neizpaust ID

9.5.1 Neizpaust ID iestatīšana

1. Nenodarbinātā režīmā spiediet taustiņu , ritiniet  uz punktu **NETWORK SERVICES** (Tīkla pakalpojumi) un spiediet taustiņu  **SELECT** (Izvēlēties), ritiniet  uz **WITHHOLD ID** (Neizpaust ID) un spiediet taustiņu  **SELECT** (Izvēlēties).
2. Ritiniet  uz punktu **SETTINGS** (Iestatījumi) un spiediet taustiņu  **SELECT** (Izvēlēties).
3. Ievadiet ID neizpaušanai nepieciešamo numuru un spiediet taustiņu  **OK**.

9.5.2 Neizpaust ID aktivizēšana

1. Nenodarbinātā režīmā spiediet taustiņu , ritiniet  uz punktu **NETWORK SERVICES** (Tīkla pakalpojumi) un spiediet taustiņu  **SELECT** (Izvēlēties), ritiniet  uz **WITHHOLD ID** (Neizpaust ID) un spiediet taustiņu  **SELECT** (Izvēlēties).
2. Spiediet taustiņu  **SELECT** (Izvēlēties), lai piekļūtu punktam **ACTIVATE** (Aktivizēt).
 - *Tīks zvanīts izvēlēta pakalpojuma numuram.*
3. Kad numurs ir izsūtīts, spiediet taustiņu , lai atgrieztos nenodarbinātā režīmā.

3.1 Bāzes stacijas pieslēgšana

1. Novietojiet bāzes staciju centrālā vietā pie telefona līnijas un elektrības rozetes.
2. Pieslēdziet līnijas un strāvas vadu to attiecīgajiem kontaktiem bāzes stacijas aizmugurē, kā parādīts.

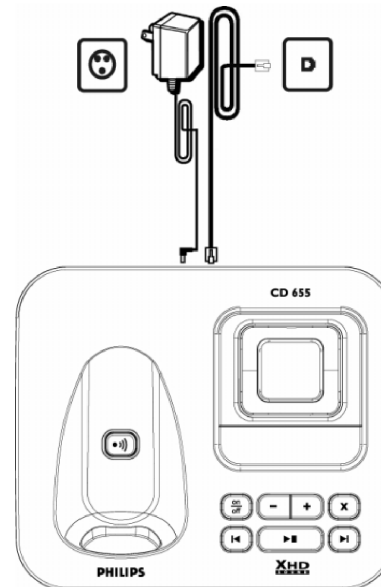

3. Pieslēdziet līnijas vada otru galu pie telefona līnijas kontakta un strāvas vada otru galu pie elektrības rozetes.

Piezīme

Līnijas adapteris var nebūt pieslēgts līnijas vadam. Šajā gadījumā, Jums jāpieslēdz līnijas adapteris līnijas vadam, pirms pieslēgt līnijas vadu līnijas kontaktam.

Uzmanību

Izvairieties no bāzes stacijas novietošanas tuvu lieliem metāla priekšmetiem, kā dokumentu skapji, radiatoru vai elektriskās ierīces. Tas var samazināt uztveršanas un skaņas kvalitāti.

Ēkas ar biežām iekšējām un ārējām sienām var ierobežot signālu pārraidi uz no bāzes.

Uzmanību

Bāzes stacijai nav ieslēgšanas/izslēgšanas slēdža. Strāva tiek padota, kad strāvas adapteris tiek pieslēgts ierīcei un elektriskajam tīklam. Vienīgais veids, kā izslēgt ierīci ir to atvienot no strāvas. Tādēļ, pārliecinieties, ka elektrības kontakts ir viegli pieejams. Strāvas adapterim un telefona līnijas vadam jābūt pieslēgtam pareizi, jo nepareizs savienojums var bojāt ierīci.

Vienmēr lietojiet komplektā iekļauto līnijas vadu. Pretējā gadījumā Jūs varat neiegūt zvanišanas signālu.

3.2 Bāzes stiprināšana pie sienas

Bāze ir veidota, lai to varētu stiprināt pie sienas. Lai piestiprinātu bāze, sekojiet norādījumiem zemāk.

Brīdinājums

Citas stiprināšanas metodes nav ieteicamas un var bojāt precī.

1. Noņemiet kronšteinu bāzes stacijas apakšā.

3 SĀKUMS

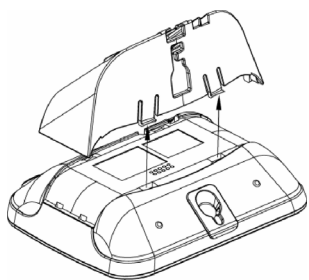

2. Apgrīziet kronšteinu otrādāk un atkal ievietojiet to bāzes stacijas apakšā.

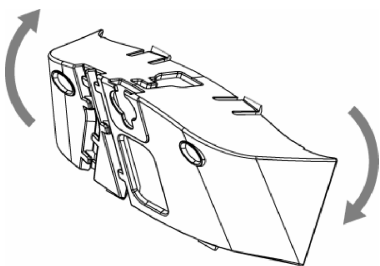

3. Ieskrūvējiet skrūves (nav iekļautas komplektā) sienā.

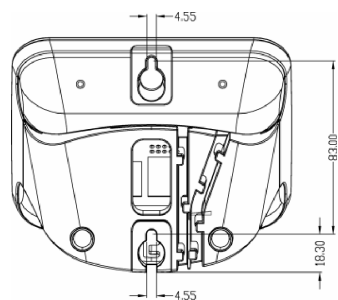

4. Noregulējiet stiprināšanas atveres bāzes apakšā pret skrūvēm sienā.

5. Uzbīdīet bāzi vietā.

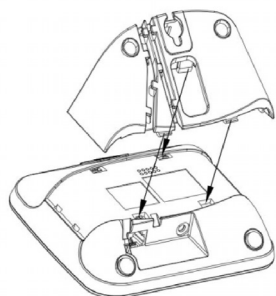

3.3 Uzstādiet Jūsu telefonu

Pirms klausules lietošanas, jātiek uzstādītām un pilnībā uzlādētām baterijām.

3.3.1 Baterijas ievietošana

⚠ Uzmanību

Vienmēr lietojiet AAA pārlādējamās baterijas, kas iekļautas komplektā ar ierīci. Ir bateriju noplūdes iespējamība, ja Jūs lietojat sārnu baterijas vai cita tipa baterijas.

1. Atveriet bateriju nodalījumu.

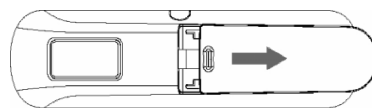

2. Ievietojiet baterijas, ievērojot polaritāti, kā norādīts, un aizveriet bateriju nodalījumu.

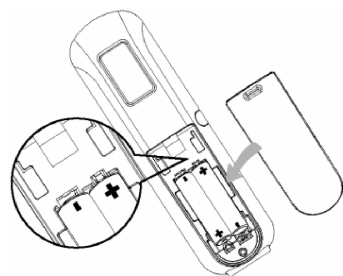









9 TĪKLA PAKALPOJUMI







9.2 Balss pasts

Šī funkcija ļauj zvanītājam atstāt balss ziņojumu, kad Jūs nevarat vai nevēlaties atbildēt uz zvanu. Šīs funkcijas pieejamība ir atkarīga no Jūsu valsts un tīkla operatora. Lai saņemtu balss ziņojumus, parasti ir jāmaksā par zvanu, jo šie ziņojumi tiek saglabāti tīklā, nevis klausulē. Papildus informācijai par šo funkciju sazinieties ar Jūsu tīkla operatoru.

9.2.1 Balss pasta numura iestatīšana









1. Nenodarbinātā režīmā spiediet taustiņu , ritiniet  uz punktu **NETWORK SERVICES** (Tīkla pakalpojumi) un spiediet taustiņu  **SELECT** (Izvēlēties), ritiniet  uz **VOICEMAIL** (Balss pasts) vai **VOICEMAIL 2** (Balss pasts 2) un spiediet taustiņu  **SELECT** (Izvēlēties).
2. Ritiniet  uz punktu **SETTINGS** (Iestatījumi) un spiediet taustiņu  **SELECT** (Izvēlēties).
3. Redīgējiet balss pasta numuru un spiediet taustiņu  **OK**.

9.2.2 Balss pasta aktivizēšana







1. Nenodarbinātā režīmā spiediet taustiņu , ritiniet  uz punktu **NETWORK SERVICES** (Tīkla pakalpojumi) un spiediet taustiņu  **SELECT** (Izvēlēties), ritiniet  uz **VOICEMAIL** (Balss pasts) vai **VOICEMAIL 2** (Balss pasts 2) un spiediet taustiņu  **SELECT** (Izvēlēties).
2. Spiediet taustiņu  **SELECT** (Izvēlēties), lai piekļūtu punktam **CALL** (Zvanīt).
 - *Tīks zvanīts izvēlētā pakalpojuma numuram.*
3. Kad numurs ir izsūtīts, spiediet taustiņu , lai atgrieztos nenodarbinātā režīmā.

9.3 Atzvans

9.3.1 Atzvana iestatīšana









1. Nenodarbinātā režīmā spiediet taustiņu , ritiniet  uz punktu **NETWORK SERVICES** (Tīkla pakalpojumi) un spiediet taustiņu  **SELECT** (Izvēlēties), ritiniet  uz **CALL RETURN** (Atzvans) un spiediet taustiņu  **SELECT** (Izvēlēties).
2. Ritiniet  uz punktu **SETTINGS** (Iestatījumi) un spiediet taustiņu  **SELECT** (Izvēlēties).
3. Ievadiet atzvanam nepieciešamo numuru un spiediet taustiņu  **OK**.

9.3.2 Atzvana aktivizēšana

1. Nenodarbinātā režīmā spiediet taustiņu , ritiniet  uz punktu **NETWORK SERVICES** (Tīkla pakalpojumi) un spiediet taustiņu  **SELECT** (Izvēlēties), ritiniet  uz **CALL RETURN** (Atzvans) un spiediet taustiņu  **SELECT** (Izvēlēties).
2. Spiediet taustiņu  **SELECT** (Izvēlēties), lai piekļūtu punktam **CALL** (Zvanīt).
 - *Tīks zvanīts izvēlētā pakalpojuma numuram.*
3. Kad numurs ir izsūtīts, spiediet taustiņu , lai atgrieztos nenodarbinātā režīmā.

9.4 Atzvana atcelšana

9.4.1 Atzvana atcelšanas iestatīšana

1. Nenodarbinātā režīmā spiediet taustiņu , ritiniet  uz punktu **NETWORK SERVICES** (Tīkla pakalpojumi) un spiediet taustiņu  **SELECT** (Izvēlēties), ritiniet  uz **CANCEL CALL BACK** (Atcelt atzvanu) un spiediet taustiņu  **SELECT** (Izvēlēties).
2. Ritiniet  uz punktu **SETTINGS** (Iestatījumi) un spiediet taustiņu  **SELECT** (Izvēlēties).
3. Ievadiet atzvana atcelšanai nepieciešamo numuru un spiediet taustiņu  **OK**.

9 TĪKLA PAKALPOJUMI

Šī izvēlne sniedz dažu tīkla pakalpojumu, kas ir atkarīgi no valsts/abonēšanas, ērtu piekļuvi, aktivizēšanu vai atslēgšanu. Papildus informācijai par šiem pakalpojumiem, sazinieties ar Jūsu tīkla operatoru.

Noklusētajiem numuriem un vērtībām, kas ir iepriekš iestatītas Jūsu telefonā, jābūt vislabāk piemērotām Jūsu valsts tīklam, tādēļ Jums nevajadzētu tās mainīt.







9.1 Zvanu pāradresācija

Ir pieejamas 3 zvanu pāradresācijas iespējas: Beznosacījumu zvanu pāradresācija, Kad aizņemts vai Kad neatbild.









9.1.1 Zvanu pāradresācijas aktivizēšana

Piezīme









Kad šī funkcija ir aktivizēta, atkarībā no iestatītās pāradresācijas iespējas, Jūsu ienākošie zvani tiks pāradresēti uz Jūsu izvēlētu numuru.

1. Nenodarbinātā režīmā spiediet taustiņu , ritiniet  uz punktu **NETWORK SERVICES** (Tīkla pakalpojumi) un spiediet taustiņu  **SELECT** (Izvēlēties).
2. Ritiniet  uz zvanu pāradresācijas iespējas tipu, kuru vēlaties iestatīt (**CALL FORWARD** (Zvana pāradresācija)/**CALL FWD BUSY** (Pāradresācija, kad aizņemts)/**CALL FWD UNANSW.** (Pāradresācija, ja neatbild)) un spiediet taustiņu  **SELECT** (Izvēlēties).
3. Ievadiet numuru, uz kuru vēlaties pāradresēt zvanus, un spiediet taustiņu  **OK**.
 - *Tiks izsūtīts attiecīgā pakalpojuma numurs.*
4. Kad numurs ir izsūtīts, spiediet taustiņu , lai atgrieztos nenodarbinātā režīmā.

9.1.2 Zvanu pāradresācijas atcelšana

1. Nenodarbinātā režīmā spiediet taustiņu , ritiniet  uz punktu **NETWORK SERVICES** (Tīkla pakalpojumi) un spiediet taustiņu  **SELECT** (Izvēlēties).
2. Ritiniet  uz zvanu pāradresācijas iespējas tipu, kuru vēlaties iestatīt (**CALL FORWARD** (Zvana pāradresācija)/**CALL FWD BUSY** (Pāradresācija, kad aizņemts)/**CALL FWD UNANSW.** (Pāradresācija, ja neatbild)) un spiediet taustiņu  **SELECT** (Izvēlēties).
3. Ritiniet  uz punktu **DEACTIVATE** (Atcelt) un spiediet taustiņu  **SELECT** (Izvēlēties), lai apstiprinātu.
 - *Tiks izsūtīts attiecīgā pakalpojuma numurs.*
4. Kad numurs ir izsūtīts, spiediet taustiņu , lai atgrieztos nenodarbinātā režīmā.

9.1.3 Kodu maiņa



1. Nenodarbinātā režīmā spiediet taustiņu , ritiniet  uz punktu **NETWORK SERVICES** (Tīkla pakalpojumi) un spiediet taustiņu  **SELECT** (Izvēlēties).
2. Ritiniet  uz zvanu pāradresācijas iespējas tipu, kuru vēlaties iestatīt (**CALL FORWARD** (Zvana pāradresācija)/**CALL FWD BUSY** (Pāradresācija, kad aizņemts)/**CALL FWD UNANSW.** (Pāradresācija, ja neatbild)) un spiediet taustiņu  **SELECT** (Izvēlēties).
3. Ritiniet  uz punktu **CHANGE CODES** (Mainīt kodus) un spiediet taustiņu  **SELECT** (Izvēlēties), lai apstiprinātu.
4. Spiediet taustiņu  **OK**, lai apstiprinātu.

3 SĀKUMS

3.3.2 Baterijas lādēšana

Uzmanību

Pirms pirmās lietošanas, klausule jālādē vismaz 24 stundas. Kad baterijas uzlādes līmenis kļūst zems, zema uzlādes līmeņa sensors brīdina Jūs ar skaņas signālu un mirkšķinošos baterijas ikonu. Ja Baterijas uzlādes līmenis kļūst pavisam zems, telefons automātiski izslēdzas īsi pēc brīdinājuma un neviena notiekošā funkcija netiks saglabāta.

1. Novietojiet klausuli uz bāzes stacijas lādēšanas statīva. Ja klausule ir novietota pareizi, atskan pikstiens.
2. Lādēšanas laikā baterijas ikona  mirkšķinās.
3. Kad klausule ir pilnībā uzlādēta, baterijas ikona  vairs nemirkšķinās, bet deg.

Piezīme

Optimāls baterijas mūžs tiek sasniegts pēc 3 pilnas uzlādes (vairāk kā 15 stundas) un izlādes cikliem, kas nodrošina aptuveni 12 stundas runāšanas laika un 150 stundas gaidīšanas režīmā.

3.4 Sveiciena režīms

Piezīme

Atkarībā no Jūsu valsts, Sveiciena ekrāns var neparādīties. Šajā gadījumā Jums nav jāizvēlas Jūsu valsts/operatora/valodas iestatījumi.

Gadījumā, ja sveiciena ekrāns parādās ekrānā, pirms Jūs lietojat Jūsu klausuli pirmo reizi, Jums tā jākonfigurē saskaņā ar valsti, kurā tā tiek lietota.

Pēc dažu minūšu lādēšanas, displejā parādās vārds SVEICIENS dažādās valodās. Sekojiet šiem soļiem, lai konfigurētu Jūsu telefonu:

1. Ritiniet , lai atrastu vārdu **WELCOME** (SVEICIENS) Jums vajadzīgajā valodā, un spiediet taustiņu  **SELECT**, lai apstiprinātu Jūsu izvēli.
2. Ritiniet , lai atrastu Jūsu valsti.
3. Spiediet  **SELECT**, lai apstiprinātu izvēli.
4. Spiediet , lai atrastu Jūsu operatoru (ja nepieciešams).
5. Vēlreiz spiediet taustiņu  **SELECT**, lai apstiprinātu Jūsu izvēli.
 - *Tiks automātiski konfigurēti noklusētie līnijas iestatījumi un izvēlnes valoda izvēlētajai valstij.*

- *Lai iestatītu datumu/laiku, skatīt "Datuma un Laika iestatīšana", 28.lpp.*
- *Jūsu Telefons tagad ir gatavs lietošanai.*

Piezīme



Jūs varat veikt izejošos zvanus un saņemt ienākošos zvanus, nedefinējot Jūsu valsti. Sveiciena režīms parādīsies atkārtoti pēc zvana.

Padoms

Jūs varat mainīt Jūsu valsts iestatījumus jebkurā laikā pēc pirmās konfigurācijas. (skatīt "Valsts Izvēle", nodaļā 8.8.)

Ja 15 sekundes netiek nospiests neviens taustiņš, klausule automātiski atgriezīsies nenodarbinātā režīmā. Tā automātiski atgriezīsies nenodarbinātā režīmā arī tad, ja klausule tiks novietota uz bāzes stacijas.

3.5 Izvēlnes struktūra

Tabula zemāk apraksta Jūsu telefona izvēlnes koku. Nenodarbinātā režīmā spiediet taustiņu , lai piekļūtu kalvenajai izvēlnei. Spiediet navigācijas taustiņus , lai pārvietotos pa izvēlnēm, un spiediet kreiso miksto taustiņu , lai piekļūtu katrai no iespējām.

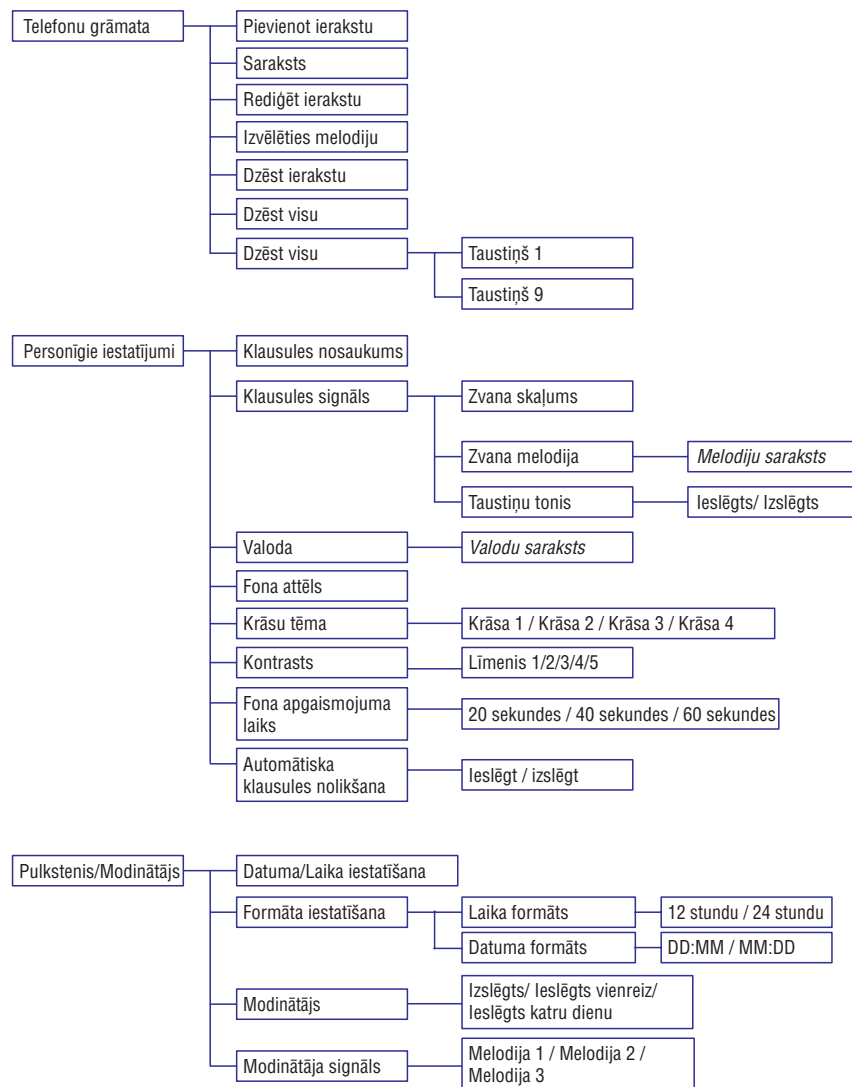

ⓘ Piezīme





Ja netiek ievadīts uztveramais numurs (tukšs), piedēkļa numurs tiks automātiski pievienots uzspiestajam numuram, kad tiek nospiests taustiņš .

Numuriem, kas sākas ar *,# vai pauzi (P), piedēkļa numurs netiks pievienots, kad tiek nospiests taustiņš .

8.12 Atkārtotas zvanīšanas laika maiņa

Atkārtotas zvanīšanas laiks (vai zvana atlikšana) ir laiks, pēc kura līnija tiek atvienota, kad Jūs nospiežat taustiņu . To var iestatīt uz īsu, vidēju vai garu. Noklusētajai atkārtotas zvanīšanas laika vērtībai būtu vislabāk jāatbilst Jūsu valsts tiklam, tādēļ Jums to nevajadzētu mainīt.





ⓘ Piezīme



Šis iestatījums ir noderīgs, lietojot tīkla pakalpojumus. Dažu pakalpojumu lietošana, kam tiek piekļūts ar [ + ], [ + ] (zvana gaidīšana, pāradresācija...) ir atkarīgi no Jūsu atkārtotas zvanīšanas laika iestatījuma. Papildus informācijai par šo funkciju, sazinieties ar Jūsu tīkla operatoru.

1. Nenodarbinātā režīmā spiediet taustiņu , ritiniet  uz punktu **ADVANC.SETTINGS** (Papildus iestatījumi) un spiediet taustiņu  **SELECT** (Izvēlēties), ritiniet  uz punktu **RECALL TIME** (Atkārtotas zvanīšanas laiks) un spiediet taustiņu  **SELECT** (Izvēlēties).
2. Ritiniet  uz **SHORT** (Īss), **MEDIUM** (Vidējs) vai **LONG** (Garš) un spiediet taustiņu  **SELECT** (Izvēlēties), lai apstiprinātu.
 - Tiek atskaņots apstiprinājuma signāls un ekrāns atgriežas iepriekšējā izvēlnē.

8.13 Zvanīšanas režīma maiņa (atkarīga no valsts)

Zvanīšanas režīma noklusētā vērtība, kas ir iestatīta Jūsu klausulē, ir vislabāk piemērota Jūsu valsts tiklam, tādēļ Jums to nevajadzētu mainīt.





1. Nenodarbinātā režīmā spiediet taustiņu , ritiniet  uz punktu **ADVANC.SETTINGS** (Papildus iestatījumi) un spiediet taustiņu  **SELECT** (Izvēlēties), ritiniet  uz punktu **DIAL MODE** (Zvanīšanas režīms) un spiediet taustiņu  **SELECT** (Izvēlēties).

2. Ritiniet  uz **TONE** (Toņu) vai **PULSE** (Impulsu) un spiediet taustiņu  **SELECT** (Izvēlēties), lai apstiprinātu.

- Tiek atskaņots apstiprinājuma signāls un ekrāns atgriežas iepriekšējā izvēlnē.

8.14 Pirmā signāla iestatīšana

Kad šī funkcija ir izslēgta, balss zvana pirmais signāls netiks atskaņots. Tas ir noderīgi valstīs, kur zvanītāja līnijas identifikācija tiek nosūtīta pēc pirmā signāla. Attiecīgi, telefoni mājā nezvanīs, ja atnāks ziņojums.

1. Nenodarbinātā režīmā spiediet taustiņu , ritiniet  uz punktu **ADVANC.SETTINGS** (Papildus iestatījumi) un spiediet taustiņu  **SELECT** (Izvēlēties), ritiniet  uz punktu **FIRST RING** (Pirmais signāls) un spiediet taustiņu  **SELECT** (Izvēlēties).
2. Ritiniet  uz **ON** (Ieslēgt) vai **OFF** (Izslēgt) un spiediet taustiņu  **SELECT** (Izvēlēties), lai apstiprinātu.
 - Tiek atskaņots apstiprinājuma signāls un ekrāns atgriežas iepriekšējā izvēlnē.

8.10 Noklusētie iestatījumi

Zvana skaļums	MEDIUM (Vidējs)
Zvana melodija	RING 1
Austiņas skaļums	VOLUME 3
Skaļruņa skaļums	VOLUME 3
Fona attēls	
Taustiņu toni	Ieslēgti
Kontrasts	LEVEL 2
Fona apgaismojuma laiks	20s
Automātiska klausules nolikšana	Ieslēgta
Modinātājs	Izslēgts
Zvanu liegums	Izslēgts
Vienkāršā zvanišana	Izslēgta
SMS saņemšana	Ieslēgta
Klausules nosaukums	PHILIPS
Datums/Laiks	01/01; 00:00
Galvenais PIN	0000
XHD skaņas režīms	Ieslēgts
Konference	Ieslēgta

Automātiskais atbildētājs

Atbildes režīms	Atbildēt un Ierakstīt
Signālu skaits pirms atbildes	5
Izejošie ziņojumi	Iepriekš noteiktais režīmam Atbildi & Ieraksti
Klausules klausīšanās	Izslēgta
Bāzes skaļrunis	Līmenis 5
Tālvadības piekļuve	Izslēgta







8.11 Automātiska piedēkļa iestatīšana

Šī funkcija ļauj Jums definēt piedēkļa numuru, ko pievienot numura sākumā, ja numurs tiek uzspiests pirms zvanišanas (skatīt "Zvanišana, iepriekš uzspiežot numuru", 17.lpp.). Jūs varat lietot šo funkciju arī lai uztvertu noteiktus ciparus numura sākumā un aizvietotu tos ar citiem cipariem.

Jūs varat ievadīt ne vairāk kā 5 ciparus, ko uztvert, un 10 ciparus automātiskam piedēklim.

ⓘ Piezīme

CD655 lietošana nevar tikt garantēta ar visu tipu PABX.

- Nenodarbinātā režīmā spiediet taustiņu , ritiniet  uz punktu **ADVANC. SETTINGS** (Papildus iestatījumi) un spiediet taustiņu  **SELECT** (Izvēlēties), ritiniet  uz punktu **AUTO PREFIX** (Automātisks piedēklis) un spiediet taustiņu  **SELECT** (Izvēlēties).
- Ekrānā parādās punkts **DETECT DIGIT** (Uztvert ciparu).
 - Pēdējais saglabātais meklējamais numurs tiek parādīts (ja tāds ir).*
- Ievadiet uztveramo numuru (ne vairāk kā 5 cipari) un spiediet taustiņu  **OK**, lai apstiprinātu.
- Ekrānā tiek parādīts **PREFIX** (Piedēklis).
 - Pēdējais saglabātais piedēkļa numurs tiek parādīts (ja tāds ir).*
- Ievadiet piedēkļa numuru (ne vairāk kā 14 cipari) un spiediet taustiņu  **OK**, lai apstiprinātu.
 - Tiek atskaņots apstiprinājuma signāls un ekrāns atgriežas iepriekšējā izvēlnē.*

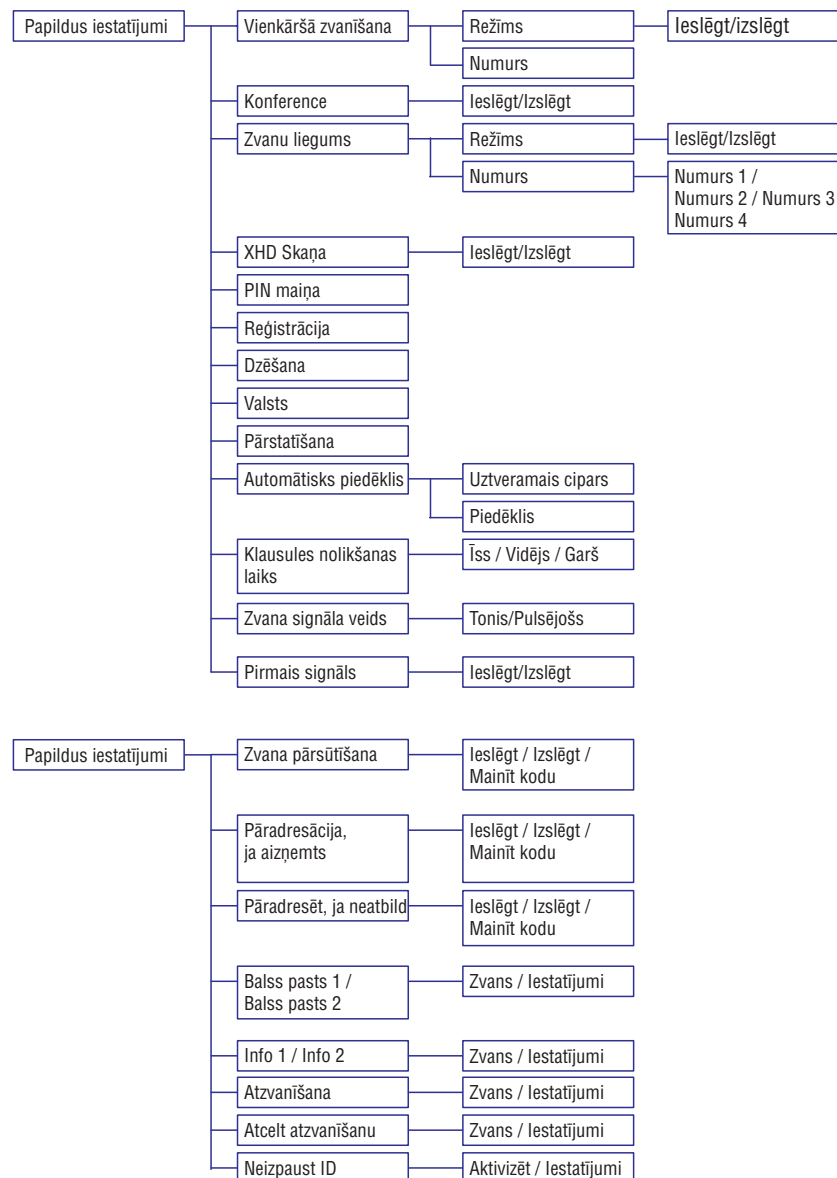



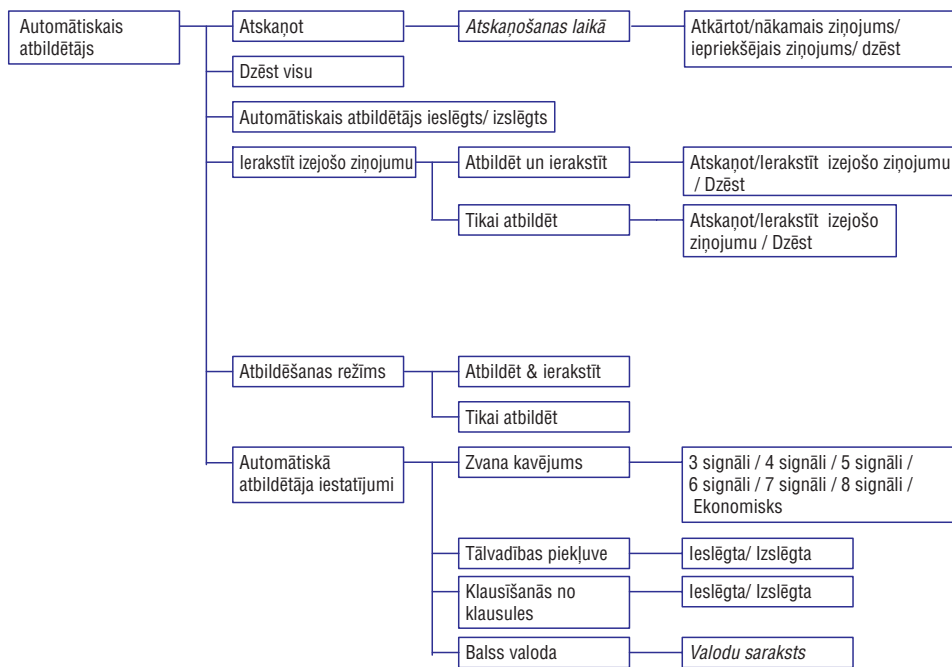

3 DARBĪBAS UZSĀKŠANA





8 PAPILDUS IESTATĪJUMI

8.7 Klausules dzēšana

1. Nenodarbinātā režīmā spiediet taustiņu , ritiniet  uz punktu **ADVANC.SETTINGS** (Papildus iestatījumi) un spiediet taustiņu  **SELECT** (Izvēlēties),  ritiniet uz punktu **UNREGISTER** (Atrēģistrēt) un spiediet taustiņu  **SELECT** (Izvēlēties).
2. Ievadiet galveno PIN, kad tas tiek prasīts, un spiediet taustiņu  **OK**, lai apstiprinātu.

Piezīme

Pēc noklusējuma galvenais PIN ir 0000.

3. Ritiniet , lai izvēlētos klausules numuru, ko vēlaties dzēst, un spiediet taustiņu  **SELECT** (Izvēlēties).
 - *Tiek atskaņots apstiprinājuma signāls, lai norādītu par veiksmīgu dzēšanu, un ekrānā parādās indikācija **UNREGISTERED** (Atrēģistrēta).*

Piezīme







Ja 15 sekunžu laikā uz klausules netiek veikta nekāda darbība, dzēšanas procedūra tiks atcelta un klausule atgriezīsies nenodarbinātā režīmā.

Lai dzēstu klausuli, kas nepieder CD650/655 grupai, nepieciešama CD650/655 klausule.

8.8 Valsts izvēle

Šis izvēlnes pieejamība ir atkarīga no Jūsu valsts.

Jūs varat izvēlēties citu valsti kā to, kas izvēlēta SVEICIENA režīmā.

1. Nenodarbinātā režīmā spiediet taustiņu , ritiniet  uz punktu **ADVANC.SETTINGS** (Papildus iestatījumi) un spiediet taustiņu  **SELECT** (Izvēlēties),  ritiniet uz punktu **COUNTRY** (Valsts) un spiediet taustiņu  **SELECT** (Izvēlēties).
2. Ritiniet  uz vajadzīgo valsti un spiediet taustiņu  **OK**, lai apstiprinātu.
 - *Tiek atskaņots apstiprinājuma signāls un ekrāns atgriežas iepriekšējā izvēlnē.*

Piezīme

Kad valsts ir izvēlēta, telefonam automātiski tiks piemēroti izvēlētas valsts noklusētie iestatījumi (piem., Atkārtotas zvanišanas laiks, Zvanišanas režīms, Valoda, utt.).

8.9 Ierīces pārstatīšana







Izmantojot šo funkciju, Jūs varat pārstatīt Jūsu telefonu uz noklusētajiem iestatījumiem.

Brīdinājums

Pie pārstatīšanas, visi Jūsu personīgie iestatījumi, zvanu arhīvs un zvanīto numuru saraksts tiks dzēsti un telefons atjaunos noklusētos iestatījumus. Pēc pārstatīšanas nemainīgi būs tikai telefonu grāmatiņas ieraksti un neatskaņotie ziņojumi Jūsu automātiskajā atbildētājā.

Piezīme







Jums var būt atkārtoti jākonfigurē Jūsu telefons. Tādā gadījumā pēc pārstatīšanas parādīsies SVEICIENA režīms (skatīt nodaļu 3.4).

1. Nenodarbinātā režīmā spiediet taustiņu , ritiniet  uz punktu **ADVANC.SETTINGS** (Papildus iestatījumi) un spiediet taustiņu  **SELECT** (Izvēlēties),  ritiniet uz punktu **RESET** (Pārstatīt) un spiediet taustiņu  **SELECT** (Izvēlēties).
2. Ekrānā parādās jautājums **RESET?** (Pārstatīt?). Spiediet taustiņu  **OK**, lai apstiprinātu.
 - *Tiek atskaņots apstiprinājuma signāls.*
 - *Ierīce ir pārstatīta uz noklusētajiem iestatījumiem (skatīt nodaļu "Noklusētie iestatījumi", 34.lpp).*

8 PAPILDUS IESTATĪJUMI

☰ Piezīme

Noklusētais PIN kods ir 0000. Ja Jūs nomaināt šo PIN kodu, saglabājiet to drošā vietā, kur Jūs to varat atrast. Nepazaudējiet PIN kodu.

1. Nenodarbinātā režīmā spiediet taustiņu , ritiniet  uz punktu **ADVANC.SETTINGS** (Papildus iestatījumi) un spiediet taustiņu  **SELECT** (Izvēlēties), ritiniet  uz punktu **CHANGE PIN** (Mainīt PIN) un spiediet taustiņu  **SELECT** (Izvēlēties).
2. Kad prasīts, ievadiet pašreizējo galveno PIN un spiediet taustiņu  **OK**, lai apstiprinātu.
 - *Ievadītais PIN ekrānā tiks rādīts kā zvaigznītes (•).*
3. Ievadiet jauno PIN un spiediet taustiņu **OK**.
4. Vēlreiz ievadiet jauno PIN un spiediet taustiņu **OK**, lai apstiprinātu PIN nomaiņu.
 - *Tiek atskaņots apstiprinājuma signāls un ekrāns atgriežas iepriekšējā izvēlnē.*

☰ Piezīme

Ja Jūs aizmirstat Jūsu PIN, Jums vajadzēs pārstatīt Jūsu telefonu uz noklusētajiem iestatījumiem. Papildus informācijai, skatīt nākamo nodaļu "Ierīces pārstatīšana".

8.6 Reģistrācija

Ja Jūs vēlaties reģistrēt papildus klausuli, kā arī gadījumā, ja esat nejausi izdzēsuši Jūsu klausuli un vēlaties to atkārtoti pierēģistrēt, sekojiet zemāk aprakstītajiem norādījumiem. Šie norādījumi ir paredzēti CD650/655 klausulēm. Tie var atšķirties, atkarībā no klausules, kuru vēlaties pierēģistrēt. Ja klausulei ir cits ražotājs, skatiet attiecīgās klausules lietošanas pamācību. Papildus klausules jāreģistrē bāzē, pirms tās var lietot. Vienā bāzes stacijā var pierēģistrēt 5 klausules.

Lai reģistrētu vai dzēstu klausules, ir nepieciešams galvenais PIN.

☰ Piezīme





Pēc noklusējuma galvenais PIN ir 0000.

Lai manuāli reģistrētu Jūsu klausuli:

Lai reģistrētu vai dzēstu klausules, ir nepieciešams galvenais PIN.

☰ Piezīme

Pēc noklusējuma galvenais PIN ir 0000.

1. Nospiediet un aptuveni 5 sekundes turiet taustiņu  uz bāzes stacijas. Kad bāze ir gatava pieņemt reģistrāciju, tā atskaņo pīkstieni.
2. Uz klausules spiediet taustiņu , ritiniet  uz punktu **ADVANC.SETTINGS** (Papildus iestatījumi) un spiediet taustiņu  **SELECT** (Izvēlēties), ritiniet uz punktu **REGISTRATION** (Reģistrācija) un spiediet taustiņu  **SELECT** (Izvēlēties).

☰ Piezīme

Ja uz klausules 10 sekunžu laikā nenotiek nekāda darbība, reģistrācijas procedūra tiks atcelta. Ja tā notiek, atkārtojiet soli 1.

3. Ievadiet galveno PIN, kad tas tiek prasīts, un spiediet taustiņu  **OK**, lai apstiprinātu.

☰ Piezīme

Pēc noklusējuma galvenais PIN ir 0000.

4. Ekrānā parādās indikācija **WAITING...** (Gaida...).



☰ Piezīme

Ja noteiktā laikā netiek atrasta bāze, klausule atgriežas nenodarbinātā režīmā.

4 JŪSU TELEFONA LIETOŠANA

4.1 Zvanišana



4.1.1 Zvanišana, iepriekš uzspiežot numuru

1. Uzspiediet numuru (līdz 24 cipari).
2. Spiediet taustiņu  vai .
 - *Notiek zvans.*





* Padoms

Jūs varat ievietot piedēkļa numuru Jūsu zvanītā numura sākumā, papildus informācijai skatīt "Piedēkļa iestatīšana", 34.lpp.

4.1.2 Tiešā zvanišana

1. Spiediet taustiņu  vai , lai aizņemtu līniju.
2. Uzspiediet numuru.
 - *Notiek zvans.*







4.1.3 Zvanišana no atkārtotas zvanīšanas saraksta

1. Nenodarbinātā režīmā spiediet .
2. Ritiniet  uz jebkuru ierakstu atkārtotas zvanīšanas sarakstā.
3. Spiediet taustiņu  vai .
- *Notiek zvans.*

* Padoms

Klausule saglabā pēdējos 20 zvanītos numurus. Pēdējais zvanītais numurs atkārtotas zvanīšanas sarakstā parādīsies pirmais. Ja tas atbilst ierakstam tālrunu grāmatiņā, numura vietā tiks parādīts vārds.





4.1.4 Zvanišana no zvanu saraksta

1. Nenodarbinātā režīmā spiediet .
2. Ritiniet  uz **CALL LIST** (zvanu saraksts), **SMS** vai **ANSWER MACHINE** un spiediet taustiņu  **SELECT**, lai piekļūtu attiecīgajai apakš-izvēlnei.
3. Ritiniet  uz ierakstu zvanīto numuru sarakstā.
4. Spiediet taustiņu  vai .
- *Notiek zvans.*



☰ Piezīme

Lai redzētu zvanītāja numuru vai vārdu Zvanu sarakstā, Jums jābūt pieslēgtam Numura noteicējam. (skatīt "Piekļūšana Zvanu sarakstam", 23.lpp)

4.1.5 Zvanišana no telefonu grāmatas

1. Nenodarbinātā režīmā spiediet .
2. Ritiniet  uz ierakstu telefonu grāmatā.
3. Spiediet taustiņu  vai .
 - *Notiek zvans.*

* Padoms

Ritināšanas vietā , lai pārlūkotu telefonu grāmatas ierakstus, Jūs varat spiest meklējamā vārda pirmā burta attiecīgo ciparu taustiņu. Piemēram, taustiņa  nospiešana, parādīs ierakstus, kas sākas ar A. Taustiņa  nospiešana vēlreiz, parādīs ierakstus, kas sākas ar B, utt.

4.2 Atbilde uz zvanu

Kad telefons zvana, spiediet taustiņu .

- *Zvans tiek savienots.*

☰ Piezīme

Ienākošajiem zvaniem ir prioritāte pār citiem notikumiem. Kad notiek ienākošais zvans, cita notiekošā darbība, kā telefona iestatīšana, pārvietojas uz izvēlni, utt., tiks atcelta.

🔔 Bīstami

Kad ienākošā zvana laikā zvana klausule, neturiet to pārāk tuvu Jūsu ausij, jo zvana toņa skaļums var bojāt Jūsu dzirdi.

4.2.1 Brīvroku atbilde

Kad telefons zvana, spiediet taustiņu .

- *Klausules skaļrunis tiek aktivizēts.*

🔔 Bīstami

Brīvroku aktivizēšana var strauji palielināt skaļumu austiņā uz ļoti augstu līmeni. Pārliecinieties, ka klausule nav pārāk tuvu Jūsu ausij.

4.3 Zvana beigšana

Lai beigtu sarunu, spiediet taustiņu .

- *Zvans beidzas.*

* Padoms

Ja ir aktivizēts automātiskas klausules nolikšanas režīms (Skatīt "Automātiskas klausules nolikšanas ieslēgšana/izslēgšana", 27.lpp.), Jūs varat vienkārši novietot klausuli atpakaļ bāzes stacijā, lai beigtu zvanu. Šī funkcija ir aktivizēta pēc noklusējuma.

☰ Piezīme

Klausules ekrānā aptuveni 5 sekundes tiks rādīts zvana garums.

5 LIETOJIET VAIRĀK NO JŪSU TELEFONA

5.1 Klausules ieslēgšana/izslēgšana

Nospiediet un vairāk kā 3 sekundes turiet taustiņu lai ieslēgtu/izslēgtu klausuli nenodarbinātā režīmā.

5.2 Taustiņu bloķēšana/atbloķēšana

Nospiediet un 2 sekundes turiet taustiņu , lai bloķētu/atbloķētu taustiņus nenodarbinātā režīmā.

5.3 Teksta vai numuru ievadīšana

Kad Jūs izvēlaties lauciņu, kurā varat ievadīt tekstu, Jūs varat ievadīt burtus, kas ir uzdrukāti uz taustiņiem, spiežot attiecīgo taustiņu vienu vai vairākas reizes. Piemēram, lai ievadītu vārdu "PAUL":

1. Spiediet vienreiz: P
2. Spiediet vienreiz: PA
3. Spiediet divreiz: PAU
4. Spiediet trīs reizes: PAUL

Tabula zemāk sniedz Jums simbolu piešķiršanu teksta vai ciparu ievadīšanas laikā:

Taustiņi	Piešķirtie simboli
1	atstarpe 1 @ _ # = < > () & € £ \$ ¥ [] { } ¢ §
2	a b c 2 ã ä å æ
3	d e f 3 è é Δ Φ
4	g h i 4 i Γ
5	j k l 5 Λ
6	m n o 6 ñ ò ö
7	p q r s 7 β Π Θ Σ
8	t u v 8 ù ü
9	w x y z 9 ø Ω Ξ Ψ
0	. 0 , / ; ' ! ; ? ; * + - % \ ^ ~
#	Nospiediet un turiet, lai pārslēgtos starp lielajiem un mazajiem burtiem
*	*

* Padoms

Spiediet BACK (Atpakaļ), lai dzēstu pēdējo ievadīto simbolu.

5.4 Notiekošais zvans

Dažas iespējas ir pieejamas zvana laikā. Pieejamās opcijas ir:

5.4.1 Austiņas skaļuma regulēšana

Zvana laikā spiediet , lai izvēlētos skaļumu no **VOLUME 1** līdz **VOLUME 3**.

5.4.2 Mikrofona izslēgšana/ieslēgšana

Kad mikrofons ir izslēgts, Jūsu sarunas biedrs Jūs nedzird.

1. Zvana laikā spiediet taustiņu , lai izslēgtu mikrofonu.
2. Spiediet taustiņu vēlreiz, lai ieslēgtu mikrofonu.

8 PAPILDUS IESTATĪJUMI

8.3.1 Lai ieslēgtu/izslēgtu zvānu liegumu

1. Nenodarbinātā režīmā spiediet taustiņu , ritiniet uz punktu **ADVANC.SETTINGS** (Papildus iestatījumi) un spiediet taustiņu **SELECT** (Izvēlēties), ritiniet uz punktu **CALL BARRING** (Zvanu liegums) un spiediet taustiņu **SELECT** (Izvēlēties).
2. Ievadiet galveno PIN, kad tas tiek prasīts, un spiediet taustiņu **OK**, lai apstiprinātu.

⊖ Piezīme

Pēc noklusējuma, galvenais PIN ir 0000.

3. Spiediet taustiņu **SELECT** (Izvēlēties), lai piekļūtu punktam **MODE** (Režīms).
4. Ritiniet uz **ON** (Ieslēgt) vai **OFF** (Izslēgt) un spiediet taustiņu **SELECT** (Izvēlēties), lai apstiprinātu.
 - *Tiek atskaņots apstiprinājuma signāls un ekrāns atgriežas iepriekšējā izvēlnē.*

8.3.2 Lai mainītu Zvanu lieguma numuru

1. Nenodarbinātā režīmā spiediet taustiņu , ritiniet uz punktu **ADVANC.SETTINGS** (Papildus iestatījumi) un spiediet taustiņu **SELECT** (Izvēlēties), ritiniet uz punktu **CALL BARRING** (Zvanu liegums) un spiediet taustiņu **SELECT** (Izvēlēties).
2. Ievadiet galveno PIN, kad tas tiek prasīts, un spiediet taustiņu **OK**, lai apstiprinātu.

⊖ Piezīme

Pēc noklusējuma, galvenais PIN ir 0000.

3. Ritiniet uz punktu **NUMBER** (Numurs) un spiediet taustiņu **SELECT** (Izvēlēties).
4. Ritiniet uz **NUMBER 1**, **NUMBER 2**, **NUMBER 3** vai **NUMBER 4** (Numurs 1-4) un spiediet taustiņu **SELECT** (Izvēlēties).
5. Ievadiet lieguma numuru (ne vairāk kā 4 ciparus) un spiediet taustiņu **OK**, lai apstiprinātu.
 - *Tiek atskaņots apstiprinājuma signāls un ekrāns atgriežas iepriekšējā izvēlnē.*

⊖ Piezīme

Ja tiek zvanīts aizliegtajam numuram, savienojums netiks izveidots. Ja tā notiek, telefons atskaņos kļūdas signālu un atgriezīsies nenodarbinātā režīmā.

8.4 XHD Skaņas režīma ieslēgšana/izslēgšana

XHD SKAŅAS režīms ir ekskluzīva funkcija, kas liek Jūsu telefona sarunām izklausīties tāpat kā reālās dzīves sarunām. Kad aktivizēts, **XHD SKAŅAS** režīms ar augstu precizitāti pārraida visas zvana emocijas, it kā sarunas biedrs runātu Jums līdzās.

1. Nenodarbinātā režīmā spiediet taustiņu , ritiniet uz punktu **ADVANC.SETTINGS** (Papildus iestatījumi) un spiediet taustiņu **SELECT** (Izvēlēties), ritiniet uz punktu **XHD SOUND** (XHD skaņa) un spiediet taustiņu **SELECT** (Izvēlēties).
2. Ritiniet uz **ON** (Ieslēgt) vai **OFF** (Izslēgt) un spiediet taustiņu **SELECT** (Izvēlēties), lai apstiprinātu.

* Padoms

Zvana laikā Jūs varat spiest taustiņu **OPTON** (Iespējas) un izvēlēties **XHD ON** (XHD ieslēgt)/**XHD OFF** (XHD izslēgt), lai ieslēgtu vai izslēgtu **XHD SKAŅAS** režīmu.

8.5 Galvenā PIN maiņa

Galvenais PIN tiek lietots, iestatot zvānu liegumu, reģistrējot/dzēšot klausules un piekļūstot automātiskajam atbildētājam no attāluma. Noklusētais PIN ir 0000. Galvenā PIN maksimālais garums ir 4 cipari. Šis PIN tiek lietots arī lai aizsargātu Jūsu klausules iestatījumus. Jūsu klausule pieprasis PIN vienmēr, kad tas būs nepieciešams.









8 PAPILDUS IESTATĪJUMI

8.1 Vienkāršā zvanišana



Kad aktivizēta, Vienkāršā zvana funkcija ļauj Jums zvanīt numuram, nospiežot jebkuru taustiņu uz Jūsu klausules. Šī funkcija ir ļoti noderīga tiešai piekļuvei ārkārtas pakalpojumiem.

Vienkāršās zvanišanas numurs var būt līdz 24 cipariem.







8.1.1 Lai aktivizētu Vienkāršās zvanišanas režīmu

1. Nenodarbinātā režīmā spiediet taustiņu , ritiniet  uz punktu **ADVANC.SETTINGS** (Papildus iestatījumi) un spiediet taustiņu  **SELECT** (Izvēlēties), spiediet taustiņu  **SELECT** (Izvēlēties), lai piekļūtu punktam **EASY CALL** (Vienkāršā zvanišana).
2. Spiediet taustiņu  **SELECT** (Izvēlēties), lai piekļūtu punktam **MODE** (Režīms).
3. Ritiniet  uz punktu **ON** (Izslēgt) un spiediet taustiņu  **SELECT** (Izvēlēties), lai apstiprinātu.
4. Ievadiet Vienkāršā zvana numuru un spiediet taustiņu  **OK**, lai apstiprinātu.
 - *Tiek atskaņots apstiprinājuma signāls.*

8.1.2 Lai izslēgtu Vienkāršās zvanišanas režīmu

1. Nospiediet un turiet taustiņu  (kad Vienkāršās zvanišanas režīms ir iepriekš aktivizēts).
2. Ritiniet  uz punktu **OFF** (Izslēgt) un spiediet taustiņu  **SELECT** (Izvēlēties), lai apstiprinātu.

8.1.3 Lai mainītu Vienkāršās zvanišanas numuru







1. Nenodarbinātā režīmā spiediet taustiņu , ritiniet  uz punktu **ADVANC.SETTINGS** (Papildus iestatījumi) un spiediet taustiņu  **SELECT** (Izvēlēties), spiediet taustiņu  **SELECT** (Izvēlēties), lai piekļūtu punktam **EASY CALL** (Vienkāršā zvanišana).
2. Ritiniet  uz punktu **NUMBER** (Numurs) un spiediet taustiņu  **SELECT** (Izvēlēties).
 - *Tiek parādīts pēdējais saglabātais Vienkāršās zvanišanas numurs (ja tāds ir).*

3. Ievadiet vienkāršās zvanišanas numuru (ne vairāk kā 24 cipari) un spiediet taustiņu  **OK**, lai apstiprinātu.

- *Tiek atskaņots apstiprinājuma signāls un ekrāns atgriežas iepriekšējā izvēlnē.*

8.2 Konferences režīma ieslēgšana/izslēgšana

Kad ir aktivizēts konferences režīms, Jūs varat automātiski uzsākt trīspusīgu konferences zvānu ar otru klausuli, kas reģistrēta Jūsu bāzes stacijā, kad otra klausule aizņem līniju notiekoša ārējā zvana laikā. Pēc noklusējuma šis režīms ir ieslēgts.

1. Nenodarbinātā režīmā spiediet taustiņu , ritiniet  uz punktu **ADVANC.SETTINGS** (Papildus iestatījumi) un spiediet taustiņu  **SELECT** (Izvēlēties), ritiniet  uz punktu **CONFERENCE** (Konference) un spiediet taustiņu  **SELECT** (Izvēlēties).
2. Ritiniet  uz **ON** (Izslēgt) vai **OFF** (Izslēgt) un spiediet taustiņu  **SELECT** (Izvēlēties), lai apstiprinātu.
 - *Tiek atskaņots apstiprinājuma signāls un ekrāns atgriežas iepriekšējā izvēlnē.*

8.3 Zvanu liegums



Zvanu liegums ļauj Jums aizliegt noteiktām klausulēm zvanīt uz numuru, kas sākas ar noteiktiem cipariem. Jūs varat iestatīt 4 dažādus lieguma numurus, kas katrs var sastāvēt no 4 cipariem.

5 LIETOJIET VAIRĀK NO JŪSU TELEFONA

5.4.3 Skaļruņa režīma ieslēgšana/izslēgšana

Bīstami

Brīvroku aktivizēšana var strauji palielināt skaļumu austiņā uz ļoti augstu līmeni. Pārliecinieties, ka klausule nav pārāk tuvu Jūsu ausij.

1. Zvana laikā, spiediet taustiņu , lai aktivizētu skaļruņa režīmu.
2. Spiediet taustiņu  vēlreiz, lai atgrieztos normālā režīmā.

5.4.4 Skaļruņa skaļuma regulēšana

Zvana laikā spiediet , lai izvēlētos skaļumu no **VOLUME 1** līdz **VOLUME 5**.

5.4.5 Otra zvana uzsākšana (atkarīgs no pieslēguma)







Zvana laikā spiediet taustiņu  **OPTION** un izvēlieties **START 2ND CALL** (Uzsākt otru zvanu), lai pārslēgtu pašreizējo zvanu gaidīšanas režīmā un uzsāktu otru ārējo zvanu.

5.4.6 Tālrunu grāmatiņas apskate



Zvana laikā spiediet taustiņu  **OPTION** un izvēlieties **PHONEBOOK** (Tālrunu grāmatiņa), lai piekļūtu un apskatītu tālrunu grāmatiņas ierakstus.

5.4.7 XHD skaņas režīma ieslēgšana/izslēgšana

XHD skaņas režīms ir ekskluzīva funkcija, kas padara Jūsu telefona sarunu skaņu gluži tādu kā reālās dzīves sarunas. Kad aktīvs, XHD skaņas režīms ar augstu precizitāti pārraida visas zvana emocijas, it kā Jūsu sarunu biedrs atrastos Jums blakus.

1. Zvana laikā spiediet taustiņu  **OPTION**, ritiniet  uz **XHD ON** un spiediet taustiņu  **SELECT**, lai aktivizētu.
2. Lai izslēgtu, spiediet taustiņu  **OPTION**, ritiniet  uz **XHD OFF** un spiediet taustiņu  **SELECT**.

5.4.8 Zvana pāradresācija (atkarīga no pieslēguma un valsts)

1. Zvana laikā spiediet taustiņu  **OPTION**, ritiniet  uz **SWITCH CALL** (Pārslēgt zvanu) un spiediet taustiņu  **SELECT**, lai aktivizētu.
 - *Ekrānā parādās indikācija R4.*
2. Ievadiet tālrunu numuru, uz kuru Jūs vēlaties pāradresēt ienākošos zvanus.
 - *Zvans tiek pāradresēts.*

5.5 Zvana gaidīšana

Ja Jums ir pieslēgts Zvana gaidīšanas pakalpojums (Līdzsavienojums), austiņā tiks atskaņots pikstiens, lai informētu Jūs par otru ienākošu zvanu. Jūsu telefonā tiks parādīts arī otra zvanītāja vārds vai numurs, ja Jums ir numura noteicējs. Papildus informācijai par šo pakalpojumu, sazinieties ar Jūsu tīkla operatoru.

5 LIETOJIET VAIRĀK NO JŪSU TELEFONA

Kad Jūs saņemat otru ienākošo zvanu, runājot pa telefonu, spiediet taustiņus + , lai pārslēgtu pašreizējo zvanu gaidīšanas režīmā un atbildētu uz otru zvanu.

VAI

- Spiediet taustiņus + , lai beigtu pašreizējo zvanu un atbildētu uz otru zvanu.

- Spiediet taustiņus + , lai pārslēgtos starp šiem diviem zvaniem.

Augstāk minētās darbības var atšķirties, atkarībā no Jūsu tīkla operatora.

5.6 Numura noteicējs

Numura noteicējs ir īpašs pakalpojums, ko Jūs varat saņemt no Jūsu tīkla operatora. Ja Jums ir pieslēgts numura noteicējs, ienākošā zvana laikā tiks parādīta zvanītāja identitāte (zvanītāja numurs vai vārds). Ja Jums nav pieslēgts šis pakalpojums, vai ja zvanītāja identitāte ir noklusēta, zvanītāja identitāte netiks parādīta. Papildus informācijai par šo pakalpojumu, sazinieties ar Jūsu tīkla operatoru.

5.7 Jūsu telefonu grāmatiņas lietošana

Jūsu telefons var saglabāt līdz 200 telefonu grāmatiņas ierakstus, tai skaitā 10 tiešās piekļuves ierakstus (līdz). Atkarībā no Jūsu valsts, Taustiņš 1 un Taustiņš 2 var būt iestatīti uz Jūsu tīkla operatora attiecīgi balss pasta un informācijas pakalpojuma numuriem. Katram telefonu grāmatiņas ierakstam ir 24 cipari telefona numuram un 14 simboli vārdam.

5.7.1 Pieklūšana telefonu grāmatiņai

1. Spiediet nenodarbinātā režīmā un ritiniet , lai caurskatītu Jūsu telefonu grāmatiņu.
 - *Telefonu grāmatiņas ieraksti tiks sakārtoti alfabētiskā secībā.*
2. Lai apskatītu papildus informāciju par telefonu grāmatiņas ierakstu, ritiniet uz telefonu grāmatiņas ierakstu un spiediet taustiņu **SELECT**.
3. Lai zvanītu numuram no telefonu grāmatiņas, ritiniet uz telefonu grāmatiņas ierakstu un spiediet taustiņu .

* Padoms

Ritināšanas vietā , lai pārlūkotu telefonu grāmatas ierakstus, Jūs varat spiest meklējamā vārda pirmā burta attiecīgo ciparu taustiņu.

Piemēram, taustiņa nospiešana, parādīs ierakstus, kas sākas ar A. Taustiņa nospiešana vēlreiz, parādīs ierakstus, kas sākas ar B, utt.

5.7.2 Kontakta saglabāšana telefonu grāmatiņā

1. Nenodarbinātā režīmā spiediet taustiņu , spiediet taustiņu **SELECT**, lai izvēlētos punktu **PHONEBOOK** (Telefonu grāmatiņa), tad spiediet **SELECT**, lai piekļūtu punktam **NEW ENTRY** (Jauns ieraksts).
2. Ievadiet kontakta vārdu (līdz 14 simboliem) un spiediet **OK**.
3. Ievadiet numuru (līdz 24 cipariem) un spiediet **OK**.
 - *Tiek atskaņots apstiprinājuma signāls.*

* Padoms

Jūs nevarat saglabāt jaunu ierakstu telefonu grāmatiņā, ja atmiņa ir pilna. Šajā gadījumā Jums jādzēš esoši ieraksti, lai atbrīvotu vietu jauniem ierakstiem.

7 PULKSTENĀ UN MODINĀTĀJA IESTATĪJUMI

7.3 Modinātāja iestatīšana

1. Nenodarbinātā režīmā spiediet taustiņu , ritiniet uz punktu **CLOCK & ALARM** (Pulkstenis & Modinātājs) un spiediet taustiņu **OK**, ritiniet uz punktu **ALARM** (Modinātājs) un spiediet taustiņu **SELECT** (Izvēlēties).
2. Ritiniet uz **OFF** (Izslēgt), **ON ONCE** (Ieslēgt vienreiz) vai **ON DAILY** (Ieslēgt katru dienu), ievadiet modinātāja laiku (hh-mm) un spiediet taustiņu , lai izvēlētos A (priekšpusdienu), vai taustiņu , lai izvēlētos P (pēcpusdienu), ja laiks ir 12 stundu formātā. Spiediet taustiņu **OK**, lai apstiprinātu.
 - *Tiek atskaņots apstiprinājuma signāls un ekrāns atgriežas iepriekšējā izvēlnē.*

☰ Piezīme

Kad pienāk modinātāja laiks, modinātāja signāls un modinātāja ikona skanēs/mirkšķināsies tikai vienu minūti. Lai izslēgtu modinātāju, vienkārši spiediet jebkuru taustiņu uz klaušules.









7.4 Modinātāja signāla iestatīšana

1. Nenodarbinātā režīmā spiediet taustiņu , ritiniet uz punktu **CLOCK & ALARM** (Pulkstenis & Modinātājs) un spiediet taustiņu **OK**, ritiniet uz punktu **ALARM TONE** (Modinātāja signāls) un spiediet taustiņu **SELECT** (Izvēlēties).
2. Ritiniet uz **MELODY 1**, **MELODY 2** vai **MELODY 3** (Melodija 1-3) un spiediet taustiņu **SELECT** (Izvēlēties), lai apstiprinātu.
 - *Tiek atskaņots apstiprinājuma signāls un ekrāns atgriežas iepriekšējā izvēlnē.*

7 PULKSTEŅA UN MODINĀTĀJA IESTĀTĪJUMI

Šī funkcija ļauj Jums iestatīt Jūsu telefona datuma, laika un modinātāja iestatījumus. Noklusētais datums un laiks ir attiecīgi 01-01 un 00:00.

7.1 Datuma un laika iestatīšana

1. Nenodarbinātā režīmā spiediet taustiņu , ritiniet  uz punktu **CLOCK & ALARM** (Pulkstenis & Modinātājs) un spiediet taustiņu  **OK**, spiediet taustiņu  **SELECT** (Izvēlēties), lai piekļūtu punktam **SET DATE/TIME** (Iestatīt datumu/laiku).
2. Tiek parādīts pēdējais saglabātais datums. Ievadiet pašreizējo datumu (dd-mm) un spiediet taustiņu  **OK**.
3. Tiek parādīts pēdējais saglabātais laiks. Ievadiet pašreizējo laiku (hh-mm). Spiediet taustiņu , lai izvēlētos A (priekšpusdiena), vai taustiņu , lai izvēlētos P (pēcpusdiena), ja laiks ir 12 stundu formātā. Spiediet taustiņu  **OK**, lai apstiprinātu.
 - *Tiek atskaņots apstiprinājuma signāls.*

Piezīme

Ja datuma/laika lauciņos ir ievadīts nepareizs cipars, tiks atskaņots kļūdas signāls.

Stundas: 00 līdz 12; Minūtes 00 līdz 59

Datums: 01 līdz 31; Mēnesis 01 līdz 12





Brīdinājums



Ja Jūsu telefons ir pieslēgts ISDN līnijai, izmantojot adapteri, datuma un laika iestatījums var tikt pajaunināts pēc katra zvana. Datuma un laika pajaunināšanas iespēja ir atkarīga no tīkla operatora. Pārbaudiet datuma un laika iestatījumus Jūsu ISDN sistēmā vai sazinieties ar Jūsu tīkla operatoru.

7.2 Datuma/laika formāta iestatīšana









Jūs varat iestatīt vēlamo datuma/laika formātu Jūsu telefonā. Noklusētais formāts ir DD-MM un 24 stundas.

7.2.1 Laika formāta iestatīšana

1. Nenodarbinātā režīmā spiediet taustiņu , ritiniet  uz punktu **CLOCK & ALARM** (Pulkstenis & Modinātājs) un spiediet taustiņu  **OK**, ritiniet  uz punktu **SET FORMAT** (Iestatīt formātu) un spiediet taustiņu  **SELECT** (Izvēlēties).











2. Spiediet taustiņu  **OK**, lai piekļūtu punktam **TIME FORMAT** (Laika formāts).
 - *Tiek parādīts pašreizējais formāts.*
3. Ritiniet  , lai izvēlētos laika formātu (**12 HOURS** vai **24 HOURS** (12 vai 24 stundu)), un spiediet taustiņu  **OK**, lai apstiprinātu.
 - *Tiek atskaņots apstiprinājuma signāls un ekrāns atgriežas iepriekšējā izvēlnē.*

7.2.2 Datuma formāta iestatīšana

1. Nenodarbinātā režīmā spiediet taustiņu , ritiniet  uz punktu **CLOCK & ALARM** (Pulkstenis & Modinātājs) un spiediet taustiņu  **OK**, ritiniet  uz punktu **SET FORMAT** (Iestatīt formātu) un spiediet taustiņu  **SELECT** (Izvēlēties).
2. Ritiniet  uz punktu **DATE FORMAT** (Datuma formāts) un spiediet taustiņu  **OK**.
 - *Tiek parādīts pašreizējais formāts.*
3. Ritiniet  , lai izvēlētos datuma formātu (**DD:MM** vai **MM:DD**), un spiediet taustiņu  **OK**, lai apstiprinātu.
 - *Tiek atskaņots apstiprinājuma signāls un ekrāns atgriežas iepriekšējā izvēlnē.*

5 LIETOJIET VAIRĀK NO JŪSU TELEFONA

5.7.3 Telefonu grāmatiņas ieraksta modificēšana









1. Nenodarbinātā režīmā spiediet taustiņu , spiediet taustiņu  **SELECT**, lai izvēlētos punktu **PHONEBOOK** (Telefonu grāmatiņa), ritiniet  uz punktu **EDIT ENTRY** (Rediģēt ierakstu) un spiediet  **SELECT**.
2. Ritiniet  , lai izvēlētos ierakstu, ko rediģēt, un spiediet taustiņu  **SELECT**.
3. Spiediet  **CLEAR** (Dzēst), lai dzēstu burtus pa vienam, ievadiet jaunu vārdu un spiediet  **OK**.
4. Spiediet  **CLEAR** (Dzēst), lai dzēstu ciparus pa vienam, ievadiet jauno numuru un spiediet  **OK**.
 - *Tiek atskaņots apstiprinājuma signāls.*

5.7.4 Melodijas iestatīšana







Izmantojot šo funkciju, Jūs varat personalizēt melodiju, kas tiek atskaņota, ja Jums zvana kāds, kā numurs ir saglabāts telefonu grāmatiņā.

Piezīme





Lai izmantotu šo funkciju, jābūt pieslēgtam numura noteicējam.

1. Nenodarbinātā režīmā spiediet taustiņu , spiediet  taustiņu **SELECT**, lai piekļūtu punktam **PHONEBOOK** (Telefonu grāmatiņa), ritiniet  , lai izvēlētos punktu **SELECT MELODY** (Izvēlēties melodiju) un spiediet taustiņu  **SELECT**.
2. Ritiniet  , lai izvēlētos ierakstu, kuram vēlaties iestatīt melodiju, un spiediet taustiņu  **SELECT**.
3. Spiediet taustiņu  **EDIT** (Rediģēt), lai iestatītu vai mainītu melodiju izvēlētajam kontaktam.
4. Ritiniet  pa melodiju sarakstu un spiediet taustiņu  **SELECT**, lai apstiprinātu.
 - *Tiek atskaņots apstiprinājuma signāls.*



5.7.5 Telefonu grāmatiņas ieraksta dzēšana

1. Nenodarbinātā režīmā spiediet taustiņu , spiediet  taustiņu **SELECT**, lai piekļūtu punktam **PHONEBOOK** (Telefonu grāmatiņa), ritiniet  uz **DELETE ENTRY** (Dzēst ierakstu) un spiediet  **SELECT**.
2. Ritiniet  , lai izvēlētos ierakstu, ko dzēst, un spiediet  **SELECT**.
3. Ekrānā parādās **DELETE?** (Dzēst?). Spiediet  **OK**, lai apstiprinātu dzēšanu.
 - *Tiek atskaņots apstiprinājuma signāls.*

5.7.6 Telefonu grāmatiņas saraksta dzēšana





1. Nenodarbinātā režīmā spiediet taustiņu , spiediet  taustiņu **SELECT**, lai piekļūtu punktam **PHONEBOOK** (Telefonu grāmatiņa), ritiniet  uz **DELETE ALL** (Dzēst visu) un spiediet  **SELECT**.
2. Ekrānā parādās **DELETE?** (Dzēst?). Spiediet  **OK**, lai apstiprinātu dzēšanu.
 - *Tiek atskaņots apstiprinājuma signāls.*

5.7.7 Tiešās piekļuves atmiņa





Jūs varat saglabāt līdz pat 9 tiešās piekļuves atmiņas (taustiņi  līdz ). Nospiediet un turiet taustiņu nenodarbinātā režīmā, lai zvaniņu saglabātajam telefona numuram. Atkarībā no Jūsu valsts, Taustiņš 1 un Taustiņš 2 var būt iestatīti uz Jūsu tīkla operatora attiecīgi balss pasta un informācijas pakalpojuma numuriem.

5 LIETOJIET VAIRĀK NO JŪSU TELEFONA

5.7.7.1 Tiešās piekļuves atmiņas saglabāšana

1. Nenodarbinātā režīmā spiediet taustiņu , spiediet taustiņu **SELECT**, lai piekļūtu punktam **PHONEBOOK** (Telefonu grāmatiņa), ritiniet  uz **DIRECT MEMORY** (Tiešā atmiņa) un spiediet **SELECT**.
2. Ritiniet , lai izvēlētos taustiņu (taustiņi 1 līdz 9), un spiediet **SELECT**.
 - *Tiek parādīts saglabātais numurs (ja tāds ir).*
3. Spiediet **OK**, lai parādītu izvēlnes iespējas.
4. Spiediet **SELECT**, lai atvērtu punktu **EDIT** (Rediģēt).
5. Ritiniet , uz ierakstu, kuru vēlaties saglabāt kā tiešās piekļuves atmiņu un spiediet taustiņu **SELECT**, lai apskatītu detaļas.
6. Spiediet **SELECT**, lai apstiprinātu.
 - *Tiek atskaņots apstiprinājuma signāls.*



5.7.7.2 Tiešās piekļuves atmiņas dzēšana

1. Nenodarbinātā režīmā spiediet taustiņu , spiediet taustiņu **SELECT**, lai piekļūtu punktam **PHONEBOOK** (Telefonu grāmatiņa), ritiniet  uz **DIRECT MEMORY** (Tiešā atmiņa) un spiediet **SELECT**.
2. Ritiniet , lai izvēlētos taustiņu (taustiņi 1 līdz 9), un spiediet **SELECT**.
 - *Tiek parādīts saglabātais numurs (ja tāds ir).*
3. Spiediet **OK**, lai parādītu izvēlnes iespējas.
4. Ritiniet , uz punktu **DELETE** (Dzēst) un spiediet taustiņu **SELECT**.
 - *Tiek atskaņots apstiprinājuma signāls.*

5.8 Atkārtotas zvanišanas saraksta lietošana

Atkārtotas zvanišanas saraksts saglabā līdz 20 pēdējiem zvanītajiem numuriem. Katram ierakstam var parādīt līdz 24 ciparus.



5.8.1 Piekļūšana Atkārtotas zvanišanas sarakstam

1. Nenodarbinātā režīmā spiediet taustiņu  un ritiniet , lai pārlūkotu atkārtotas zvanišanas sarakstu.
 - *Atkārtotas zvanišanas sarakstā pirmais parādīsies pēdējais zvanītais numurs. Ja tas atbilst ierakstam telefonu grāmatiņā, numura vietā tiks parādīts vārds.*

Piezīme

Lai atgrieztos nenodarbinātā režīmā, spiediet taustiņu .

5.8.2 Zvanītā numura saglabāšana telefonu grāmatiņā

1. Nenodarbinātā režīmā spiediet taustiņu , ritiniet , lai izvēlētos ierakstu un spiediet **SELECT**, lai apskatītu detaļas.
2. Spiediet taustiņu  un spiediet **SELECT**, lai atvērtu punktu **SAVE NUMBER** (Saglabāt numuru).
3. Ievadiet kontakta vārdu (līdz 14 simboliem) un spiediet **OK**.
4. Ja nepieciešams, rediģējiet numuru, un spiediet taustiņu **OK**.
 - *Tiek atskaņots apstiprinājuma signāls.*

Piezīme

Spiediet **CLEAR** (Dzēst), lai dzēstu pēdējo ievadīto simbolu.

6 PERSONĪGIE IESTATĪJUMI





2. Ritiniet  uz vajadzīgo valodu un spiediet taustiņu **SELECT** (Izvēlēties), lai apstiprinātu.
 - *Tiek atskaņots apstiprinājuma signāls un ekrāns atgriežas iepriekšējā izvēlnē.*

Padoms

Kad ir iestatīta displeja valoda, visas izvēlnes klausulē pārlēgsies uz izvēlēto valodu. Tomēr, netiks mainīta izejošā ziņojuma valoda uz Jūsu automātiskā atbildētāja.

6.4 Fona attēla iestatīšana

Šī funkcija ļauj Jums izvēlēties fona attēlu, ko rādīt nenodarbinātā režīmā. Jūsu klausulē atrodas 3 fona attēli. Ceturtais fona attēls ir tukšs fona attēls.



1. Nenodarbinātā režīmā spiediet taustiņu , ritiniet  uz punktu **PERSONAL SETTING** (Personīgie iestatījumi) un spiediet taustiņu **SELECT** (Izvēlēties), ritiniet  uz punktu **WALLPAPER** (Fona attēls) un spiediet taustiņu **SELECT** (Izvēlēties).
2. Ritiniet  uz vajadzīgo fona attēlu un spiediet taustiņu **SELECT** (Izvēlēties), lai apstiprinātu.
 - *Tiek atskaņots apstiprinājuma signāls un ekrāns atgriežas iepriekšējā izvēlnē.*

6.5 Krāsu tēmas iestatīšana

1. Nenodarbinātā režīmā spiediet taustiņu , ritiniet  uz punktu **PERSONAL SETTING** (Personīgie iestatījumi) un spiediet taustiņu **SELECT** (Izvēlēties), ritiniet  uz punktu **COLOUR THEME** (Krāsu tēma) un spiediet taustiņu **SELECT** (Izvēlēties).
2. Ritiniet  uz **COLOUR 1**, **COLOUR 2**, **COLOUR 3** vai **COLOUR 4** (Krāsa 1-4) un spiediet taustiņu **SELECT** (Izvēlēties), lai apstiprinātu.
 - *Tiek atskaņots apstiprinājuma signāls.*





6.6 Kontrasta līmeņa iestatīšana

Ir pieejami 5 kontrastu līmeņi (**LEVEL 1**, **LEVEL 2**, **LEVEL 3**, **LEVEL 4** vai **LEVEL 5** (Līmenis 1-5)). Noklusētais kontrasta līmenis ir **LEVEL 2** (Līmenis 2).

1. Nenodarbinātā režīmā spiediet taustiņu , ritiniet  uz punktu **PERSONAL SETTING** (Personīgie iestatījumi) un spiediet taustiņu **SELECT** (Izvēlēties), ritiniet  uz punktu **CONTRAST** (Kontrasts) un spiediet taustiņu **SELECT** (Izvēlēties).

2. Ritiniet  uz vajadzīgo kontrasta līmeni (**LEVEL 1**, **LEVEL 2**, **LEVEL 3**, **LEVEL 4** vai **LEVEL 5** (Līmenis 1-5)) un spiediet taustiņu **SELECT** (Izvēlēties), lai apstiprinātu.
 - *Tiek atskaņots apstiprinājuma signāls un ekrāns atgriežas iepriekšējā izvēlnē.*

6.7 Fona apgaismojuma laika iestatīšana





1. Nenodarbinātā režīmā spiediet taustiņu , ritiniet  uz punktu **PERSONAL SETTING** (Personīgie iestatījumi) un spiediet taustiņu **SELECT** (Izvēlēties), ritiniet  uz punktu **BACKLIGHT TIME** (Fona apgaismojuma laiks) un spiediet taustiņu **SELECT** (Izvēlēties).
2. Ritiniet  uz **20 SECONDS**, **40 SECONDS** vai **60 SECONDS** (20, 40 vai 60 sekundes) un spiediet taustiņu **SELECT** (Izvēlēties), lai apstiprinātu.
 - *Tiek atskaņots apstiprinājuma signāls.*

Piezīme

Pēc noklusējuma, fona apgaismojums paliek ieslēgts 20 sekundes pēc jebkuras darbības, kā ienākošs zvans, taustiņa nospiešana, klausules pacelšana no bāzes stacijas u.tml.

6.8 Automātiskas klausules nolikšanas ieslēgšana/izslēgšana





Šī funkcija ļauj Jums automātiski beigt zvanu, vienkārši noliekot klausuli uz bāzes stacijas. Pēc noklusējuma šī funkcija ir ieslēgta.

1. Nenodarbinātā režīmā spiediet taustiņu , ritiniet  uz punktu **PERSONAL SETTING** (Personīgie iestatījumi) un spiediet taustiņu **SELECT** (Izvēlēties), ritiniet  uz punktu **AUTO HANG-UP** (Automātiska klausules nolikšana) un spiediet taustiņu **SELECT** (Izvēlēties).
2. Ritiniet  uz **ON** (ieslēgt) vai **OFF** (izslēgt) un spiediet taustiņu **OK**, lai apstiprinātu.
 - *Tiek atskaņots apstiprinājuma signāls un ekrāns atgriežas iepriekšējā izvēlnē.*

6 PERSONĪGIE IESTATĪJUMI

6.1 Klausules nosaukuma maiņa

Jūs varat nosaukt klausuli un rādīt klausules nosaukumu nenodarbinātā režīmā. Noklusētais Jūsu klausules nosaukums ir PHILIPS.

1. Nenodarbinātā režīmā spiediet taustiņu , ritiniet  uz punktu **PERSONAL SETTING** (Personīgie iestatījumi) un spiediet taustiņu  **SELECT** (Izvēlēties), tad spiediet vēlreiz taustiņu  **SELECT** (Izvēlēties), lai piekļūtu punktam **HANDSET NAME** (Klausules nosaukums).
2. Rediģējiet klausules nosaukumu (ne vairāk par 14 simboliem) un spiediet taustiņu  **OK**, lai apstiprinātu.
 - *Tiek atskaņots apstiprinājuma signāls un ekrāns atgriežas iepriekšējā izvēlnē.*



6.2 Klausules toni

6.2.1 Zvana skaļuma iestatīšana

Bīstami

Iestatot zvana skaļumu Jūsu telefonam vai kad klausule zvana ienākošā zvana laikā, neturiet klausuli pārāk tuvu Jūsu ausij, jo zvana toņa skaļums var bojāt Jūsu dzirdi.

Ir pieejami 5 zvana toņa līmeņi, tai skaitā kāpiošs zvana skaļums.



1. Nenodarbinātā režīmā spiediet taustiņu , ritiniet  uz punktu **PERSONAL SETTING** (Personīgie iestatījumi) un spiediet taustiņu  **SELECT** (Izvēlēties), ritiniet  uz punktu **HANDSET TONES** (Klausules toni) un spiediet taustiņu  **SELECT** (Izvēlēties). Vēlreiz spiediet taustiņu  **SELECT** (Izvēlēties), lai piekļūtu punktam **RING VOLUME** (Zvana skaļums).
2. Ritiniet  uz vajadzīgo skaļuma līmeni un spiediet taustiņu  **OK**, lai apstiprinātu.
 - *Tiek atskaņots apstiprinājuma signāls un ekrāns atgriežas iepriekšējā izvēlnē.*

Piezīme

Ja zvana signāls ir izslēgts, ekrānā parādīsies  ikona









6.2.2 Zvana melodijas iestatīšana

Jūsu klausulē ir pieejamas 15 polifoniskas zvana melodijas.

1. Nenodarbinātā režīmā spiediet taustiņu , ritiniet  uz punktu **PERSONAL SETTING** (Personīgie iestatījumi) un spiediet taustiņu  **SELECT** (Izvēlēties), ritiniet  uz punktu **HANDSET TONES** (Klausules toni) un spiediet taustiņu  **SELECT** (Izvēlēties). Ritiniet  uz punktu **RING TONE** (Zvana tonis) un spiediet taustiņu  **SELECT** (Izvēlēties).
2. Ritiniet  uz vajadzīgo melodiju, lai to atskaņotu.
3. Spiediet taustiņu  **OK**, lai iestatītu zvana melodiju.
 - *Tiek atskaņots apstiprinājuma signāls un ekrāns atgriežas iepriekšējā izvēlnē.*





6.2.3 Taustiņu signāla ieslēgšana/izslēgšana

Kad tiek nospiests taustiņš, tiek atskaņots pikstiens. Jūs varat ieslēgt vai izslēgt taustiņu pikstienu. Pēc noklusējuma, taustiņu pikstiens ir ieslēgts.

1. Nenodarbinātā režīmā spiediet taustiņu , ritiniet  uz punktu **PERSONAL SETTING** (Personīgie iestatījumi) un spiediet taustiņu  **SELECT** (Izvēlēties), ritiniet  uz punktu **HANDSET TONES** (Klausules toni) un spiediet taustiņu  **SELECT** (Izvēlēties). Ritiniet  uz punktu **KEY BEEP** (Tautiņu pikstiens) un spiediet taustiņu  **SELECT** (Izvēlēties).
2. Ritiniet  uz **ON** (Ieslēgt) vai **OFF** (Izslēgt) un spiediet taustiņu  **OK**, lai apstiprinātu.
 - *Tiek atskaņots apstiprinājuma signāls un ekrāns atgriežas iepriekšējā izvēlnē.*







6.3 Displeja valodas maiņa

Jūsu klausule var atbalstīt dažādas displeja valodas, atkarībā no Jūsu valsts izvēles SVEICIENA režīma laikā.





1. Nenodarbinātā režīmā spiediet taustiņu , ritiniet  uz punktu **PERSONAL SETTING** (Personīgie iestatījumi) un spiediet taustiņu  **SELECT** (Izvēlēties), ritiniet  uz punktu **LANGUAGE** (Valoda) un spiediet taustiņu  **SELECT** (Izvēlēties).

5 LIETOJIET VAIRĀK NO JŪSU TELEFONA

5.8.3 Zvanītā numura dzēšana

1. Nenodarbinātā režīmā spiediet taustiņu , ritiniet  , lai izvēlētos ierakstu.
2. Spiediet , ritiniet  uz punktu **DELETE** (Dzēst) un spiediet  **OK**.
3. Ekrānā tiek parādīts **DELETE?** (Dzēst?). Vēlreiz spiediet  **OK**, lai apstiprinātu dzēšanu.
 - *Tiek atskaņots apstiprinājuma signāls.*

5.8.4 Zvanīto numuru saraksta dzēšana

1. Nenodarbinātā režīmā spiediet taustiņu ,
2. Spiediet taustiņu , ritiniet  uz **DELETE ALL** (Dzēst visu) un spiediet  **OK**.
3. Ekrānā tiek parādīts **DELETE ALL?** (Dzēst visu?). Vēlreiz spiediet  **OK**, lai apstiprinātu dzēšanu.
 - *Tiek atskaņots apstiprinājuma signāls.*



5.9 Zvanu arhīva lietošana

Zvanu arhīvs piedāvā ātru piekļuvi Zvanu sarakstam, SMS un Automātiskā atbildētāja notikumiem. Ja Jums ir pieslēgts numura noteicējs, tiks parādīta zvanītāja identitāte (zvanītāja numurs vai vārds), kā arī zvana datums un laiks. Zvanu saraksts saglabā pēdējos 50 ienākošo zvanu ierakstus. Zvani (neatbildētie un saņemtie) tiek rādīti hronoloģiskā secībā, sākot ar jaunāko. Ja zvanu saraksts ir tukšs, ekrānā parādās indikācija LIST EMPTY (Saraksts tukšs).







Piezīme

Ja zvanītāja identitāte ir noklusēta, kā arī gadījumā, kad tiks nesniegt datuma un laika informāciju, tiks parādīta tikai zvana datuma un laika informācija. Ja Jums nav pieslēgts Numura noteicējs, zvanu sarakstā netiks rādīta nekāda informācija.







5.9.1 Piekļuve zvanu arhīvam

1. Nenodarbinātā režīmā spiediet taustiņu , ritiniet  uz punktiem **CALL LIST** (Zvanu saraksts), **SMS** vai **ANSWER MACHINE** (Automātiskais atbildētājs) un spiediet taustiņu  **SELECT**, lai piekļūtu attiecīgajai apakšizvēlnei.

5.9.2 Zvanu saraksta ieraksta saglabāšana telefonu grāmatiņā







1. Nenodarbinātā režīmā spiediet taustiņu , ritiniet , lai izvēlētos ierakstu. Spiediet taustiņu  **SELECT** (Izvēlēties), lai apskatītu papildus informāciju.
2. Spiediet taustiņu , un tad spiediet taustiņu  **SELECT** (Izvēlēties), lai izvēlētos punktu **SAVE NUMBER** (Saglabāt numuru).
3. Ievadiet kontakta vārdu (līdz 14 simboliem) un spiediet taustiņu  **OK**.
4. Rediģējiet numuru (ja nepieciešams) un spiediet taustiņu  **OK**.
 - *Tiek atskaņots apstiprinājuma signāls.*

5.9.3 Ieraksta dzēšana no zvanu saraksta

1. Nenodarbinātā režīmā spiediet taustiņu , spiediet taustiņu  **SELECT** (Izvēlēties), lai piekļūtu punktam **CALL LIST** (Zvanu saraksts), ritiniet  uz ierakstu zvanu sarakstā un spiediet taustiņu  **OPTION** (Iespējas).
2. Ritiniet  uz punktu **DELETE ENTRY** (Dzēst ierakstu) un spiediet taustiņu  **SELECT** (Izvēlēties).
3. Spiediet taustiņu  **OK**, lai apstiprinātu dzēšanu.
 - *Tiek atskaņots apstiprinājuma signāls.*

5 LIETOJIET VAIRĀK NO JŪSU TELEFONA

5.9.4 Zvanu saraksta dzēšana

1. Nenodarbinātā režīmā spiediet taustiņu , spiediet taustiņu  **SELECT** (Izvēlēties), lai piekļūtu punktam **CALL LIST** (Zvanu saraksts), ritiniet  uz ierakstu zvanu sarakstā un spiediet taustiņu  **OPTION** (Iespējas).
2. Ritiniet  uz punktu **DELETE ALL** (Dzēst visu) un spiediet taustiņu  **SELECT** (Izvēlēties).
3. Ekrānā parādās jautājums **DELETE ALL?** (Dzēst visu?). Spiediet taustiņu  **OK**, lai apstiprinātu dzēšanu.
 - *Tiek atskaņots apstiprinājuma signāls.*

5.10 Iekšējā zvana lietošana

Brīdinājums



Iekšējais zvans un zvana pārsūtīšana ir iespējami tikai tad, ja klausules ir reģistrētas vienā bāzes stacijā.

Šī funkcija ir pieejama tikai tad, ja ir reģistrētas vismaz 2 klausules. Tā ļauj Jums veikt bezmaksas iekšējos zvanus, pārsūtīt ārējos zvanus no vienas klausules uz otru un lietot konferences iespēju.





5.10.1 Iekšējais zvans citai klausulei

Piezīme

Ja klausule nepieder CD650/655 grupai, šī funkcija var nebūt pieejama.

1. Nenodarbinātā režīmā spiediet taustiņu 
 - *Ja ir tikai 2 reģistrētas klausules, iekšējais savienojums tiek izveidots uzreiz.*
2. Ja ir vairāk kā 2 reģistrētas klausules, tiks parādīti iekšējam zvanam pieejamo klausuļu numuri. Ritiniet  uz klausules numuru, kurai vēlaties zvanīt, un spiediet taustiņu  **SELECT** (Izvēlēties).

5.10.2 Ārējā zvana pārsūtīšana uz citu klausuli



1. Zvana laikā nospiediet un turiet taustiņu , lai pārslēgtu ārējo zvanu gaidīšanas režīmā (zvanītājs Jūs vairs nedzird).
 - *Ja ir tikai 2 reģistrētas klausules, iekšējais savienojums tiek izveidots uzreiz.*
2. Ja ir vairāk kā 2 reģistrētas klausules, tiks parādīti iekšējam zvanam pieejamo klausuļu numuri. Ritiniet  uz klausules numuru, kurai vēlaties zvanīt, un spiediet taustiņu  **SELECT** (Izvēlēties).
 - *Izvēlētā klausule zvana.*
3. Spiediet taustiņu  uz otras klausules, lai atbildētu uz iekšējo zvanu, tagad abas klausules var sarunāties savā starpā.
 - *Ir izveidots iekšējais savienojums.*
4. Spiediet taustiņu  uz pirmās klausules, lai pārsūtītu ārējo zvanu uz otru klausuli.
 - *Ārējais zvans ir pārsūtīts.*

Piezīme

Ja otra klausule neatbild, spiediet taustiņu , lai turpinātu ārējo zvanu.

5 LIETOJIET VAIRĀK NO JŪSU TELEFONA

5.10.3 Atbilde uz ārējo zvanu iekšējā zvana laikā

1. Ja iekšējā zvana laikā ienāk ārējs zvans, tiek atskaņots jauna zvana signāls.
2. Lai beigtu iekšējo zvanu un atbildētu uz ārējo zvanu, spiediet taustiņu . Klausule sāks zvanīt. Spiediet taustiņu , lai atbildētu uz ārējo zvanu.
 - *Tiek izveidots savienojums ar ārējo zvanītāju.*

Padoms





Lai pārslēgtu iekšējo zvanu gaidīšanas režīmā un atbildētu uz ienākošo ārējo zvanu, spiediet taustiņu .

5.10.4 Pārslēgšanās starp iekšējo un ārējo zvanu

Lai pārslēgtos starp iekšējo un ārējo zvanu, spiediet taustiņu .

5.10.5 Trīspusīga konferences zvana izveidošana

Konferences zvana funkcija ļauj vienam ārējam zvanītājam sarunāties ar divām klausulēm (iekšējā savienojumā). Trīs personas var runāt vienlaicīgi un nav nepieciešams šādu pakalpojumu pieslēgt.

1. Zvana laikā nospiediet un turiet taustiņu , lai pārslēgtu ārējo zvanu gaidīšanas režīmā (zvanītājs Jūs vairs nedzird).
 - *Ja ir tikai 2 reģistrētas klausules, iekšējais savienojums tiek izveidots uzreiz.*
2. Ja ir vairāk kā 2 reģistrētas klausules, tiks parādīti iekšējam zvanam pieejamo klausuļu numuri. Ritiniet  uz klausules numuru, kurai vēlaties zvanīt, un spiediet taustiņu  **SELECT** (Izvēlēties).
 - *Izvēlētā klausule zvana.*
3. Spiediet taustiņu  uz otras klausules, lai atbildētu uz iekšējo zvanu, tagad abas klausules var sarunāties savā starpā.
 - *Ir izveidots iekšējais savienojums.*
4. Nospiediet un 2 sekundes turiet taustiņu uz pirmās klausules, lai uzsāktu trīspusīgu konferenci.
 - *Kad tiek izveidots konferences zvans, ekrānā tiks parādīts ziņojums **CONFERENCE** (Konference).*

Padoms

Ja ir aktivizēt Konferences režīms (skatīt "Konferences režīma ieslēgšana/izslēgšana", 30.lpp), trīspusīgs konferences zvans tiek izveidots automātiski, ja otra klausule aizņem līniju, kad jau notiek ārējais zvans.

5.11 Klausules meklēšana

Klausules meklēšanas funkcija ļauj Jums atrast pazudušu klausuli, ja tā ir uztveršanas zonā un tajā ir pielādētas baterijas.

1. Spiediet taustiņu  uz bāzes stacijas.
 - *Visas reģistrētās klausules sāk zvanīt.*
2. Kad klausule atrasta, spiediet jebkuru taustiņu uz klausules, lai beigtu meklēšanu.

Piezīme

Ja 30 sekunžu laikā netiek nospiests taustiņš, klausule un bāzes stacija automātiski pārslēgsies nenodarbinātā režīmā.

Padoms

Lai beigtu meklēšanu, vēlreiz spiediet taustiņu  uz bāzes stacijas.