

Регистрируйте свой продукт и получите помощь на
www.philips.com/welcome

HTS2500



PHILIPS

1 Бележки	2
Авторско право	2
Съответствие	2
Предпазител (само за Великобритания)	2
Търговски марки	2
2 Важно	3
Безопасност	3
Грижи за продукта	3
Изхвърляне на стария ви продукт и батерии	4
3 Вашата система за домашно кино	4
Основен уред	4
Дистанционно управление	5
4 Свързване на системата	6
Конектори	6
Свързване към телевизор	6
Свързване на звука от телевизор или други устройства	7
5 Използване на системата	7
Преди да започнете	7
Избор на звук	7
Възпроизвеждане от диск	8
Възпроизвеждане от USB памет	9
Още функции за възпроизвеждане от диск или USB	9
Възпроизвеждане от радио	10
Възпроизвеждане на звук от телевизор или други устройства	10
6 Промяна на настройките	10
Достъп до менюто за настройки	10
Промяна на общите настройки	11
Промяна на аудио настройките	11
Промяна на видео настройките	11
Промяна на настройките за предпочитания	12
7 Актуализиране на софтуера	12
Проверка на версията на софтуера	12
Актуализиране на софтуера от CD-R или USB	12

8 Спецификации на продукта	13
-----------------------------------	----

9 Отстраняване на проблеми	14
-----------------------------------	----

1 Бележки

Авторско право



Бъдете отговорни
Уважавайте авторските права

Този продукт включва технология за защита от копиране, която е защитена с патенти в САЩ и други права върху интелектуална собственост на Rovi Corporation. Реверсивното инженерство и демонтажът са забранени.

Авторско право във Великобритания

Записването и възпроизвеждането на материал може да изисква съгласие. Виж Закона за авторското право от 1956 и Законите за защита на изпълнителите от 1958 до 1972.

Съответствие



Този продукт е в съответствие със съществените изисквания и други приложими разпоредби на Директиви 2006/95/ЕС (Ниско напрежение) и 2004/108/ЕС (Електромагнитна съвместимост).

Предпазител

(само за Великобритания)

Този продукт е снабден с одобрен формован щепсел. Ако се наложи смяна на предпазителя, той трябва да бъде сменен с предпазител, който има същата стойност, като посочената на щепсела (например 10A).

- 1 Махнете капачето на предпазителя и самия предпазител.
- 2 Новият предпазител трябва да е в съответствие с BS 1362 и да носи маркировката за одобрение от ASTA. Ако предпазителят е изгубен, свържете се с вашия дилър, за да потвърдите правилния вид.
- 3 Поставете обратно капачето на предпазителя.



Забележка

- За съответствие с Директивата за електромагнитна съвместимост (2004/108/ЕС), щепселът на този продукт не трябва да се отделя от захранващия кабел.

Търговски марки



Произведено по лиценз на Dolby Laboratories. Dolby и символът с двойно "D" са търговски марки на Dolby Laboratories.



DivX[®], DivX Certified[®] и свързаните с тях лога са регистрирани търговски марки на DivX, Inc и се използват по лиценз.

DivX Ultra[®] сертифициран за възпроизвеждане на DivX[®] видео с разширени функции и премиумно съдържание.

ЗА DIVX ВИДЕО: DivX[®] е цифров видео формат, създаден от DivX, Inc. Това е официално DivX сертифицирано устройство, което възпроизвежда DivX видео. Посетете www.divx.com за повече информация и софтуерни инструменти за конвертиране на вашите файлове в DivX видео формат.

ЗА DIVX ВИДЕО ПРИ ПОИСКВАНЕ: Това DivX[®] сертифицирано устройство трябва да бъде регистрирано, за да може да възпроизвежда DivX видео при поискване (VOD). За да генерирате регистрационния код, намерете DivX VOD раздела в менюто за настройки на вашето устройство. Отидете на vod.divx.com с този код, за да завършите процеса на регистрация и да научите повече за DivX VOD.

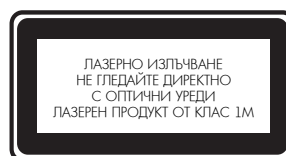

2 Важно

Прочетете и се уверете, че сте разбрали всички инструкции, преди да използвате системата за домашно кино. Ако поради неспазване на инструкциите настъпи повреда, гаранцията не важи.

Безопасност

Риск от токов удар или пожар!

- Никога не излагайте продукта и неговите аксесоари на дъжд или вода. Никога не поставяйте контейнери за течности, като например вази, в близост до продукта. Ако върху или в продукта бъдат разлети течности, незабавно го изключете от контакта. Свържете се с отдела за поддръжка на Philips, за проверка на продукта преди да го използвате отново.
- Никога не поставяйте продукта и неговите аксесоари в близост до открит огън или други източници на топлина, включително пряка слънчева светлина.
- Никога не пъхайте предмети във вентилационните или други отвори на продукта.
- Ако за изключващо средство се използва захранващият щепсел или куплунгът на уреда, средството за изключване трябва да бъде лесно достъпно за използване.
- Изключете продукта от контакта преди гръмотевични бури.
- Когато изключват захранващия кабел, винаги дърпайте щепсела, а не кабела.

Риск от късо съединение или пожар!

- Преди да свържете продукта към контакта, уверете се, че напрежението съответства на стойностите отпечатани на гърба или отдолу на продукта. Никога не свързвайте продукта към контакта ако напрежението е различно.

Риск от нараняване или повреда на системата за домашно кино!

- За продукти, които могат да се монтират на стена, използвайте само включената в комплекта скоба. Поставете скобата на стена, която може да издържи общото тегло на продукта и скобата. Koninklijke Philips Electronics N.V. не поема отговорност за неправилно монтиране на стена, довело до инцидент, нараняване или повреда.
- За високоговорители със стойки, използвайте само включените в комплекта стойки. Прикрепете стойките стабилно към високоговорителите. Поставете сглобените стойки върху равни хоризонтални повърхности, които могат да издържат общото тегло на високоговорителя и стойката.

- За високоговорители със стойки, използвайте само включените в комплекта стойки. Прикрепете стойките стабилно към високоговорителите. Поставете сглобените стойки върху равни хоризонтални повърхности, които могат да издържат общото тегло на високоговорителя и стойката.
- Никога не поставяйте продукта или каквито и да е предмети върху захранващи кабели или друго електрическо оборудване.
- Ако продуктът се транспортира при температура под 5°C, разопаковайте го и изчакайте, докато температурата му се изравни със стайната, преди да го включите в контакта.
- Видимо и невидимо лазерно излъчване при отворен продукт. Избягвайте излагане на лъча.
- Не пипайте оптичните лещи в отделението за диск.

Риск от прегряване!

- Никога не поставяйте продукта и неговите аксесоари в затворено пространство. Винаги оставяйте поне 10 cm свободно място около продукта за вентилация. Погрижете се вентилационните отвори никога да не се закриват от пердета или други предмети.

Риск от замърсяване!

- Не смесвайте батерии (стари и нови или въглеродни и алкални, и т.н.).
- Махнете батериите ако са изтощени или ако дистанционното управление няма да се използва дълго време.
- Батериите съдържат химически вещества и трябва да се изхвърлят правилно.

Грижи за продукта

- Не поставяйте в отделението за дискове предмети, различни от дискове.
- Не поставяйте изкривени или напукани дискове в отделението за дискове.
- Махнете дисковете от отделението за дискове ако няма да използвате продукта дълго време.
- За почистване на продукта използвайте само микрофибърна кърпа.

Изхвърляне на вашия стар продукт и батерии



Вашият продукт е проектиран и произведен с висококачествени материали и компоненти, които могат да бъдат рециклирани и използвани отново.



Когато видите, че върху даден продукт е поставен този символ на зачеркнат контейнер с колелца, това означава, че продуктът е в обхвата на Европейска Директива 2002/96/ЕО.

Моля, информирайте се относно местната система за разделно събиране на електрически и електронни продукти.

Моля, придържайте се към вашите местни правила и не изхвърляйте своя стар продукт с обикновените битови отпадъци.

Правилното изхвърляне на вашия стар продукт помага за предотвратяване на потенциалните негативни последици за околната среда и човешкото здраве.



Вашият продукт съдържа батерии в обхвата на Европейска Директива 2006/66/ЕО, които не могат да се изхвърлят с обикновените битови отпадъци. Моля, информирайте се относно местните правила за разделно събиране на батерии, тъй като правилното изхвърляне помага за предотвратяване на негативните последици за околната среда и човешкото здраве.

3 Вашата система за домашно кино

Поздравления за вашата покупка и добре дошли във Philips! За да се възползвате пълноценно от помощта, която Philips предлага, регистрирайте продукта си на www.philips.com/welcome.

Основен уред

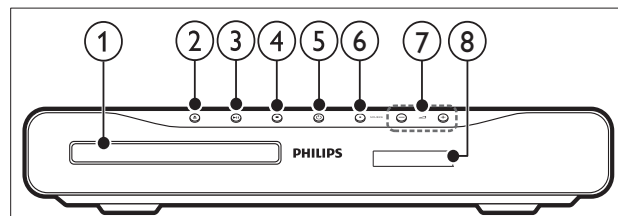

- ① **Отделение за диск**
- ② **▲ (Отваряне/затваряне)**
Отваря/затваря отделението за диск
- ③ **▶|| (Възпроизвеждане/Пауза)**
Започва, спира на пауза или продължава възпроизвеждането.
- ④ **■ (Стоп)**
 - Спира възпроизвеждането.
 - В режим радио изтрива предварително настроената радио станция.
- ⑤ **⏻ (Режим на готовност – Вкл)**
Включва системата за домашно кино или я привежда в режим на готовност
- ⑥ **SOURCE**
Избира аудио/видео източник за системата за домашно кино
- ⑦ **▲ +/-**
Увеличаване или намаляване на звука.
- ⑧ **Дисплей**

Дистанционно управление

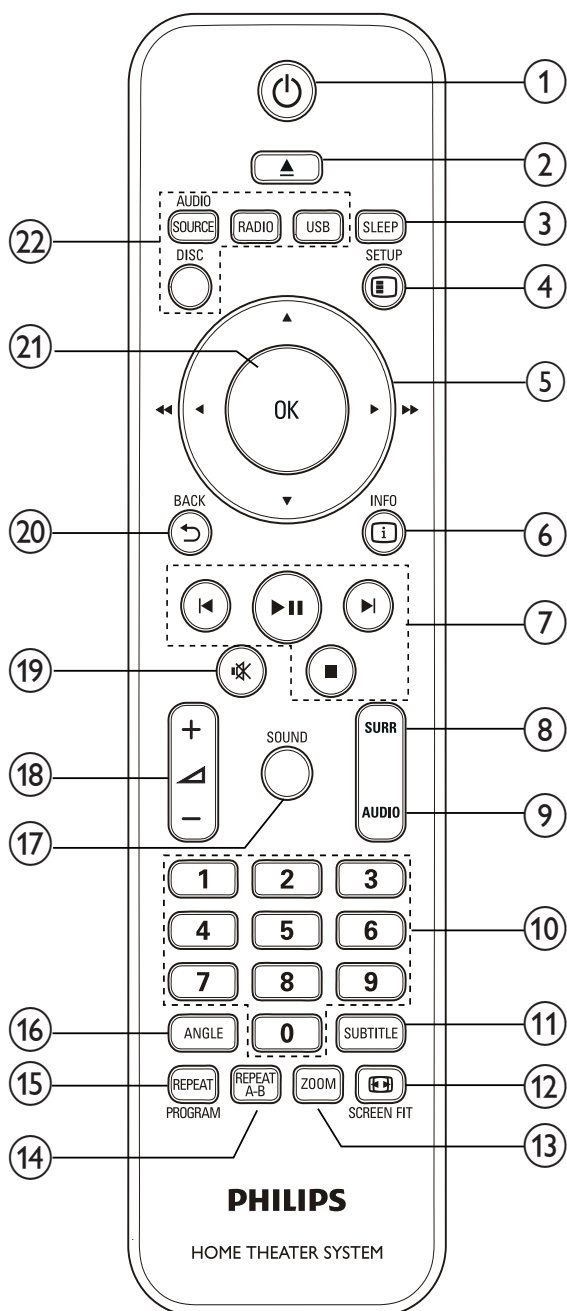

- ① **⏻ (Режим на готовност – Вкл)**
Включва системата за домашно кино или я привежда в режим на готовност
- ② **▲ (Отваряне/затваряне)**
Отваря/затваря отделението за диск
- ③ **SLEEP**
Привежда системата за домашно кино в режим на готовност след избраното време
- ④ **⚙️ SETUP**
- Отваря/затваря менюто за настройки

- ⑤ **▲▼◀▶ (Бутони за навигация)**
- Навигация в менютата
 - В режим радио, натиснете наляво/надясно за превъртане назад/напред.
 - В режим радио, натиснете наляво/надясно за намиране на станция; натиснете нагоре/надолу за фина настройка на честотата.
- ⑥ **ℹ️ INFO**
Показва информация за това, което се възпроизвежда.
- ⑦ **Бутони за възпроизвеждане**
Контрол на възпроизвеждането
- ⑧ **SURR (Звук съраунд)**
Превключване на звук съраунд или стерео звук
- ⑨ **AUDIO**
Избор на език или канал за звука.
- ⑩ **Бутони с цифри**
Избор на позиция за възпроизвеждане
- ⑪ **SUBTITLE**
Избор на език за субтитрите към видеото.
- ⑫ **⏏️ SCREEN FIT**
Напасва формата на картината към екрана на телевизора.
- ⑬ **ZOOM**
Приближаване на видео сцена или снимка.
- ⑭ **REPEAT A-B**
Маркира за повтаряне две точки в рамките на дадена глава или трак, или изключва режима на повтаряне.
- ⑮ **REPEAT / PROGRAM**
- Избор на режим за повтаряне или разбъркано възпроизвеждане.
 - В режим радио, програмиране на радио станции.
- ⑯ **ANGLE**
Показва опции за различни ъгли на камерата.
- ⑰ **SOUND**
Избор на звуков режим.
- ⑱ **⏸️ +/-**
Увеличаване или намаляване на звука.
- ⑲ **🔇 (Mute)**
Спиране или пускане на звука.
- ⑳ **↶️ (Назад)**
Връщане към предишното меню.
- ㉑ **OK**
Потвърждава въвеждане или избор.
- ㉒ **Бутони за източник**
- **AUDIO SOURCE:** Избор на входен аудио източник.
 - **RADIO:** Превключва на FM радио.
 - **USB:** Превключва на USB памет.
 - **DISC:** Превключва на диск.

4 Свързване на системата за домашно кино

Този раздел ви помага да свържете вашата система за домашно кино към телевизор и други устройства. Основните връзки на системата за домашно кино с нейните аксесоари са дадени в ръководството за бърз старт. За изчерпателно интерактивно ръководство вижте www.connectivityguide.philips.com.

Забележка

- За идентификация и данни за захранването погледнете табелката отзад или отдолу на продукта.
- Преди да правите или промените връзки, уверете се, че всички устройства са изключени от контакта.

Конектори

Странични конектори

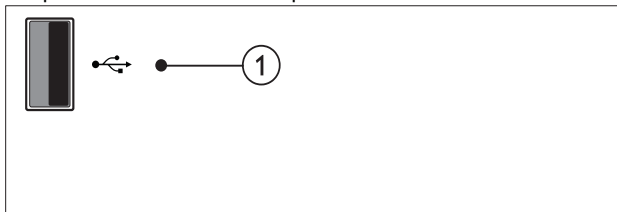

① USB (USB)

Входящо аудио, видео или снимки от USB памет.

Задни конектори

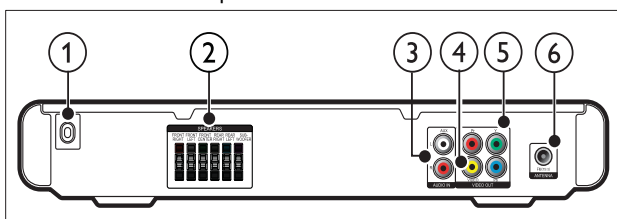

① AC MAINS~

Свързване към захранването.

② SPEAKERS

Свързване към включените в комплекта високоговорители и субуфер.

③ AUDIO IN-AUX

Свързване към аналоговия аудио изход на телевизор или аналогов уред.

④ VIDEO OUT-VIDEO

Свързване към комбинирания видео вход на телевизора.

⑤ VIDEO OUT-Y Pb Pr

Свързване към компонентния видео вход на телевизора.

⑥ FM ANTENNA

Свързване на FM антената за улавяне на радио сигнал.

Свързване към телевизор

Свържете вашата система за домашно кино директно към телевизор чрез някой от следните конектори (от най-висококачествено видео до видео с базово качество):

① Компонентно видео

② Комбинирано видео

Опция 2: Свързване към телевизор чрез YPbPr (компонентно видео)

Забележка

- Кабелът или конекторът за компонентно видео може да е обозначен с **Y Cb Cr** или **YUV**.

(Кабелът не е включен в комплекта)

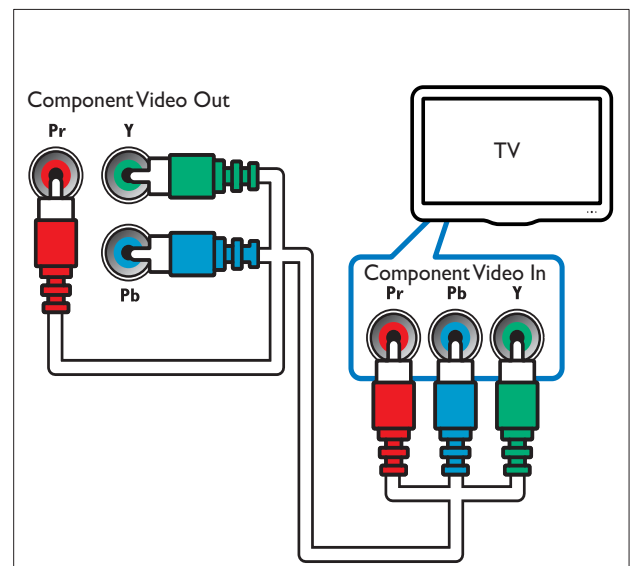

Опция 2: Свързване към телевизор чрез комбинирано видео (CVBS)



Забележка

- Кабелът или конекторът за комбинирано видео може да е обозначен с **AV IN**, **VIDEO IN**, **COMPOSITE** или **BASEBAND**.

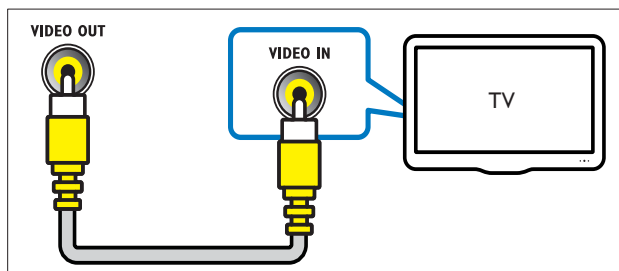

Свързване на звука от телевизор или други устройства

Използвайте вашата система за домашно кино за пускане на звука от телевизор или други устройства, като например приемник за кабелна телевизия.



Полезна информация

- Натиснете **AUDIO SOURCE** няколко пъти, за да изберете аудио изхода за вашата връзка.

(Кабелът не е включен в комплекта)

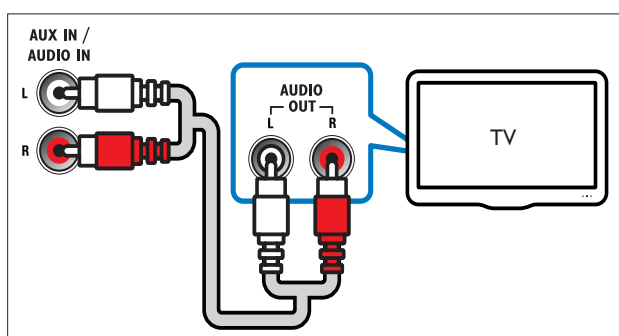

5 Използване на системата за домашно кино

Тази част ще ви помогне да използвате системата за домашно кино за възпроизвеждане на съдържание от най-различни източници.

Преди да започнете

- Направете необходимите връзки и направете настройките, както е описано в ръководството за бърз старт.
- Превключете телевизора на правилния източник за системата за домашно кино.

Избор на звук

Този раздел ви помага да изберете идеалния звук за вашето видео или музика.

Промяна на звуковия режим

Изберете предварително дефиниран звуков режим, подходящ за вашето видео или музика.

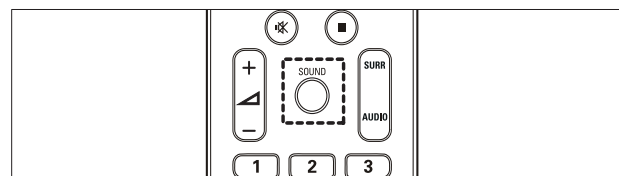

Натиснете **SOUND** няколко пъти за преминаване през наличните звукови режими.

Звуков режим	Описание
ACTION/ ROCK	Усилен нисък и висок честотен диапазон. Идеален за екшън филми и рок или поп музика.
DRAMA/ JAZZ	Чисти средни и високи честоти. Идеален за драма филми и джаз.
CONCERT /CLASSIC	Неутрален звук. Идеален за концерти и класическа музика.
SPORTS	Умерен среден честотен диапазон и съраунд ефекти за ясни вокали и атмосфера на живо спортно събитие.
NIGHT	Динамично контролиран звуков режим, подходящ за гледане на филми през нощта или за ненатрапваща се фонова музика.

Промяна на режима за звук съраунд

Потопете се в звука с режимите за звук съраунд

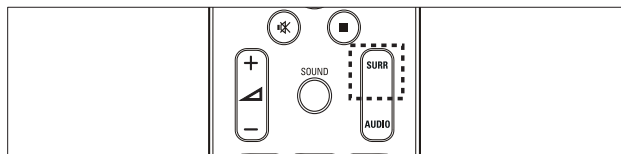

Натиснете SURR няколко пъти за преминаване през наличните съраунд режими.

Опция	Описание
MULTI-CHANNEL	Потапящ многоканален звук за по-пълно преживяване на филма.
STEREO	Двуканален стерео звук. Идеален за слушане на музика.

Възпроизвеждане от диск

Системата за домашно кино може да възпроизвежда най-различни дискове, включително видео, аудио и смесени носители (например CD-R, който съдържа JPEG снимки и MP3 музика).

- 1 Поставете диск в системата за домашно кино.
- 2 Натиснете DISC.
 - ↳ Започва възпроизвеждането от диска или се появява главното му меню.
- 3 Натиснете следните бутони за управление на възпроизвеждането:

Бутон	Действие
Бутони за навигация	Навигация на менютата
OK	Потвърждаване на въвеждане или избор
▶ 	Стартиране, пауза или продължаване
■	Спира възпроизвеждането
◀▶	Преминава към предишния/следващия трак, глава или файл.
◀◀ ▶▶	Превърта назад или напред. Натиснете няколко пъти, за да промените скоростта на превъртане.
ZOOM	Приближаване на сцена или снимка
REPEAT A-B	Маркира за повтаряне две точки в рамките на дадена глава или трак, или изключва режима на повтаряне.
SCREEN FIT	Напасва формата на картината към екрана на телевизора.

Използване на видео опциите

Достъп до няколко полезни функции по време на гледане на видео.

Забележка

- Наличните видео опции зависят от видео източника.

Бутон	Действие
▲ ▼	Бавно търсене назад/напред. Натиснете няколко пъти, за да промените скоростта на търсене. За VCD/SVCD не е налично бавно търсене назад.
AUDIO	Избор на език или канал за звука.
SUBTITLE	Избор на език за субтитрите.
i INFO	Показва информация за това, което се възпроизвежда.
REPEAT	Повтаряне на глава или заглавие.
ANGLE	Показва опции за различен ъгъл на камерата.

Използване на опциите за снимки

Достъп до няколко полезни функции по време на разглеждане на снимки.

Бутон	Действие
▲ ▼	Завърта картината обратно или по часовниковата стрелка
◀ ▶	Преминава към предишната/следващата снимка.
REPEAT	Повтаря един файл в папката или цялата папка. Показва файловете в папката разбъркано.
i INFO	Показва фото албумите в преглед с миниатюри (thumbnails)

Използване на аудио опциите

Достъп до няколко полезни функции по време на възпроизвеждане на аудио.

Бутон	Действие
REPEAT	Повтаря един трак, целия диск или пуска тракoвете разбъркано.

Възпроизвеждане от USB памет

Системата за домашно кино е оборудвана с USB конектор, който ви дава възможност да разглеждате снимки, да слушате музика или да гледате филми от USB памет.

- 1** Свържете USB паметта към системата за домашно кино.
- 2** Натиснете USB.
↳ Появява се браузър за съдържание.
- 3** Изберете файл, след което натиснете ОК.
- 4** Натиснете бутоните за възпроизвеждане, за да контролирате възпроизвеждането (виж "Възпроизвеждане от диск" на стр. 8).



Забележка



- Ако USB паметта не се вметва в конектора, използвайте USB удължител.
- Системата за домашно кино не поддържа цифрови фотоапарати, които се нуждаят от компютърна програма за показване на снимки.
- USB паметта трябва да бъде FAT или DOS форматирана и съвместима с Mass Storage Class.

Още функции за възпроизвеждане от диск или USB

За възпроизвеждането на видео или снимки от диск или USB памет има на разположение няколко експертни функции.

Пускане на музикално слайдшоу

Възпроизвеждане на музика и снимки едновременно за създаване на музикално слайдшоу. Файловете трябва да са на един и същ диск или USB памет.

- 1** Пуснете песен.
- 2** Изберете снимка и натиснете ОК, за да стартирате слайдшоуто.
- 3** Натиснете , за да спрете слайдшоуто.
- 4** Натиснете  отново, за да спрете музиката.

Бързо прескачане към конкретно време

Бързо прескачане към конкретна част на видеото чрез въвеждане времето на сцената.

- 1** Докато върви видеото, натиснете  INFO.
- 2** Натиснете бутоните за навигация и ОК, за да изберете:
 - [TT Time]: Време на заглавието.
 - [Ch Time]: Време на главата.
 - [Disc Time]: Време на диска.
 - [Track Time]: Време на трака.
- 3** Въведете времето на сцената и натиснете ОК.

Възпроизвеждане от радио

Системата за домашно кино може да запазва до 40 радио станции.

- 1 Проверете дали FM антената е свързана.
- 2 Натиснете RADIO.
 - ↳ Ако не сте настроили радио станции, на дисплея се появява "AUTO INSTALL...PRESS PLAY". Натиснете ►||.
- 3 Натиснете следните бутони, за да контролирате възпроизвеждането:

Бутон	Действие
◀ ▶	Избор на настроена радио станция.
◀▶▶▶	Търсене на радио станция.
▲▼	Фина настройка на радио честотата.
■	Натиснете и задръжте, за да изтриете настроената радио станция. Натиснете, за да спрете инсталирането на радио станциите.
	Ръчен: Натиснете за влизане в режим на програмиране. Натиснете пак за да запазите радио станцията. Автоматичен: Задръжте за 5 секунди за преинсталиране на станциите.

Забележка

- AM и цифрово радио не се поддържат.
- Ако не бъде засечен стерео сигнал или ако бъдат открити по-малко от пет станции, системата ви приканва да инсталирате радио станциите отново.
- За най-добър сигнал поставете антената далеч от телевизора или други източници на излъчване.

Възпроизвеждане на звук от телевизор или други устройства

Натиснете AUDIO SOURCE няколко пъти, за да изберете аудио изхода на свързаното устройство.

6 Промяна на настройките





Този раздел ви помага да промените настройките на вашата система за домашно кино.



Внимание

- Повечето от настройките вече са конфигурирани с най-добрата стойност за системата за домашно кино. Освен ако нямате конкретна причина да промените дадена настройка, е най-добре е да я оставите както е зададена по подразбиране.

Достъп до менюто за настройки

- 1 Натиснете .
 - ↳ Появява се следното меню.

Символ	Описание
	[Общи настройки]
	[Аудио настройки]
	[Видео настройки]
	[Настройки на предпочитанията]

- 2 Изберете меню за настройки, след което натиснете OK.
Вижте следващите раздели за информация относно това как да промените настройките на вашата система за домашно кино.
- 4 Натиснете , за да се върнете към предишното меню, или натиснете , за да излезете.

Забележка

- Не можете да промените настройка, която е в сиво.

Промяна на общите настройки

- 1 Натиснете .
- 2 Изберете [General Setup], след което натиснете ОК.
- 3 Изберете и регулирайте следните настройки:
 - [OSD Language]: Избор на език за менютата на дисплея.
 - [Screen Saver]: Активира или деактивира скрийнсейвъра. Ако е активиран, екранът преминава в пасивен режим след 10 минути бездействие (например при пауза или стоп).
 - [DivX® VOD Code]: Показва регистрационния DivX VOD код на системата за домашно кино.
- 4 Натиснете ОК за да потвърдите избора си.



Забележка

- Преди да закупите DivX видео клипове и да ги пуснете със системата за домашно кино, регистрирайте системата за домашно кино на www.divx.com, като използвате DivX VOD кода.

Промяна на аудио настройките

- 1 Натиснете .
- 2 Изберете [Audio Setup], след което натиснете ОК.
- 3 Изберете и регулирайте следните настройки:
 - [Speakers Volume]: Настройка на силата на звука на всеки високоговорител за получаване на идеален звуков баланс.
 - [Speakers Delay]: Настройка на закъснение за централния и задните високоговорители, за да се получи еднакво предаване на звука от всички високоговорители.
- 4 Натиснете ОК за да потвърдите избора си.

Промяна на видео настройките

- 1 Натиснете .
- 2 Изберете [Video Setup], след което натиснете ОК.
- 3 Изберете и регулирайте следните настройки:
 - [TV System]: Избор на телевизионна система, която е съвместима с телевизора.
 - [TV Display]: Избор на формат за показване на картината, който да пасва на екрана на телевизора.
 - [Screen Fit]: Избор на формат за цял екран, който най-добре пасва на екрана на телевизора.
 - [Picture Settings]: Избира предварително зададена цетова настройка.
 - [Progressive]: Активиране или деактивиране на режима за прогресивно сканиране.
- 4 Натиснете ОК, за да потвърдите избора си.



Забележка

- Най-добрата настройка за телевизора е автоматично избрана. Ако трябва да промените настройката, уверете се, че телевизорът поддържа новата настройка.
- Някои видео настройки зависят от видео източника. Уверете се, че дискът и телевизорът поддържат настройката или функцията.

Промяна на настройките за предпочитания

- 1 Натиснете .
- 2 Изберете [Preference Setup], след което натиснете ОК.
- 3 Изберете и регулирайте следните настройки:
 - [Audio]: Избор на език за звука на видеото.
 - [Subtitle]: Избор на език за субтитрите на видеото.
 - [Disc Menu]: Избор на език за менюто на видео диска.
 - [Parental]: Ограничава достъпа до дискове, които са записани с възрастова класификация. За възпроизвеждане на всички дискове, независимо от класификацията, изберете ниво "8".
 - [PBC]: Показва или пропуска менюто със съдържание за VCD и SVCD дискове.
 - [Password]: Задаване или промяна на ПИН код за пускане на диск с ограничен достъп. Ако нямате ПИН или сте го забравили, въведете "0000".
 - [DivX Subtitle]: Избор на набор от символи, който поддържа DivX субтитрите.
 - [Version Info.]: Показва версията на софтуера на системата за домашно кино.
 - [Default]: Връща фабричните настройки на системата за домашно кино.
- 4 Натиснете ОК, за да потвърдите избора си.



Забележка

- Ако предпочитаният от вас език за диска не е наличен, можете да изберете [Other] и да въведете четирицифрения код на езика, който можете да намерите в края на това ръководство.
- Ако изберете език, който не е наличен на диска, системата за домашно кино използва езика по подразбиране на диска.
- Настройките за заключване на диска, парола (ПИН код) и родителски контрол не могат да се върнат към фабричните стойности.

7 Актуализиране на софтуера

За да проверите за нови актуализации, сравнете текущата версия на софтуера на вашата система за домашно кино с най-новата версия на софтуера (ако има такава) на уеб сайта на Philips.

Проверка на версията на софтуера

- 1 Натиснете .
- 2 Изберете [Preference Setup] > [Version Info.], след което натиснете ОК.
↳ Показва се версията на софтуера.

Актуализиране на софтуера от CD-R или USB

- 1 Проверете най-новата версия на софтуера на www.philips.com/support.
 - Потърсете вашия модел и кликнете върху "софтуер и драйвери".
- 2 Свалете софтуера в CD-R или USB памет.
- 3 Сложете CD-R диска или свържете USB паметта към системата за домашно кино.
- 4 Следвайте инструкциите на телевизора, за да потвърдите актуализацията.
↳ Когато актуализацията завърши, системата за домашно кино автоматично се изключва и включва отново.
 - Ако не, изключете захранващия кабел за няколко секунди и после отново го включете.



Внимание

- Не изключвайте захранването и не вадете CD-R диска или USB паметта, докато трае актуализацията на софтуера, защото можете да повредите системата за домашно кино.

8 Спецификации на продукта



Забележка

- Спецификациите и конструкцията подлежат на промени без предупреждение.

Регионален код

Табелката отзад или отдолу на системата за домашно кино показва кои региони поддържа.

Страна	DVD
Европа, Великобритания	
Тихоокеанска Азия, Тайван, Корея	
Латинска Америка	
Австралия, Нова Зеландия	
Русия, Индия	
Китай	

Съвместими медии

DVD-Video, DVD+R/+RW, DVD-R/-RW, CD-R/
CD-RW, Audio CD, Video CD/SVCD, Picture CD,
MP3-CD, WMA-CD, DivX-CD, USB памет

Файлови формати

- Аудио: .mp3, .wma
- Видео: divx, .divx ultra, .mpeg, .mpg, .wmv (simple profile)
- Снимки: .jpeg, .jpg

Усилвател

- Обща изходна мощност: 300 W RMS (30% THD)
- Честотна характеристика: 20 Hz-20 kHz / ± 3 dB
- Съотношение сигнал към шум: > 65 dB (CCIR) / (A-weighted)
- Чувствителност на входа:
 - AUX: 1 V

Видео

- Система на сигнала: PAL/NTSC

Аудио

- Честота на семплиране:
 - MP3: 32 kHz, 44.1 kHz, 48 kHz
 - WMA: 44.1 kHz, 48 kHz
- Постоянен битрейт:
 - MP3: 112 kbps - 320 kbps
 - WMA: 48 kbps - 192 kbps

Радио

- Обхват: FM 87.5-108 MHz (50 kHz)
- Съотношение сигнал към шум: FM 50 dB
- Честотна характеристика: FM 180 Hz-10 kHz / ± 6 dB

USB

- Съвместимост: USB
- Поддръжка на клас: UMS (USB Mass Storage Class)
- Файл система: FAT16, FAT32
- Максимална поддържана памет: < 160GB.

Основен уред

- Захранване: 110-240V; ~50-60 Hz
- Консумация: 55 W
- Консумация в режим на готовност: ≤ 1 W
- Размери (ШxВxД): 360 x 58 x 303 (mm)
- Тегло: 2.3 kg

Субуфер

- Импеданс: 12 ohm
- Драйвери на високоговорителя: 133 mm (5.25") уфер
- Честотна характеристика: 40 Hz-150 Hz
- Размери (ШxВxД): 160 x 267.5 x 265 (mm)
- Тегло: 2.65 kg
- Дължина на кабела: 2 m

Високоговорители

- Система: пълнообхватен сателит
- Импеданс на високоговорителя: 3 ohm
- Драйвери на високоговорителя: 3" пълен обхват
- Честотна характеристика: 150 Hz-20 kHz
- Размери (ШxВxД): 100 x 100 x 75 (mm)
- Тегло: 0.30 – 0.66 kg всеки
- Дължина на кабела:
 - Централен: 1 m
 - Предни: 2 m
 - Задни: 10 m

Спецификации на лазера

- Вид: полупроводников лазер GaAlAs (CD)
- Дължина на вълната: 645 - 665 nm (DVD), 770 - 800 nm (CD)
- Изходна мощност: 6 mW (DVD), 7 mW (VCD/CD)
- Отклонение на лъча: 60 градуса.

9 Отстраняване на проблеми



Предупреждение

- Риск от електрически шок. Никога не махайте обвивката на продукта.

За да се запази валидността на гаранцията, никога не се опитвайте да поправяте продукта сами.

Ако имате проблеми при използването на този продукт, проверете следните точки преди да потърсите сервизно обслужване. Ако и след това имате проблем, регистрирайте продукта си и получите помощ на www.philips.com/welcome.

Ако се свържете с Philips, ще ви попитат за модела и серийния номер на вашия продукт. Номерът на модела и серийният номер се намират отзад или отдолу на вашия продукт. Запишете номерата тук:

Модел № _____

Сериен № _____

Основен уред

Бутоните на системата за домашно кино не работят.

- Изключете системата за домашно кино от контакта за няколко минути и отново я включете.

Картина

Няма картина

- Уверете се, че телевизорът превключен на правилния източник за системата за домашно кино.
- Ако това се случва при смяна на системата на телевизора, превключете на фабричния режим: 1) Натиснете ▲. 2) Натиснете ◀. 3) Натиснете SUBTITLE.
- Ако това се случва при включване на режима за прогресивно сканиране, превключете на фабричния му режим: 1) Натиснете ▲. 2) Натиснете ◀. 3) Натиснете AUDIO.

Звук

Няма звук

- Уверете се, че аудио кабелите са свързани и изберете правилния входящ източник (например AUDIO SOURCE) за устройството, от което искате да възпроизведате.

Няма звук от телевизионната програма

- Свържете аудио кабел от аудио входа на системата за домашно кино към аудио изхода на телевизора, след което натиснете AUDIO SOURCE няколко пъти, за да изберете правилния аудио източник.

Изкривен звук или ехо

- Уверете се, че звукът на телевизора е изключен или намален докрай, ако сте пуснали звука през системата за домашно кино.

Възпроизвеждане

Дискът не може да бъде пуснат

- Почистете диска.
- Уверете се, че системата за домашно кино поддържа диска (виж "Спецификации на продукта" на стр. 13).
- Уверете се, че системата за домашно кино поддържа регионалния код на DVD диска.
- За DVD±RW или DVD±R се уверете, че дискът е финализиран.

DivX видео файловете не се възпроизвеждат

- Уверете се, че DivX файлът е кодиран съгласно "Home Theater Profile" с DivX енкодера.
- Уверете се, че DivX видео файлът е завършен.

DivX субтитрите не се показват правилно

- Уверете се, че името на файла със субтитрите е същото като името на филмовия файл.
- Изберете правилния набор от символи: 1) Натиснете . 2) Изберете [Preference Setup]. 3) Изберете [DivX Subtitle]. 4) Изберете поддържан набор от символи. 5) Натиснете ОК.

Съдържанието на USB памет не може да бъде прочетено

- Уверете се, че форматът на USB паметта е съвместим със системата за домашно кино (виж "Спецификации на продукта" на стр. 13).
- Уверете се, че USB паметта е форматирана с файл система, която се поддържа от системата за домашно кино.

На телевизора се появява "No entry" или "x"

- Операцията не е възможна.



Център за обслужване на клиенти

Безплатен телефонен номер
00 800 11 544 24

E-mail: чрез страницата за поддръжка на адрес
www.philips.bg