

Mini HiFi System

FWM75

User manual
Manuel d'utilisation
Manual del usuario
Benutzerhandücher
Gebruikershandleidingen
Manuale per l'utente
Användarhandböckerna
Brugermanual
Käyttöoppaita
Manual do usuário
εγχειρίδιο χρήσης



PHILIPS

Important notes for users in the U.K.

Mains plug

This apparatus is fitted with an approved 13 Amp plug. To change a fuse in this type of plug proceed as follows:

- 1 Remove fuse cover and fuse.
- 2 Fix new fuse which should be a BS1362 5 Amp, A.S.T.A. or BSI approved type.
- 3 Refit the fuse cover.

If the fitted plug is not suitable for your socket outlets, it should be cut off and an appropriate plug fitted in its place.

If the mains plug contains a fuse, this should have a value of 5 Amp. If a plug without a fuse is used, the fuse at the distribution board should not be greater than 5 Amp.

Note: The severed plug must be disposed of to avoid a possible shock hazard should it be inserted into a 13 Amp socket elsewhere.

How to connect a plug

The wires in the mains lead are coloured with the following code: blue = neutral (N), brown = live (L).

- As these colours may not correspond with the colour markings identifying the terminals in your plug, proceed as follows:
 - Connect the blue wire to the terminal marked N or coloured black.
 - Connect the brown wire to the terminal marked L or coloured red.
 - Do not connect either wire to the earth terminal in the plug, marked E (or \perp) or coloured green (or green and yellow).

Before replacing the plug cover, make certain that the cord grip is clamped over the sheath of the lead - not simply over the two wires.

Copyright in the U.K.

Recording and playback of material may require consent. See Copyright Act 1956 and The Performer's Protection Acts 1958 to 1972.

Italia

DICHIARAZIONE DI CONFORMITA'

Si dichiara che l'apparecchio FWM75, Philips risponde alle prescrizioni dell'art. 2 comma 1 del D.M. 28 Agosto 1995 n. 548.

Fatto a Eindhoven

Philips Consumer Electronics
Philips, Glaslaan 2
5616 JB Eindhoven, The Netherlands

Norge

Typeskilt finnes på apparatens underside.

Observer: Nettbryteren er sekundert innkopleet. Den innebygde nettdelen er derfor ikke frakopleet nettet så lenge apparatet er tilsluttet nettkontaktken.

For å redusere faren for brann eller elektrisk støt, skal apparatet ikke utsettes for regn eller fuktighet.

CAUTION

Use of controls or adjustment or performance of procedures other than herein may result in hazardous radiation exposure or other unsafe operation.

VAROITUS

Muiden kuin tässä esitettyjen toimintojen säädön tai asetusten muutto saattaa altistaa vaaralliselle säteilylle tai muille vaarallisille toiminnoille.

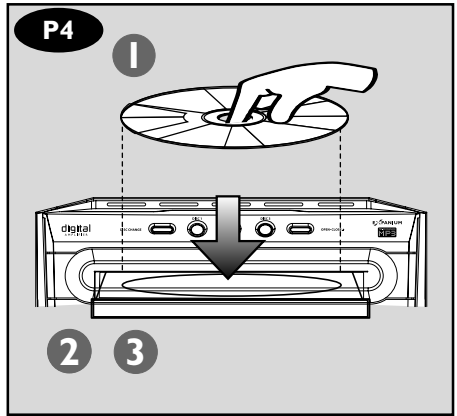
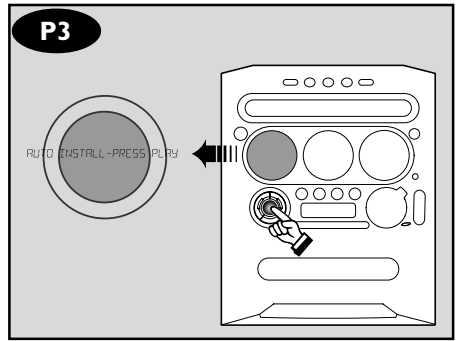
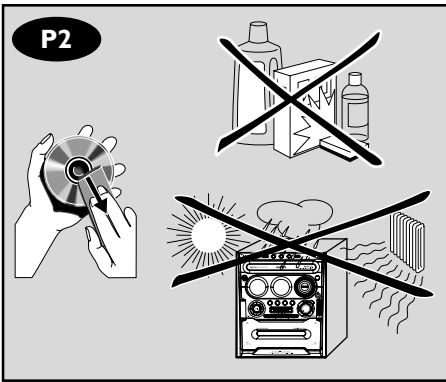
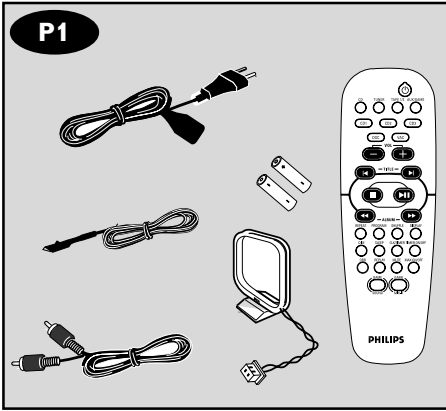

DK

Advarsel: Usynlig laserstråling ved åbning når sikkerhedsafbrydere er ude af funktion. Undgå udsættelse for stråling.

Bemærk: Netafbryderen er sekundært indkoblet og afbryder ikke strømmen fra nettet. Den indbyggede netdel er derfor tilsluttet til lysnettet så længe netstikket sidder i stikkontakten.

S

Klass 1 laserapparat

Varning! Om apparaten används på annat sätt än i denna bruksanvisning specificerats, kan användaren utsättas för osynlig laserstrålning, som överskrider gränsen för laserklass 1.

Observera! Stömbrytaren är sekundärt kopplad och bryter inte strömmen från nätet. Den inbyggda nätdelen är därför ansluten till elnätet så länge stickproppen sitter i vägguttaget.

SF

Luokan 1 laserlaite

Varoitus! Laitteen käyttäminen muulla kuin tässä käyttöohjeessa mainitulla tavalla saattaa altistaa käyttäjän turvallisuusluokan 1 ylittävälle näkymättömälle lasersäteilylle.

Oikeus muutoksiin varataan. Laite ei saa olla alttiina tippu- ja roiskevedelle.

Huom. Toiminnanvalitsin on kytketty toisiopuolelle, eikä se kytke laitetta irti sähköverkosta. Sisäänrakennettu verkko-osa on kytkettynä sähköverkkoon aina silloin, kun pistoke on pistorasiasassa.

Energy Star

As an ENERGY STAR®

Partner, Philips has

determined that this product

meets the ENERGY STAR® guidelines for

energy efficiency.



English	6
Français	28
Español	50
Deutsch	72
Nederlands	94
Italiano	116
Svenska	138
Dansk	160
Suomi	182
Português	204
Ελληνικά	226

English

Français

Español

Deutsch

Nederlands

Italiano

Svenska

Dansk

Suomi

Português

Ελληνικά

Informações Gerais

Acessórios fornecidos	205
Informações ambientais	205
Informações sobre cuidados e segurança ...	205

Apresentação Funcional

Unidade principal e telecomando	206~207
Botões de controlo disponíveis somente no telecomando	207

Ligações

1º Passo: Ligar das antenas FM/MW	209
2º Passo: Ligar os altifalantes	209
3º Passo: Ligar uma consola de jogos	209
4º Passo: Ligar o cabo de alimentação eléctrica	209
5º Passo: Introduzir pilhas no telecomando	210
Utilizar o telecomando para operar o sistema	210

Utilização da Gameport

Acerca da Gameport	211
Preparação antes da utilização	211
Início do funcionamento	211

Operações Básicas

Ligar/desligar	212
Passar para o modo activo	212
Passar para o modo de espera (visualizar o relógio)	212
Modo de demonstração	212
Acertar o relógio	212
Esbater o ecrã do visor do sistema	213
Controlo de volume	213
Controlo de som	213
wOOx	213
Controlo de som digital	213
Controlo de Ambiente Virtual	213
Incredible Surround	213

Utilização de Discos

Discos que podem ser lidos	214
Colocação de discos	214
Controlos de leitura básicos	214
Ler um disco MP3/WMA	215
Repetição e Reprodução Aleatória (Shuffle)	215
Repetir leitura	215
Leitura aleatória	215
Programar as faixas dos discos	216
Verificar o programa	216
Apagar o programa	216

Utilização do Sintonizador

Sintonizar estações de rádio	217
Predefinir estações de rádio	217
Utilização de "Plug & Play"	217
Memorização automática	217
Memorização manual	217
Seleccionar uma estação de rádio memorizada	218
Eliminar uma estação de rádio memorizada	218
RDS	218
Percorrer informações RDS	218
Acertar o relógio RDS	218
NEWS	219
Ligar a função NEWS (noticiário)	219

Funcionamento/Gravação de Cassetes

Leitura de Cassetes	220
Informações Gerais sobre a Gravação	220
Preparação para Gravar	221
Gravação Sincronizada de CDs	221
Cópia de Cassetes	221

Utilização do temporizador

Definição do temporizador	222
Activar/desactivar o temporizador	222
Definição do temporizador para desligar ...	223

Outra ligação

Escutar uma fonte externa	223
---------------------------------	-----

Especificações

.....	224
-------	-----

Resolução de Problemas

.....	225
-------	-----

Este produto satisfaz os requisitos relativos a interferências radioelétricas da União Europeia.

Consulte a placa na parte traseira ou na base do sistema para obter a identificação e informações sobre alimentação eléctrica.

Acessórios fornecidos (pág. 3 – P1)

- Um telecomando e 2 pilhas AA
- Antena de quadro MW
- Antena de cabo FM
- Cabo cinch de vídeo (amarelo)
- Cabo eléctrico

Informações ambientais

Todo o material de embalagem desnecessário foi omitido. Tentámos fazer com que a embalagem fosse facilmente dividida em três materiais: cartão (caixa), esferovite (amortecedor) e polietileno (sacos, folha de espuma de protecção).

O sistema é constituído por materiais recicláveis e reutilizáveis se for desmontado por uma empresa especializada. Os regulamentos locais relativos ao descarte de materiais de embalagem, pilhas usadas e equipamento antigo devem ser cumpridos.

Informações sobre cuidados e segurança (pág. 3 – P2)

Evite altas temperaturas, humidade, água e pó

- Não exponha o sistema, as pilhas ou os discos a humidade, chuva, areia ou calor excessivo (provocado por aquecedores ou a luz solar directa). Para evitar a entrada de pó para a lente, feche sempre o tabuleiro.
- Os aparatos não devem ser expostos a gotas ou salpicos.
- Não coloque nenhuma fonte de perigo sob os aparatos (ex. objectos contendo líquidos, velas acesas).

Evite o problema da condensação

- É possível que a lente se ofusque se o sistema for deslocado repentinamente de um ambiente frio para um quente, facto que impossibilita a leitura de qualquer disco. Deixe o sistema no ambiente quente até a humidade desaparecer.

Não obstrua os ventiladores

- Se estiver num armário, deixe um espaço livre de aproximadamente 10 cm para uma correcta ventilação.

Atenção a dispensar aos discos

- Para limpar um CD, passe um pano sem cotão e macio em linhas rectas do centro para a borda. Os agentes de limpeza podem danificar o disco!
- Escreva somente na face impressa de um CDR(W) e exclusivamente com uma caneta de feltro de ponta macia.
- Pegue no disco pela borda, não tocando na sua superfície.

Atenção a dispensar à caixa

- Utilize um pano macio ligeiramente húmido com um detergente suave. Não utilize uma solução com álcool, amoníaco ou abrasivos.

Encontrar um local adequado

- Coloque o sistema numa superfície plana, rígida e estável.

Circuito de segurança incorporado

- Em condições extremas, este sistema pode comutar automaticamente para o modo de espera. Nesse caso, deixe o sistema arrefecer antes de voltar a utilizá-lo.

Poupança de energia

- Este sistema está concebido para utilizar menos do que 1W de electricidade quando comutado para o modo de espera. Desligue o cabo de alimentação AC da tomada de corrente quando não estiver em uso.

Apresentação Funcional

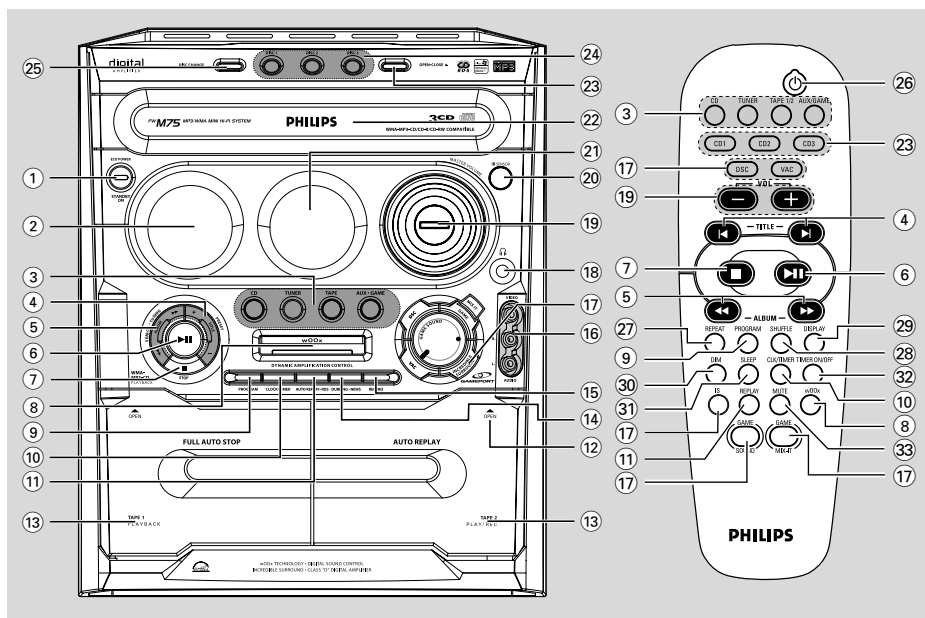

Unidade principal e telecomando

1 **STANDBY ON** / **ECO POWER**

- Passa para o modo espera de espera economia de energia ou liga o sistema.
- *Passa para o modo de espera.

2 **Ecrã de informação**

3 **CD / TUNER / TAPE / AUX•GAME**

- Selecciona o modo activo pertinente.
- **CD**: alterna entre DISCO 1~3.
- **TUNER**: alterna entre FM e MW.
- **AUX•GAME**: alterna entre o modo AUX e GAMEPORT.
- **TAPE**: para seleccionar o leitor de cassetes 1 ou 2.

4 **PRESET (-) (◀)** **PRESET (+) (▶)**

- **CD**: selecciona uma faixa ou selecciona um título do disco MP3/WMA.
- **TUNER**: selecciona uma estação de rádio memorizada.
- **CLOCK**: acerta os minutos.

5 **SEARCH•TUNING•ALBUM**

- **CD**: *pesquisa para trás/frente.

- **MP3/WMA-CD**: Selecciona um álbum.
- **TUNER**: sintoniza a frequência do rádio para cima/baixo.
- **CLOCK**: acerta as horas.
- **TAPE**: pesquisa para trás/frente.

6 **PLAY•PAUSE**

- **CD**: inicia/pára a leitura.
- **TAPE**: inicia a leitura.

(exclusivamente na unidade principal)

- **TUNER**: *entra no modo Plug & Play e/ou inicia a instalação de estações de rádio memorizadas.

7 **STOP**

- Sai da operação.
- **CD**: pára a leitura ou elimina um programa.
- **TUNER**: *apaga uma estação de rádio memorizada.

(exclusivamente na unidade principal)

- *Liga/desliga o modo de demonstração.

8 **wOOx**

- para seleccionar o efeito sonoro wOOx melhorado ou normal.

* = Prima e mantenha premido o botão durante mais do que dois segundos.

9 PROGRAM

- CD: inicia ou confirma a programação de faixas.
- TUNER: inicia automaticamente a programação de memorização de posições automática/manual.

10 CLOCK•TIMER (CLK/TIMER)

- *Entra no modo de acerto do relógio ou temporizador.

11 AUTO REPLAY•RDS

- para seleccionar leitura contínua só no modo AUTO PLAY (leitura automática) ou ONCE (uma vez).
- No modo de sintonizador; selecciona informações RDS.

12 OPEN ▲

- para abrir a porta do leitor de cassetes.

13 TAPE1 / TAPE2

- Gravador 1, Gravador 2.

14 DUBBING•NEWS

- para copiar uma cassette.
- *Noutros modos, liga/desliga noticiário.

15 RECORD●

- para começar a gravação no gravador 2.

16 VIDEO

- Utilize um cabo vídeo para ligar à saída de vídeo da consola de jogos.

AUDIO L. / AUDIO R.

- Utilize um cabo áudio para ligar à saída de vídeo esquerda/direita da consola de jogos.

17 INCREDIBLE SURROUND

- para activar ou desactivar o efeito de som "surround".

DSC

- Selecciona diferentes tipos de sons predefinidos nas configurações do equalizador (NEW AGE, ELECTRIC, DIGITAL, POP, CLASSIC ou ROCK).

VAC

- Selecciona diferentes tipos de meio ambiente, baseados nas configurações do equalizador (CINEMA, ARCADE, CONCERT, DISCO, CYBER ou HALL).

MIX IT (GAME MIX IT)

- Mistura o som dos jogos com a música favorita a partir de uma destas fontes de música (CD, TUNER, AUX ou TAPE).

GAME SOUND

- Regula o nível de volume de saída do jogo.
- Selecciona um tipo diferente de definição do equalizador da porta de jogos (SPEED, PUNCH ou BLAST).

18

- Ligue a tomada dos auscultadores. O som dos altifalantes é desligado.

19 MASTER VOLUME (VOL + -)

- Regula o nível de volume.

20 iR SENSOR

- Aponte o telecomando para este sensor.

21 Contadores VU

- Indica a potência do sinal do canal esquerdo/direito.

22 Tabuleiros de Discos

23 OPEN•CLOSE ▲ (DISC 1~3)

- Abre/fecha o tabuleiro individual de disco.

24 DISC 1, 2 and 3

- Selecciona um tabuleiro de disco para leitura.

25 DISC CHANGE

- para substituir disco(s).

Botões de controlo disponíveis somente no telecomando

26

- Passa para o modo de espera Economia de Energia.
- *Passa para o modo de espera.

27 REPEAT

- Repete uma faixa/disco/todas as faixas programadas.

28 SHUFFLE

- Liga/desliga o modo de leitura aleatória.

29 DISPLAY

- Apresenta o nome do álbum e título do disco MP3/WMA.

30 DIM

- Liga/desliga o modo de esbatimento.

31 SLEEP

- Define a função de temporizador para dormir.

32 TIMER ON/OFF

- Liga/desliga a função de temporizador.

33 MUTE

- Desactiva ou activa o volume.

* = Prima e mantenha premido o botão durante mais do que dois segundos.

Ligações

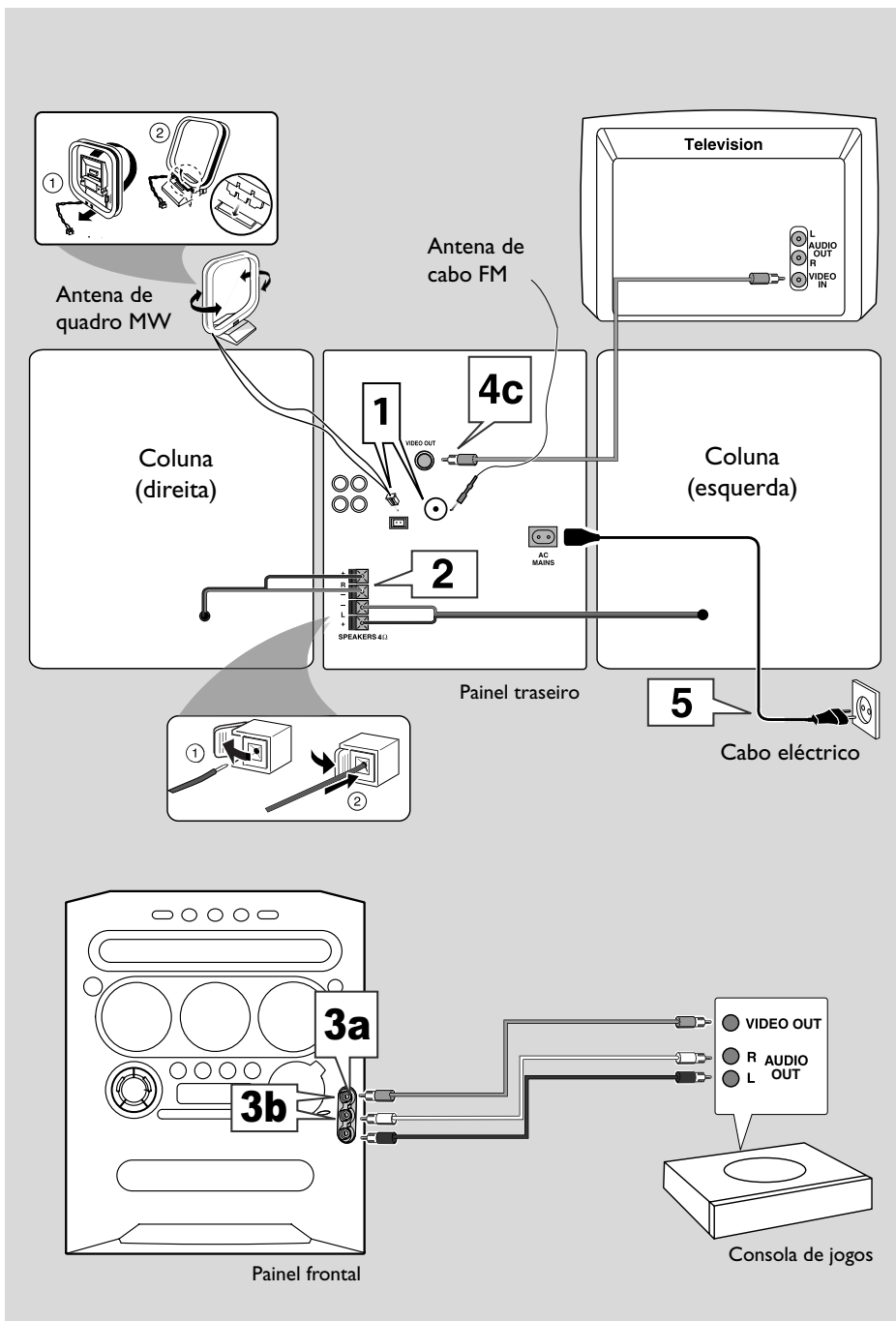

Português

ADVERTÊNCIA!

- Utilize somente os altifalantes fornecidos. **A combinação da unidade principal com os altifalantes proporciona o melhor som. A utilização de outros altifalantes pode danificar a unidade e a qualidade do som será afectada negativamente.**
- **Nunca faça nem altere ligações com o sistema ligado.**
- **Ligue o cabo eléctrico AC à saída eléctrica somente depois de ter concluído todas as ligações.**
- **Para evitar o sobreaquecimento da aparelhagem, foi incorporado um circuito de segurança. Assim, em condições extremas, é possível que a aparelhagem comece automaticamente para o modo Espera. Nesse caso, deixe a aparelhagem arrefecer antes de voltar a utilizá-la (não disponível em todas as versões).**

1º Passo: Ligar das antenas FM/MW

- Coloque a antena de quadro MW numa prateleira ou fixe-a numa base ou parede.
- Estenda a antena FM e prenda as suas extremidades à parede.
- Regule a posição das antenas para obter uma boa recepção.
- Coloque as antenas tão longe quanto possível de um televisor, videogravador ou qualquer outra fonte de radiações para impedir ruídos indesejáveis.
- Para uma melhor recepção estéreo FM, ligue uma antena FM exterior.

Reporte-se à página 208.

2º Passo: Ligar os altifalantes

Ligue os cabos dos altifalantes aos terminais SPEAKERS, altifalante direito a "R" e o altifalante esquerdo a "L", cabo colorido (marcado) a "+" e cabo preto (sem marca) a "-". Insira completamente a porção de fio desprotegida do cabo do altifalante dentro do terminal, conforme indicado na página 208.

Notas:

- Verifique se os cabos dos altifalantes estão correctamente ligados. As ligações incorrectas poderão danificar o sistema devido a curto-circuitos.
- Não ligue mais do que um altifalante a qualquer par de terminais de altifalantes + / -.

3º Passo: Ligar uma consola de jogos

IMPORTANTE!

As entradas Gameport destinam-se exclusivamente à consola de jogos.

- a. Utilize o cabo de vídeo da consola de jogos (não fornecido) para ligar a sua saída de vídeo ao terminal **GAMEPORT-VIDEO**.
- b. Utilize os cabos de áudio da consola de jogos (não fornecidos) para ligar as suas saídas de áudio aos terminais **GAMEPORT-AUDIO L. / AUDIO R.**
- c. Utilize um cabo de vídeo (amarelo) para ligar o terminal **VIDEO OUT** à entrada de vídeo no televisor para visualizar.

Notas:

- Normalmente, no televisor, a entrada de vídeo é amarela e poderá denominar-se *A/V In, CVBS, Composite ou Baseband*.
- Para evitar que interferências magnéticas, não coloque os altifalantes frontais muito perto do televisor.

4º Passo: Ligar o cabo de alimentação eléctrica

A mensagem "AUTO INSTALL - PRESS PLAY" pode aparecer no painel do visor quando se liga pela primeira vez o cabo de alimentação eléctrica à tomada respectiva. Prima ►|| na unidade principal para memorizar todas as estações de rádio disponíveis (pág. 3 - P3) ou prima ■ para sair (consulte "Operações do Sintonzador")

Ligações

5º Passo: Introduzir pilhas no telecomando

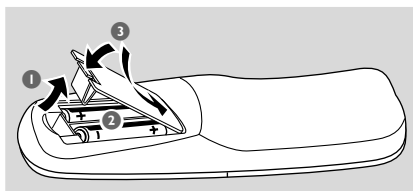

- 1 Abra a tampa do compartimento das pilhas.
- 2 Introduza duas pilhas do tipo R6 ou AA, seguindo as indicações (+ -) no interior do compartimento.
- 3 Feche a tampa.

Utilizar o telecomando para operar o sistema

- 1 Dirija directamente o telecomando para o sensor remoto (iR) na unidade principal.
- 2 Selecciona a fonte que pretende controlar, premindo uma das teclas de selecção de fonte existentes no telecomando (por exemplo, CD, TUNER).
- 3 Seguidamente, seleccione a função pretendida (por exemplo ► II, ◀, ▶).

ATENÇÃO!

- **Retire as pilhas se estiverem gastas ou não forem utilizadas durante muito tempo.**
- **Não utilize pilhas novas e velhas nem misture diversos tipos de pilhas.**
- **As pilhas contêm substâncias químicas, por isso, o seu descarte deve ser criterioso.**

Acerca da Gameport

A Gameport permite ligar uma consola de jogos a este mini-sistema, possibilitando que goze uma experiência de imersão total nos jogos através de uma saída sonora potente.

Preparação antes da utilização

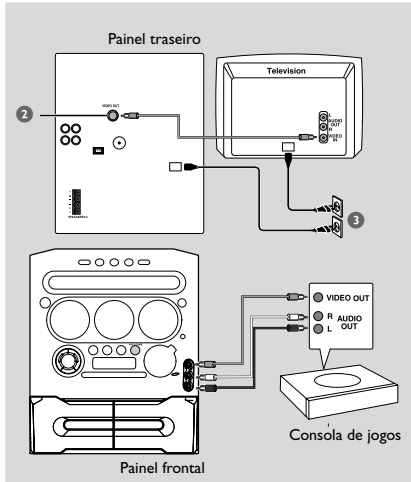

- 1 Ligue a saída vídeo e áudio da consola de jogos respectivamente às entradas vídeo e áudio GAMEPORT (consulte "Ligações – Ligar uma consola de jogos").
- 2 Ligue a saída vídeo do televisor a **VIDEO OUT (CVBS)** no painel traseiro.
- 3 Ligue o cabo eléctrico à tomada eléctrica do power outlet.

Início do funcionamento

- 4 Ligue o televisor e defina o canal de vídeo correcto.
O canal de entrada de vídeo do televisor poderá denominar-se AUX(iliar), AUDIO/VIDEO (A/V), EXT 1, etc. Frequentemente, estes canais estão perto do canal 00. Alternativamente, o telecomando do televisor pode ter um botão ou interruptor que escolhe modos de vídeo diferentes. Consulte o manual do televisor para mais informações.

- 5 Prima **AUX-GAME** até "GAMEPORT" aparecer.
- 6 Prima **GAME** para seleccionar o tipo de definição de som que melhor se adequa ao jogo: **SPEED, PUNCH, BLAST** ou **OFF**.
- 7 Se preferir misturar o som do jogo com a sua música favorita, prima **MIX-IT** para seleccionar a fonte de música pretendida:
CD, TUNER, AUX, TAPE ou **OFF**.
CD → "MIX-CD"
TUNER → "MIX-TU"
AUX → "MIX-AUX"
TAPE → "MIX-TA 1" / "MIX-TA2"
OFF → "MIX-OFF"

Nota:

– Para mudar a bandeja do disco, você tem que pressionar **CD**, e então pressionar **CD 1~3** para seleccionar a bandeja do disco desejada.

- 8 Se for necessário, inicie a leitura da fonte de mistura seleccionada.
- 9 Inicie a leitura do jogo favorito.

Para regular o nível de volume da consola de jogos.

- Regule o **GAMEVOLUME**.

Notas:

- Só pode activar **GAMEVOLUME** e **MIX-IT** se estiver no modo de fonte de jogos.
- Se ligar a consola de jogos, a imagem de vídeo aparecerá sempre no televisor mesmo que não esteja no modo "gameport".

Operações Básicas

Ligar/desligar

Passar para o modo activo

- Prima **CD, TUNER, TAPE** ou **AUX/GAME**.

Passar para o modo de espera

Economia de Energia (Eco Power)

- Prima **⏻**.
→ O botão ECO POWER acende.
→ O ecrã do visor fica vazio.

Passar para o modo de espera

(visualizar o relógio)

- Prima e mantenha premido **⏻**.
→ O relógio aparece.
→ Enquanto estiver no modo de espera, se premir o botão **CLOCK•TIMER** o sistema passará para o modo de espera de Economia de Energia.

Nota:

– Antes de passar o sistema para o modo de espera de Economia de Energia ou de espera, verifique se o modo de demonstração foi desactivado.

Modo de demonstração

Se o modo de demonstração estiver activado, sempre que comute o sistema para o modo de espera, este começará a exibir várias características oferecidas pelo sistema.

Para activar a demonstração

No modo de espera espera, prima e mantenha premido **■** na unidade principal até a mensagem "MEMO ON" aparecer:

Para desactivar a demonstração

- Prima e mantenha premido **■** na unidade principal até a mensagem "MEMO OFF" aparecer.

Acertar o relógio

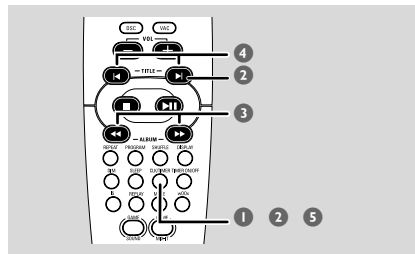

- 1 Prima e mantenha premido **CLK/TIMER** (ou **CLOCK•TIMER** na unidade principal) até a mensagem "SELECT CLOCK OR TIMER" aparecer.
- 2 Depois, prima **+** (ou **►** no controlo remoto) para mudar o visor para "CLOCK" e prima novamente **CLK/TIMER** (ou **CLOCK•TIMER**) para confirmar.
- 3 Prima repetidamente **◀◀** ou **▶▶** (ou **◀◀ / ▶▶** no controlo remoto) para acertar a hora.
- 4 Prima repetidamente **-** ou **+** (ou **◀ / ▶** no controlo remoto) para memorizar a hora acertada.
- 5 Prima **CLK/TIMER** (ou **CLOCK•TIMER**) para memorizar a hora acertada.
→ O relógio começa a funcionar.

Para visualizar o relógio em qualquer modo de fonte

- Prima **uma vez CLK/TIMER** (ou **CLOCK•TIMER**).
→ O relógio será apresentado durante alguns segundos.

Notas:

– A definição da hora será apagada se o sistema for desligado da corrente eléctrica.
– Se não premir nenhum botão no espaço de 90 segundos, o sistema sairá automaticamente do modo de acerto do relógio.
– Para acertar automaticamente o relógio através da informação horária no sinal RDS, consulte "Operações do Sintonizador – Acertar o relógio RDS".

Esbater o ecrã do visor do sistema

É possível seleccionar o brilho pretendido do painel do visor:

- Em qualquer modo activo, prima repetidamente **DIM** no telecomando para ligar/desligar o modo de esbatimento.
→ **DIM** aparece, salvo no modo DIM OFF.

Controlo de volume

- Regule **MASTERVOLUME** (ou prima **VOL +/-** no telecomando) para aumentar ou diminuir o nível de som.
→ "**VOL MIN**" é o nível de volume mínimo e "**VOL MAX**" significa o nível de volume máximo.

Para desligar temporariamente o volume

- Prima **MUTE** no telecomando.
→ A leitura continuará sem som e a mensagem "**MUTE**" aparece.
→ Para repor o volume, prima novamente **MUTE** ou aumente o nível do **VOLUME**.

Controlo de som

O som **wOOx** e as funcionalidades de som **DSC** e **VAC** não podem ser activadas ao mesmo tempo.

Enquanto no modo de jogos, nenhuma das funcionalidades de controlo de som pode ser seleccionada, salvo controlo de Som de Jogos.

wOOx

Existem três definições **wOOx** para melhorar a resposta de baixas frequências.

- Prima **wOOx ON•OFFF** para **LIGAR** (melhorar) ou **DESLIGAR** (normal) o efeito sonoro **wOOx**.
→ Se **wOOx** for ligado; **wOOx** e o último nível **wOOx** seleccionado aparecerão no visor.
→ Se **wOOx** for desligado; O visor apresentará "**wOOx NORM**" e **wOOx** aparecerá no visor.

Nota:

– *Há discos ou cassetes que podem ser gravados com modulação elevada, facto que provoca distorções se o volume estiver alto. Nesse caso, desactive **wOOx** ou diminua o volume.*

Controlo de som digital

O **DSC** (controlo de som digital) disponibiliza um tipo diferente de definição de equalizador sonoro predefinido.

- Prima repetidamente **DSC** para seleccionar: **NEW AGE, ELECTRIC, DIGITAL, POP, CLASSIC** ou **ROCK**.

Controlo de Ambiente Virtual

O **VAC** (controlo de ambiente virtual) disponibiliza um tipo diferente de definição de equalizador sonoro predefinido.

- Prima repetidamente **VAC** para seleccionar: **CINEMA, ARCADE, CONCERT, DISCO, CYBER** ou **HALL**.

Incredible Surround

A funcionalidade "Incredible Surround" amplia a distância virtual entre as colunas frontais para obtenção de um efeito estéreo excepcionalmente largo e envolvente.

- Prima repetidamente **IS** no controlo remoto para activar/desactivar o efeito sonoro "surround".
→ Se activado, **IS ON** aparecerá no visor e o botão "**INCREDIBLE SURROUND**" acende.
→ Se for desactivado, "**IS OFF**" será apresentado.

Utilização de Discos

IMPORTANTE!

- Este sistema destina-se a discos normais. Assim, não utilize acessórios como anéis estabilizadores de discos ou folhas de tratamento de discos, etc., disponíveis no mercado porque poderão encravar o mecanismo do permutador.
- Não coloque mais do que um disco em cada tabuleiro.

Discos que podem ser lidos

Este sistema pode ler:

- Todos os CDs áudio pré-gravados
- Todos os discos CDR áudio e CDRW áudio finalizados
- MP3-CDs (CD-ROMs com faixas MP3)
- WMA-CDs (CD-ROMs com faixas WMA)



Colocação de discos (pág. 3 – P4)

- 1 Prima **OPEN•CLOSE** para a abrir o tabuleiro de discos 1.
- 2 Coloque um disco com a etiqueta virada para cima.
- 3 Prima novamente **OPEN•CLOSE** para fechar o tabuleiro de discos.
→ A mensagem "RELOADING" aparece. O tabuleiro de discos seleccionado, o número total de faixas e o tempo de leitura aparecerão no visor.

Notas:

- Para garantir um bom desempenho, espere que o tabuleiro de discos leia totalmente o(s) disco(s) antes de prosseguir.

Controlos de leitura básicos

Colocação de discos (pág. 3 – P4)

Para ler todos os discos presentes nos tabuleiros

- Prima **▶II**
OU

No modo de parar, prima **CD** para seleccionar um tabuleiro de discos para iniciar e, depois, prima **▶II**.

→ Todos os discos disponíveis são lidos uma vez e, depois, a função é interrompida.

Para ler somente o disco seleccionado

- Prima um dos botões **CD 1~3** no telecomando.
→ O disco seleccionado será lido uma vez e, depois, pára.

Para seleccionar uma faixa pretendida

- Prima repetidamente **-** ou **+** (ou / no controlo remoto) até a faixa pretendida ser apresentada.
→ Durante a leitura aleatória (modo Shuffle), se premir **-** (ou no controlo remoto) não afectará a leitura actual.

Para procurar uma passagem específica durante a leitura

- Prima e mantenha premido ou (ou / no controlo remoto) e, depois, liberte quando encontrar a passagem pretendida.
→ Durante a procura, o volume é reduzido. Nos discos MP3/WMA, o som será silenciado.

Para substituir discos sem interromper a leitura

- Prima **DISC CHANGE**.
Por exemplo, se o actual tabuleiro de discos 1 estiver a ler, é possível substituir os discos nos tabuleiros 2~3.

Para interromper a leitura

- Prima **▶II**.
→ Para retomar a leitura normal, repita o anterior.

Para interromper a leitura

- Prima .
→ Se o sistema se mantiver no modo de paragem durante 30 minutos, o sistema passará para o modo de de energia.

Ler um disco MP3/WMA

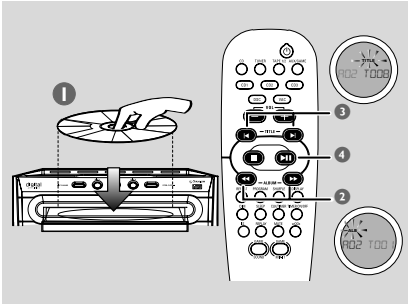

- 1 Coloque um disco MP3/WMA.
→ O tempo de leitura dos discos pode ultrapassar os 10 segundos devido ao grande número de músicas agrupadas num disco.
→ A mensagem "MP3 WMA" é apresentada. $\times \times$ é o número do álbum actual e $\times \times \times$ é o número do título actual.
- 2 Prima \lll ou \ggg (ou \lll / \ggg no controlo remoto) para seleccionar o álbum pretendido.
- 3 Prima $-$ ou $+$ (ou \lll / \ggg no controlo remoto) para seleccionar um título pretendido.
- 4 Prima \ggg para iniciar a leitura.
- Prima **DISPLAY** durante a leitura para mostrar o nome do título e álbum.

Formatos MP3/WMA suportados:

- ISO9660, Joliet, UDF 1,5
- Número máximo de títulos: 400 (dependendo do comprimento dos nomes dos ficheiros)
- Número máximo de álbuns: 40
- Frequência de amostragem suportadas: 32 kHz, 44,1 kHz, 48 kHz
- Taxa de bits suportada: 32-256 (kbps), taxa de bit variável
- Etiquetas ID3: V1,1, V2,2, V2,3, V2,4

IMPORTANTE!

– Para ficheiros WMA protegidos por DRM, utilize Windows Media Player 10 (ou mais recente) para gravação/conversão do CD. Visite www.microsoft.com para detalhes sobre Windows Media Player e WM DRM (Windows Media Digital Rights Management).

Repetição e Reprodução Aleatória (Shuffle)

É possível seleccionar e alterar os vários modos de leitura antes ou durante a leitura.

Repetir leitura

- 1 Prima **REPEAT** no telecomando para seleccionar:
 - para repetir a leitura da faixa actual.
 - para repetir a leitura do disco actual.
- 2 Para retomar a leitura normal, prima **REPEAT** até "OFF" ser apresentado.

Leitura aleatória

- Prima **SHUFFLE** no telecomando para ligar/desligar o modo aleatório.
→ Se for activado, **SHUFFLE** aparece e o modo de repetição (se houver) será cancelado.
→ A leitura aleatória começará a partir do tabuleiro de disco actual. Só depois de todas as faixas do tabuleiro de disco activo terem sido lidas mudará para o tabuleiro seguinte.
→ Se o modo de programa estiver activo, só as faixas programadas serão lidas por ordem aleatória.

Nota:

– Ao premir o botão **OPEN•CLOSE** cancela todos os modos de repetição e leitura aleatória.

Utilização de Discos

Programar as faixas dos discos

Com a leitura parada, é possível programar as faixas. É possível memorizar um máximo de 99 faixas em qualquer ordem.

IMPORTANTE!

Só é possível programar a partir do tabuleiro de disco seleccionado actual.

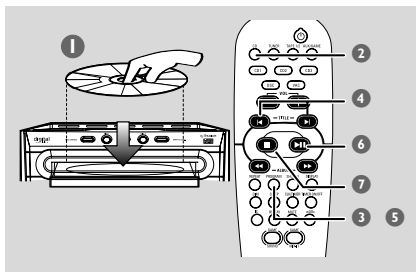

- 1 Coloque os discos pretendidos nos tabuleiros (consulte "Colocação de discos").
- 2 Prima **CD** ou um dos botões **CD 1~3** para seleccionar um disco.
- 3 Prima **PROGRAM** para iniciar a programação.
→ **PROG** começa a piscar.
- 4 Prima repetidamente **-** ou **+** (ou **◀/▶** no controlo remoto) para seleccionar a faixa pretendida.
- Para discos MP3/WMA, prima **◀◀** ou **▶▶** (ou **◀◀/▶▶** no controlo remoto) e **-** ou **+** (ou **◀/▶** no controlo remoto) para seleccionar o álbum e o título pretendidos para programação.
- 5 Prima **PROGRAM** para memorizar.
- Repita os **passos 4~5** para seleccionar outras faixas.
→ Se tentar programar mais de 99 faixas, a mensagem "**PROGRAM FULL**" aparecerá no visor.
- 6 Para iniciar a leitura do programa, prima **▶▶**.
- 7 Para parar a leitura ou terminar a programação, prima **uma vez ■**.
→ **PROG** permanece e o modo de programa continua activo.

Notas:

- Se o tempo total de reprodução atingir os 100 minutos ou uma das faixas programadas tiver um número superior a 30, "—:—" é visualizado em vez do tempo total de reprodução.
- Para um disco MP3/WMA, indica sempre "—:—".
- Se não premir nenhum botão no espaço de 20 segundos, o sistema sairá automaticamente do modo de programação.

Verificar o programa

- 1 Interrompa a leitura e prima repetidamente **-** ou **+** (ou **◀/▶** no controlo remoto).
- 2 Prima **■** para sair.
OU
Prima **▶▶** para começar a leitura a partir da faixa programa actual.

Apagar o programa

- Interrompa a leitura e, depois, prima **■** para apagar o programa.
→ **PROG** desaparece e "**PROGRAM CLEARED**" aparece.

Nota:

- O programa será apagado se o sistema for desligado da corrente eléctrica ou se mudar para outro modo de fonte.

IMPORTANTE!

Certifique-se de que as antenas FM e MW estão ligadas.

Sintonizar estações de rádio

- 1 Prima **TUNER** para entrar no modo de sintonizador. Para seleccionar outra banda (FM ou MW), prima novamente **TUNER**.
- 2 Prima e mantenha premido **◀◀** ou **▶▶** (ou **◀◀ / ▶▶** no controlo remoto) até a indicação da frequência começar a mudar; depois, liberte.
→ O sistema sintoniza automaticamente a estação de rádio de sinal forte.
→ **RDS** CD acende para a estação **RDS** (só em FM).

Para sintonizar uma estação de sinal fraco

- Prima breve e repetidamente **◀◀** ou **▶▶** (ou **◀◀ / ▶▶** no controlo remoto) até encontrar uma melhor recepção.

Predefinir estações de rádio

É possível memorizar um máximo de 40 estações de rádio, começando em FM e terminando em MW.

Notas:

- Se não premir nenhum botão no espaço de 20 segundos, o sistema sairá automaticamente do modo de memorização.
- Se durante o "Plug & Play" não for detectada nenhuma frequência estéreo, aparecerá a mensagem "CHECK ANTENNA".

Utilização de "Plug & Play" (pág. 3 – P3)

O "Plug & Play" permite memorizar automaticamente todas as estações de rádio disponíveis.

- 1 Ligue o sistema à alimentação eléctrica e aparece a seguinte mensagem "AUTO INSTALL – PRESS PLAY".
OU

No modo de Espera/espera, pressione e segure **▶▶** na unidade principal até que "AUTO INSTALL – PRESS PLAY" seja visualizado.

- 2 Prima **▶▶** na unidade principal para dar início à instalação.
→ A mensagem "INSTALL TUNER" é apresentada.
→ Todas as estações rádio anteriormente memorizadas serão substituídas.
→ Depois de terminar, a última estação de rádio sintonizada (ou a primeira estação RDS disponível) será lida.
- 3 Se a primeira estação memorizada for RDS, o aparelho continuará com a definição do relógio RDS .
→ A mensagem "INSTALL" aparece, seguida de "TIME" e "SEARCH RDS TIME".
→ Depois de lida a hora RDS, a mensagem "RDS TIME" e a hora actual serão memorizadas.
→ Se a estação RDS não transmitir a hora RDS no espaço de 90 segundos, a mensagem "NO RDS TIME" é apresentada e o programa terminará automaticamente.

Memorização automática

Pode iniciar a memorização automática a partir de um número de memória seleccionado.

- 1 No modo de sintonizador, prima **-** ou **+** (ou **◀ / ▶** no controlo remoto) para seleccionar um número de memória.
- 2 Prima e mantenha premido **PROGRAM** até "AUTO" aparecer no visor.
→ Se uma estação de rádio tiver sido memorizada numa das memórias, não voltará a ser memorizada noutra memória.
→ Se não for seleccionado nenhum número de memória, a predefinição automática terá início na memória (1) e todas as anteriores memórias serão apagadas.

Memorização manual

É possível memorizar somente as estações de rádio favoritas.

- 1 Sintonize a estação de rádio pretendida (consulte "Sintonizar estações de rádio").
- 2 Prima **PROGRAM**.
→ O número da memória começa a piscar. Se pretender memorizar a estação de rádio noutro número de memória, prima **-** ou **+** (ou **◀ / ▶** no controlo remoto).

Utilização do Sintonizador

- 3 Prima novamente **PROGRAM** para memorizar.
- Repita os **passos 1~3** para memorizar outras estações de rádio.

Seleccionar uma estação de rádio memorizada

- No modo de sintonizador, prima **-** ou **+** (ou **◀/▶** no controlo remoto).
→ O número predefinido, a frequência e a banda são apresentados.

Eliminar uma estação de rádio memorizada

- Prima e mantenha premido **■** até a mensagem "PRESET DELETE" aparecer.
→ A estação de rádio memorizada actual será eliminada
→ Todas as outras estações de rádio com números mais elevados descem um número.

RDS

O RDS (Sistema de Dados de Rádio) é um serviço que possibilita que as estações FM apresentem informações complementares. Se estiver a sintonizar uma estação RDS, RDS e o nome da estação são apresentados.

Percorrer informações RDS

- Depois de sintonizar uma estação de rádio RDS em FM, prima repetidamente **AUTO REPLAY•RDS** ara seleccionar as seguintes informações (se houver):
 - Nome da estação
 - Tipo de programa (por exemplo: Noticiário, Assuntos, Desporto, etc.)
 - Mensagens de texto de rádio
 - Frequência

Acertar o relógio RDS

Há estações rádio RDS que podem transmitir a hora em intervalos de um minuto. É possível acertar o relógio utilizando um sinal horário difundido em conjunto com o sinal RDS.

- 1 Sintonize uma estação RDS em FM (consulte "Sintonizar estações de rádio").
- 2 Prima e mantenha premido **CLK/TIMER** (ou **CLOCK•TIMER** na unidade principal) até a mensagem "SELECT CLOCK OR TIMER" aparecer.
- 3 Depois, prima **+** (ou **▶** no controlo remoto) para mudar o visor para "CLOCK" e prima novamente **CLK/TIMER** (ou **CLOCK•TIMER**) para confirmar.
- 4 Prima **AUTO REPLAY•RDS**.
→ A mensagem "SEARCH RDS TIME" é apresentada.
→ Quando a hora RDS é lida, a hora actual será memorizada.
→ Se a estação RDS não transmitir a hora RDS no espaço de 90 segundos, a mensagem "NO RDS TIME" é apresentada.

Nota:

– Há estações de rádio RDS que transmitem a hora em intervalos de 1 minuto. A precisão da hora transmitida depende da estação de rádio RDS que procede à transmissão.

NEWS

Pode configurar o sintonizador para que a leitura do CD ou fonte externa seja interrompida pelo NOTICIÁRIO de uma estação RDS. Esta função só funciona se a estação RDS transmitir um sinal de NOTICIÁRIO durante a transmissão do noticiário.

IMPORTANTE!

Pode activar a função NEWS a partir de qualquer modo de fonte, salvo TUNER (sintonizador).

Ligar a função NEWS (noticiário)

- 1 Em qualquer modo activo, prima **DUBBING•NEWS** até "NEWS" é apresentado.
 - A mensagem **NEWS** aparece.
 - O sistema procurará as estações de rádio memorizadas nas primeiras cinco (5) posições e esperará pelos dados de Tipo de Programa de Noticiário disponíveis em qualquer uma das estações RDS.
 - Durante a procura de NEWS, o actual modo activo não será interrompido.
 - 2 Quando a transmissão de NOTICIÁRIO é detectada, o sistema comutará automaticamente para o modo de sintonizador:
 - **NEWS** começa a piscar.
- Se não for detectada nenhuma estação RDS nas cinco primeiras posições, o sistema sairá da função NEWS.
 - A mensagem "NO RDS NEWS" (sem noticiário RDS) é apresentada.

Notas:

- Antes de seleccionar a função NEWS, terá de sair do modo de sintonizador.
- Antes de activar a funcionalidade NEWS, certifique-se de que os primeiros cinco números têm estações RDS.
- O modo NEWS funciona uma só vez para cada activação.

Para cancelar a função NEWS (noticiário)

- Prima novamente **DUBBING•NEWS** ou passe o sistema para o modo de sintonizador. OU

Durante o noticiário, prima qualquer uma das teclas de fonte disponíveis para executar o modo da fonte pertinente.

Funcionamento/Gravação de Cassetes

IMPORTANTE!

- Antes de ler uma cassette, verifique e ajuste a fita solta com um lápis. A fita solta pode encravar ou partir no interior do mecanismo.
- Guarde as cassetes à temperatura da sala e não as coloque demasiado perto de um campo magnético (por exemplo, um transformador, televisor ou coluna).

Leitura de Cassetes

- 1 Prima ▲ para abrir a porta do leitor de cassetes.
- 2 Introduza uma cassette gravada e feche a porta.
- 3 Coloque a cassette com o lado aberto para baixo e a bobina cheia para a esquerda.

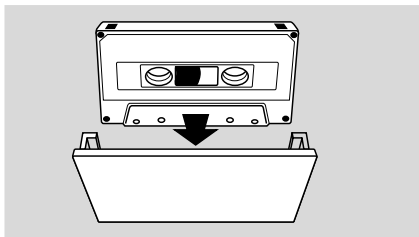

- 3 Prima repetidamente **TAPE** (TAPE 1/2) para seleccionar o gravador 1 ou o gravador 2.
→ O número do gravador seleccionado aparece.
- 4 Prima ►|| para iniciar a leitura.

Para parar a leitura

- Prima ■.

Para alterar o modo de leitura

- Prima repetidamente **AUTO REPLAY•RDS** para seleccionar os diversos modos de leitura.
AUTO REPLAY... a cassette é rebobinada automaticamente no final da leitura para ser novamente lida. Será repetida um máximo de 20 vezes, até premir ■.
ONCE a cassette lerá uma vez o lado escolhido e, depois, pára.

Para rebobinar e avançar rapidamente quando a leitura pára

- 1 Prima e mantenha premido ◀◀ ou ▶▶ (ou ◀◀ / ▶▶ no controlo remoto).
- 2 Prima ■ quando atingir a passagem pretendida.

Informações Gerais sobre a Gravação

- Para gravação, utilize exclusivamente cassetes do tipo I IEC (cassete normal).
- O nível de gravação é definido automaticamente, independentemente da posição do Volume, VAC, DSC, etc.
- Em ambas as extremidades, a fita é presa com fita especial. No início e fim da cassette, não fica nada gravado durante seis a sete segundos.
- Para impedir uma gravação acidental, parta a patilha existente do lado esquerdo do lado que pretende proteger.

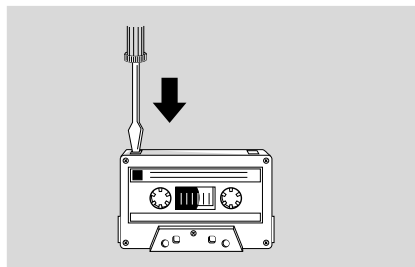

- Se a mensagem "CHECK TAPE" aparecer, a patilha de protecção foi partida. Coloque um pouco de fita adesiva sobre o orifício.

IMPORTANTE!

- A gravação é autorizada no caso de direitos de autor e outros direitos de terceiros não serem violados.
- Só é possível gravar no gravador.

Preparação para Gravar

- 1 Prima **TAPE (TAPE 1+2)** para seleccionar TAPE 2.
- 2 Coloque uma cassete a gravar no gravador 2 com a fita toda para a esquerda.
- 3 Prepare a fonte a gravar:
DISC – coloque o(s) disco(s).
TUNER – sintonize a estação de rádio pretendida.
TAPE – coloque uma cassete gravada no gravador 1 com a fita totalmente para esquerda.
AUX•GAME – ligue equipamento exterior.

WGravação de Um Toque

- 1 Prima **DISC, TUNER** ou **AUX•GAME** para seleccionar a fonte.
- 2 Inicie a leitura da fonte seleccionada.
- 3 Prima **REC** para iniciar a gravação.

Para interromper a gravação

- Prima **■** na aparelhagem.

Gravação Sincronizada de CDs

- 1 Prima **DISC** para seleccionar o disco.
- Prima **-** ou **+** (ou **◀/▶** no controlo remoto) para seleccionar a faixa pretendida para começar a gravação.
- É possível programar as faixas pela ordem que pretendem que sejam gravadas (consultar "Funcionamento do CD – Programar as faixas dos discos").
- 2 Prima **REC** para iniciar a gravação.
→ O disco começará automaticamente a leitura.

Para seleccionar outra faixa durante a gravação

- 1 Prima **▶||** para interromper a gravação.
- 2 Prima **-** ou **+** (ou **◀/▶** no controlo remoto) para seleccionar a faixa pretendida.
- 3 Prima **▶||** para retomar a gravação.

Para interromper a gravação

- Prima **■**.
→ A gravação e a leitura do disco são automaticamente interrompidas.

Cópia de Cassetes

- 1 Coloque uma cassete gravada no gravador 1.
- Pode colocar a cassete na passagem a partir da qual pretende iniciar a gravação.
- 2 Prima **DUBBING•NEWS**.
→ A leitura e a gravação começam em simultâneo.
- A cópia de cassetes só é possível num dos lados da cassete. Para continuar a gravação no lado inverso, no final do lado A, coloque as cassetes no lado B e repita o procedimento.

Para parar a cópia

- Prima **■**.

Utilização do temporizador

Definição do temporizador

O sistema pode ser automaticamente ligado no modo CD, SINTONIZADOR ou TAPE a uma hora predefinida, servindo de despertador.

IMPORTANTE!

- Antes de definir o temporizador, certifique-se de que o relógio está acertado.
- O volume do temporizador aumentará gradualmente do nível mínimo para o nível (10 dB) ou o último nível de volume utilizado.

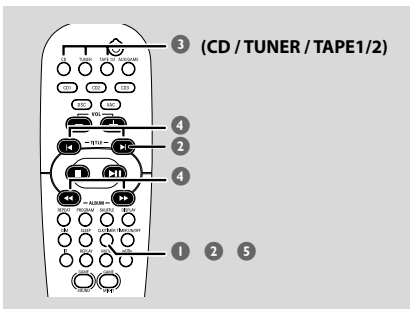

- 1 Prima e mantenha premido **CLK/TIMER** (ou **CLOCK•TIMER** na unidade principal) até a mensagem "SELECT CLOCK OR TIMER" aparecer.
- 2 Depois, prima **+** (ou **►|** no controlo remoto) para mudar o visor para "TIMER" e prima novamente **CLK/TIMER** para confirmar.
- 3 Prima **CD**, **TUNER** ou **TAPE1/2** para seleccionar a fonte de despertar:
CD → "CD XX:XX"
TUNER → "TU XX:XX"
TAPE → "TA XX:XX"
- 4 Prima repetidamente **◀◀** ou **▶▶** (ou **◀◀/▶▶** no controlo remoto) (para horas) e **-** ou **+** (ou **◀/▶** no controlo remoto) (para minutos) para definir a hora de despertar.
- 5 Prima **CLK/TIMER** para memorizar a definição.
→ O temporizador será sempre ligado depois de ter sido definido.
→ O ícone permanece no visor. Indica que o temporizador está activado.

- No momento da predefinição, a fonte sonora seleccionada será lida durante 30 minutos antes de mudar para o modo de espera (se não for premido nenhum botão nesse prazo de tempo).
→ **CD** – reproduz a primeira faixa de música. Se o tabuleiro do disco estiver vazio, muda para o modo Tuner (sintonizador).
→ **TUNER** – ler a última a estação de rádio sintonizada.
→ **TAPE** – reproduz a cassette.

Activar/desactivar o temporizador

- Prima **TIMER ON/OFF** no telecomando para desligar o temporizador ou passar novamente para a última definição.
→ Se for activado, as informações do temporizador aparecerão durante breves segundos, altura em que o sistema retoma a última fonte activa ou permanece no modo de espera.
→ Se for desactivada, a mensagem "CANCEL" é apresentada.

Nota:

- Se não premir nenhum botão no espaço de 90 segundos, o sistema sairá automaticamente do modo de definição do temporizador.

Definição do temporizador para desligar

O temporizador de desligar passa o sistema para o modo de espera a uma hora pré-seleccionada.

- 1 Prima repetidamente **SLEEP** até atingir o tempo de desligar predefinido desejado.
→ As selecções são as seguintes (tempo em minutos):

15 → 30 → 45 → 60 → 90 → 120 →
OFF → 15 ...

- **SLEEP** aparece, salvo no modo "OFF".
- Para visualizar ou alterar a definição, repita o anterior.

- 2 Antes de o sistema passar para o modo de espera, será apresentada uma contagem decrescente de 10 segundos.
"SLEEP 10" → "SLEEP 9" ... → "SLEEP 1" → "SLEEP"

Para cancelar o temporizador de desligar

- Prima repetidamente **SLEEP** até aparecer "OFF" ou prima o botão **STANDBY ON** .

Escutar uma fonte externa

É possível escutar o som de um dispositivo externo ligado através dos altifalantes do sistema.

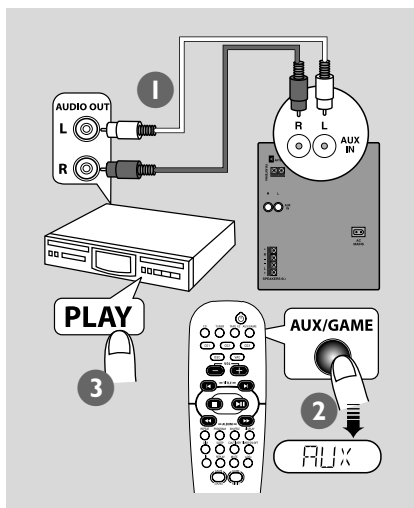

- 1 Use os cabos áudio vermelho/branco para ligar os terminais **AUX IN (L/R)** às tomadas **AUDIO OUT** do outro dispositivo áudio/visual (como, por exemplo, televisão; videogravador; leitor de discos laser; leitor de DVDs ou gravador de CDs).
→ Se o dispositivo ligado tiver somente um terminal áudio simples, ligue-o ao terminal esquerdo **AUX IN**. Em alternativa, é possível utilizar um cabo cinch "simples para duplo", muito embora o som continue a ser reproduzido em mono.
- 2 Prima repetidamente **AUX/GAME** até "AUX" aparecer.
- 3 Prima **PLAY** no dispositivo ligado para iniciar a leitura.

Notas:

- Todas as funcionalidades de controlo de som (por exemplo, **DSC** ou **VAC**) podem ser seleccionadas.
- Consulte sempre o manual de instruções do outro equipamento para obter informações completas sobre a ligação e utilização.

Especificações

AMPLIFIER

Potência de saída	2 x 300 W MPO
.....	2 x 150 W RMS*
Relação sinal-ruído	≥ 62 dBA (IEC)
Resposta de frequência	63 – 16000 Hz, –3 dB
Sensibilidade de entrada	
Entrada AUX	640 mV
Gameport	310 mV
Saída	
Altifalantes	≥ 4 Ω
Auscultadores	32 Ω – 1000 Ω
* (4 Ω, 1 kHz, 10% THD)	

LEITOR DE DISCOS

Faixas programáveis	99
Resposta de frequência	50 – 18000 Hz, –3 dB
Relação sinal-ruído	≥ 62 dBA
Separação de canais	≥ 35 dB (1 kHz)
Camada 3 MPEG 1 (MP3/WMA-CD)	
.....	MPEG AUDIO
Taxa de bits MP3/WMA-CD	32-256 kbps
.....	(recomendável 128 kbps)
Frequências de amostragem	32, 44.1, 48 kHz

SINTONIZADOR

Gama de ondas FM	87.5 – 108 MHz
Gama de ondas MW	531 – 1602 kHz
Número de memórias	40
Antena	
FM	Cabo de 75 Ω
AM	Antena de quadro

ALTIFALANTES

Sistema	Bass reflex de 3 vias
Impedância	4 Ω
Woofers	1 x 6.5"
Tweeter	
.....	Arrefecido por fluido ferromagnético 2 x 1"
Dimensões (l x a x e)	240 x 358 x 230 (mm)
Peso	4,35 kg cada

GERAL

Material/acabamento	Polistireno/Metal
Energia eléctrica	220 – 230 V / 50 Hz
Consumo de Energia	
Activa	55 W
Espera	< 25 W
Espera Economia de Energia	< 1 W
Dimensões (l x a x e)	265 x 322 x 390 (mm)
Peso (sem altifalantes)	7.75 kg

As especificações e o aspecto exterior são sujeitos a alterações sem aviso prévio.

ADVERTÊNCIA

Em nenhuma circunstância deverá tentar reparar o sistema porque, se o fizer, a garantia perderá a validade. Não abra o sistema porque poderá sofrer choques eléctricos.

Se acontecer uma avaria, verifique primeiro os pontos enumerados a seguir antes de entregar o sistema para reparação. Se não conseguir resolver um problema recorrendo a estes conselhos, consulte o representante ou a Philips para obter ajuda.

Problema	Solução
A recepção de rádio é fraca.	<ul style="list-style-type: none">✓ Se o sinal for demasiado fraco, regule a antena ou ligue uma antena exterior para uma melhor recepção.✓ Aumente a distância entre o sistema e o televisor ou videogravador.
A mensagem "NO DISC" (sem disco) é apresentada ou o disco não é lido.	<ul style="list-style-type: none">✓ Coloque um disco.✓ Coloque o disco com a etiqueta virada para a direita.✓ Substitua ou limpe o disco, consulte "Informações sobre cuidados e segurança".✓ Utilize um CD-R(W) finalizado ou um disco do formato correcto.
O sistema não reage quando os botões são premidos.	<ul style="list-style-type: none">✓ Retire o cabo eléctrico e volte a colocá-lo, ligando novamente o sistema.
Não há som ou o som é de fraca qualidade.	<ul style="list-style-type: none">✓ Regule o volume.✓ Desligue os auscultadores.✓ Verifique se os altifalantes estão correctamente ligados.✓ Verifique se o cabo de alimentação está devidamente ligado.
O telecomando não funciona correctamente.	<ul style="list-style-type: none">✓ Seleccione a fonte (CD ou TUNER, por exemplo) antes de premir o botão de função (▶ ◀◀, ▶▶▶).✓ Reduza a distância entre o telecomando e o sistema.✓ Substitua a pilha.✓ Aponte directamente o telecomando para este sensor IR.
O temporizador não funciona.	<ul style="list-style-type: none">✓ Acerte correctamente o relógio.✓ Prima TIMER ON/OFF para ligar o temporizador.
O sistema apresenta automaticamente funcionalidades e os botões começam a piscar.	<ul style="list-style-type: none">✓ Prima e mantenha premido DEMO STOP na unidade principal para desligar o modo de demonstração.