

Contenido

Información general

Accesorios suministrados	38
Información de seguridad y para el cuidado del equipo	38

Conexiones

Paso 1: Colocación de los altavoces y el subwoofer	39
Paso 2: Conexión de los altavoces y el subwoofer	40
Paso 3: Conexión a un televisor	41
Utilización del conector de video	41
Utilización del componentes de video (Y Pb Pr)	41
Utilización del conector de S-Video	42
Paso 4: Conexión de las antenas FM/AM	43
Paso 5: Conexión del cable de alimentación	43

Conexiones (opcionales)

Conexión a un VCR o caja de satélite/cable	44
Visualización y escucha de la reproducción	44
Grabación de DVDs	44
Conexión de componentes digitales	44
Grabación (digital)	44

Descripción de las funciones

Unidad principal y control remoto	45
Botones de control disponibles solamente en el control remoto	46

Cómo empezar

Paso 1: Colocación de las pilas en el control remoto	47
Utilización del control remoto para hacer funcionar el sistema	47
Paso 2: Configuración del televisor	47
Selección del sistema de color que corresponda a su televisor	48
Configuración del formato de pantalla del televisor	48
Paso 3: Ajuste de los canales de los altavoces	49
Prueba de sonido – activación/desactivación	49
Ajuste del tiempo de retardo	49
Ajuste de los niveles de salida de altavoces	49
Paso 4: Ajuste de la preferencia de idioma	50
Configuración del idioma visualizado en pantalla	50
Configuración del idioma Audio, Subtítulos y Menú de disco	50
Exploración progresiva	51
Desactivación manual de la exploración progresiva	51

Operaciones de disco

Discos que pueden reproducirse	52
Reproducción de discos	52
Utilización del menú del disco	53

Controles de reproducción básicos	53
Reanudación de la reproducción a partir del punto en que se paró (DVD/VCD/CD) ..	53
Selección de diversas funciones de repetición ..	53
Modo de repetición de reproducción	53
Repetición de una sección de un título/pista ..	54
Programa pistas favoritas (CDs de audio y VCDs)	54
Borrado del programa	54
Utilización de la barra de menú para programar ..	54
Reproducción de MP3/Disco de imágenes (Kodak, JPEG)	55
Disco de MP3 / de imágenes JPEG	55
Picture CD de Kodak	55
Reproducción simultánea de JPEG y MP3	55

Opciones de menú de configuración del sistema

Utilización de la barra de menú	56
Utilización del menú de configuración	57
Ajuste de la salida de video	57
Exploración progresiva: activación/desactivación	58
Protector de pantalla – activación/desactivación	58
Apagado inteligente: activación/desactivación	59
Modo nocturno – activación/desactivación ..	59
Restauración a los ajustes originales	60
Restricción de la reproducción mediante Control parental	60
Cambio de la contraseña	61

Operaciones de sintonizador

Sintonización de emisoras	62
Programación de emisoras preestablecidas	62
Programación automática de emisoras preestablecidas	62
Programación manual de emisoras preestablecidas	62
Selección de una emisora preestablecida	62
Borrado de una emisora preestablecida	62
Cambio del intervalo de sintonización	63

Otras funciones

Ajuste del temporizador de dormir	63
Control del sonido	63
Selección de sonido envolvente	63
Selección de efectos de sonido digital	64
Control de volumen	64
Atenuación del brillo de la pantalla del sistema	64
Utilización del control remoto para hacer funcionar el televisor	64

Especificaciones

.....	65
-------	----

Resolución de problemas

.....	66-67
-------	-------

Glosario

.....	68-69
-------	-------

Información general

Español

Accesorios suministrados

Cable de video compuesto (amarillo)



Cables de audio (blanco/rojo)



Antena de alambre FM



Antena de cuadro AM



Control remoto y dos pilas AA

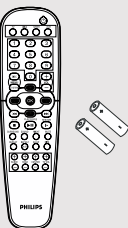

Soportes y tornillos



Información de seguridad y para el cuidado del equipo

Evitar altas temperaturas, humedad, agua y polvo

– No exponga el equipo, las pilas ni los discos a la humedad, lluvia, arena o calor excesivo (provocado por un calentamiento excesivo del aparato o por su exposición directa al sol). Mantenga siempre cerrada la bandeja de discos para evitar polvo en la lente.

Evitar los problemas causados por la condensación

– Las lentes pueden empañarse si se traslada el equipo repentinamente desde una zona fresca a otra cálida. Cuando esto ocurre, no se pueden reproducir los discos. Deje el equipo en un entorno cálido hasta que se evapore la humedad.

No bloquear los respiraderos

– Si el equipo está colocado en un armario, dejar alrededor de 10 cm de espacio libre alrededor del sistema para que reciba una ventilación adecuada.

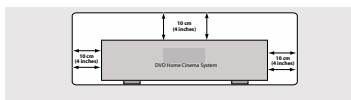

Cuidado del disco

– Para limpiar un CD, frótelo suavemente en línea recta desde el centro hacia los bordes utilizando un paño suave sin pelusilla. ¡Un agente de limpieza puede dañar el disco!

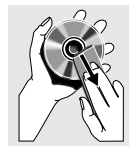

– Escriba solamente en el lado impreso de un CD-R/CD-RW y solamente utilizando un rotulador de punta blanda.
– Tome el disco por su borde, no toque la superficie.

Cuidado del mueble

– Utilice un paño suave ligeramente humedecido con una solución detergente suave. No utilice una solución que contenga alcohol, amoníaco o sustancias abrasivas.

Localización de un lugar adecuado

– Coloque el sistema sobre una superficie plana, dura y estable.

Paso 1: Colocación de los altavoces y el subwoofer

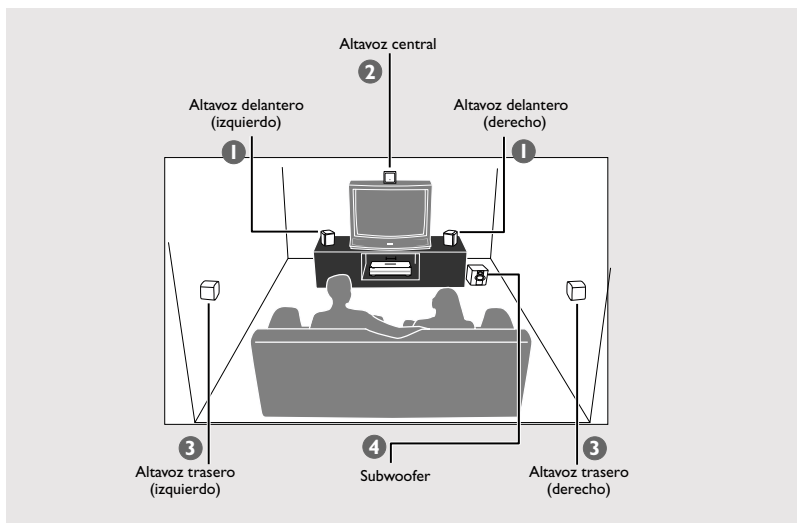

Español

Para conseguir el mejor sonido envolvente posible, todos los altavoces (excepto el subwoofer) deben colocarse a la misma distancia de la posición de escucha.

- 1 Coloque los altavoces delanteros izquierdo y derecho a distancias iguales del televisor y a un ángulo de aproximadamente 45 grados respecto a la posición de escucha.
- 2 Coloque el altavoz central sobre el televisor o el sistema DVD de forma que el sonido del canal central esté localizado.
- 3 Coloque los altavoces de sonido envolvente al nivel normal del oído del oyente, encarados entre sí o montados en la pared.
- 4 Coloque el subwoofer en el suelo cerca del televisor.

Consejos útiles:

- Para evitar interferencia magnética, no coloque los altavoces delanteros demasiado cerca del televisor.
- Permita ventilación adecuada alrededor del sistema DVD.

Conexiones

Paso 2: Conexión de los altavoces y el subwoofer

Español

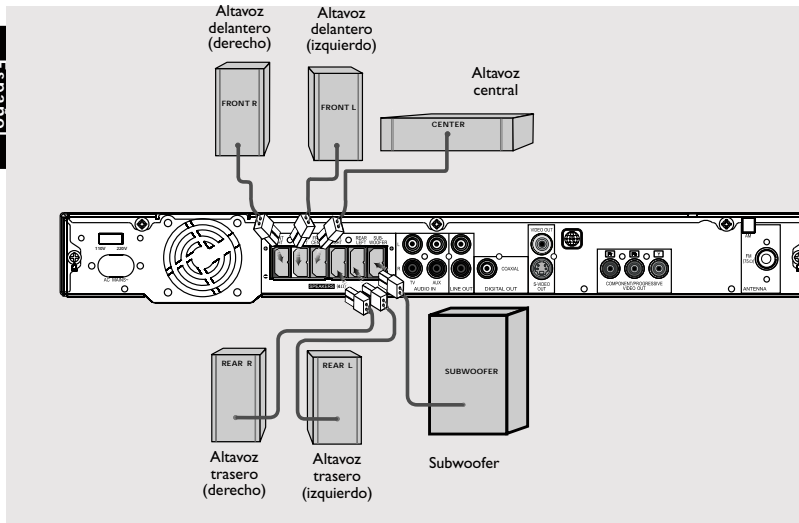

Conecte los sistemas de altavoces suministrados utilizando los cables de altavoces suministrados asegurándose de que los conectores se conecten a cables de altavoces de los mismos colores.

Consejo útil:

– Asegúrese de que los cables de altavoz se conecten correctamente. Las conexiones incorrectas pueden dañar el sistema al causar cortocircuitos.

Paso 3: Conexión a un televisor

Opción 1

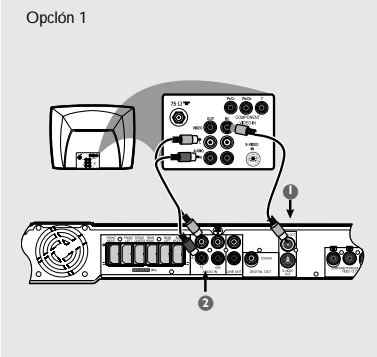

¡IMPORTANTE!

- Solamente necesita hacer una conexión de video de entre las opciones siguientes, según las capacidades del sistema de su televisor.
- Conecte el sistema DVD directamente al televisor.

Utilización del conector de video

- 1 Utilice el cable de video compuesto (amarillo) para conectar el conector **VIDEO OUT** del sistema DVD la entrada de video **VIDEO IN** (o etiquetada A/V In, Video In, Composite o Baseband) en el televisor.
- 2 Para oír los canales de TV a través del sistema de DVD, utilice los cables de sonido (blanco/rojo) para conectar las tomas de entrada **AUDIO IN-TV** del sistema de DVD a las tomas de salida **AUDIO OUT** del televisor.
- 3 **Antes de iniciar el funcionamiento**, pulse TV en el control remoto para seleccionar "TV" y activar la fuente de entrada.

Opción 2

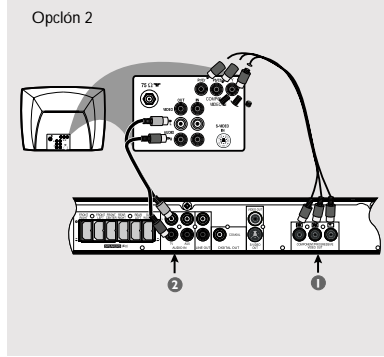

¡IMPORTANTE!

Sólo es posible obtener calidad de video de exploración progresiva si se utilizan conexiones Y, Pb y Pr y un televisor de exploración progresiva.

Utilización de los componentes de video (Y Pb Pr)

- 1 Utilice cables de video de componentes (rojo/azul/verde, no suministrados) para conectar las salidas **Y Pb Pr** del sistema de DVD a los conectores de entrada de video de componentes correspondientes (o etiquetados como Y Pb/Cr Pr/Cr o YUV) en el televisor.
- 2 Para oír los canales de TV a través del sistema de DVD, utilice los cables de sonido (blanco/rojo) para conectar las tomas de entrada **AUDIO IN-TV** del sistema de DVD a las tomas de salida **AUDIO OUT** del televisor.
- 3 **Antes de iniciar el funcionamiento**, pulse TV en el control remoto para seleccionar "TV" y activar la fuente de entrada.
- 4 Si utiliza un televisor de exploración progresiva (el televisor debe indicar que cuenta con la función de exploración progresiva o ProScan), consulte el manual del usuario del televisor. Para obtener más información sobre la función de exploración progresiva del receptor de DVD, consulte la página 58.

Consejo útil:

- Si el televisor no admite exploración progresiva, no podrá ver la imagen. Mantenga pulsada la tecla **OPEN/CLOSE** y pulse "1" para desactivar la exploración progresiva.

Conexiones

Español

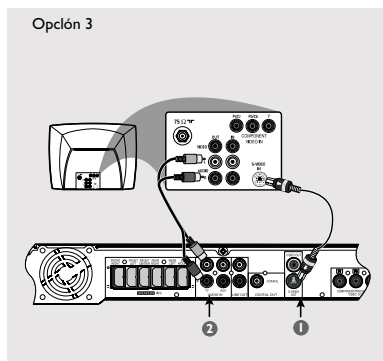

¡IMPORTANTE!

Si se utiliza S-Video para la reproducción de DVD, el ajuste VIDEO OUT del sistema se deberá modificar consecuentemente.

Utilización del conector de S-Video

- 1 Utilice el cable S-video (no suministrado) para conectar el conector S-VIDEO OUT del sistema DVD a la entrada de S-VIDEO IN (o etiquetada Y/C o S-VHS) del televisor.
- 2 Para oír los canales de TV a través del sistema de DVD, utilice los cables de sonido (blanco/rojo) para conectar las tomas de entrada AUDIO IN-TV del sistema de DVD a las tomas de salida AUDIO OUT del televisor.
- 3 Antes de iniciar el funcionamiento, pulse TV en el control remoto para seleccionar "TV" y activar la fuente de entrada.

Paso 4: Conexión de las antenas FM/AM

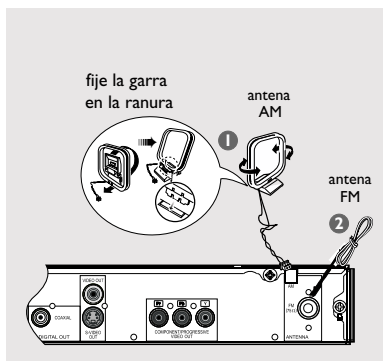

- 1 Conecte la antena de cuadro suministrada al conector **AM**. Coloque la antena de cuadro en un estante o fíjela en un soporte o pared.
- 2 Conecte la antena FM suministrada al conector **FM** (75 Ω). Extienda la antena FM y fije sus extremos a la pared.

Para obtener una mejor recepción de FM en estéreo, conecte una antena FM externa (no suministrado).

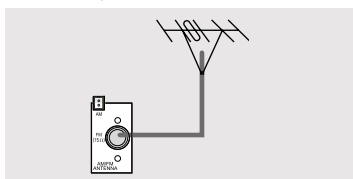

Consejos útiles:

- Ajuste la posición de las antenas de modo que se obtenga una recepción óptima.
- Posicione las antenas lo más lejos posible de un televisor, VCR u otra fuente de radiación para prevenir ruidos molestos.

Paso 5: Conexión del cable de alimentación

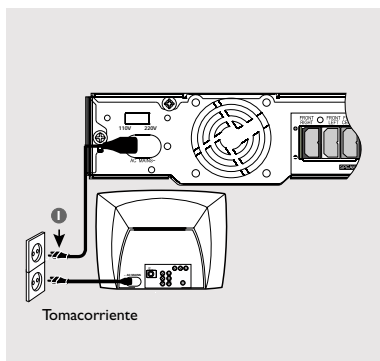

Después de que todo esté conectado correctamente,

- 1 Enchufe el cable de alimentación de CA en el tomacorriente.
- 2 No realice ni cambie nunca conexiones con la corriente conectada.

Consejo útil:

- Para ver los nominales eléctricos, consulte la placa de especificaciones situada en la parte posterior o en la base del sistema.

Conexiones (opcionales)

Conexión a un VCR o caja de satélite /cable

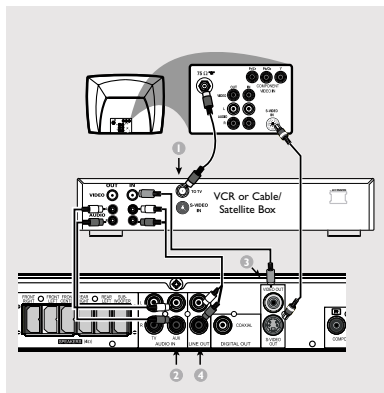

Español

Visualización y escucha de la reproducción

- 1 Conecte el VCR o caja de satélite/cable al televisor de la forma mostrada.
- 2 Conecte los conectores **AUDIO IN-AUX** del sistema DVD a las salidas de audio **AUDIO OUT** del VCR o caja de satélite /cable.

Antes de iniciar el funcionamiento, pulse **AUX** en el control remoto para seleccionar "AUX" y activar la fuente de entrada.

Grabación de DVDs

- 3 Conecte el conector **VIDEO OUT** del sistema DVD a la entrada de video **VIDEO IN** del VCR.
- 4 Conecte los conectores **LINE OUT** del sistema DVD a las entradas de audio **AUDIO IN** del VCR.
Eso le permitirá realizar grabaciones de sonido estéreo analógico (dos canales, derecho e izquierdo).

Para reproducir DVD durante la grabación, debe conectar el sistema de DVD al televisor mediante la entrada de S-VIDEO (según se muestra anteriormente) o la de video.

Conexión de componentes digitales

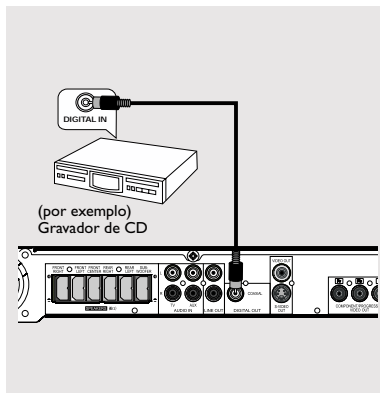

Grabación (digital)

- Conecte el conector **DIGITAL OUT-COAXIAL** del sistema DVD a la entrada digital **DIGITAL COAXIAL IN** de un dispositivo de grabación digital (decodificador Dolby Digital, Grabador de CD, por ejemplo).

Consejos útiles:

- Algunos DVDs están protegidos contra copia. No puede grabar el disco a través de un VCR o un dispositivo de grabación digital.
- Consulte siempre el manual del usuario del otro equipo para obtener los detalles completos de conexión y utilización.

Descripción de las funciones

Unidad principal y control remoto

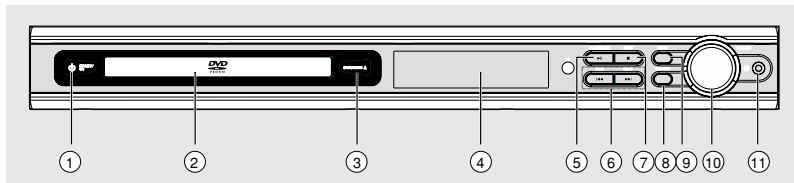

Español

- ① **STANDBY ON**
 - Conmuta al modo de esperar o activa el sistema.
- ② **Bandeja de disco**
- ③ **OPEN/CLOSE ▲** (en modo de disco solamente)
 - Abre/cierra la bandeja de disco.
- ④ **Panel de visualización del sistema**
- ⑤ **▶ || PLAY/PAUSE**
 - DISC: inicia/hace una pausa en la reproducción.
- ⑥ **◀◀ PREV/NEXT ▶▶**
 - DISC: *realiza una búsqueda hacia atrás/ delante o selecciona una pista.
 - TUNER: sintoniza la frecuencia de la radio.
 - TV: selecciona canal anterior/ siguiente el televisor Philips (control remoto solamente).
- ⑦ **■ STOP**
 - Sale de una operación.
 - DISC: detiene la reproducción o elimina una programación.
 - TUNER: *borra una emisora preestablecida.
- ⑧ **SOURCE**
 - Selecciona el modo activo pertinente: TV, DISC, TUNER (FM/AM) o AUX.
- ⑨ **PROG**
 - DISC: inicia la programación.
 - TUNER: inicia la programación manual de emisoras preestablecidas.
- ⑩ **VOLUME (VOL + -)**
 - Ajusta el nivel del volumen.
- ⑪ **PHONES**
 - Para enchufar el conector del auricular. La salida de los altavoces se cancelará.

* = Pulse y mantenga apretado el botón durante más de dos segundos.

Descripción de las funciones

Botones de control disponibles solamente en el control remoto

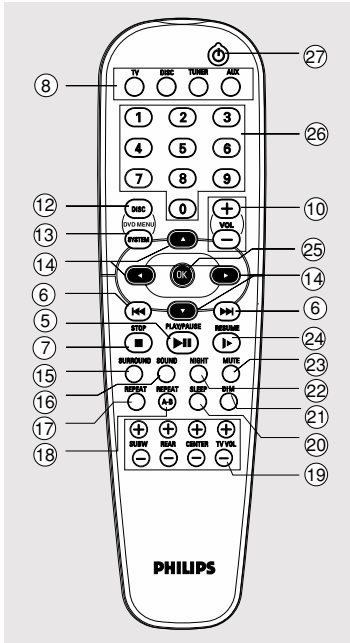

Español

- ⑧
- ⑨
- ⑩
- ⑪
- ⑫ **DISC MENU**
– Presenta el menú del contenido del disco.
- ⑬ **SYSTEM MENU** (en modo de disco solamente)
– Presenta o retira el menú de configuración del sistema.
- ⑭ ◀▶▲▼
– Selecciona la dirección de movimiento en el menú.
– Utilice ◀▶ para seleccionar una emisora preestablecida.
- ⑮ **SURROUND**
– Selecciona sonido envolvente multicanal (Dolby Digital, Dolby Pro Logic o Dolby Pro Logic II) o modo estéreo.
- ⑯ **SOUND**
– Selecciona un efecto de sonido.
- ⑰ **REPEAT**
– Selecciona diversos modos de repetición.
- ⑱ **REPEAT A-B**
– Repite la reproducción de una sesión específica de un disco.
- ⑲ **SUBW + –**
– Ajusta el nivel del sonido del subwoofer.
REAR + –
– Ajusta el nivel de los altavoces traseros.
CENTER + –
– Ajusta el nivel del altavoz central.
TV VOL + –
– Ajusta el volumen del televisor (televisores Philips solamente).
- ⑳ **SLEEP**
– Establece la función de temporizador de dormir.
- ㉑ **DIM**
– Selecciona diferentes niveles de brillo para el panel de visualización.
- ㉒ **NIGHT** (en modo de DVD solamente)
– Optimizar la dinámica de la salida de sonido.
- ㉓ **MUTE**
– Optimiza el sonido de nivel bajo.
- ㉔ **RESUME**
– Continúa la reproducción después de una interrupción.
- ㉕ **OK**
– Confirma la selección.
- ㉖ **Teclado numérico (0-9)**
– Introduce un número de título/pista del disco.
– Introduce un número de emisora preestablecida.
- ㉗ **⏻**
– Conmuta al modo de espera.
– Enciende/ apaga el televisor Philips (en modo de TV).

* = Pulse y mantenga apretado el botón durante más de dos segundos.

Cómo empezar

Paso 1: Colocación de las pilas en el control remoto

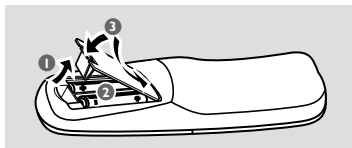

- 1 Abra la tapa del compartimento de las pilas.
- 2 Coloque dos pilas tipo R06 o AA, de acuerdo con las indicaciones (+ -) del interior del compartimento.
- 3 Cierre la tapa.

Utilización del control remoto para hacer funcionar el sistema

- 1 Apunte el control remoto directamente al sensor remoto (iR) de la unidad principal.
- 2 Seleccione la fuente que desea controlar pulsando una de las teclas de selección de fuente del control remoto (por ejemplo TV, TUNER).
- 3 Después seleccione la función deseada (por ejemplo ► II, ◀◀, ▶▶).

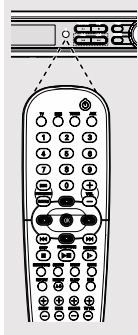

Paso 2: Configuración del televisor

¡IMPORTANTE!

Asegúrese de que ha realizado todas las conexiones necesarias. (Véase la página 41-42 "Conexión a un televisor").

- 1 Pulse SOURCE hasta que aparezca "DISC" en el panel de visualización (o pulse DISC en el control remoto).
- 2 Encienda el televisor y póngalo al canal de entrada de vídeo correcto. Debería verse la pantalla de fondo azul de DVD en el televisor.
→ Normalmente estos canales están entre los canales más altos y más bajos y pueden llamarse FRONT, A/V IN o VIDEO. Para más detalles, consulte el manual de su televisor.
→ O, puede ir al canal 1 de su televisor y después pulsar el botón de disminución de número de canal hasta que vea el canal de entrada de vídeo.
→ O, el control remoto del televisor puede tener un botón o un interruptor que seleccione diferentes modos de vídeo.

Español



¡PRECAUCIÓN!

- Retire las pilas si están gastadas o si no se utilizarán durante un periodo largo.
- No utilice pilas viejas y nuevas o diferentes tipos de pilas en combinación.
- Las pilas contienen sustancias químicas, por lo tanto deben desecharse de la forma correcta.

Cómo empezar

Selección del sistema de color que corresponda a su televisor

Para que un DVD pueda reproducirse en este sistema DVD, el sistema de color del DVD, el televisor y el sistema DVD deben ser compatibles. Antes de cambiar el sistema de TV, asegúrese de que su televisor sea compatible con el sistema de color seleccionado.

- 1 El modo de disco, pulse **SYSTEM MENU**.
→ Utilice las teclas ◀▶▲▼ del control remoto para navegar por el menú.
- 2 Seleccione el icono  y pulse ▼.
Resalte el icono  y pulse ▶.
Pase a {TV SYSTEM} (Sistema TV) y pulse ▶.

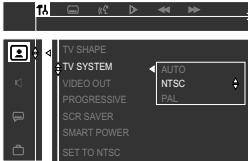

AUTO – Si el televisor conectado es compatible con NTSC y PAL (multisistema), seleccione este modo. El formato de salida estará de acuerdo con la señal de video del disco.



NTSC – Si el televisor conectado es un sistema NTSC, seleccione este modo. Cambiará la señal de vídeo de un disco PAL (VCD solamente) al formato NTSC.

PAL – Si el televisor conectado es un sistema PAL, seleccione este modo. Cambiará la señal de vídeo de un disco NTSC al formato PAL.

- 3 Pulse ▲▼ para seleccione un elemento y pulse **OK** para confirmar.
→ Siga las instrucciones mostradas en el televisor para confirmar la selección (si las hay).
→ Si aparece una pantalla de TV en blanco/distorsionada, espere 15 segundos a que se realice la autorecuperación.

Configuración del formato de pantalla del televisor

Seleccione el formato de pantalla en el reproductor de DVD de acuerdo con el televisor que tiene conectado. El formato que usted selecciona debe estar disponible en el disco. Si no lo ésta, los ajustes del formato de pantalla del televisor no afectarán la imagen durante la reproducción.

- 1 El modo de disco, pulse **SYSTEM MENU**.
→ Utilice las teclas ◀▶▲▼ del control remoto para navegar por el menú.
- 2 Seleccione el icono  y pulse ▼.
Resalte el icono  y pulse ▶.
Pase a {TV SHAPE} (Forma de TV) y pulse ▶.



4:3 PS (Panscan)

– Seleccione esta opción si tiene un televisor convencional y su DVD no está

formateado para pantalla ancha. Una imagen ancha aparecerá en la pantalla del televisor con una parte recortada automáticamente.



4:3 LB (Letterbox)

– Seleccione esta opción si tiene un televisor convencional y su DVD está formateado para visualización en pantalla

ancha. Aparecen barras negras en las partes superior e inferior de la pantalla del televisor.



16:9

– Seleccione esta opción si tiene televisor de pantalla ancha (también debe poner su televisor de pantalla ancha a “pantalla completa”).



- 3 Pulse ▲▼ para seleccione un elemento y pulse **OK** para confirmar.

CONSEJOS: Para volver al menú anterior, pulse ◀.
Para retirar el menú, pulse **SYSTEM MENU**.



Cómo empezar

Paso 3: Ajuste de los canales de los altavoces

Puede ajustar el volumen y los tiempos de demora (altavoces central y surround solamente) para ajustes individuales. Estos ajustes le permiten optimizar el sonido de acuerdo con su entorno y configuración.

Prueba de sonido – activación/desactivación

Si ha activado la prueba de sonido, se generará automáticamente la señal de prueba para ayudarle a ajustar el nivel de sonido de cada altavoz.

- 1 El modo de disco, pulse **SYSTEM MENU**.
→ Utilice las teclas ◀▶▲▼ del control remoto para navegar por el menú.
- 2 Seleccione el icono  y pulse ▼.
Resalte el icono  y pulse ▶.
Pase a {TEST TONE} (Tono Prueba) y pulse ▶.

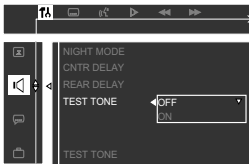

- 3 Pulse ▲▼ para seleccione un elemento.

Ajuste del tiempo de retardo

- 4 Pulse ▲▼ para resaltar una de las opciones siguientes a la vez, y pulse ▶.

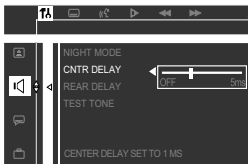

{CNTR DELAY} (Demor Centr.)
– Seleccione esto para ajustar el tiempo de retardo en relación con la posición/ distancia de escucha para el altavoz central (5ms, 3ms, 2ms, 1ms o OFF (DESACT)).

{REAR DELAY} (Demor Trase.)
– Seleccione esto para ajustar el tiempo de retardo en relación con la posición/ distancia de escucha para los altavoces posteriores (15ms, 12ms, 9ms, 6ms, 3ms o OFF (DESACT)).

- 5 Pulse ◀▶ para ajustar los ajustes de cada altavoz de acuerdo con las necesidades de sonido del entorno.
- 6 Pulse **OK** para confirmar.

Consejo útil:

– Utilice los ajustes de demora más larga cuando el altavoz esté más cerca del oyente que los altavoces delanteros.

Ajuste de los niveles de salida de altavoces

Puede ajustar los niveles de salida de los altavoces posteriores, el altavoz central y el subwoofer comparando el sonido de los altavoces delanteros.

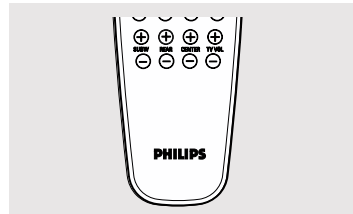

- Pulse los botones respectivos del control remoto (**REAR + -**, **CENTER + -** y **SUBW + -**) para ajustar el nivel de salida entre -15dB ~ +10dB.

Consejo útil:

– Si ha seleccionado estéreo, el ajuste del volumen de los altavoces central y posterior no tendrá ningún efecto.

CONSEJOS: Para volver al menú anterior, pulse ◀.
Para retirar el menú, pulse **SYSTEM MENU**.

Cómo empezar

Paso 4: Ajuste de la preferencia de idioma

Puede seleccionar sus ajustes de idioma preferidos de forma que este sistema DVD pase automáticamente al idioma seleccionado cada vez que coloque un disco. Si el idioma seleccionado no está disponible en un disco, en lugar de él se utilizará el idioma por defecto del disco. El idioma en pantalla para el menú del sistema seguirá siendo el establecido por usted, sean cuales sean los idiomas de los diversos discos.

Configuración del idioma visualizado en pantalla



- 1 El modo de disco, pulse **SYSTEM MENU**.
→ Utilice las teclas ◀▶▲▼ del control remoto para navegar por el menú.
- 2 Seleccione el icono  y pulse ▼.

Resalte el icono  y pulse ▶.
Pase a {MENU LANG} (Idioma menú) y pulse ▶.



- 3 Pulse ▲▼ para seleccione un idioma y pulse **OK** para confirmar.

Configuración del idioma Audio, Subtítulos y Menú de disco

- 1 En modo de detención de disco, pulse **SYSTEM MENU**.
→ Utilice las teclas ◀▶▲▼ del control remoto para navegar por el menú.
- 2 Seleccione el icono  y pulse ▼.
Resalte el icono  y pulse ▶.
Pase a una de las opciones siguientes y pulse ▶.
 - {AUDIO} (Audio)
 - {SUBTITLE} (Subtítulos)
 - {DISC MENU} (Menú disco)



- 3 Pulse ▲▼ para seleccione un idioma y pulse **OK** para confirmar.
- 4 Repita los pasos 2~3 para otros ajustes.

CONSEJOS: Para volver al menú anterior, pulse ◀.
Para retirar el menú, pulse **SYSTEM MENU**.

Exploración progresiva

La exploración progresiva presenta 60 marcos completos por segundo, en lugar de los 30 de la exploración entrelazada (sistema de televisión normal). Con casi el doble de líneas, la exploración progresiva ofrece una imagen de alta resolución y elimina los molestos artefactos de desplazamiento y los bordes irregulares en los objetos en movimiento.

Para disfrutar de la calidad que ofrece la exploración progresiva, debe disponer de un televisor que cuente con esta funcionalidad. Para activar la exploración progresiva, consulte la sección correspondiente, en la página 58.

Desactivación manual de la exploración progresiva

Cuando la función de exploración progresiva está activada, la pantalla del televisor puede aparecer en blanco por los siguientes motivos:

- El televisor admite la exploración progresiva, pero no está activada. Para activarla, consulte el manual del usuario del televisor.
- Los cables no están correctamente conectados. Consulte la página 41 para conocer cuáles son las conexiones correctas.
- El televisor no admite la función de exploración progresiva. Si es así, desactive la exploración progresiva como se indica a continuación.

- 1 Pulse **STANDBY ON** en el panel frontal para encender el sistema de DVD.
- 2 Mantenga pulsado el botón **OPEN/CLOSE ▲** del panel frontal, mientras pulsa el botón **OPEN/CLOSE ▲**, y pulse "1" en el teclado numérico del control remoto.
- 3 Aparece el fondo del DVD de Philips en la pantalla del televisor".

Operaciones de disco

¡IMPORTANTE!

- Si el icono de inhibición (o X) aparece en la pantalla del televisor cuando se pulsa un botón, significa que la función no está disponible en el disco actual o en el momento actual.
- Los discos y reproductores de DVD están diseñados con restricciones regionales. Antes de reproducir un disco, asegúrese de que el disco corresponde a la misma zona que el reproductor.
- No haga presión en la bandeja de discos ni coloque objetos que no sean discos en la bandeja de discos. Si lo hiciera, podría causar que el reproductor funcionara mal.

Discos que pueden reproducirse

Su sistema de cine casero DVD reproducirá:

- Discos Versatile digital (DVDs)
- CDs de vídeo (VCDs)
- CDs Super Video (SVCDs)
- Discos compactos (CDs)
- Discos MP3, ficheros de imágenes (Kodak, JPEG) en CD-R(W)
 - Formato JPEG/ISO 9660.
 - Pantalla de 12 caracteres como máximo.
 - Frecuencias de muestreo soportadas: 32 kHz, 44.1 kHz, 48 kHz
 - Velocidades en bits soportadas: 32–256 (kbps), velocidades en bits variables



Códigos regionales

Los DVDs deben estar etiquetados para todas las regiones (ALL) o para la **región 4** para que puedan reproducirse en este sistema DVD. No puede reproducir discos que estén etiquetados para otras regiones.



Consejos útiles:

- Quizás no sea posible reproducir un CD-R/RW o un DVD-R/RW en todos los casos debido al tipo de disco o al estado de la grabación.
- Si tiene algún problema reproduciendo cierto disco, retire el disco y pruebe uno diferente. Los discos formateados incorrectamente no se reproducirán en este sistema DVD.

Reproducción de discos

- 1 Pulse **SOURCE** hasta que aparezca "DISC" en el panel de visualización (o pulse **DISC** en el control remoto).
- 2 Encienda televisor y seleccione el canal de entrada de vídeo correcto. (Véase la página 47 "Configuración del televisor").
→ Debería verse la pantalla de fondo azul de Philips DVD en el televisor.
- 3 Pulse el botón **OPEN/CLOSE** para abrir el compartimiento de discos y coloque un disco, después cierre el compartimiento de discos.
→ Asegúrese de que la cara del disco que lleva la etiqueta esté hacia arriba. Para discos de dos caras, coloque hacia arriba la cara que quiere reproducir.
- 4 Pulse **▶||** para iniciar la reproducción.
→ Si en el televisor aparece un menú del disco, véase la página siguiente sobre "Utilización del menú del disco".
→ Si el disco está bloqueado por control parental, debe introducir su contraseña de cuatro dígitos. (Véase la página 60).

CONSEJOS: Es posible que las funciones operativas que se describen aquí no sean posibles para ciertos discos. Consulte siempre las instrucciones suministradas con los discos.

Operaciones de disco

Utilización del menú del disco

Según el disco, en la pantalla del televisor puede aparecer un menú cuando coloca el disco.

Para seleccionar una función o elemento de reproducción

- Utilice las teclas ◀▶▲▼ o el teclado numérico (0-9) en el control remoto, y después pulse **OK** para iniciar la reproducción.

Para acceder al menú o suprimirlo

- Pulse **DISC MENU** en el control remoto.

Para VCDs con función de control de reproducción (PBC) (sólo versión 2,0)

- Durante la reproducción, al pulsarse **DISC MENU** volverá aparecer la pantalla del menú (si PBC activada).

Controles de reproducción básicos

Pausa en la reproducción

- Pulse **⏸**.
→ Para reanudar la reproducción normal, vuelva a pulsar **▶**.

Selección de otra pista/capítulo

- Pulse **⏮** / **⏭** o utilice el teclado numérico (0-9) para introducir un número de pista/capítulo.
→ Si la función de repetición está establecida, al pulsarse **⏮** / **⏭** se volverá a reproducir la misma pista/capítulo.

Búsqueda hacia atrás/delante

- Pulse y mantenga apretado **⏮** / **⏭**, y pulse **▶** para reanudar la reproducción normal.
→ Durante la búsqueda, si vuelve a pulsar y mantenga apretado **⏮** / **⏭** aumentará la velocidad de la búsqueda.

Parada de la reproducción

- Pulse **■**.

Reanudación de la reproducción a partir del punto en que se paró (DVD/VCD/CD)

- En modo de parada y cuando el disco no ha sido expulsado, pulse **RESUME**.

Para cancelar el modo de reanudación

- En modo de parada, vuelva a pulsar **■**.

Consejo útil:

– Cuando el reproductor está desconectado de la fuente de alimentación o la bandeja de discos está abierta, la opción de reanudación se cancela automáticamente.

Selección de diversas funciones de repetición

Modo de repetición de reproducción

- Mientras reproduce un disco, pulse **REPEAT** para seleccionar entre diversos modos de repetición.
→ El icono “REPEAT” aparecerá en la pantalla, excepto durante el modo de “REPEAT OFF”.

DVD

REPEAT CHAPTER (REPETIR CAPÍTULO)
→ REPEAT TITLE (REPETIR TÍTULO) →
REPEAT OFF (REPETICIÓN
DESACTIVADA)

VCD/SVCD/CD

REPEAT ONE (REPETIR UNA, repite la pista actual) → REPEAT DISC (REPETIR DISCO) → REPEAT OFF (REPETICIÓN DESACTIVADA)

MP3

REPEAT ONE (REPETIR UNA) → REPEAT ALBUM (REPETIR ÁLBUM) → REPEAT DISC (REPETIR DISCO) → REPEAT OFF (REPETICIÓN DESACTIVADA)

Consejo útil:

– Para un VCD, si el modo PBC está activado, la repetición de reproducción no es posible.

CONSEJOS: Es posible que las funciones operativas que se describen aquí no sean posibles para ciertos discos. Consulte siempre las instrucciones suministradas con los discos.

Operaciones de disco

Repetición de una sección de un título/pista

- 1 Mientras reproduce un disco, pulse **REPEAT A-B** en el punto inicial.
- 2 Pulse **REPEAT A-B** otra vez para finalizar la sección.
→ Las secciones A y B sólo se pueden establecer dentro del mismo título/pista.
→ Ahora la sección se repetirá continuamente.
- 3 Pulse **REPEAT A-B** de nuevo para reanudar la reproducción normal.

Programa pistas favoritas (CDs de audio y VCDs)

Puede reproducir el contenido del disco en el orden que quiera programando el orden de reproducción de las pistas. Es posible almacenar hasta **99** pistas.

- 1 Pare la reproducción y pulse **PROG** para entrar en el modo de programación.
- 2 Utilice el **teclado numérico (0-9)** para introducir el número de pista a programar.
→ Si intenta programar más de **99** pistas, aparece "FULL" (programa lleno).
- 3 Pulse **OK** para almacenar la pista.
- 4 Repita los pasos 2~3 para almacenar otras pistas.
- 5 Pulse **▶||** para iniciar la reproducción del programa.

Borrado del programa

- Pare la reproducción, vuelva a pulsar **■**.
→ "PRG CLR" (programa borrado) aparece.

Consejos útiles:

- Si el sistema DVD se desconecta de la fuente de alimentación, el programa se borrará.
- Para VCD, la opción de programa solamente es posible si el modo PBC está desactivado.

Utilización de la barra de menú para programar

¡IMPORTANTE!

Tiene que encender su televisor y seleccionar el canal de entrada de vídeo correcto. (Véase la página 47 "Configuración del televisor").

- 1 Pare la reproducción y pulse **SYSTEM MENU**.
→ La barra de menú aparecerá a través de la parte superior de la pantalla del televisor.
- 2 Pulse **◀▶** para seleccionar **▼** y pulse **▼** para entrar en el menú de programación.



- 3 Utilice el **teclado numérico (0-9)** para introducir el número de pista en el programa.
→ Si intenta programar más de **99** pistas, aparece "FULL" (programa lleno).
- 4 Pulse **▶||** para iniciar la reproducción del programa.

Para borrar el programa

- Pare la reproducción, vuelva a pulsar **■**.

CONSEJOS: Es posible que las funciones operativas que se describen aquí no sean posibles para ciertos discos. Consulte siempre las instrucciones suministradas con los discos.

Operaciones de disco

Reproducción de MP3/Disco de imágenes (Kodak, JPEG)

¡IMPORTANTE!

Tiene que encender su televisor y seleccionar el canal de entrada de vídeo correcto. (Véase la página 47 "Configuración del televisor").

Disco de MP3 / de imágenes JPEG

- 1 Cargue un disco de MP3 / de imágenes JPEG.
→ El tiempo de lectura del disco puede exceder 30 segundos debido a la complejidad de la configuración del directorio/fichero.
- 2 La reproducción se iniciará automáticamente.
→ El menú de álbumes/de imágenes aparece en la pantalla del televisor. En caso contrario, pulse DISC MENU en el control remoto.
- 3 Para seleccionar un álbum deseado, utilice las teclas ◀▶▲▼ y después pulse OK para confirmar una selección resaltada (solamente con discos MP3).
→ El menú de títulos aparece en la pantalla del televisor.
- 4 Para seleccionar un título deseado, utilice las teclas ◀▶▲▼ y después pulse OK para iniciar la reproducción.
- También puede utilizar el teclado numérico (0-9) para introducir su selección.
- 5 Para parar la reproducción, pulse ■.

Picture CD de Kodak

- 1 Cargue un disco de imágenes de Kodak.
→ El tiempo de lectura del disco puede exceder 30 segundos debido a la complejidad de la configuración del directorio/fichero.
- 2 La reproducción se iniciará automáticamente.
- 3 Para detener la reproducción, pulse ■.
→ 9 imágenes en miniatura aparecen en el televisor.
→ Utilice |◀◀/▶▶| para ver la página anterior/siguiente (si está disponible).
- 4 Utilice las teclas ◀▶▲▼ para desplazarse por el menú y pulse OK para iniciar la reproducción.

CONSEJOS: Es posible que las funciones operativas que se describen aquí no sean posibles para ciertos discos. Consulte siempre las instrucciones suministradas con los discos.

Durante la reproducción, puede;

- Pulsar |◀◀/▶▶| para seleccionar otro título/imagen en la carpeta actual.
- Utilice las teclas ◀▶▲▼ en el control remoto para girar los ficheros de imágenes.
- Seleccione 'ZOOM ON' (Zoom activado) y, a continuación, mantenga pulsado |◀◀/▶▶| (o seleccione ◀◀▶▶ en el menú del sistema y pulse |◀◀/▶▶|) para acercar o alejar la imagen.
- Pulse ▶ || para interrumpir/reanudar la reproducción.

Consejos útiles:

- Debido a la naturaleza de grabación de los MP3 de audio digital (Digital Audio MP3 – DAM), solamente se reproducirá música de audio digital.
- Es normal experimentar un "salto" ocasional mientras se escuchan discos MP3/JPEG.
- Es posible que la reproducción de algunos de los ficheros de un disco Kodak o JPEG sea distorsionada debido a la configuración y las características del disco.
- Para discos de multisesión con diferentes formatos, solamente estará disponible la primera sesión.

Reproducción simultánea de JPEG y MP3

- 1 Seleccione una pista de MP3 y pulse NIGHT.
→ "MP3 is selected" (MP3 seleccionado) aparece en el televisor.
- 2 Pulse ▲▼ para seleccionar un archivo de imagen y, a continuación, pulse OK.
→ La imagen se reproducirá en una secuencia acompañada de música en MP3.
- 3 Para detener la reproducción simultánea, pulse ■.
→ La reproducción simultánea de imagen y música MP3 se detiene.

Consejo útil:

- Si el menú de disco no aparece en la pantalla del televisor, pulse DISC MENU para activar el menú de disco.

Opciones de menú de configuración del sistema

Utilización de la barra de menú

Puede continuar varias operaciones directamente a través de las barras de menús múltiples de la pantalla del televisor sin interrumpir la reproducción del disco.

Excepto cuando introduzca **⏏** (SETUP MENU), se realizará una pausa en la reproducción.

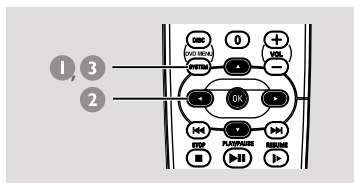

- 1 En modo de disco, pulse **SYSTEM MENU**.
→ La barra de menú aparecerá a través de la parte superior de la pantalla del televisor.
- 2 Utilice las teclas ◀ ▶ ▲ ▼ en el control remoto para navegar por el menú.
→ Pulse ◀ ▶ para desplazarse por la barra de menú.
→ Pulse ▼ para introducir la selección. Si hay disponibles varias opciones, pulse ▼ repetidamente para seleccionarla.
- 3 Pulse **SYSTEM MENU** de nuevo para suprimir el menú.

¡IMPORTANTE!

- Algunas operaciones pueden ser diferentes o estar restringidas, según el formato de disco. Consulte la funda o la caja del disco que está reproduciendo.
- El cambio del idioma de subtítulos y de audio en la barra de menú solamente se aplica al disco actual, no cambiará el ajuste por defecto.

	SUBTÍTULOS Seleccione un idioma de subtítulos que esté disponible en el DVD.
	IDIOMA DVD : Seleccione un idioma de banda sonora que esté disponible en el DVD. VCD : Seleccione canales de audio: VOZ IZQUIERDA, VOZ DERECHA, MONOFÓNICO IZQUIERDO, MONOFÓNICO DERECHO o ESTÉREO.
	CÁMARA LENTA Seleccione una velocidad de reproducción lenta. El volumen será silenciado. Para reanudar la reproducción normal, pulse ▶ II. DVD : x2, x4, x8, PLAY. VCD : x1, x2, x3, PLAY. (AL=Avance lento, RL=Retrosceso lento)
	RETROCESO RÁPIDO (RR) DVD : x2, x4, x6, x8, PLAY. VCD/MP3 : x1, x2, x3, x4, PLAY.
	AVANCE RÁPIDO (AR) DVD : x2, x4, x6, x8, PLAY. VCD/MP3 : x1, x2, x3, x4, PLAY.
	ESTADO Visualización del estado actual del disco. La información variará según el formato del disco.
	<i>Sólo disponible en DVD</i> BÚSQUEDA POR TÍTULO (TÍTULO XX:YY) Seleccione un título para iniciar la reproducción.
	BÚSCAR CAPÍTULO (CAPÍTULO XX:YY) Seleccione un capítulo para iniciar la reproducción. "XX" - número de título/capítulo actual. "YY" - número total de títulos/capítulos. Utilice el teclado numérico (0-9) para cambiar el número "XX" y pulse OK.
	BÚSQUEDA POR TIEMPO (TIEMPO : : :) Utilice el teclado numérico (0-9) para introducir la hora (horas, minutos y segundos) en la que quiere que se inicie la reproducción.
	ZOOM Seleccione una relación de aumento de imagen: x1.5, x2, x4. Utilice el ◀ ▶▲ ▼ para desplazarse por dentro de la imagen aumentada en el televisor. Para reanudar la reproducción normal, seleccione "ZOOM DESACTIVADO" en el menú.
	ÁNGULO (para DVD solamente) Seleccione esta función para ver la misma escena desde diferentes ángulos si el DVD ha sido grabado con ángulos múltiples.
	IMAGE ADELANTE Seleccione esta función para avanzar la imagen fija un fotograma hacia delante. Para reanudar la reproducción normal, pulse ▶ II.
	PBC ACTIVADA/DESACTIVADA (para VCD 2.0 con función PBC) Seleccione entre PBC activada y desactivada. "PBC DESACTIVADA" - la reproducción empezará automáticamente. "PBC ACTIVADA" - el menú de disco (si está disponible) aparecerá en el televisor. Utilice el teclado numérico (0-9) para introducir la opción deseada.
	PROGRAMA Pare la programación y seleccione esta opción para entrar en el menú de programación (véase la página 96 "Utilización de la barra de menú para programar").

Opciones de menú de configuración del sistema

Utilización del menú de configuración

Esta configuración de DVD se realiza a través del televisor, permitiéndole personalizar el sistema DVD de acuerdo con sus requisitos particulares.

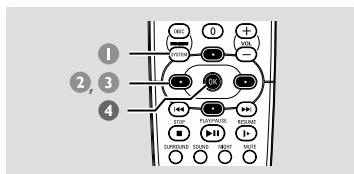

- 1 En modo de disco, pulse **SYSTEM MENU**.
→ Se realizará una pausa en la reproducción.
- 2 Seleccione el icono y pulse **▼** para entrar en el menú de configuración. Seguidamente, pulse **▲▼** para seleccionar una de las opciones del menú de configuración y pulse **▶** para introducir el menú.



- 3 Utilice las teclas **◀▶▲▼** en el control remoto para navegar por el menú.
- 4 Pulse **OK** para confirmar su selección.

CONSEJO UTILES:

Algunas de las funciones del menú de configuración se describen en “Cómo empezar”.

Ajuste de la salida de vídeo

Ajuste la salida de vídeo de acuerdo con su conexión de vídeo.

Pare la reproducción y después siga los pasos de “Utilización del menú de configuración” y seleccione:



S-VIDEO

Seleccione esta opción si ha conectado el sistema DVD a su televisor utilizando el conector de S-Video.

Y PR PB

Seleccione esta opción si ha conectado el sistema DVD a su televisor utilizando conectores de vídeo componentes.

Consejo útiles:

- Si ha utilizado el conector CVBS (amarillo) para conectar el sistema DVD a su televisor, no necesita ajustar el ajuste de salida de vídeo.
- Si la exploración progresiva está activada (ON), esta opción no estará disponible.

CONSEJOS: Para volver al menú anterior, pulse **◀**.
Para retirar el menú, pulse **SYSTEM MENU**.

Opciones de menú de configuración del sistema

Exploración progresiva: activación/ desactivación

Para seleccionar esta opción debe establecer "Video Output" (Salida de vídeo) en Y PR PB y comprobar que el televisor admite la exploración progresiva (consulte la página 41).

Siga los pasos de "Utilización del menú de configuración" y seleccione:

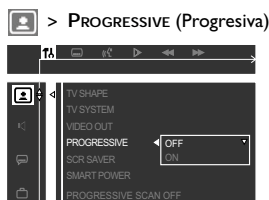

OFF (Desactivar)

Seleccione esta opción para desactivar la función de exploración progresiva.

ON (Activar)

Seleccione esta opción para activar la función de exploración progresiva.

Consejos útiles:

- Si la pantalla aparece en blanco o distorsionada, espere 15 segundos para que se recupere automáticamente.
- Para desactivar la función progresiva, consulte el menú de consejos de la pantalla del televisor o consulte las páginas 41 y 51.

Protector de pantalla – activación/ desactivación

El protector de pantalla le ayudará a evitar que la pantalla del televisor resulte dañada.

Siga los pasos de "Utilización del menú de configuración" y seleccione:

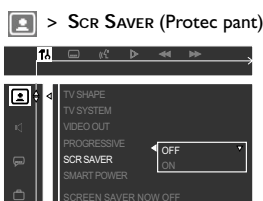

OFF (Desactivación)

Seleccione esta opción para desactivar la función de protector de pantalla.

ON (Activación)

Seleccione esto si desea apagar la pantalla del televisor cuando la reproducción se detenga o se interrumpa querante más de 5 minutos.

CONSEJOS: Para volver al menú anterior, pulse ◀
Para retirar el menú, pulse SYSTEM MENU.

Opciones de menú de configuración del sistema

Apagado inteligente – activación/ desactivación

En el modo “Stop” (parada) o “No Disc” (sin disco), el sistema de DVD accederá al modo “Standby” (en espera) después de 15 minutos de inactividad para ahorrar energía.

Siga los pasos de “Utilización del menú de configuración” y seleccione:

 > **SMART POWER (Apagado inteligente)**

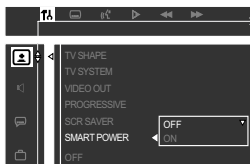

OFF (Desactivar)

El apagado inteligente está desactivado.

ON (Activar)

En el modo STOP (parada) o NO DISC (sin disco), si no se realiza ninguna acción durante 15 minutos se activará el apagado automático.

Modo nocturno – activación/ desactivación

Cuando el modo nocturno está activado, las salidas de alto volumen se suavizan y las salidas de bajo volumen se suben a un nivel audible. Es útil para ver su película de acción favorita sin molestar a otras personas durante la noche.

Esta función también puede accederse a través del botón NIGHT en el control remoto.

Siga los pasos de “Utilización del menú de configuración” y seleccione:

 > **NIGHT MODE (Modo noct)**

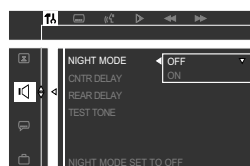

OFF (Desactivación)

Seleccione esta opción cuando quiera disfrutar del sonido envolvente con su gama dinámica completa.

ON (Activación)

Seleccione esta opción para equilibrar el volumen. Esta función sólo está disponible para películas con modo Dolby Digital.

CONSEJOS: Para volver al menú anterior, pulse ◀
Para retirar el menú, pulse SYSTEM MENU.

Opciones de menú de configuración del sistema

Restauración a los ajustes originales

Al establecer la función DEFAULT se restablecerán todas las opciones y los ajustes personales a los ajustes predeterminados de fábrica, excepto la contraseña de control paterno y salida de vídeo.

Siga los pasos de "Utilización del menú de configuración" y seleccione:

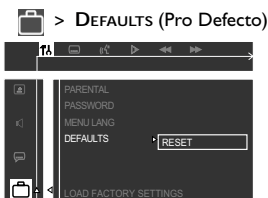

RESET (Restaurar)

Pulsando ► en el control remoto para seleccionar {RESET} (Restaurar), todos los elementos del menú de configuración se restauran al ajuste por defecto.

Restricción de la reproducción mediante Control parental

Algunos DVDs pueden tener un nivel parental asignado al disco completo o a ciertas escenas del disco. Esta función le permite establecer un nivel de limitación de reproducción. Los niveles de control parental son de 1 a 8 y dependen del país. Puede prohibir la reproducción de ciertos discos que no son apropiados para sus niños o hacer que ciertos discos se reproduzcan con escenas alternativas.

- 1 En modo de disco, pulse **SYSTEM MENU**.
→ Utilice las teclas ◀▶▲▼ del control remoto para navegar por el menú.
- 2 Seleccione el icono y pulse ▼.
Resalte el icono y pulse ►.
Pase a (PARENTAL) (Parental) y pulse ►.



- 3 Utilice el **teclado numérico (0-9)** para introducir '1234' (contraseña por defecto) cuando se le solicite que introduzca la contraseña de cuatro cifras. Tendrá que introducir el mismo código dos veces exactamente.
→ Para cambiar la contraseña, véase la página 61 "Cambio de la contraseña".
- 4 Seleccione un nivel de control parental y pulse **OK**.
→ Los DVDs que están clasificados por encima del nivel seleccionado no se reproducirán a menos que usted introduzca su contraseña de cuatro cifras y seleccione un nivel de control parental más alto. Para desactivar el control parental y hacer que todos los discos se reproduzcan, seleccione 'NO PARENTAL'.



- 5 Pulse **SYSTEM MENU** de nuevo para suprimir el menú.

CONSEJOS: Para volver al menú anterior, pulse ◀.
Para retirar el menú, pulse **SYSTEM MENU**.

Opciones de menú de configuración del sistema

Explicaciones de los niveles de control parental

NO PARENTAL – Todos los discos se reproducirán. (No Parent)

8 ADULT (8 adultos) – Material para adultos; solamente debe ser visto por adultos debido a material sexual gráfico, violencia o lenguaje soez.

7 NC-17 – No apto para menores de 17 años; no se recomienda para menores de 17 años.

5-6 PG-R (5-6 GP-R) – Parental Guidance (Guía parental) - Restringido; se recomienda que los padres no permitan que los menores de 17 vean este material o que lo vean cuando están supervisados por el padre o la madre o un guardián adulto.

4 PG13 (4 GP 13) – El material no es apto para menores de 13 años.

3 PG(3 GP) – Se sugiere Guía parental.

2 G – Público general; se recomienda como apto para todas las edades.

1 KID SAFE – Público general; se recomienda como apto para todas las edades.

Consejos útiles:

– Los discos VCD, SVCD y CD no incluyen ninguna calificación, por lo que el control infantil no funciona con ellos, como tampoco con la mayoría de los DVD ilegales.

– Algunos DVDs no están codificados con un nivel de control parental aunque la clasificación de la película está impresa en la funda del disco. La función de control parental no funciona para dichos discos.

Cambio de la contraseña

Se utiliza la misma contraseña para Control parental. Introduzca su contraseña de cuatro cifras cuando se le indique en la pantalla. La contraseña predeterminada es '1234'.

- 1 En modo de disco, pulse **SYSTEM MENU**.
→ Utilice las teclas ◀▶▶▼ del control remoto para navegar por el menú.

- 2 Seleccione el icono  y pulse ▼.

Resalte el icono  y pulse ▶.

Pase a {PASSWORD} (Contraseña) y pulse ▶.

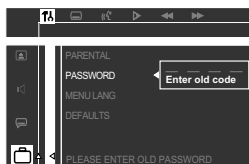

- 3 Utilice el teclado numérico (0-9) para introducir su contraseña de cuatro dígitos originados en "Enter old code" (Introducir antiguo código).

→ Si se le solicita que introduzca el código por primera vez, introduzca '1234'.

→ Si olvida su contraseña, pulse  cuatro veces para restaurar la contraseña por defecto (1234).

- 4 Introduzca su nueva contraseña de cuatro cifras.

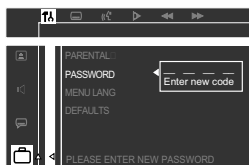

- 5 Introduzca de nuevo la misma nueva contraseña de cuatro cifras.

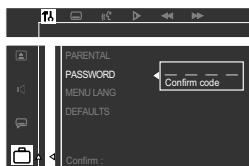

- 6 Pulse **SYSTEM MENU** de nuevo para retirar el menú.

CONSEJOS: Para volver al menú anterior, pulse ◀.
Para retirar el menú, pulse **SYSTEM MENU**.

Operaciones de sintonizador

¡IMPORTANTE!

Asegúrese de que las antenas de FM y AM estén conectadas.

Sintonización de emisoras

- 1 Pulse **TUNER** en el control remoto (o pulse **SOURCE** en el panel delantero) para seleccionar "FM" o "AM".
- 2 Pulse y mantenga apretado **◀◀ / ▶▶** en el control remoto hasta que la indicación de frecuencia empiece a cambiar, entonces deje de apretarlo.
→ La siguiente emisora se sintoniza automáticamente.
- 3 Para sintonizar una emisora débil, pulse **◀◀ / ▶▶** breve y repetidamente hasta que encuentre una recepción óptima.

Programación de emisoras preestablecidas

Puede almacenar hasta 40 emisoras preestablecidas en la memoria, empezando con emisoras de banda FM seguidas de emisoras de banda AM.

Programación automática de emisoras preestablecidas

Puede empezar la programación automática de emisoras preestablecidas a partir de un número de emisora preestablecida seleccionada.

- En modo de sintonizador, pulse y mantenga apretado **PROG** hasta que aparezca "AUTO PROG".

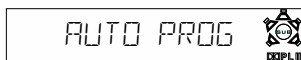

- Se almacenarán todas las emisoras disponibles con una señal de transmisión potente.
- La programación automática de emisoras preestablecidas empezará desde la emisora preestablecida (1) y todas las emisoras preestablecidas anteriores serán reemplazadas por las nuevas.
- Si se han alcanzado 40 emisoras preestablecidas, aparece "PROG FULL" (programa lleno).
- Una vez terminado, aparece "PROG END" (fin de programa).

Programación manual de emisoras preestablecidas

Puede seleccionar almacenar solamente las emisoras favoritas.

- 1 Sintonice su emisora deseada (consulte "Sintonización de emisoras").
- 2 Pulse **PROG**.
→ Aparece el icono "PROGRAM".
- 3 Utilice el **teclado numérico (0-9)** para seleccionar un número de emisora preestablecida.
→ Si el icono "PROGRAM" se apaga antes de seleccionar el número de emisora preestablecida que desea, vuelva a pulsar **PROG**.



- 4 Pulse **PROG** de nuevo para almacenarla.
- 5 Repita los pasos 1-3 para almacenar otras emisoras.

Consejos útiles:

- Si intenta programar más de 40 emisoras, aparece "PROG FULL".
- Durante la programación, si no se usa ninguna tecla durante cinco segundos, el sistema saldrá del modo de programación automáticamente.

Selección de una emisora preestablecida

- Pulse **◀ ▶** o utilice el **teclado numérico (0-9)** para seleccionar un número de emisora preestablecida.
→ Aparecen el número, la frecuencia y la banda de onda de la emisora preestablecida.

Borrado de una emisora preestablecida

- Pulse y mantenga apretado **■** hasta que aparezca "PXX CLR" (emisora preestablecida borrada).
→ La emisora preestablecida seleccionada se borra.

Cambio del intervalo de sintonización

En algunos países, el intervalo de frecuencias entre canales contiguos en la banda AM/FM es de 9 kHz/50 Hz (10 kHz/100 kHz en algunas zonas). El intervalo de frecuencias preestablecido de fábrica es 9 kHz/50 kHz.

- En el modo de sintonizador, mantenga pulsado el botón **PLAY/ PAUSE** del panel frontal durante más de 5 segundos; la pantalla mostrará "9/50kHz" o "10/ 100kHz".

Ajuste del temporizador de dormir

El temporizador de dormir pone automáticamente el sistema en el modo de espera a una hora preseleccionada.

- Pulse **SLEEP** repetidamente hasta que se alcance la hora de desactivación preestablecida deseada.
 - Las opciones son las siguientes (tiempo en minutos):
15 → 30 → 45 → 60 → 90 → 120 →
OFF → 15 ...
 - Aparece "SLEEP" en el panel de visualización excepto por el modo "OFF" (desactivación).

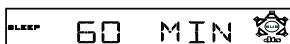

Para comprobar o cancelar el temporizador de dormir

- Pulse **SLEEP** una vez para presentar el tiempo restante del temporizador antes de que se desactive. Si continúa pulsando el botón **SLEEP**, la siguiente opción del temporizador de dormir aparece en el panel de visualización.

Para cancelar el temporizador de dormir

- Pulse **SLEEP** repetidamente hasta que aparezca "OFF" o pulse el botón **STANDBY ON**.

Control del sonido

¡IMPORTANTE!

Para obtener un sonido envolvente correcto, asegúrese de que los altavoces y el subwoofer estén conectados (véase la página 40).

Selección de sonido envolvente

- Pulse **SURROUND** para seleccionar el modo surround o estéreo.
 - La disponibilidad de los diversos modos de sonido envolvente depende del número de altavoces utilizados y del sonido disponible en el disco.
 - Los altavoces central y surround (sonido envolvente) funcionan solamente cuando el sistema de cine casero DVD está puesto al modo Multicanal.
 - Los modos de salida disponibles para el modo Multicanal incluyen: Dolby Digital, Dolby Pro Logic y Dolby Pro Logic II.
 - Las transmisiones radiofónicas o grabaciones en estéreo producirán algunos efectos de canal de sonido envolvente cuando se reproduzcan en modo de sonido envolvente. Sin embargo, las fuentes monofónicas (sonido de un solo canal) no producirán ningún sonido de los altavoces de sonido envolvente.

Otras funciones

Control del sonido

¡IMPORTANTE!

Para obtener un sonido envolvente correcto, asegúrese de que los altavoces y el subwoofer estén conectados (véase la página 40).

Selección de efectos de sonido digital

Seleccione un efecto de sonido digital preestablecido que corresponda al contenido de su disco o que optimice el sonido del estilo musical si está reproduciendo.

- Pulse **SOUND** repetidamente para seleccionar el efecto de sonido disponible.

Cuando reproduce discos de películas, puede seleccionar:

CONCERT, ACTION, DRAMA, o SCI-FI.

Cuando reproduzca discos de música esté en modo de TV, sintonizador o AUX, puede seleccionar:

DIGITAL, CLASSIC, ROCK, o JAZZ.

Consejo útil:

– Para una reproducción de sonido equilibrada, seleccione **CONCERT** o **CLASSIC**.

Control de volumen

- Ajuste el control **VOLUME** (o pulse **VOL + / -** en el control remoto) para aumentar o reducir el nivel del sonido.
→ Aparece "VOL XX". "XX" indica el nivel del volumen.

Para escuchar con los auriculares

- Conecte el enchufe de los auriculares al conector **PHONES** de la parte delantera del sistema DVD.
→ Los altavoces se enmudecen.

Para desactivar el volumen temporalmente

- Pulse **MUTE**.
→ La reproducción continuará sin sonido mientras se muestra "MUTE" (sonido enmudecido).
→ Para restaurar el volumen, vuelva pulsar **MUTE** o aumente el nivel del volumen.

Atenuación del brillo de la pantalla del sistema

- En cualquier modo activo, pulse **DIM** repetidamente para seleccionar diferentes niveles de brillo para la pantalla :
HIGH (alta), MID (mediano) o LOW (baja).

Utilización del control remoto para hacer funcionar el televisor

- 1 Pulse **TV**.
- 2 Pulse **◀◀ / ▶▶** o utilice el teclado numérico (0-9) para seleccionar el canal de TV.
- 3 Pulse **TV VOL + / -** para ajustar el nivel de volumen del televisor.
- 4 Pulse **⏻** para desactivar su televisor.

Consejo útil:

– Cuando escuche programas de TV o AUX, pulse **TV** o **AUX** en el control remoto para poner el sistema DVD a modo TV o AUX para que se oiga sonido.

Especificaciones

SECCIÓN DE AMPLIFICADOR

PMPO Potencia de salida	2400 W
Potencia total de salida	- En modo de Home Theater 200 W
- 1% THD	120 W
Delantera	20 W ^② x 2
Trasero (Surround)	20 W ^② x 2
Central	20 W ^②
Subwoofer	20 W ^②
Respuesta de frecuencia	180 Hz – 14 kHz / ±3 dB
Relación señal-ruido	> 60 dB (A-weighted)
Sensibilidad de entrada	
- Entrada AUX	450 mV
- Entrada TV	450 mV

① 4ohm, 160 Hz - 20 kHz, 1% THD

② 4ohm, 40 Hz - 160Hz, 1% THD

SELECCIÓN DE SINTONIZADOR

Rango de sintonización	FM 87,5 – 108 MHz (pasos de 50/100 kHz) AM 530 – 1710 kHz (pasos de 10 kHz) AM 531 – 1602 KMH (pasos de 9 kHz)
Sensibilidad de silenciamiento	26 dB FM 22 dBf AM 5000 µV/m
Relación de rechazo de IF	FM 60 dB AM 24 dB
Relación señal-ruido	FM 50 dB AM 30 dB
Relación de supresión de AM	FM 30 dB
Distorsión armónica	FM mono 3% FM estéreo 3% AM 5%
Respuesta de frecuencia	FM 180 Hz – 10 kHz / ±6 dB
Separación de estéreo	FM 26 dB (1 kHz)
Umbral de estéreo	FM 23,5 dB

SECCIÓN DE DISCO

Tipo de láser	Semiconductor
Diámetro de disco	12 cm / 8 cm
Decodificación de video	MPEG-2 / MPEG-1
Video CDA	10 Bits
Sistema de señales	PAL / NTSC
Formato de video	4:3 / 16:9
Relación señal-ruido de video	56 dB (mínimo)
Salida de video compuesto	1,0 Vp-p, 75 Ω
Salida de S-Video	Y – 1,0 Vp-p, 75 Ω C – 0,286 Vp-p, 75 Ω
Audio CDA	24 Bits / 96 kHz
Respuesta de frecuencia	4 Hz – 20 kHz (44,1 kHz) 4 Hz – 22 kHz (48 kHz) 4 Hz – 44 kHz (96 kHz)
Salida/Entrada digital	SPDIF Coaxial
- PCM	IEC 60958
- Dolby Digital/DTS	IEC 60958, IEC 61937

UNIDAD PRINCIPAL

Potencia nominal	110 V / 220 V 50 - 60 Hz
Consumo de corriente	110 W
Dimensiones (anch. x alt. x prof)	435 x 53 x 359 (mm)
Peso	5,59 kg

ALTAVOCES

Altavoces delanteros / altavoz trasero	
Sistema	bidireccional
Impedancia	4 Ω
Altavoz de agudos	woofer de 76mm (3") de rango completo, con piezo
Frecuencia de respuesta	160 Hz – 20 kHz
Dimensiones (anch. x alt. x prof.)	95 x 150 x 90 (mm)
Peso	0,54 kg (altavoz frontal) 0,64 kg (altavoz trasero)

(Altavoces frontales con revestimiento magnético)

ALTAVOZ CENTRAL

Sistema	bidireccional, revestimiento magnético
Impedancia	4 Ω
Altavoz de agudos	2 woofer de 76mm (3") de rango completo, con piezo
Frecuencia de respuesta	160 Hz – 20 kHz
Dimensiones (anch. x alt. x prof.)	250 x 94 x 84 (mm)
Peso	1,05 Kg

SUBWOOFER

Impedancia	4 Ω
Altavoz de agudos	165mm (6 1/2") altavoces de graves
Frecuencia de respuesta	40 Hz – 160Hz
Dimensiones (anch. x alt. x prof.)	230 x 222 x 360 (mm)
Peso	3,68 Kg

La especificaciones están sujetas a cambios sin notificación previa

Resolución de problemas

ADVERTENCIA

No debe intentar reparar el sistema usted mismo bajo ninguna circunstancia, ya que esto invalidaría la garantía. No abra el sistema ya que existe el riesgo de recibir una sacudida eléctrica.

Si ocurre una avería, en primer lugar compruebe los puntos detallados a continuación antes de llevar el sistema a que se repare. Si no puede juzgar un problema siguiendo estos consejos, contacte con el vendedor del producto para obtener ayuda

Español

Problema	Solución
No recibe corriente.	<ul style="list-style-type: none"> – Compruebe que el cable de alimentación de CA está conectado correctamente. – Pulse STANDBY ON en la parte delantera del sistema DVD para conectar la corriente.
No hay imagen.	<ul style="list-style-type: none"> – Consulte el manual de su televisor para informarse sobre la correcta selección de canal de entrada de vídeo. Cambie el canal de TV hasta que vea la pantalla DVD. – Pulse DISC en el control remoto. – Consulte la descripción de exploración progresiva en la página siguiente.
Imagen completamente distorsionada o en blanco y negro.	<ul style="list-style-type: none"> – Si esto ocurre cuando está cambiando el ajuste de 'TV SYSTEM', espere 15 segundos a que se realice la autorecuperación. – Compruebe la conexión de vídeo. – A veces puede aparecer una pequeña distorsión en la imagen. Esto no es una anomalía. – Limpie el disco.
El formato de la pantalla no cambia aunque usted lo ha establecido en el televisor.	<ul style="list-style-type: none"> – El formato de pantalla es fijo en el disco DVD. – Según el televisor, no le permite cambiar el formato de pantalla.
No hay sonido o está distorsionado.	<ul style="list-style-type: none"> – Ajuste el volumen. – Compruebe las conexiones y ajuste de los altavoces. – Desconecte los auriculares. – Pulse el botón de fuente correcto en el control remoto (TV o AUX, por ejemplo) para seleccionar el equipo que quiere oír a través del sistema DVD.
El sistema DVD no funciona.	<ul style="list-style-type: none"> – Desconecte el cable de alimentación del tomacorriente durante unos minutos. Vuelva a conectar el cable de alimentación y vuelva a intentar utilizar el sistema.
La bandeja de disco no se abre y "TRAY LOCKED" aparece en la pantalla.	<ul style="list-style-type: none"> – Pulse y mantenga apretado SOURCE en el panel delantero durante más de dos segundos y pulse PLAY.
El panel de visualización es oscuro.	<ul style="list-style-type: none"> – Pulse DIM de nuevo.
Sonido de zumbido bajo.	<ul style="list-style-type: none"> – Aparte el sistema DVD lo más posible de dispositivos eléctricos que causen interferencia.
No es posible activar algunas funciones como Ángulos, Subtítulos o Audio en varios idiomas.	<ul style="list-style-type: none"> – Es posible que las funciones no estén disponibles en el DVD. – En el DVD está prohibido cambiar el idioma hablado o los subtítulos.

Resolución de problemas

Problema	Solución
<p>El reproductor de DVD no inicia la reproducción.</p>	<ul style="list-style-type: none"> – Coloque un disco legible con la cara de reproducción hacia abajo. El DVD+R/CD-R debe tener cerrada la sesión de grabación. – Compruebe el tipo de disco, el sistema de colores y el código regional. – Compruebe si hay rayas o manchas en el disco. – Pulse SYSTEM MENU para desactivar la pantalla del menú de configuración. – Quizás necesite introducir la contraseña para cambiar el nivel del control parental, o desbloquear el disco para su reproducción. – Se ha condensado humedad en el interior del sistema. Retire el disco y deje el sistema activado durante alrededor de una hora.
<p>Los altavoces central y de sonido envolvente no producen sonido.</p>	<ul style="list-style-type: none"> – Utilice CENTER + - o REAR + - para ajustar el nivel del volumen. – Asegúrese de que los altavoces central y de sonido envolvente estén conectados correctamente. – Pulse SURROUND el botón para seleccionar un ajuste de sonido envolvente correcto. – Asegúrese de que la fuente que está recibiendo esté grabada o transmitida en sonido envolvente (DPL II, Dolby Digital, etc.)
<p>La recepción radiofónica es mala.</p>	<ul style="list-style-type: none"> – Si la señal es demasiado débil, ajuste la antena o conecte una antena externa para obtener una recepción mejor. – Aumente la distancia entre el sistema y su televisor o VCR. – Sintonice la frecuencia correcta. – Aparte la antena del equipo que causa el ruido.
<p>El control remoto no funciona correctamente.</p>	<ul style="list-style-type: none"> – Seleccione la fuente (DISC o TUNER, por ejemplo) antes de pulsar el botón de función (▶ II, I◀◀, ▶▶▶). – Reduzca la distancia entre el control remoto y el sistema. – Cambie las pilas. – Apunte el control remoto directamente al sensor de IR.
<p>Exploración progresiva</p>	<ul style="list-style-type: none"> – Si la exploración progresiva está activada, pero el televisor no admite dicha función o los cables no están correctamente conectados, la pantalla del televisor aparecerá en blanco. Puede desactivar la exploración progresiva como se indica a continuación. <ol style="list-style-type: none"> 1) Pulse STANDBY ON en el panel frontal para encender el reproductor de DVD. 2) Pulse OPEN/CLOSE ▲ en el panel frontal para abrir la bandeja del disco. Pulse “1” en el teclado numérico del control remoto. Aparece el fondo azul del DVD de Philips en la pantalla del televisor.

Glosario

Análogo: Sonido que no se ha convertido en números. El sonido análogo varía, mientras que el sonido digital tiene valores numéricos específicos. Estos conectores envían sonido a través de dos canales, el izquierdo y el derecho.

Capítulo: Secciones de una imagen o una pieza musical en un DVD que son más pequeñas que los títulos. Un título está compuesto de varios capítulos. Cada capítulo tiene asignado un número de capítulo que permite localizarlo cuando se desea.

Código regional: Un sistema que permite que los discos se reproduzcan solamente en la región designada de antemano. Esta unidad solamente reproducirá discos que tengan códigos regionales compatibles. Puede encontrar el código regional de seguridad examinando el panel trasero. Algunos discos son compatibles con más de una región (o todas las regiones – ALL).

Conectores AUDIO OUT: Conectores en la parte trasera del sistema DVD que envían sonido a otros sistemas (televisor, equipo estéreo, etc.).

Conectores de salida de vídeo componente: Conectores en la parte posterior del sistema DVD que envían vídeo de alta calidad a un televisor que tiene conectores de entrada de vídeo componente (R/G/B, Y/Pb/Pr, etc.).

Conector VIDEO OUT: El conector de la parte trasera del sistema DVD que envía vídeo a un televisor.

Control parental: Una función del DVD que limita la reproducción del disco según la edad de los usuarios y de acuerdo con el nivel de limitación establecido en cada país. La limitación varía entre disco y disco; cuando está activada, se prohibirá la reproducción si el nivel de limitación del software es superior al nivel establecido por el usuario.

Digital: Sonido que ha sido convertido en valores numéricos. El sonido digital está disponible cuando se utilizan los conectores DIGITAL AUDIO OUT COAXIAL o OPTICAL. Estos conectores envían sonido a través de canales múltiples en lugar de solamente dos canales, que es lo que hace el sistema análogo.

Dolby Digital: Un sistema de sonido envolvente desarrollado por Dolby Laboratories que contiene hasta seis canales de audio digital (delanteros izquierdo y derecho, surround izquierdo y derecho y central).

Dolby Pro Logic II: Crea cinco canales de salidas de ancho de banda completo a partir de dos fuentes de canales. Decodifica solamente sistemas que derivan 5.1 canales en lugar de los 4 canales convencionales del sonido envolvente Dolby Pro Logic.

Exploración progresiva: Muestra todas las líneas horizontales de una imagen al mismo tiempo, como un cuadro de señal. Este sistema puede convertir el vídeo entrelazado de DVD a formato progresivo para conexión a un dispositivo de visualización progresivo. Aumenta drásticamente la resolución vertical. Se necesita un televisor de exploración progresiva para recibir salida de exploración progresiva del reproductor.

Frecuencia de muestreo: Frecuencia de datos de muestreo cuando los datos analógicos se convierten en datos digitales. La frecuencia de muestreo representa numéricamente el número de veces que la señal analógica original se muestrea por segundo.

JPEG: Un sistema de compresión de datos de imágenes fijas propuesto por el Joint Photographic Expert Group, que causa una pequeña reducción en la calidad de imagen a pesar de su alta tasa de compresión.

Menú de disco: Una presentación en pantalla preparada para permitir la selección de imágenes, sonidos, subtítulos, ángulos múltiples etc. grabados en un DVD.

MP3: Un formato de fichero con un sistema de compresión de datos de sonido. "MP3" es la abreviatura de Motion Picture Experts Group 1 (o MPEG-1) Audio Layer 3. Al utilizar el formato MP3, un CD-R o CD-RW puede contener un volumen de datos alrededor de 10 veces mayor que un CD normal.

PCM (Pulse Code Modulation-Modulación de código de impulso): Un sistema para convertir la señal de sonido analógica para que se procese posteriormente sin utilizar compresión de datos en la conversión.

Playback control (PBC-Control de reproducción): Se refiere a la señal grabada en CDs de vídeo o SVCDs para controlar la reproducción. Utilizando pantallas de menú grabadas en un CD de vídeo o SVCD compatible con PBC, puede disfrutar de software de equipo interactivo así como de software que incorpora una función de búsqueda.

Relación de aspecto (formato de pantalla):

La relación de las dimensiones horizontal y vertical de una imagen en pantalla. La relación entre las dimensiones horizontal y vertical de televisores convencionales es 4:3, y la de pantallas anchas es 16:9.

Surround (sonido envolvente):

Un sistema que permite crear campos de sonido tridimensionales de gran realismo al colocar de forma planificada varios altavoces alrededor del oyente.

S-Video: Produce una imagen clara enviando señales separadas para la luminancia y el color. Puede utilizar S-Video solamente si su televisor tiene un conector de entrada S- video.

Título: La sección más larga de una imagen o pieza musical en un DVD, música, etc. en software de vídeo, o el álbum entero en software de audio. Cada título tiene asignado un número de título que permite localizarlo cuando se desea.

Velocidad en bits: La cantidad de datos utilizada para retener una cantidad dada de música; se mide en kilobits por segundo, o kbps. O, la velocidad a la que se graba. Generalmente, cuanto más alta sea la velocidad en bits, mejor será la calidad del sonido. Sin embargo, las velocidades en bits más altas ocupan más espacio en un disco.