

PHILIPS

Micro music system

BTM2560
BTM2585

Manual del usuario



Para registrar su producto y obtener información de contacto y asistencia, visite www.philips.com/support

Contenido

1 Importante	2
Seguridad	2
Aviso	3
2 Su minicadena de música	4
Introducción	4
Contenido de la caja	4
Descripción de la unidad principal	5
Descripción del control remoto	6
3 Primeros pasos	8
Conexión de los altavoces	8
Conexión de la alimentación	8
Preparación del control remoto	9
Encendido	9
Ajuste del reloj	9
4 Reproducción	10
Reproducción de un disco	10
Reproducción desde un dispositivo USB	10
Control de reproducción	10
Cómo saltar pistas	11
Programación de pistas	11
Reproducción desde dispositivos con Bluetooth	11
5 Cómo escuchar la radio FM	12
Sintonización de una emisora de radio	12
Almacenamiento automático de las emisoras de radio	12
Almacenamiento manual de las emisoras de radio	13
Selección de una emisora de radio presintonizada	13
6 Ajuste del sonido	13
Selección de un efecto de sonido preestablecido	13
Ajuste del nivel de volumen	13
Silenciamiento del sonido	13
7 Otras funciones	14
Ajuste del temporizador de alarma	14
Ajuste del temporizador de desconexión automática	14
Cómo escuchar un dispositivo externo	15
Carga de los dispositivos	15
8 Información del producto	16
Especificaciones	16
Información sobre reproducción de USB	16
Formatos de disco MP3 compatibles	17
9 Solución de problemas	17

1 Importante

Seguridad

Lea y comprenda todas las instrucciones antes de utilizar esta minicadena de música. La garantía no cubre los daños producidos por no haber seguido las instrucciones.



El símbolo del rayo indica que los componentes sin aislamiento dentro del dispositivo pueden generar una descarga eléctrica. Para la seguridad de todas las personas de su hogar, no quite la cubierta.

El signo de exclamación indica las características importantes cuya información debe leer en los manuales adjuntos a fin de evitar problemas en el funcionamiento y en el mantenimiento.

ADVERTENCIA: Para reducir el riesgo de incendio o descarga eléctrica, el dispositivo no debe exponerse a la lluvia ni a la humedad ni se deben colocar sobre éste objetos que contengan líquidos.

ATENCIÓN: Para evitar riesgos de una descarga eléctrica, inserte el enchufe por completo. (En regiones con enchufes polarizados: Para evitar riesgos de descarga eléctrica, el ancho de los conectores planos debe coincidir con el ancho de la ranura de conexión).

Advertencia

- No quite nunca la carcasa de este aparato.
 - No lubrique ninguna pieza de este aparato.
 - No mire nunca al haz láser que está dentro del aparato.
 - No coloque nunca este aparato sobre otro equipo eléctrico.
 - No exponga el aparato a la luz solar directa, al calor o a las llamas.
 - Asegúrese de tener siempre un fácil acceso al cable de alimentación, al enchufe o al adaptador para desconectar el aparato de la corriente.
-
- Asegúrese de que haya espacio suficiente alrededor del producto para que se ventile.
 - Use exclusivamente los dispositivos/accesorios indicados por el fabricante.
 - **ATENCIÓN** con el uso de las pilas. Para evitar fugas de las pilas que puedan causar lesiones corporales, daños en la propiedad o al producto:
 - Coloque las pilas correctamente, siguiendo las indicaciones de los polos + y - del producto.
 - No exponga la pila (batería o pila instalada) a temperaturas altas como, por ejemplo, la luz del sol, el fuego o similares.
 - Extraiga las pilas si no va a usar el producto durante un período de tiempo prolongado.
 - El producto no se debe exponer a goteos o salpicaduras.
 - No coloque objetos que puedan suponer un peligro sobre el producto (por ejemplo, objetos que contengan líquido o velas encendidas).
 - Si usa el enchufe de alimentación o un adaptador para desconectar el aparato, deberá tenerlos siempre a mano.

Aviso

Cualquier cambio o modificación que se realice en este dispositivo que no esté aprobada expresamente por Gibson Innovations puede anular la autoridad del usuario para utilizar el equipo.

Conformidad

Por la presente, Gibson Innovations declara que este producto cumple los requisitos fundamentales y otras disposiciones pertinentes de la directiva 2014/53/UE. Encontrará la declaración de conformidad en www.philips.com/support.

Conservación del medioambiente

Desecho del producto y de las baterías usadas



Este producto se ha diseñado y fabricado con materiales y componentes de alta calidad, que se pueden reciclar y volver a utilizar.



Este símbolo en un producto significa que el producto cumple con la directiva europea 2012/19/UE.



Este símbolo significa que el producto contiene pilas o baterías contempladas por la directiva europea 2013/56/EU, que no se deben tirar con la basura normal del hogar.

Infórmese sobre el sistema local de recogida selectiva de pilas o baterías y de productos eléctricos y electrónicos. Siga la normativa local y nunca deseche el producto y las pilas o baterías con la basura normal del hogar. El correcto desecho de los productos y las pilas o baterías usadas ayuda a evitar consecuencias negativas para el medioambiente y la salud humana.

Cómo retirar las baterías desechables

Para retirar las pilas desechables, consulte la sección de instalación de las pilas.

Información medioambiental

Se ha suprimido el embalaje innecesario. Hemos intentado que el embalaje sea fácil de separar en tres materiales: cartón (caja), espuma de poliestireno (corcho) y polietileno (bolsas, lámina de espuma protectora). El sistema se compone de materiales que se pueden reciclar y volver a utilizar si lo desmonta una empresa especializada. Siga la normativa local acerca del desecho de materiales de embalaje, pilas agotadas y equipos antiguos.



La marca nominativa y los logotipos Bluetooth® son marcas comerciales registradas propiedad de Bluetooth SIG. Gibson Innovations utiliza siempre estas marcas con licencia.



La copia no autorizada de material protegido contra copia, incluidos programas informáticos, archivos, emisiones y grabaciones de sonido, puede infringir los derechos de copyright y constituir un delito. Este

equipo no se debe utilizar para tales fines.

Cuidado del producto

- No introduzca ningún objeto que no sean discos en el compartimento de discos.
- No introduzca ningún disco deformado o roto en el compartimento de discos.
- Saque los discos del compartimento si no va a utilizar el producto durante un largo periodo de tiempo.
- Utilice únicamente un paño de microfibra para limpiar el producto.

Este aparato incluye esta etiqueta:



Nota

- La placa de modelo está situada en la parte posterior del dispositivo.

2 Su minicadena de música

Le felicitamos por su compra y le damos la bienvenida a Philips. Para sacar el máximo partido a la asistencia que Philips le ofrece, registre el producto en www.philips.com/support.

Introducción

Con esta unidad podrá:

- disfrutar de la música de discos, dispositivos USB, dispositivos con Bluetooth y otros dispositivos externos;
- escuchar emisoras de radio FM.

La unidad admite los siguientes formatos multimedia:



Contenido de la caja

Compruebe e identifique el contenido del paquete:

- Unidad principal
- Control remoto (con una pila AAA)
- 2 altavoces
- Materiales impresos

Descripción de la unidad principal

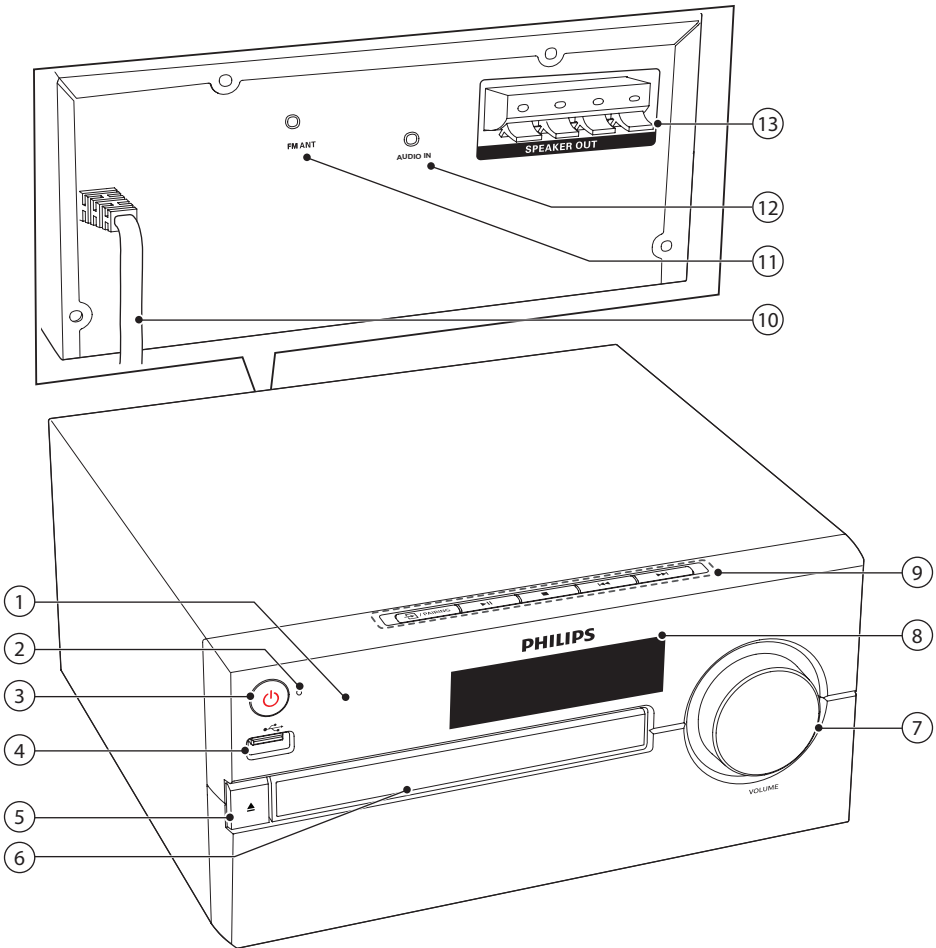

① Sensor IR

② Indicador LED

- Indicador de modo de espera: se ilumina en rojo cuando se activa el modo de espera en el producto.
- Indicador de Bluetooth: se ilumina en azul para indicar el estado de la conexión Bluetooth.

③

- Enciende el producto o activa el modo de espera del mismo.

④

- Permite conectar dispositivos de almacenamiento USB.

⑤

- Abre o cierra el compartimento de discos.

Descripción del control remoto

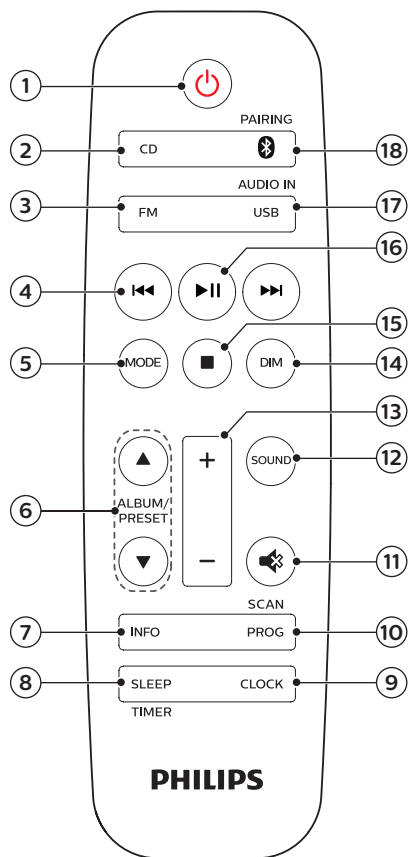

- ①  Enciende el producto o activa el modo de espera del mismo.
- ② **CD**
 - Selecciona la fuente CD.
- ③ **FM**
 - Selecciona la fuente de FM.

- ⑥ **Compartimento de discos**
- ⑦ **Control de volumen**
 - Ajustar el volumen.
- ⑧ **Panel de visualización**
 - Muestra el estado actual.
- ⑨  **PAIRING**
 - Seleccione una fuente: DISC, USB, TUNER, AUDIO IN o BT.
 - En el modo Bluetooth, mantenga pulsado durante más de 2 segundos para desconectar el dispositivo conectado actualmente y acceder al modo de emparejamiento.

▶||

 - Inicia la reproducción del disco o hace una pausa.

■

 - Detiene la reproducción.
 - Borra un programa.

◀◀ / ▶▶

 - Salta a la pista anterior o siguiente.
 - Busca en una pista o en un disco.
 - Sintoniza una emisora de radio.
 - Ajusta la hora.

⑩ AC MAINS ~

⑪ Antena FM

- Mejora la recepción de la radio FM.

⑫ AUDIO IN

- Permite conectar dispositivos de audio externos.

⑬ Toma SPEAKER OUT

- Se conecta los altavoces.

④ 

- Salta a la pista anterior o siguiente.
- Busca en una pista, en un disco o en un dispositivo USB.
- Sintoniza una emisora de radio FM.
- Ajusta la hora.

⑤ **MODE**

- Selecciona el modo de reproducción aleatoria para reproducir las pistas en orden aleatorio.
- Selecciona el modo de repetición para reproducir una pista o todas las pistas varias veces.

⑥ **ALBUM/PRESET ▲ / ▼**

- Selecciona una emisora de radio presintonizada.
- Salta al álbum anterior o siguiente.

⑦ **INFO**

- Muestra la información de reproducción.

⑧ **SLEEP/TIMER**

- Ajusta el temporizador de desconexión.
- Ajusta el temporizador de la alarma.

⑨ **CLOCK**

- Ajusta el reloj.
- Permite visualizar la información del reloj.
- En el modo de espera, manténgalo pulsado para activar y desactivar la pantalla de reloj.

⑩ **PROG/SCAN**

- Programa las pistas.
- Programa las emisoras de radio.
- Almacenamiento automático de emisoras de radio.

⑪ 

- Silencia o restaura el nivel de sonido.

⑫ **SOUND**

- Selecciona un efecto de sonido preestablecido.

⑬ **+/- (volumen)**

- Ajustar el volumen.

⑭ **DIM**

- Ajusta el brillo de la pantalla.

⑮ 

- Detiene la reproducción o borra un programa.

⑯ 

- Púlselo para iniciar, pausar o reanudar la reproducción.

⑰ **USB/AUDIO IN**

- Selecciona una fuente USB.
- Selecciona la fuente AUDIO IN.

⑱  **/PAIRING**

- Selecciona una fuente de Bluetooth.
- En el modo Bluetooth, mantenga pulsado durante más de 2 segundos para desconectar el dispositivo conectado actualmente y acceder al modo de emparejamiento.

3 Primeros pasos

! Precaución

- El uso de otros controles, ajustes o procedimientos distintos de los especificados en este manual puede causar una peligrosa exposición a la radiación u otros funcionamientos no seguros.

Siga siempre las instrucciones de este capítulo en orden.

Conexión de los altavoces

Nota

- Inserte por completo la parte desnuda de cada uno de los cables de los altavoces en la toma.
- Para obtener una mejor calidad de sonido, utilice solo los altavoces suministrados.

- 1 Para el altavoz derecho, localice las tomas en la parte posterior de la unidad principal marcadas como "R".
- 2 Inserte el cable rojo en la toma roja (+) y el cable negro en la toma negra (-).
- 3 Para el altavoz izquierdo, localice las tomas de la unidad principal marcadas como "L".
- 4 Repita el paso 2 para insertar el cable del altavoz izquierdo.

Para insertar cada cable de altavoz:

- 1 Presione hacia abajo la pestaña de la toma.
- 2 Inserte completamente el cable de altavoz.
- 3 Suelte la pestaña de la toma.

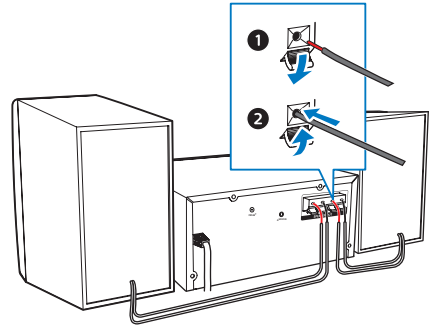

Conexión de la alimentación

! Precaución

- Riesgo de daños en el producto. Compruebe que el voltaje de la fuente de alimentación se corresponde con el voltaje impreso en la parte posterior o inferior de la unidad.
- Riesgo de descarga eléctrica. Antes de conectar el cable de alimentación de CA, asegúrese de que el conector está bien colocado. Cuando desenchufe el cable de alimentación de CA, tire siempre de la clavija, nunca del cable.
- Antes de conectar el cable de alimentación de CA, asegúrese de que ha realizado correctamente las demás conexiones.

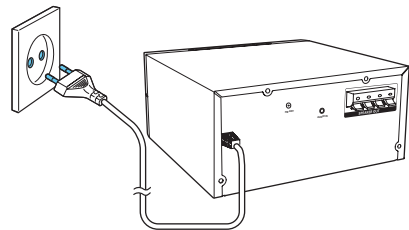

Conecte el cable de alimentación a la toma de alimentación.

Preparación del control remoto



Precaución

- Riesgo de daños en el producto. Quite las pilas del control remoto si éste no se va a usar durante un periodo largo de tiempo.
- Las pilas contienen sustancias químicas, por lo que debe deshacerse de ellas correctamente.

Para introducir las pilas del control remoto:

- 1 Abra el compartimento de las pilas.
- 2 Inserte la pila AAA suministrada con la polaridad correcta (+/-) tal y como se indica.
- 3 Cierre el compartimento de las pilas.

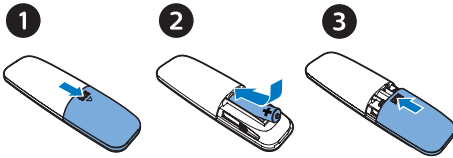

Encendido

Pulse ϕ .

- ↳ La unidad cambia a la última fuente seleccionada.

Cambio a modo de espera

Vuelva a pulsar ϕ para poner el aparato en espera sin la pantalla de reloj, o en espera con la pantalla de reloj.

- ↳ El indicador rojo de modo en espera se enciende.
- En el modo de espera, puede mantener pulsado **CLOCK** para activar y desactivar la pantalla de reloj.



Nota

- El producto cambia al modo de espera después de 15 minutos de inactividad.
- Para reducir el consumo, desconecte los dispositivos electrónicos externos del puerto USB cuando no se utilice el aparato.

Ajuste del reloj

- 1 En el modo de encendido, mantenga pulsado **CLOCK** durante más de 2 segundos para acceder al modo de ajuste del reloj.
↳ [24H] Se muestra o [12H].
- 2 Pulse \lll / \ggg para seleccionar el formato de hora **24H** o **12H** y, a continuación, pulse **CLOCK**.
↳ Los dígitos de la hora empezarán a parpadear.
- 3 Pulse \lll / \ggg para ajustar la hora y, a continuación, pulse **CLOCK**.
↳ Los dígitos de los minutos empezarán a parpadear.
- 4 Pulse \lll / \ggg para ajustar los minutos y, a continuación, pulse **CLOCK**.
↳ Se establece el reloj.



Nota

- Para ver el reloj el modo de encendido, pulse brevemente **CLOCK**.
- En el modo de espera, puede mantener pulsado **CLOCK** para activar y desactivar la pantalla de reloj.
- Si la pantalla del reloj está activada en modo de espera, el consumo de energía aumenta.

4 Reproducción

Reproducción de un disco

- 1 Pulse **CD** para seleccionar la fuente CD.
- 2 Pulse **▲** para abrir el compartimento de discos.
- 3 Introduzca un disco con la etiqueta hacia arriba.
- 4 Pulse **▲** para cerrar el compartimento de discos.
↳ La reproducción se inicia automáticamente. De lo contrario, pulse **▶||**.

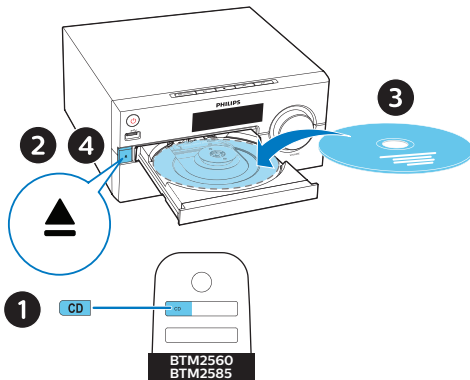

Reproducción desde un dispositivo USB

Nota

- Asegúrese de que el dispositivo USB contiene archivos de audio con un formato que se pueda reproducir.

- 1 Inserte un dispositivo USB en la toma

- 2 Pulse **USB** para seleccionar el dispositivo USB como fuente.
↳ La reproducción se inicia automáticamente. De lo contrario, pulse **▶||**.

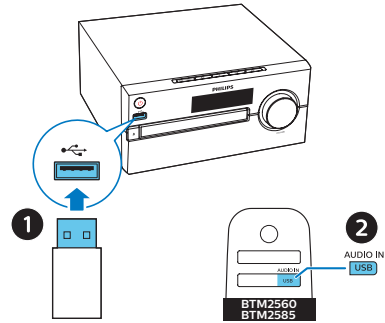

Control de reproducción

- | | |
|--------------|-----------------------------------------------------------------------------------------------------------------------------------------------------|
| ▶ | Iniciar, pausar o reanudar la reproducción. |
| ■ | Detiene la reproducción. |
| ▲ / ▼ | Seleccione un álbum o una carpeta. |
| ◀ / ▶ | Púselo para saltar a la pista anterior o siguiente. Manténgalo pulsado para realizar una búsqueda hacia adelante o hacia atrás dentro de una pista. |
| MODE | Reproduce una pista o todas las pistas varias veces.
Reproduce las pistas aleatoriamente. |
| +/- | Aumenta o reduce el volumen. |
| 🔊 | Para silenciar o activar el sonido. |

SOUND	Selecciona un ecualizador de sonido preestablecido.
DIM	Ajusta el brillo de la pantalla.
INFO	Muestra la información de reproducción.

Cómo saltar pistas

Para CD:

Pulse ◀◀ / ▶▶ para seleccionar pistas.

Para los discos MP3 y USB:

- 1 Pulse ▲ / ▼ para seleccionar un álbum o una carpeta.
- 2 Pulse ◀◀ / ▶▶ para seleccionar una pista o un archivo.

Programación de pistas

Esta función permite programar 20 pistas en el orden deseado.

- 1 En el modo de parada, pulse **PROG/SCAN** para activar el modo de programa.
↳ [P01] Aparece .
- 2 Para las pistas MP3, pulse ▲ / ▼ para seleccionar un álbum.
- 3 Pulse ◀◀ / ▶▶ para seleccionar una pista y, a continuación, pulse **PROG/SCAN** para confirmar.
- 4 Repita los pasos del 2 al 3 para programar más pistas.
- 5 Pulse ▶▶ para reproducir las pistas programadas.

Para borrar el programa

Pulse ■ dos veces.

Reproducción desde dispositivos con Bluetooth

Nota

- No se garantiza la compatibilidad con todos los dispositivos Bluetooth.
- Cualquier obstáculo entre la unidad y el dispositivo puede reducir el alcance de funcionamiento.
- El alcance de funcionamiento efectivo entre la unidad y el dispositivo con Bluetooth es de aproximadamente 10 metros aproximadamente.
- La unidad puede memorizar hasta 8 dispositivos Bluetooth conectados anteriormente.

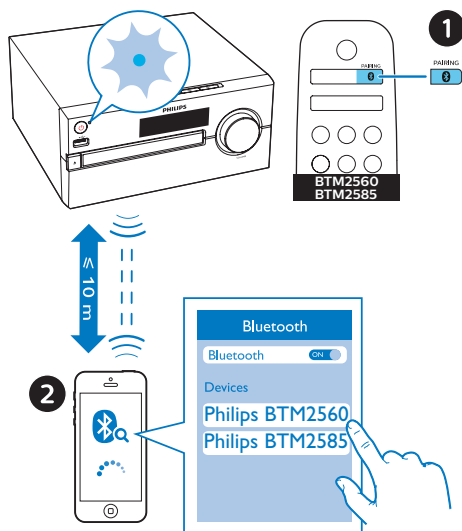

- 1 Pulse **BT** para seleccionar Bluetooth como fuente.
↳ [BT] (Bluetooth) se muestra.
↳ El indicador de Bluetooth parpadea en azul.

2 En el dispositivo compatible con A2DP (perfil de distribución de audio avanzada), active la función Bluetooth y busque los dispositivos Bluetooth que se pueden emparejar (consulte el manual de usuario del dispositivo).

3 Seleccione "**Philips BTM2560**" o "**Philips BTM2585**" en su dispositivo con Bluetooth y, si es necesario, introduzca "0000" como contraseña de emparejamiento.

- Si no se encuentra "**Philips BTM2560/2585**" o no se puede realizar el emparejamiento con este producto, mantenga pulsado **PAIRING** durante más de 2 segundos para acceder al modo de emparejamiento.

↳ Cuando el emparejamiento y la conexión se realicen correctamente, el indicador de Bluetooth se iluminará en azul de forma permanente y la unidad emitirá dos pitidos.

4 Reproduzca audio en el dispositivo conectado.

↳ El audio se transmite desde el dispositivo Bluetooth al producto.

Para desconectar el dispositivo con Bluetooth:

- Desactive la función Bluetooth en el dispositivo.
- Mantenga pulsado **PAIRING** durante 2 segundos para acceder al modo de emparejamiento.

5 Cómo escuchar la radio FM

Sintonización de una emisora de radio



Consejo

- Coloque la antena lo más lejos posible del televisor o de otra fuente de radiación.
- Para una recepción óptima, extienda por completo la antena y ajuste su posición.

- 1 Pulse **FM** para seleccionar la fuente FM.
- 2 Mantenga pulsado **◀◀ / ▶▶** durante más de 2 segundos.
↳ La radio sintoniza automáticamente una emisora de recepción fuerte.
- 3 Repita el paso 2 para sintonizar más emisoras.

Para sintonizar una emisora de recepción débil:

Pulse **◀◀ / ▶▶** varias veces hasta encontrar la recepción óptima.

Almacenamiento automático de las emisoras de radio



Nota

- Puede almacenar un máximo de 20 emisoras de radio FM.

- 1 Pulse **FM** para seleccionar la fuente FM.

- 2 Mantenga pulsado **PROG/SCAN** durante más de 2 segundos.
 - ↳ Todas las emisoras disponibles se programan en el orden de potencia de recepción de la banda de ondas.
 - ↳ La primera emisora de radio programada se retransmite automáticamente.

Almacenamiento manual de las emisoras de radio

- 1 Sintone una emisora de radio FM.
- 2 Pulse **PROG/SCAN** para activar el modo de programa.
 - ↳ Se muestra **[P01]**.
- 3 Pulse **▲/▼** para asignar un número del 1 al 20 a esta emisora de radio y, a continuación, pulse **PROG/SCAN** para confirmar.
- 4 Repita los pasos del 1 al 3 para programar más emisoras.



Nota

- Para sobrescribir una emisora programada, guarde otra emisora en su lugar.

Selección de una emisora de radio presintonizada

En el modo FM, pulse **▲/▼** para seleccionar un número de presintonía.

6 Ajuste del sonido

Las siguientes operaciones son aplicables para todos los medios compatibles.

Selección de un efecto de sonido preestablecido

- Pulse **SOUND** varias veces para seleccionar un efecto de sonido preestablecido.

Ajuste del nivel de volumen

- En el mando a distancia, pulse +/- (volumen) varias veces.
- En la unidad principal, gire el control de volumen.

Silenciamiento del sonido

- Pulse  para silenciar o restablecer el sonido.

7 Otras funciones

Ajuste del temporizador de alarma

Este producto se puede utilizar como reloj despertador. Puede seleccionar el disco, la radio o archivos .mp3 de un dispositivo de almacenamiento USB como fuente de la alarma.



Nota

- El temporizador de alarma no está disponible en el modo de conexión AUDIO IN.
- Si está seleccionada la fuente CD/USB, pero no se ha insertado un disco o no se ha conectado un dispositivo USB, la fuente de radio se selecciona automáticamente.

- 1 Asegúrese de haber puesto en hora el reloj.
- 2 En el modo de espera, mantenga pulsado **SLEEP/TIMER** durante más de 2 segundos.
 - ↳ Los dígitos de la hora parpadean.
- 3 Pulse **◀◀/▶▶** varias veces para ajustar la hora y luego pulse **SLEEP/TIMER** para confirmar.
 - ↳ Los dígitos de los minutos parpadean.
- 4 Pulse **◀◀/▶▶** para ajustar los minutos y, a continuación, pulse **SLEEP/TIMER** para confirmar.
 - ↳ La última fuente de alarma seleccionada parpadea.
- 5 Pulse **◀◀/▶▶** para seleccionar una fuente de alarma (disco, USB o radio FM) y, a continuación, pulse **SLEEP/TIMER** para confirmar.

↳ **XX** parpadea (XX indica el nivel de volumen de la alarma).

- 6 Pulse **◀◀/▶▶** para ajustar el volumen de la alarma y luego pulse **SLEEP/TIMER** para confirmar.

Activación y desactivación del temporizador de alarma

En el modo de espera, pulse **SLEEP/TIMER** varias veces para activar o desactivar el temporizador.

↳ Si el temporizador está activado, se muestra **⌚**.

- En el modo de espera, puede mantener pulsado **CLOCK** para activar y desactivar la pantalla de reloj.

Ajuste del temporizador de desconexión automática

Este sistema musical se puede poner automáticamente en modo de espera transcurrido un periodo de tiempo determinado.

- Cuando el sistema musical esté encendido, pulse **SLEEP/TIMER** varias veces para seleccionar un periodo de tiempo establecido (en minutos).
 - ↳ Cuando está activado el temporizador de desconexión, se muestra **zz**.

Para desactivar el temporizador de desconexión automática

- Pulse **SLEEP/TIMER** repetidamente hasta que se muestre **[OFF]** (desconexión automática desactivada).
 - ↳ Cuando el temporizador está desactivado, **zz** desaparece.

Cómo escuchar un dispositivo externo

Puede escuchar un dispositivo externo desde esta unidad mediante un cable de conexión MP3.

- 1 Conecte un cable de conexión MP3 (no incluido) entre:
 - **AUDIO IN** la toma (3,5 m) del producto
 - y la conexión para auriculares del dispositivo externo.
- 2 Pulse **AUDIO IN** varias veces para seleccionar la fuente **AUDIO IN**.
- 3 Comience la reproducción del dispositivo (consulte el manual de usuario del dispositivo).

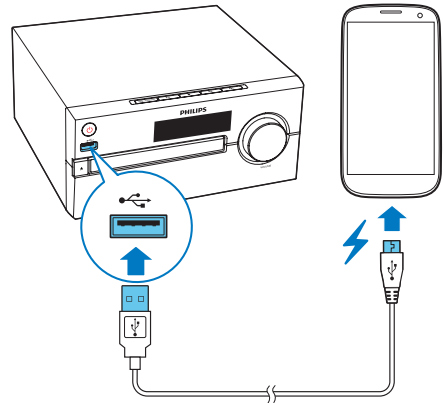
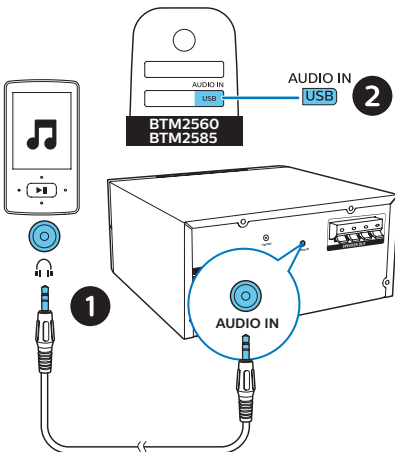

- 2 Conecte el producto a la alimentación.
↳ Cuando se detecte el dispositivo, se iniciará la carga.

Nota

- No se garantiza que este producto sea compatible con todos los dispositivos.

Carga de los dispositivos

Con esta minicadena de música, puede cargar sus dispositivos externos, como el teléfono móvil, el reproductor de MP3 u otros dispositivos móviles.

- 1 Utilice un cable USB para conectar la toma USB del producto a la toma USB de los dispositivos.

8 Información del producto



Nota

- La información del producto puede cambiar sin previo aviso.

Especificaciones

- **Potencia de salida nominal (amplificador):**
 - **BTM2560:** total de 70 W (máx.)
 - **BTM2585:** total de 80 W (máx.)
- **Respuesta de frecuencia acústica:** 66 Hz - 20 KHz
- **Controlador de altavoz:** gama de woofer 2 x 4", 8 Ω; gama de tweeter 2 x φ 20, 8 Ω
- **Mejora de graves:** 2 puertos de graves
- **Es compatible con tipo de disco:** CD-DA, CD-R, CDRW, MP3-CD (8/12 cm)
- **Versión de Bluetooth:** V2.1 + EDR
- **Perfiles Bluetooth compatibles:** A2DP V1.2, AVRCP V1.0
- **Banda de frecuencia de Bluetooth/ potencia de salida:** banda de ISM de 2402 GHz ~ 2480 GHz / ≤ 4dBm (clase 2)
- **Reproducción USB:**
 - tipo A, USB directo 2.0, 5 V/1 A, formato de archivo MSC, FAT 16/32,
 - Es compatible con USB hasta 32 G
- **Carga USB:** 2A máx. (modo de espera); 500 mA máx. (fuente USB); 1 A máx. (fuente de BT/radio/CD/entrada de audio)
** La corriente de carga real depende de los dispositivos móviles.*

- **Rango de frecuencia del sintonizador:** FM 87.5-108 MHz
- **Emisoras presintonizadas:** 20
- **Nivel de entrada AUDIO IN:** 600 mV ±/100 mV RMS
- **Alimentación:** 100 - 240 V~, 50/60Hz (entrada de CA)
- **Consumo de energía en funcionamiento:** 45 W
- **Consumo en modo de espera Bluetooth:** < 2 W
- **Consumo en modo de espera:** < 0,5 W (pantalla de reloj desactivada)
- **Dimensiones (ancho x alto x profundo):** 220 x 104 x 242 mm (unidad principal); 140 x 263 x 183 mm (caja de altavoz)
- **Peso:** 1.7 kg (unidad principal); 2 x 1.76 kg (caja de altavoz)

Información sobre reproducción de USB

Dispositivos USB compatibles:

- Memoria flash USB (USB 2.0 o USB 1.1)
- Reproductores flash USB (USB 2.0 o USB 1.1)
- Tarjetas de memoria (requieren un lector de tarjetas adicional para funcionar en esta unidad).

Formatos USB compatibles:

- USB o formatos de archivo de memoria FAT12, FAT16 y FAT32 (tamaño del sector: 512 bytes)
- Frecuencia de bits (velocidad de datos) de MP3: 32-320 Kbps y frecuencia de bits variable
- Directorios anidados hasta un máximo de 8 niveles
- Número de álbumes/carpetas: 99 como máximo

- Número de pistas/títulos: 999 como máximo
- Nombre de archivo en Unicode UTF8 (longitud máxima: 32 bytes)

Formatos USB no compatibles:

- Álbumes vacíos: un álbum vacío es aquel que no contiene archivos MP3 o WMA, y no se mostrará en la pantalla.
- Los formatos de archivo no compatibles se omiten. Por ejemplo, los documentos de Word (.doc) o los archivos MP3 con la extensión .dlf se omiten y no se reproducen.
- Archivos de audio WMA, AAC, WAV y PCM.
- Archivos WMA con protección DRM (.wav; .m4a; .m4p; .mp4 y .aac)
- Archivos WMA con formato sin pérdidas

Formatos de disco MP3 compatibles

- ISO9660 y Joliet
- Número máximo de títulos: 128 (en función de la longitud del nombre del archivo)
- Número máximo de álbumes: 99
- Frecuencias de muestreo compatibles: 32 kHz, 44.1 kHz, 48 kHz
- Velocidades de bits compatibles: 32~256 (kbps), velocidades de bits variables

9 Solución de problemas



Advertencia

- No quite nunca la carcasa del dispositivo.

Para que la garantía mantenga su validez, no trate nunca de reparar el sistema usted mismo.

Si tiene problemas al usar el dispositivo, compruebe los siguientes puntos antes de llamar al servicio técnico.

Si no consigue resolver el problema, vaya a la página web de Philips (www.philips.com/support). Cuando se ponga en contacto con Philips, asegúrese de que el dispositivo esté cerca y de tener a mano el número de modelo y el número de serie.

No hay alimentación

- Asegúrese de que el cable de alimentación de CA del dispositivo está conectado correctamente.
- Asegúrese de que haya corriente en la toma de CA.
- Como característica de ahorro de energía, el sistema se apaga automáticamente 15 minutos después de llegar a la última pista, si no se utiliza ningún control.

No hay sonido o éste tiene baja calidad

- Ajuste el volumen.
- Compruebe que los altavoces están conectados correctamente.
- Compruebe que las partes desnudas de los cables están bien insertadas en los conectores.

La unidad no responde

- Desconecte y vuelva a conectar el enchufe de alimentación de CA; a continuación, encienda de nuevo la unidad.

- Como característica de ahorro de energía, el sistema se apaga automáticamente 15 minutos después de llegar a la última pista, si no se utiliza ningún control.

El control remoto no funciona

- Antes de pulsar cualquier botón de función, seleccione la fuente correcta con el control remoto en lugar de hacerlo con la unidad principal.
- Reduzca la distancia entre el control remoto y la unidad.
- Inserte la pila con la polaridad (signos +/-) alineada como se indica.
- Sustituya la pila.
- Apunte con el control remoto directamente al sensor situado en la parte frontal de la unidad.

No se detecta el disco

- Inserte un disco.
- Compruebe si el disco se ha insertado al revés.
- Espere hasta que la condensación de humedad en la lente haya desaparecido.
- Sustituya o limpie el disco.
- Use un CD que esté finalizado o un disco con el formato correcto.

No se pueden mostrar algunos archivos en el dispositivo USB

- El número de carpetas o archivos del dispositivo USB ha superado un determinado límite. Este hecho no indica un mal funcionamiento.
- Los formatos de estos archivos no son compatibles.

El dispositivo USB no es compatible

- El dispositivo USB no es compatible con la unidad. Pruebe con otro.

La recepción de radio es débil

- Aumente la distancia entre la unidad y el televisor u otras fuentes de radiación.
- Extienda completamente la antena de la radio.

La reproducción de música no está disponible en la unidad incluso después de haber realizado la conexión Bluetooth de forma correcta.

- El dispositivo no se puede utilizar para reproducir música inalámbricamente a través de la unidad.

La calidad de audio es deficiente después de haber realizado una conexión con un dispositivo Bluetooth.

- La recepción Bluetooth es débil. Acerque el dispositivo a la unidad o quite los obstáculos que hay entre ambos.

La función Bluetooth no se puede conectar con esta unidad.

- El dispositivo no admite los perfiles necesarios para la unidad.
- La función Bluetooth del dispositivo no está activada. Consulte al manual de usuario del dispositivo para averiguar cómo se activa la función.
- La unidad no está en modo de emparejamiento.
- La unidad ya está conectada a otro dispositivo con Bluetooth. Desconecte dicho dispositivo e inténtelo de nuevo.

El dispositivo móvil emparejado se conecta y desconecta constantemente.

- La recepción Bluetooth es débil. Acerque el dispositivo a la unidad o quite los obstáculos que hay entre ambos.

- Algunos teléfonos móviles pueden conectarse y desconectarse constantemente cuando se realizan o terminan llamadas. Eso no indica un mal funcionamiento de la unidad.
- En el caso de algunos dispositivos, la conexión Bluetooth puede desactivarse automáticamente como función de bajo consumo. Eso no indica un mal funcionamiento de la unidad.

El temporizador no funciona

- Ajuste el reloj correctamente.
- Active el temporizador.

Se ha borrado el ajuste del reloj o del temporizador

- Se ha interrumpido la corriente eléctrica o se ha desconectado el cable de alimentación.
- Restablezca el reloj/temporizador.

¿Cómo puedo mantener la pantalla del reloj activada y desactivada en el modo de espera?

- En el modo de espera, manténgalo pulsado **CLOCK** para activar y desactivar la pantalla de reloj.



Copyright © 2017 Gibson Innovations Limited.

This product has been manufactured by, and is sold under the responsibility of Gibson Innovations Ltd., and Gibson Innovations Ltd. is the warrantor in relation to this product. The Philips trademark and the Philips Shield Emblem are registered trademarks of Koninklijke Philips N.V. used under license.

BTM2560/2585_12_UM_V1.0

