

Register your product and get support at
www.philips.com/welcome

HTS5591



ES Manual del usuario

PHILIPS

Contenido

| | | |
|-----------|---|----|
| 1 | Uso de la ayuda | 2 |
| | Navegación a través de la ayuda en pantalla | 2 |
| 2 | Ayuda y asistencia técnica | 3 |
| | Actualización de la ayuda en pantalla | 3 |
| | Tutoriales | 4 |
| | Preguntas frecuentes | 4 |
| | Comuníquese con Philips | 4 |
| 3 | Aviso | 4 |
| | Software de código abierto | 4 |
| | Marcas comerciales | 4 |
| 4 | Importante | 6 |
| | Seguridad | 6 |
| | Protección del producto | 7 |
| | Cuidado del medio ambiente | 7 |
| | Advertencia de salud sobre la visualización de imágenes en 3D | 8 |
| 5 | Su Home Theater | 8 |
| | Unidad principal | 8 |
| | Control remoto | 9 |
| 6 | Conexión del sistema de Home Theater | 11 |
| | Altavoces | 11 |
| | Conectores | 13 |
| | Conexión con el televisor | 14 |
| | Conexión de audio desde el televisor y otros dispositivos | 16 |
| | Computadoras e Internet | 17 |
| 7 | Uso del sistema de Home Theater | 19 |
| | Selección de sonido | 19 |
| | Discos | 20 |
| | Unidades de almacenamiento USB | 24 |
| | DivX | 25 |
| | Opciones de audio, video e imagen | 26 |
| | Radio | 27 |
| | Reproductor de MP3 | 28 |
| | iPod o iPhone | 29 |
| | Uso del teléfono inteligente | 29 |
| | Búsqueda en la PC mediante DLNA | 31 |
| | Búsquedas en Online TV | 35 |
| | Alquiler de videos en línea | 36 |
| | EasyLink | 37 |
| 8 | Cambio de los ajustes | 38 |
| | Imagen | 38 |
| | Sound | 39 |
| | Idioma | 40 |
| | Control paterno | 41 |
| | Ahorro de energía | 41 |
| | Restauración de los valores de fábrica | 42 |
| 9 | Actualización de software | 42 |
| | Comprobación de la versión del software | 42 |
| | Actualización de software vía Internet | 42 |
| | Actualización de software vía USB | 43 |
| 10 | Especificaciones del producto | 44 |
| 11 | Solución de problemas | 48 |
| 12 | Código de idioma | 51 |
| 13 | Índice | 52 |

1 Uso de la ayuda

Philips está comprometido con la fabricación de productos que protegen el medio ambiente. Para ahorrar papel y proteger el medio ambiente, acceda a la sección de ayuda de su Home Theater desde la interfaz de usuario en pantalla.

La sección de ayuda en pantalla contiene toda la información que necesita para instalar su Home Theater. Sin embargo, si prefiere imprimir el manual del usuario puede ingresar en www.philips.com/support y descargar una versión en formato PDF. Siga las instrucciones del sitio web para seleccionar su idioma e ingrese el número de modelo.

Para acceder a la sección de ayuda en pantalla, pulse **HELP** (botón amarillo) en el control remoto.

La ayuda en pantalla tiene dos paneles.

- En el panel de la izquierda figuran las opciones: **Contenido** e **Índice**. Ingrese en la opción **Contenido** o **Índice** para seleccionar una página.
- En el panel de la derecha aparecerá el contenido de cada página. Seleccione **Temas relacionados** para obtener más ayuda sobre el contenido.

Navegación a través de la ayuda en pantalla

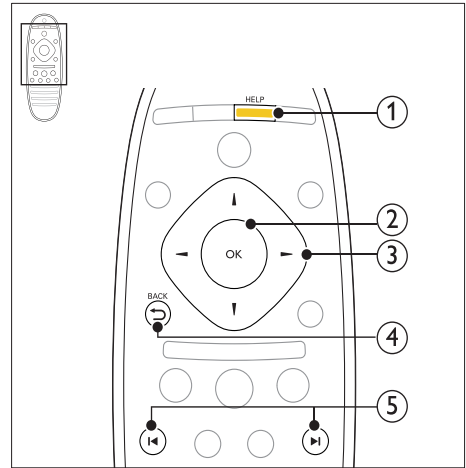

- ① **HELP**
Accede a la ayuda en pantalla.
- ② **OK**
Muestra la página seleccionada o muestra todos los temas de la sección **Contenidos**.
- ③ **Botones de navegación**
 - Arriba: sube en la página o regresa a la página anterior.
 - Abajo: baja en la página o pasa a la página siguiente.
 - Derecha: se desplaza hacia el panel de la derecha o la siguiente entrada del índice.
 - Izquierda: se desplaza hacia el panel de la izquierda o la entrada anterior del índice.
- ④ **↶ BACK**
Se desplaza hacia arriba en la sección **Contenido** o **Índice**.
Desde el panel de la derecha, desplácese hasta la sección **Contenido** del panel de la izquierda.
- ⑤ **◀/▶ (Anterior/Siguiente)**
 - **◀**: muestra la última página visitada del historial.
 - **▶**: muestra la página siguiente del historial.

2 Ayuda y asistencia técnica

Puede ver videos tutoriales, descargar actualizaciones de software y encontrar respuestas a las preguntas más frecuentes sobre su producto en www.philips.com.

Actualización de la ayuda en pantalla

Philips trata de mejorar continuamente sus productos. Para asegurarse de que la ayuda en pantalla contenga la información más actualizada, se recomienda actualizar el sistema de Home Theater con la versión de ayuda en pantalla más reciente.

Descargue la última versión en www.philips.com/support.

Requisitos:

- Una unidad de almacenamiento USB con 35 MB de memoria libre como mínimo. El dispositivo de memoria USB debe tener el formato FAT o NTFS. No use un disco duro con conexión USB.
- Una computadora con acceso a Internet.
- Una utilidad de archivo compatible con formato de archivo ZIP (por ejemplo, WinZip® para Microsoft® Windows® o Stuffit® para Macintosh®).

Paso 1: compruebe la versión actual de la sección de ayuda

Compruebe la versión actual de la sección de ayuda en pantalla instalada en su Home Theater. Si la versión instalada es anterior a la versión disponible en www.philips.com/support, descargue e instale la última versión disponible. Los últimos dos dígitos indican la versión de la ayuda en pantalla instalada en el sistema Home Theater. Por ejemplo, si la versión del sistema Home Theater es «Subsystem SW: 35-00-00-05», los dígitos «05» representan la versión de la ayuda en pantalla que tiene instalada.

- 1 Pulse **⬆** (Inicio).
- 2 Seleccione **[Configuración]** y, a continuación, pulse **OK**.
- 3 Seleccione **[Avanzada] > [Información de la versión.]** y, a continuación, pulse **OK**.

Paso 2: descargue la versión de ayuda en pantalla más reciente

- 1 Conecte una memoria de almacenamiento USB a su computadora.
- 2 En su navegador web, acceda a www.philips.com/support.
- 3 En el sitio de atención al cliente de Philips, busque su producto, seleccione la sección **Manuales del usuario** y, a continuación, seleccione **Software de actualización del manual del usuario**.
 - ↳ La actualización de la sección de ayuda está disponible en un archivo .zip.
- 4 Guarde el archivo .zip en el directorio raíz del dispositivo de almacenamiento USB.
- 5 Extraiga el archivo de actualización de ayuda en el directorio raíz del dispositivo de almacenamiento USB.
 - ↳ Se extraerá un archivo con el nombre «HTSxxxxeDFU.zip» en la carpeta **UPG_ALL** del dispositivo USB, donde «xxxx» representa el número de modelo de su Home Theater.
- 6 Desconecte la unidad de almacenamiento USB de la computadora.

Paso 3: actualice la sección de ayuda en pantalla



Precaución

- Antes de conectar la unidad de almacenamiento USB al Home Theater, verifique que no haya ningún disco en la bandeja y que la bandeja esté cerrada.

- 1 Encienda el televisor.
- 2 Conecte el dispositivo de almacenamiento USB que contiene el archivo descargado en el Home Theater.
- 3 Pulse **⬆** (Inicio).
- 4 Pulse **338** en el control remoto.
 - ↳ Siga las instrucciones que aparecen en el televisor para confirmar la actualización. No apague el sistema de Home Theater ni extraiga la unidad flash USB durante la actualización.
- 5 Desconecte el dispositivo de memoria USB del Home Theater.



Advertencia

- Si se produce un corte de electricidad durante la actualización, no extraiga la unidad de almacenamiento USB del Home Theater.
- Si se produce un error durante la actualización, vuelva a iniciar el procedimiento. Si el error persiste, comuníquese con el servicio de atención al cliente de Philips.

Tutoriales

Para instalar su Home Theater y obtener información adicional, consulte los tutoriales de video en www.philips.com/support.

Preguntas frecuentes

Si tiene dificultades, consulte las preguntas frecuentes sobre este Home Theater en www.philips.com/support.

Si todavía necesita ayuda, comuníquese con el servicio de atención al cliente de Philips correspondiente a su país.



Advertencia

- No intente reparar el Home Theater. Podría sufrir lesiones graves, ocasionar daños irreparables en el Home Theater o anular la garantía.

Comuníquese con Philips

Si se comunica con Philips, le solicitarán el número de serie y del modelo de su dispositivo. El número de modelo y el número de serie figuran en la parte inferior de su producto. Tenga a mano los números antes de comunicarse con Philips:

Número de modelo _____

Número de serie _____

3 Aviso

Esta sección contiene avisos sobre asuntos legales y marcas registradas.

Software de código abierto

Por el presente, Philips Electronics Singapore Pte Ltd se ofrece a entregar una copia completa del código fuente correspondiente a los paquetes de sistemas de software abierto protegidos por derechos de propiedad intelectual que se utilizan en este producto cuando los titulares de las licencias así lo soliciten. Esta oferta será válida por un período de hasta tres años posterior a la fecha de compra del producto para cualquier persona que reciba esta información. Para obtener el código fuente escriba a open.source@philips.com. Si no desea utilizar una cuenta de correo electrónico o si no recibe la confirmación de recepción del mensaje de correo dentro de la semana posterior al envío del mensaje, escriba a "Open Source Team, Philips Intellectual Property & Standards, P.O. Box 220, 5600 AE Eindhoven, The Netherlands". Si no recibe la confirmación de recepción de su carta dentro del tiempo estipulado, envíe un mensaje de correo electrónico a la dirección mencionada anteriormente. El texto de las licencias y los consentimientos para los programas de software de código abierto que se utilizan en este producto están incluidos en el manual del usuario.

Marcas comerciales



"Blu-ray 3D" y el logotipo de "Blu-ray 3D" son marcas comerciales registradas de Blu-ray Disc Association.



BONUSVIEW™

«BD LIVE» y «BONUSVIEW» son marcas comerciales de Blu-ray Disc Association.



'DVD Video' es una marca comercial de DVD Format/Logo Licensing Corporation.



Java y el resto de marcas comerciales y logotipos de Java son marcas comerciales o marcas comerciales registradas de Sun Microsystems, Inc. en EE. UU. y/ u otros países.

x.v.Colour

'x.v.Colour' es una marca comercial de Sony Corporation.



Fabricado con licencia de acuerdo con los números de patente de Estados Unidos: 5.451.942; 5.956.674; 5.974.380; 5.978.762; 6.226.616; 6.487.535; 7.392.195; 7.272.567; 7.333.929; 7.212.872 y otras patentes de Estados Unidos y de todo el mundo publicadas y pendientes. DTS y Symbol son marcas comerciales registradas y DTS-HD, DTS-HD Master Audio | Essential y los logotipos de DTS son marcas comerciales registradas de DTS, Inc. El producto incluye software © DTS, Inc. Todos los derechos reservados.



Fabricado en virtud de una licencia de Dolby Laboratories. Dolby, Pro Logic y el símbolo de doble-D son marcas comerciales de Dolby Laboratories.



DivX®, DivX Certified®, DivX Plus™ HD y los logotipos relacionados son marcas comerciales registradas de DivX, Inc. y se utilizan en virtud de una licencia.

ACERCA DEL VIDEO DIVX: DivX® es un formato de video digital creado por DivX, Inc. Este dispositivo es un producto DivX Certified® oficial que reproduce videos DivX. Para obtener más información sobre DivX y acceder a las herramientas de software disponibles para convertir archivos al formato de video DivX, visite divx.com.

ACERCA DE DIVX VIDEO-ON-DEMAND: este dispositivo DivX Certified® debe estar registrado para poder reproducir películas DivX Video-on-Demand (VOD). Para obtener el código de registro, consulte la sección DivX VOD en el menú de configuración de su dispositivo. Ingrese en vod.divx.com para obtener más información sobre cómo completar el proceso de registro.



HDMI, el logotipo de HDMI y High-Definition Multimedia Interface son marcas comerciales o marcas comerciales registradas de HDMI Licensing LLC en Estados Unidos y otros países.



El logotipo SDHC es una marca registrada de SD-3C, LLC.



A certificação é válida somente para o adaptador WiFi.

Philips

Modelo: WUB1110



1073-10-4906



(01) 07894401013577

“Este equipamento opera em caráter secundário, isto é, não tem direito a proteção contra interferência prejudicial, mesmo de estações do mesmo tipo, e não pode causar interferência a sistemas operando em caráter primário.”

4 Importante

Lea y comprenda todas las instrucciones antes de utilizar el sistema de Home Theater. La garantía no cubre los daños producidos por no haber seguido las instrucciones.

Seguridad

Riesgo de electrocución o incendio.

- Nunca exponga el producto ni los accesorios a la lluvia ni al agua. Nunca coloque contenedores de líquidos, como jarrones, cerca del producto. Si se derrama algún líquido sobre el producto o en su interior, desconéctelo de la toma de alimentación inmediatamente. Póngase en contacto con el servicio de atención al cliente de Philips para comprobar el dispositivo antes de usarlo.
- No coloque nunca el producto ni los accesorios cerca de llamas u otras fuentes de calor, incluso la luz solar directa.
- No inserte objetos en las ranuras de ventilación ni en las aberturas del producto.
- Si utiliza el enchufe principal u otro conector como dispositivo de desconexión, debe estar en una ubicación accesible.
- Antes de que se produzca una tormenta eléctrica, desconecte el producto de la toma de alimentación.
- Para desconectar el cable de alimentación, tire siempre del enchufe, nunca del cable.

Riesgo de cortocircuito o incendio.

- Antes de conectar el producto a la toma de alimentación, asegúrese de que el voltaje de alimentación se corresponda con el valor impreso en la parte posterior o inferior del producto. Nunca conecte el producto a la toma de alimentación si el voltaje es distinto.

Riesgo de lesiones o daños en el sistema de Home Theater

- Para instalar productos en la pared, utilice únicamente el soporte para montaje en pared suministrado. Fije el soporte de montaje en una pared con capacidad para sostener el peso combinado del producto y el soporte. Koninklijke Philips Electronics N.V. no acepta ninguna responsabilidad por un montaje en pared inadecuado que pueda causar accidentes, lesiones o daños.

- Para altavoces con soporte, utilice sólo los soportes suministrados. Fije bien los soportes en los altavoces. Coloque los altavoces montados en una superficie plana y nivelada que pueda soportar el peso tanto del altavoz como del soporte.
- Nunca coloque el producto ni ningún otro objeto sobre cables de alimentación u otros equipos eléctricos.
- Si el producto se transporta a temperaturas inferiores a 5 °C, desembálelo y espere hasta que su temperatura se equipare con la temperatura ambiente antes de conectarlo a la toma de alimentación.
- Radiación láser visible e invisible cuando está abierto. No exponer a los rayos de luz.
- No toque la lente óptica del disco que se encuentra dentro de la bandeja de discos.
- Algunas partes de este producto pueden contener vidrio. Tome precauciones para prevenir lesiones y daños.

Riesgo de sobrecalentamiento.

- Nunca instale este producto en un espacio reducido. Deje siempre un espacio de 10 cm, como mínimo, alrededor del producto para que se ventile. Asegúrese de que las cortinas u otros objetos no cubran las ranuras de ventilación del producto.

Riesgo de contaminación.

- No utilice baterías de distintas clases (nuevas y usadas o de carbono y alcalinas, etc.).
- Retire las baterías cuando estén agotadas o cuando no utilice el control remoto durante un período prolongado.
- Las baterías contienen sustancias químicas y deben desecharse de forma adecuada.

Riesgo de deglución de baterías

- El producto / control remoto puede contener una batería tipo botón fácil de tragar. Siempre mantenga las baterías lejos del alcance de los niños.

Protección del producto

- No introduzca ningún objeto que no sean discos en la bandeja de discos.
- No introduzca ningún disco deformado o roto en la bandeja de discos.
- Extraiga los discos de la bandeja si sabe que no utilizará el producto durante un período prolongado.
- Utilice únicamente un paño de microfibra para limpiar el producto.

Cuidado del medio ambiente



Este producto ha sido diseñado y fabricado con materiales y componentes de alta calidad que pueden reciclarse y reutilizarse.



Cuando se adhiere este símbolo de cubo de basura con ruedas tachado al producto, significa que cumple la Directiva Europea 2002/96/EC. Solicite información acerca del sistema local de recolección selectiva de productos eléctricos y electrónicos.

Proceda conforme a la reglamentación local y no deseche los productos antiguos con la basura doméstica normal.

La eliminación correcta del producto antiguo ayuda a evitar consecuencias potencialmente negativas para el medio ambiente y la salud humana.



Este producto cuenta con baterías que cumplen con la Directiva Europea 2006/66/EC, y no pueden desecharse junto con los residuos domésticos normales.

Infórmese de la reglamentación local sobre la recolección de baterías por separado puesto que la eliminación correcta ayuda a evitar consecuencias negativas para el medio ambiente y la salud humana.

Advertencia de salud sobre la visualización de imágenes en 3D

Si en la familia existen antecedentes de epilepsia o convulsiones por fotofobia, consulte a un médico antes de exponerse a fuentes de luz intermitentes, secuencias de imágenes rápidas o imágenes en 3D.

Para evitar malestares tales como mareos, dolores de cabeza o desorientación, recomendamos no mirar contenido 3D por períodos prolongados. Si siente algún malestar, deje de mirar las imágenes en 3D y espere hasta que los síntomas desaparezcan para realizar cualquier actividad que implique riesgos (por ejemplo, conducir un automóvil). Si los síntomas persisten, consulte a un médico antes de volver a mirar contenido 3D.

Los padres deben supervisar a sus hijos mientras miran contenido 3D y cerciorarse de que no sufran ninguno de los malestares mencionados. Se recomienda que los menores de 6 años no vean imágenes en 3D debido a que su sistema visual aún no está completamente desarrollado.

5 Su Home Theater

Felicitaciones por su compra y bienvenido a Philips. Para poder beneficiarse por completo del servicio de asistencia de Philips, registre el sistema de Home Theater en www.philips.com/welcome.

Unidad principal

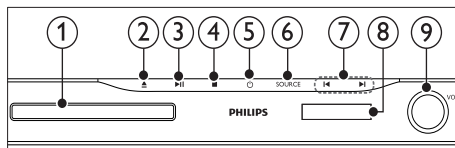

- ① **Compartimiento para el disco**
- ② ▲ **(Abrir/Cerrar)**
Mantenga pulsado durante tres segundos para abrir o cerrar el compartimiento de discos o para expulsar el disco.
- ③ ►|| **(Reproducir/Pausa)**
Inicia, hace una pausa o reanuda la reproducción.
- ④ ■ **(Detener)**
Detiene la reproducción.
- ⑤ ⚡ **(Modo de espera encendido)**
Enciende el sistema de Home Theater o activa el modo de espera.
- ⑥ **SOURCE**
Permite seleccionar una fuente de audio o video para el sistema de Home Theater.
- ⑦ ◀▶ **▶▶**
 - Pasa la pista, capítulo o archivo anterior o siguiente.
 - En el modo de radio, selecciona una emisora de radio presintonizada.
- ⑧ **Panel de visualización**
- ⑨ **Rueda de control de volumen**

Control remoto

En esta sección se incluye una descripción del control remoto.

Descripción general

Controle su Home Theater con el control remoto.

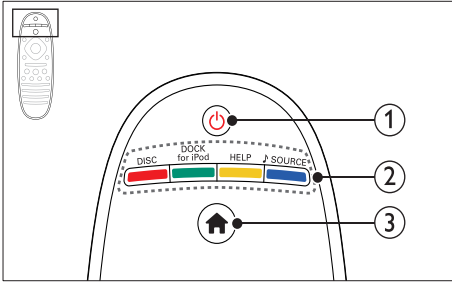

- ① **⏻ (Modo de espera encendido)**
 - Enciende el sistema de Home Theater o activa el modo de espera.
 - Si EasyLink está activado, manténgalo pulsado durante al menos tres segundos para pasar todos los dispositivos conectados compatibles con HDMI CEC al modo de espera.
- ② **Botones de origen / Botones de color**
 - **Botones de color:** Selecciona tareas u opciones para los discos Blu-ray.
 - **DISC:** Cambia a la fuente de disco.
 - **DOCK for iPod:** Cambia a una base Philips para iPod o iPhone.
 - **HELP:** Accede a la ayuda en pantalla.
 - **SOURCE:** Selecciona una fuente de entrada de audio o la radio.
- ③ **🏠 (Inicio)**

Accede al menú de inicio.

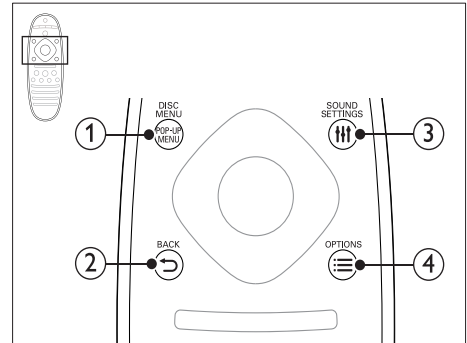

- ① **POP-UP MENU/DISC MENU**

Accede al menú o sale del menú del disco durante la reproducción.
- ② **↶ BACK**
 - Vuelve a la pantalla del menú anterior.
 - En el modo de radio, mantenga pulsado para borrar la emisora de radio preestablecida.
- ③ **☰ SOUND SETTINGS**

Ingresa o sale de las opciones de sonido.
- ④ **☰ OPTIONS**
 - Permite acceder a más opciones de reproducción mientras se reproduce el contenido del disco o unidad de almacenamiento USB.
 - En el modo de radio, permite fijar una estación de radio.

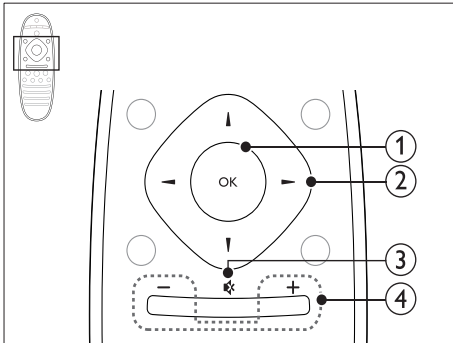

- ① **OK**
Permite confirmar la entrada o selección.
- ② **Botones de navegación**
 - Permite navegar por los menús.
 - En el modo de radio, pulse la tecla izquierda o la derecha para iniciar la búsqueda automática.
 - En el modo de radio, pulse arriba o abajo para sintonizar la frecuencia.
- ③ **⊘ (Silencio)**
Silencia o restaura el volumen.
- ④ **+/- (Volumen)**
Aumenta o disminuye el volumen.

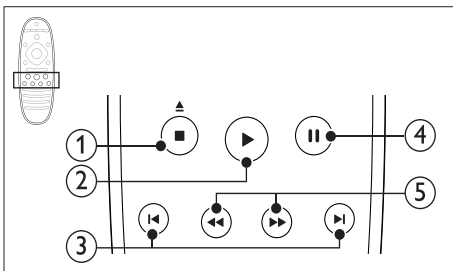

- ① **■ (Detener) / ▲ (Expulsar/ Abrir/Cerrar)**
 - Detiene la reproducción.
 - Mantenga pulsado durante tres segundos para abrir o cerrar el compartimiento de discos o para expulsar el disco.
- ② **▶ (Reproducción)**
Inicia o reanuda la reproducción.
- ③ **◀/▶ (Anterior/Siguiente)**
 - Pasa la pista, capítulo o archivo anterior o siguiente.
 - En el modo de radio, selecciona una emisora de radio presintonizada.

- ④ **⏸ (Pause)**
Hace una pausa en la reproducción.
- ⑤ **◀◀/▶▶ (Retrosceso rápido/Avance rápido)**
Busca hacia atrás o hacia delante. Pulse varias veces para incrementar la velocidad de búsqueda.

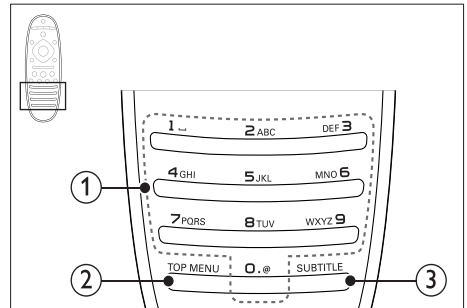

- ① **Botones alfanuméricos**
 - Permite introducir números o letras (mediante el sistema de escritura SMS).
 - En el modo de radio, selecciona una emisora de radio presintonizada.
- ② **TOP MENU**
Permite acceder al menú principal de un disco de video.
- ③ **SUBTITLE**
Permite seleccionar el idioma de los subtítulos para los videos.

Controles de EasyLink

Con Easylink puede controlar su Home Theater y su televisor con los siguientes botones del control remoto del sistema Home Theater (consulte 'EasyLink' en la página 37).

- **⏻ (Modo de espera / encendido):** mantenga pulsado este botón para pasar el Home Theater, el televisor y los dispositivos conectados al modo de espera.
- **▶ (Reproducir):** cuando haya un disco de video en la bandeja, encienda el televisor desde el modo de espera y, a continuación, reproduzca el disco.

6 Conexión del sistema de Home Theater

En esta sección, lo ayudaremos a conectar el sistema de Home Theater en un televisor y otros dispositivos.

Para obtener más información sobre las conexiones básicas de su Home Theater y accesorios, consulte la guía de inicio rápido. Si desea consultar la guía interactiva completa, visite www.connectivityguide.philips.com.

Nota

- Consulte la placa de identificación ubicada en la parte trasera o inferior del producto para obtener más información acerca de las clasificaciones de energía.
- Asegúrese de que todos los dispositivos estén desenchufados antes de realizar o cambiar una conexión.

Altavoces

Ubicación, conexión y configuración de los altavoces para lograr el mejor sonido envolvente.

Ubicación

La ubicación de los altavoces es fundamental para lograr un efecto de sonido envolvente.

Para obtener mejores resultados, coloque los altavoces y el subwoofer tal como se describe a continuación.

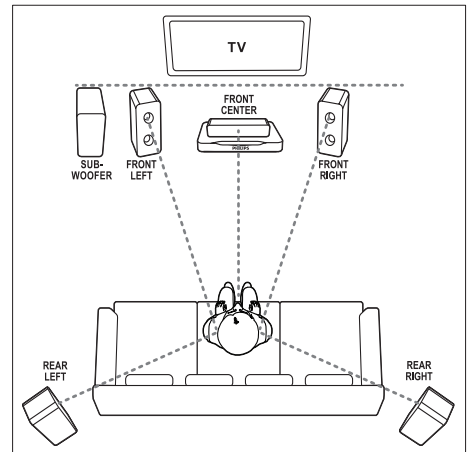

Nota

- El efecto envolvente depende de factores como la forma y el tamaño de la habitación, el tipo de paredes y cielorrasos, ventanas y superficies reflectantes y la acústica de los altavoces. Pruebe distintas ubicaciones hasta encontrar la adecuada.

Siga las instrucciones generales y, a continuación, instale los altavoces.

- 1** Ubicación del usuario sentado: es el centro del área de escucha.
- 2** **FRONT CENTER** altavoz (delantero central):
Coloque el altavoz central directamente en frente de usted en el lugar donde normalmente se sienta, arriba o debajo del televisor. Debe quedar cerca de la altura de sus oídos cuando esté sentado.

- 3** Altavoces **FRONT LEFT** (delantero izquierdo) y **FRONT RIGHT** (delantero derecho):

Coloque los altavoces izquierdo y derecho en el frente, a la misma distancia del altavoz central y en forma de arco para que los tres altavoces estén a la misma distancia del asiento del usuario. Para lograr un mejor efecto, coloque los altavoces en dirección hacia el asiento del usuario y cerca del nivel de sus oídos (mientras está sentado).

- 4** Altavoces **REAR LEFT** (trasero izquierdo) y **REAR RIGHT** (trasero derecho):

Coloque los altavoces traseros Surround a la izquierda y a la derecha del asiento del usuario, sobre la misma línea o unos centímetros atrás. Para lograr un mejor efecto, coloque los altavoces en dirección hacia el asiento del usuario y por encima del nivel de sus oídos (mientras está sentado).

- 5** **SUBWOOFER** (subwoofer):

Coloque el subwoofer, por lo menos, un metro a la izquierda o a la derecha del televisor. Deje alrededor de 10 centímetros de distancia de la pared.

Conexión

Conecte los altavoces y el subwoofer al Home Theater, tal como se describe en la guía de inicio rápido.

Configuración

Configure los altavoces desde el menú de configuración correspondiente.

- 1** Conecte los altavoces y el subwoofer tal como se describe en la guía de inicio rápido.
- 2** Pulse **⬆** (Inicio) en el control remoto del Home Theater y seleccione **[Configuración] > [Audio] > [Ajuste del altavoz]**.
- 3** Ingrese la distancia de cada altavoz y, a continuación, escuche los tonos de prueba para ajustar el volumen. Coloque los altavoces en distintos lugares hasta encontrar la ubicación adecuada.

Altavoces posteriores inalámbricos

Con un módulo inalámbrico puede usar los altavoces traseros del Home Theater de forma inalámbrica.

- El transmisor inalámbrico se conecta a la toma **Wireless Rear Audio** del Home Theater.
- El receptor inalámbrico se conecta a los altavoces Surround traseros y a la fuente de alimentación eléctrica.

Para más información, consulte el manual del usuario de su módulo inalámbrico.

Módulo inalámbrico: RWSS5510

Adquiera el módulo inalámbrico RWSS5510 (se vende por separado) en un distribuidor Philips autorizado.

Transmisor inalámbrico:

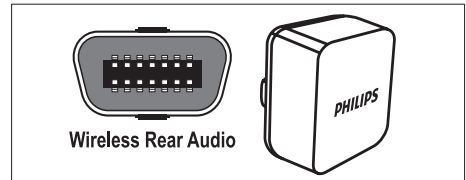

Receptor inalámbrico:

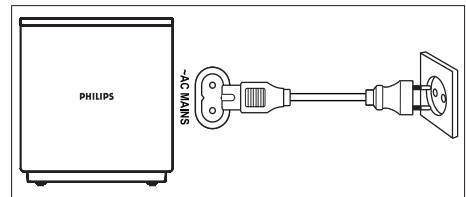

Conectores

Conecte otros dispositivos a su Home Theater.

Frontal

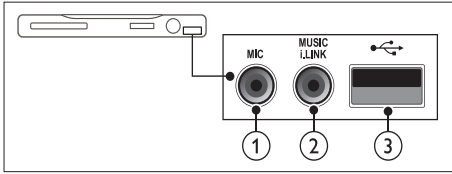

- 1 MIC (Disponible sólo en el Pacífico asiático y China)**
Entrada de audio desde un micrófono.
- 2 MUSIC iLINK**
Entrada de audio de un reproductor de MP3.
- 3 (USB)**
 - Entrada de audio, video o imágenes de un dispositivo de almacenamiento USB.
 - Se conecta a un dongle Wi-Fi (Modelo: Philips WUB1110).

Trasero izquierdo

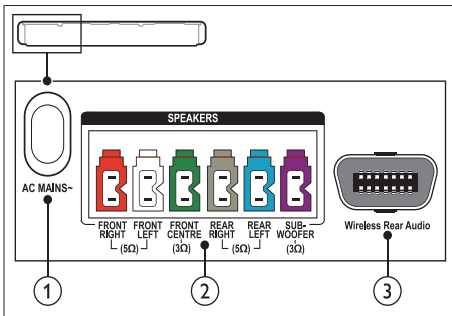

- 1 AC MAINS~**
Se conecta a la fuente de alimentación.
- 2 SPEAKERS**
Se conectan a los altavoces y el subwoofer suministrados.
- 3 Wireless Rear Audio**
Se conecta a un módulo inalámbrico Philips. (Modelo: Philips RWSS5510, se vende por separado).

Trasero central

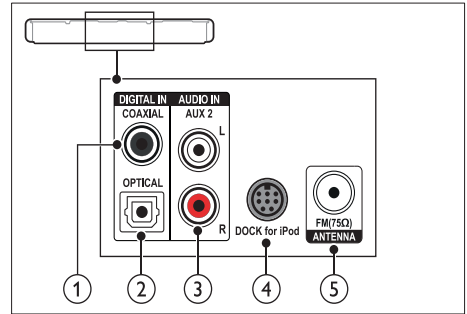

- 1 DIGITAL IN-OPTICAL**
Se conecta a la salida de audio óptica del televisor o de un dispositivo digital.
- 2 DIGITAL IN-COAXIAL**
Se conecta a la salida de audio coaxial del televisor o de un dispositivo digital.
- 3 AUDIO IN-AUX 2**
Se conecta a la salida de audio analógica del televisor o de un dispositivo analógico.
- 4 DOCK for iPod**
Se conecta a una base Philips para iPod o iPhone. (Modelo: Philips DCK3060/ DCK3061)
- 5 ANTENNA FM 75 Ω**
Entrada de señal proveniente de una antena, cable o satélite.

Trasero derecho

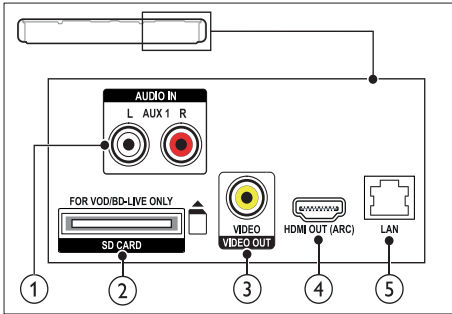

- ① **AUDIO IN-AUX 1**
Se conecta a la salida de audio analógica del televisor o de un dispositivo analógico.
- ② **SD CARD (No se encuentra disponible en China)**
Ranura para tarjetas SD. La tarjeta SD se usa para alquilar videos en línea y acceder a BD-Live.
- ③ **VIDEO OUT-VIDEO**
Se conecta a la entrada de video compuesto del televisor.
- ④ **HDMI OUT (ARC)**
Se conecta a la entrada HDMI del televisor.
- ⑤ **LAN**
Se conecta a la entrada LAN de un módem o router de banda ancha.

Conexión con el televisor

Conecte el Home Theater a un televisor para ver videos. Puede escuchar el audio de los programas de televisión a través de los altavoces del Home Theater. Use la conexión de mejor calidad disponible en el Home Theater y el televisor.

Opción 1: conexión al televisor a través de HDMI (ARC)

Calidad de video óptima

Su Home Theater es compatible con HDMI 1.4 - ARC (Audio Return Channel). Si su televisor es compatible con HDMI ARC, conéctelo al Home Theater a través de una conexión HDMI ARC para configurarlo de forma simple y rápida.

Con HDMI ARC, no necesita utilizar un cable de audio adicional para reproducir el sonido del televisor a través del Home Theater.

- 1 Enchufe el conector **HDMI OUT (ARC)** de su Home Theater al conector **HDMI ARC** de su televisor mediante un cable HDMI de alta velocidad.

El conector **HDMI ARC** del televisor puede estar indicado como **HDMI IN** o **HDMI**. Para obtener más información sobre los conectores del televisor, consulte el manual del usuario del televisor.

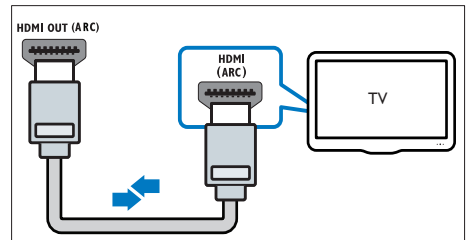

- 2 Encienda la función HDMI-CEC en su televisor. Para obtener más información, consulte el manual del usuario del televisor.
 - ↳ Cuando reproduce un disco en el Home Theater, el video aparece automáticamente en el televisor y el audio se reproduce automáticamente en el Home Theater.
- 3 Si el audio del televisor no se reproduce de forma automática en el Home Theater, configure el audio manualmente (consulte 'Configuración del audio de los dispositivos conectados' en la página 17).

Opción 2: conexión al televisor a través de HDMI

Calidad de video óptima

Si su televisor no es compatible con HDMI ARC, conéctelo al Home Theater mediante una conexión HDMI estándar.

Con una conexión HDMI estándar, necesita un cable de audio adicional para reproducir el audio del televisor a través del Home Theater (consulte 'Conexión de audio desde el televisor y otros dispositivos' en la página 16).

- 1 Enchufe el conector **HDMI OUT (ARC)** de su Home Theater al conector **HDMI IN** de su televisor mediante un cable HDMI de alta velocidad.

El conector HDMI del televisor puede tener la etiqueta **HDMI IN**.

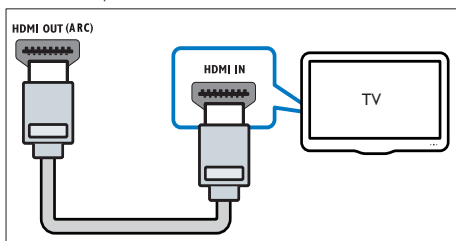

- 2 Encienda la función HDMI-CEC en su televisor. Para obtener más información, consulte el manual del usuario del televisor.
 - ↳ Cuando reproduce un disco en el Home Theater, el video aparece automáticamente en el televisor y el audio se reproduce automáticamente en el Home Theater.
- 3 Para reproducir el audio de los programas de televisión a través del Home Theater, conecte un cable de audio adicional (consulte 'Conexión de audio desde el televisor y otros dispositivos' en la página 16).
- 4 Si el audio del televisor no se reproduce de forma automática en el Home Theater, configure el audio manualmente (consulte 'Configuración del audio de los dispositivos conectados' en la página 17).

Opción 3: conexión al televisor a través de video compuesto

Calidad de video básica

Si su televisor no tiene conectores HDMI, conéctelo al Home Theater mediante una conexión compuesta. Las conexiones compuestas no son compatibles con los videos de alta definición.

Con una conexión compuesta, necesita un cable de audio adicional para reproducir el audio del televisor a través del Home Theater (consulte 'Conexión de audio desde el televisor y otros dispositivos' en la página 16).

- 1 Enchufe el conector **VIDEO** del Home Theater al conector de video compuesto del televisor mediante un cable de video compuesto.

Es posible que el conector de video compuesto esté rotulado con las etiquetas **AV IN**, **VIDEO IN**, **COMPOSITE** o **BASEBAND**.

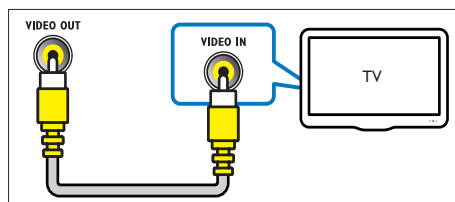

- 2 Seleccione la entrada de video correcta en el televisor.
- 3 Para reproducir el audio de los programas de televisión a través del Home Theater, conecte un cable de audio adicional (consulte 'Conexión de audio desde el televisor y otros dispositivos' en la página 16).

En el Home Theater, pulse **SOURCE** varias veces para seleccionar la entrada de audio correcta.

Nota

- Si su televisor tiene un conector DVI, puede usar un adaptador de HDMI a DVI para conectarlo al televisor.

Conexión de audio desde el televisor y otros dispositivos

Puede reproducir el audio del televisor y otros dispositivos a través del Home Theater. Use la conexión de mejor calidad disponible en su televisor, Home Theater u otro dispositivo.

Nota

- Las conexiones de audio que se mencionan en este manual son simplemente recomendaciones. Puede utilizar otro tipo de conexiones.
- Si el Home Theater y el televisor están conectados a través de **HDMI ARC**, no se requiere una conexión de audio.

Opción 1: conexión del audio a través de un cable óptico digital

Calidad de audio óptima

Enchufe el conector **OPTICAL** del Home Theater al conector **OPTICAL OUT** del televisor o dispositivo mediante un cable óptico. El conector óptico digital puede tener la etiqueta **SPDIF**, **SPDIF OUT**, o **OPTICAL**.

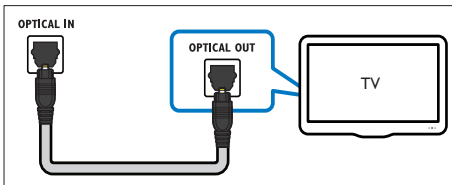

Opción 2: conexión del audio a través de un cable coaxial digital

Buena calidad de audio

Enchufe el conector **COAXIAL** del Home Theater al conector **COAXIAL/DIGITAL OUT** de su televisor o dispositivo mediante un cable coaxial.

El conector coaxial digital puede tener la etiqueta **DIGITAL AUDIO OUT**.

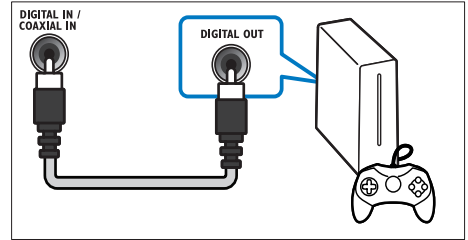

Opción 3: conexión de audio a través de cables de audio analógicos

Calidad de audio básica

Enchufe los conectores **AUX** de su Home Theater a los conectores **AUDIO OUT** de su televisor o dispositivo mediante un cable analógico.

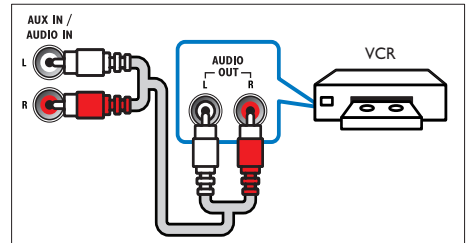

Configuración del audio de los dispositivos conectados

Cuando conecte un dispositivo a su Home Theater, verifique la configuración del audio.

- 1 Encienda la función HDMI-CEC en el televisor y los demás dispositivos. Para obtener más información, consulte el manual del usuario del televisor o dispositivo conectado.
- 2 Seleccione «Amplificador» en el menú de configuración de los altavoces del televisor. Para obtener más información, consulte el manual del usuario del televisor.
- 3 Active la función System Audio Control en el Home Theater y asigne las conexiones de audio del dispositivo conectado a las tomas correctas del Home Theater. (consulte 'Reproducción de audio desde el Home Theater' en la página 38).

Si el dispositivo conectado no es compatible con HDMI-CEC, pulse **SOURCE** varias veces en su Home Theater para seleccionar la entrada de audio correcta.

Computadoras e Internet

Conecte su Home Theater a su red informática y a Internet para disfrutar de:

- **Contenido multimedia transmitido desde la computadora:** reproduzca música, fotos y videos almacenados en una computadora u otro servidor multimedia conectado a la red. (consulte 'Búsqueda en la PC mediante DLNA' en la página 31)
- **Online TV:** navegue a través de los servicios en línea de Online TV para acceder a información, juegos, noticias, música y mucho más (consulte 'Búsquedas en Online TV' en la página 35).
- **Actualizaciones de software:** actualice el software del Home Theater a través de la red (consulte 'Actualización de software vía Internet' en la página 42).



Precaución

- Asegúrese de familiarizarse con el router de red, el software del servidor multimedia y los principios básicos de la conexión en red antes de intentar conectar el Home Theater a una red informática. De ser necesario, lea la información suministrada con los componentes de la red. Philips no se hace responsable por los datos perdidos o dañados.

Conexión con cables

Conecte el Home Theater al router mediante un cable de red.

Requisitos:

- Un router de red (con DHCP habilitado).
- Un cable de red (cable de línea directa RJ45).
- Una computadora con software de servidor multimedia instalado (consulte 'Búsqueda en la PC mediante DLNA' en la página 31).
- Para acceder a los servicios de Online TV y actualizaciones de software, el router de red debe tener acceso a Internet y los firewalls y otros sistemas de seguridad no deben estar habilitados.

Instalación de una red con cables

Conecte el Home Theater al router tal como se describe a continuación y encienda los dispositivos.

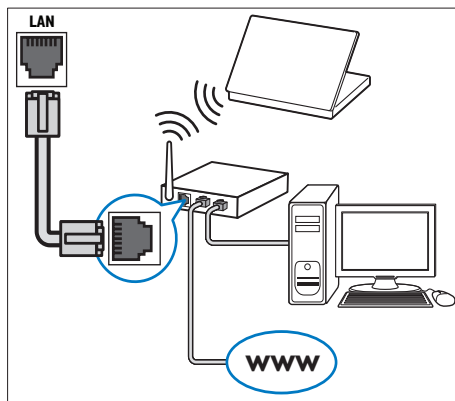

- 1 Conecte el Home Theater a un router de red mediante una conexión con cables (consulte 'Conexión con cables' en la página 17).
- 2 Encienda el televisor y seleccione la fuente correspondiente al sistema de Home Theater.
- 3 Pulse **⬆** (Inicio).
- 4 Seleccione **[Configuración]** y, a continuación, pulse **OK**.
- 5 Seleccione **[Red] > [Instalación de red] > [Con cable (Ethernet)]** y, a continuación, pulse **OK**.

- 6 Siga las instrucciones que aparecen en el televisor para completar la instalación.
 - ↳ El sistema de Home Theater se conectará a Internet. Si se produce algún error en la conexión, seleccione **[Reintentar]** y, a continuación, pulse **OK**.
- 7 Seleccione **[Finalizar]** y, a continuación, pulse **OK** para salir.

Verificación de los ajustes de redes con cables

- 1 Pulse **⬆** (Inicio).
- 2 Seleccione **[Configuración]** y, a continuación, pulse **OK**.
- 3 Seleccione **[Red]** > **[Ver los ajustes de red]** y, a continuación, pulse **OK**.
 - ↳ Aparecerán los ajustes actuales de la red.

Conexión inalámbrica

Conecte el Home Theater al router mediante una conexión inalámbrica.

Requisitos:

- Un router de red (con DHCP habilitado).
- Un dongle Wi-Fi (Modelo: Philips WUB1110).
- Una computadora con software de servidor multimedia instalado (consulte 'Configuración de software del servidor multimedia' en la página 31).
- Para acceder a los servicios de Online TV y actualizaciones de software, el router de red debe tener acceso a Internet y los firewalls y otros sistemas de seguridad no deben estar habilitados.

Instalación de una red inalámbrica

Conecte el Home Theater al router tal como se describe a continuación y encienda los dispositivos.

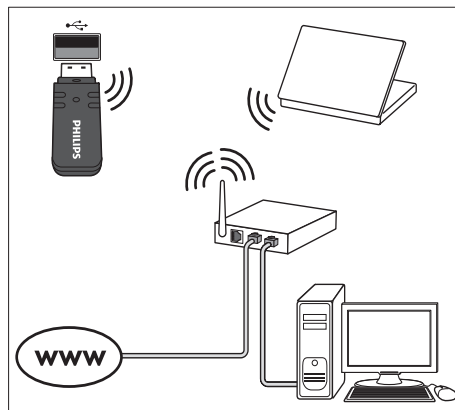

- 1 Conecte el Home Theater a un router de red mediante una conexión inalámbrica (consulte 'Conexión inalámbrica' en la página 18).
- 2 Encienda el televisor y seleccione la fuente correspondiente al sistema de Home Theater.
- 3 Pulse **⬆** (Inicio).
- 4 Seleccione **[Configuración]** y, a continuación, pulse **OK**.
- 5 Seleccione **[Red]** > **[Instalación de red]** > **[Inalámbrica (Wi-Fi)]** y, a continuación, pulse **OK**.
- 6 Siga las instrucciones que aparecen en el televisor para completar la instalación.
 - ↳ El sistema de Home Theater se conectará a Internet. Si se produce algún error en la conexión, seleccione **[Reintentar]** y, a continuación, pulse **OK**.
- 7 Seleccione **[Finalizar]** y, a continuación, pulse **OK** para salir.

Verificación de los ajustes de la red inalámbrica

- 1 Pulse **▲** (Inicio).
- 2 Seleccione **[Configuración]** y, a continuación, pulse **OK**.
- 3 Seleccione **[Red] > [Ver los ajustes inalámbricos]** y, a continuación, pulse **OK**.
↳ Aparecerán los ajustes de Wi-Fi actuales.

Asignación de un nombre al sistema de Home Theater

Para identificar fácilmente su sistema de Home Theater en una red, elija un nombre.

- 1 Encienda el televisor y seleccione la fuente correspondiente al sistema de Home Theater.
- 2 Pulse **▲** (Inicio).
- 3 Seleccione **[Configuración]** y, a continuación, pulse **OK**.
- 4 Seleccione **[Red] > [Nombre del producto:]** y, a continuación, pulse **OK**.
- 5 Pulse **Botones alfanuméricos** para ingresar el nombre.
- 6 Seleccione **[Completo]** y, a continuación, pulse **OK** para salir.

7 Uso del sistema de Home Theater

En esta sección, lo ayudaremos a utilizar el sistema de Home Theater para reproducir una amplia variedad de fuentes.

Procedimientos preliminares

- Realice las conexiones necesarias que se describen en la guía de inicio rápido y en la sección de ayuda en pantalla.
- Complete la configuración inicial. La pantalla de configuración inicial aparecerá la primera vez que encienda el sistema de Home Theater. Si no realiza la configuración inicial, se le pedirá que lo haga cada vez que encienda el sistema de Home Theater.
- Active la fuente correspondiente al sistema de Home Theater en el televisor.

Selección de sonido

En esta sección, lo ayudaremos a elegir el sonido ideal para sus videos o su música.

- 1 Pulse **⏸ SOUND SETTINGS**.
- 2 Pulse **Botones de navegación** (izquierda / derecha) para acceder a las opciones de sonido en la pantalla.

| Ajustes de sonido | Descripción |
|-------------------|---|
| SOUND | Permite seleccionar un modo de sonido. |
| SURROUND | Selecciona el sonido envolvente o estéreo. |
| TREBLE | Cambia la salida de la frecuencia alta. |
| MID | Cambia la salida de la frecuencia media. |
| BASS | Cambia la salida de la frecuencia baja. |
| AUD SYNC | Retrasa el audio para sincronizarlo con el video. |

- 3 Seleccione una opción y pulse **OK**.
- 4 Pulse **↩ BACK** para salir.

Si no presiona un botón en el plazo de un minuto, el menú se cerrará automáticamente.

Modo de sonido

Seleccione modos de sonidos predeterminados que se adapten a sus videos y su música.

- 1 Pulse **III SOUND SETTINGS**.
- 2 Seleccione **SOUND** y, a continuación, pulse **OK**.
- 3 Pulse **Botones de navegación** (arriba / abajo) para seleccionar un ajuste en la pantalla:
 - **MOVIE**: disfrute de una verdadera experiencia de audio cinematográfico, especialmente optimizado para películas.
 - **MUSIC**: recrea el ambiente original de grabación de la música, en el estudio o en vivo.
 - **ORIGINAL**: experimente el sonido original de las películas y la música sin efectos de audio agregados.
 - **NEWS**: escuche cada palabra con sonido optimizado y voces claras.
 - **GAMING**: disfrute de los emocionantes sonidos de los salones de juego, ideal para videojuegos de acción o fiestas ruidosas.
- 4 Pulse **OK** para confirmar.

Modos de sonido envolvente

Disfrute de una increíble experiencia de audio con los modos de sonido envolvente.

- 1 Pulse **III SOUND SETTINGS**.
- 2 Seleccione **SURROUND** y, a continuación, pulse **OK**.
- 3 Pulse **Botones de navegación** (arriba/abajo) para seleccionar un ajuste para su pantalla:
 - **AUTO**: sonido envolvente según la transmisión de sonido.
 - **5CH STER**: sonido estéreo optimizado. Ideal para escuchar música de fiesta.
 - **MULTI-CH**: sonido multicanal envolvente para disfrutar más de las películas.
 - **STEREO**: sonido estéreo de dos canales. Ideal para escuchar música.
- 4 Pulse **OK** para confirmar.

Ecuilizador

Cambie la configuración de la frecuencia alta (tonos agudos), media (tonos medios) y baja (tonos graves) del Home Theater.

- 1 Pulse **III SOUND SETTINGS**.
- 2 Seleccione **TREBLE**, **MID** o **BASS** y, a continuación, pulse **OK**.
- 3 Pulse el botón **Botones de navegación** (arriba / abajo) para cambiar la frecuencia.
- 4 Pulse **OK** para confirmar.

Discos

Su Home Theater es compatible con los formatos DVD,VCD, CD y Blu-ray. También reproduce discos caseros como discos CD-R con fotos y música.

Requisitos:

Para audio o video 2D:

- Conexión de audio y video entre el Home Theater y el televisor.
- Un disco de audio o video.

Para video 3D:

- Un televisor 3D.
- Una conexión de HDMI entre el Home Theater y el televisor.
- Un disco Blu-ray 3D.
- Un par de gafas 3D compatibles con su televisor 3D.

Reproducción de discos

- 1 Inserte un disco en el sistema de Home Theater.
↳ Su televisor pasará a la fuente correcta y el disco se reproducirá automáticamente.
- 2 Si el disco no se reproduce de forma automática, pulse **DISC** o seleccione **[reproducir disco]** en el menú de inicio y, a continuación, pulse **OK**.
- 3 Para ver videos en 3D, colóquese las gafas 3D.
- 4 Pulse los botones de reproducción para controlar la reproducción (consulte 'Botones de reproducción' en la página 21).



Nota

- En los videos 3D, cuando avanza o retrocede y en algunos otros modos de reproducción, el video se muestra en formato 2D. La imagen vuelve al formato 3D si se selecciona el modo de reproducción normal.



Consejo

- Para evitar el parpadeo, cambie el brillo de la pantalla. (consulte 'Panel de visualización' en la página 42)

Botones de reproducción

| Botón | Acción |
|---|---|
| Botones de navegación | Permite navegar por los menús. |
| OK | Permite confirmar la entrada o selección. |
| ▶ (Reproducción) | Inicia o reanuda la reproducción. |
| | Hace una pausa en la reproducción. |
| ■ | Detiene la reproducción. |
| ◀ / ▶ | Pasa la pista, capítulo o archivo anterior o siguiente. |
| ◀◀ / ▶▶ | Avanza o retrocede de forma rápida. Pulse varias veces para incrementar la velocidad de búsqueda. |
| Botones de navegación (arriba / abajo) | Gira la imagen en el sentido de las agujas del reloj o en el sentido contrario. |
| SUBTITLE | Permite seleccionar el idioma de los subtítulos para los videos. |
| POP-UP MENU/DISC MENU | Accede o sale del menú del disco. |
| ☰ OPTIONS | Accede a las opciones avanzadas durante la reproducción de audio, video o archivos multimedia (consulte 'Opciones de audio, video e imagen' en la página 26). |

Para formatos de video como DivX y WMV:

- Para detener la reproducción, pulse **■**.
- Para reanudar el video desde el punto en el que se detuvo, pulse **▶ (Reproducción)**.
- Para reproducir el video desde el principio, pulse **OK**.

Reproducción de discos 3D en modo 2D

Si no tiene un televisor 3D, mire el disco 3D en modo 2D.

- 1 Pulse **▲** (Inicio).
- 2 Seleccione **[Configuración] > [Video] > [Ver video 3D] > [Apagado]**.
- 3 Pulse **OK**.
- 4 Reproduzca el disco Blu-ray 3D.
↳ El video 3D se muestra en 2D.

Muestra el menú de los discos VCD y SVCD

Muestra el menú de contenido en los discos VCD o SVCD.

- 1 Pulse **▲** (Inicio).
- 2 Seleccione **[Configuración] > [Preferenc.]** y, a continuación, pulse **OK**.
- 3 Seleccione **[VCD PBC] > [Encendido]** y, a continuación, pulse **OK**.



Nota

- Para saltar el contenido del menú, seleccione **[Apagado]**.

Sincronización de imagen y sonido

Si el audio y el video no están sincronizados, puede retrasar el audio para que se corresponda con el video.

- 1 Pulse **≡ SOUND SETTINGS**.
- 2 Seleccione **AUD SYNC** y, a continuación, pulse **OK**.
- 3 Pulse el botón **Botones de navegación** (arriba/abajo) para sincronizar el audio con el video.
- 4 Pulse **OK** para confirmar.

Utilización de BonusView en Blu-ray

En los discos Blu-ray compatibles con Bonus View, puede disfrutar de contenido adicional, como por ejemplo los comentarios del director; mientras mira el contenido principal. Bonus View también se conoce como Picture-in-Picture.

- 1 Active la función Bonus View (Picture-In-Picture) en el menú del disco Blu-ray.
- 2 Mientras mira el contenido principal, pulse **≡ OPTIONS**.
↳ Aparecerá el menú de opciones.
- 3 Seleccione **[Selección PIP] > [PIP]** y, a continuación, pulse **OK**.
↳ Según el video, se mostrarán las opciones PIP [1] o [2].
↳ Aparecerá el video Picture-in-Picture en una ventana pequeña.
- 4 Seleccione **[2do idioma de audio] o [2do idioma subtítulos]** y, a continuación, pulse **OK**.
- 5 Seleccione un idioma y, a continuación, pulse **OK**.



Nota

- Para desactivar la función Bonus View, pulse **≡ OPTIONS**, seleccione **[Selección PIP] > [Apagado]** y, a continuación, pulse **OK**.

Acceso a BD-Live en Blu-ray

Si sus discos Blu-ray tienen contenido de BD-Live, puede acceder a funciones adicionales como chat en Internet con el director, últimos avances de películas, juegos, fondos de pantalla y tonos de llamada.

Requisitos:

- un disco Blu-ray con contenido de BD-Live
- una conexión a Internet
- un dispositivo de almacenamiento:
 - una unidad de almacenamiento USB con 1 GB de memoria libre como mínimo, o bien
 - una tarjeta de memoria SD de tipo SDHC clase 6, con 8 GB de memoria libre como mínimo.



Nota

- Los servicios de BD-Live varían según el país y el disco.
- Cuando utiliza BD-Live, el proveedor de contenido accede a los datos del disco y el sistema de Home Theater.

Acceso a BD-Live con un dispositivo de almacenamiento USB

- 1 Conecte su Home Theater a la red doméstica y a Internet (consulte 'Computadoras e Internet' en la página 17).
- 2 Conecte el dispositivo de almacenamiento USB en el sistema de Home Theater.
 - La unidad de almacenamiento USB se usa para almacenar el contenido de BD-Live.
- 3 Pulse **Inicio**.
- 4 Seleccione **[Configuración]** y, a continuación, pulse **OK**.
- 5 Seleccione **[Avanzada] > [Almacenamiento local] > [USB]** y, a continuación, pulse **OK**.
- 6 Seleccione el icono de BD-Live en el menú del disco y, a continuación, pulse **OK**.
 - ↳ BD-Live comenzará a cargarse. El tiempo de carga dependerá del disco y de la conexión a Internet.
- 7 Pulse **Botones de navegación** para navegar por BD-Live y, a continuación, pulse **OK** para seleccionar un elemento.

Acceso a BD-Live con una tarjeta SD

- 1 Conecte su Home Theater a la red doméstica y a Internet (consulte 'Computadoras e Internet' en la página 17).
- 2 Inserte la tarjeta de memoria SD en la ranura **SD CARD** del Home Theater.
 - ↳ La tarjeta de memoria SD se formatea la primera vez que se inserta en el puerto. Después de formatearla, no retire la tarjeta del Home Theater (consulte 'Formateo de tarjetas SD' en la página 36).
- 3 Pulse **Inicio**.
- 4 Seleccione **[Configuración]** y, a continuación, pulse **OK**.
- 5 Seleccione **[Avanzada] > [Almacenamiento local] > [Tarjeta SD]** y, a continuación, pulse **OK**.
- 6 Seleccione el icono de BD-Live en el menú del disco y, a continuación, pulse **OK**.
 - ↳ BD-Live comenzará a cargarse. El tiempo de carga dependerá del disco y de la conexión a Internet.
- 7 Pulse **Botones de navegación** para navegar por BD-Live y, a continuación, pulse **OK** para seleccionar un elemento.

Liberación de espacio en la memoria

Si su unidad de almacenamiento no tiene suficiente espacio para descargar el contenido de BD-Live, libere espacio en la memoria.

- 1 Pulse **Inicio**.
- 2 Seleccione **[Configuración]** y, a continuación, pulse **OK**.
- 3 Seleccione **[Avanzada] > [Borrar memoria]** y, a continuación, pulse **OK**.
 - ↳ Se borrará el contenido de la memoria local y se eliminarán los archivos de BD-Live que descargó en su unidad de almacenamiento.

Desactivación de BD-Live

Para restringir el acceso a BD-Live, encienda la función de seguridad de BD-Live.

- 1 Pulse **⬆** (Inicio).
- 2 Seleccione **[Configuración]** y, a continuación, pulse **OK**.
- 3 Seleccione **[Avanzada]** > **[Seguridad BD-Live]** > **[Encendido]** y, a continuación, pulse **OK**.
↳ El acceso a BD-Live ya se encuentra restringido.



Nota

- No puede restringir el acceso a Internet en discos Blu-ray comerciales.

Unidades de almacenamiento USB

Disfrute de imágenes, audio y video almacenados en un dispositivo USB.

Requisitos:

- Una unidad de almacenamiento USB compatible con el sistema de archivos FAT o NTFS y los sistemas de almacenamiento masivo.
- Un cable de extensión USB si la unidad de almacenamiento USB no encastra en el conector.



Nota

- Puede usar cámaras digitales conectadas por USB que reproduzcan los archivos sin necesidad de un programa informático especial.
- Para reproducir archivos DivX protegidos con DRM desde una unidad de almacenamiento USB, conecte su Home Theater a un televisor mediante un cable HDMI.

Reproducción de archivos

- 1 Conecte el dispositivo de almacenamiento USB en el sistema de Home Theater.
- 2 Pulse **⬆** (Inicio).
↳ Aparecerá el menú de inicio.
- 3 Seleccione **[Explorar USB]** y, a continuación, pulse **OK**.
↳ Aparecerá un explorador de contenido.
- 4 Seleccione un archivo y, a continuación, pulse **OK**.
- 5 Pulse los botones de reproducción para controlar la reproducción (consulte 'Botones de reproducción' en la página 24).

Botones de reproducción

| Botón | Acción |
|---|---|
| Botones de navegación | Permite navegar por los menús. |
| OK | Permite confirmar la entrada o selección. |
| ▶ (Reproducción) | Inicia o reanuda la reproducción. |
| ⏸ | Hace una pausa en la reproducción. |
| ■ | Detiene la reproducción. |
| ⏮ / ▶ | Pasa la pista, capítulo o archivo anterior o siguiente. |
| ⏪ / ⏩ | Avanza o retrocede de forma rápida. Pulse varias veces para incrementar la velocidad de búsqueda. |
| Botones de navegación (arriba / abajo) | Gira la imagen en el sentido de las agujas del reloj o en el sentido contrario. |
| SUBTITLE | Permite seleccionar el idioma de los subtítulos para los videos. |
| ☰ OPTIONS | Accede a las opciones avanzadas durante la reproducción de audio, video o archivos multimedia (consulte 'Opciones de audio, video e imagen' en la página 26). |

Para formatos de video como DivX y WMV:

- Para detener la reproducción, pulse **■**.
- Para reanudar el video desde el punto en el que se detuvo, pulse **▶ (Reproducción)**.
- Para reproducir el video desde el principio, pulse **OK**.

DivX

Reproduzca videos DivX desde:

- discos (consulte 'Discos' en la página 20),
- unidades de almacenamiento USB (consulte 'Unidades de almacenamiento USB' en la página 24), o
- tiendas de video en línea (consulte 'Alquiler de videos en línea' en la página 36).

Nota

- Para reproducir archivos DivX protegidos con DRM desde un disco, una unidad de almacenamiento USB o una tienda de videos en línea, conecte su Home Theater a un televisor mediante un cable HDMI.

código VOD para DivX

Antes de comprar videos DivX y reproducirlos en el sistema de Home Theater, registre el Home Theater en www.divx.com con el código de DivX VOD.

- 1 Pulse **⬆** (Inicio).
- 2 Seleccione **[Configuración]** y, a continuación, pulse **OK**.
- 3 Seleccione **[Avanzada]** > **[Código DivX@ VOD]** y, a continuación, pulse **OK**.
↳ Aparecerá el código de registro de DivX VOD del sistema de Home Theater.

Subtítulos

Si su video tiene subtítulos en varios idiomas, seleccione un idioma para los subtítulos.

- 1 Mientras reproduce el video, pulse **SUBTITLE** para seleccionar un idioma.

Nota

- Compruebe que el archivo de subtítulos tenga exactamente el mismo nombre que el archivo de video. Por ejemplo, si el nombre del archivo de video es «movie.avi», guarde el archivo de subtítulos como «movie.srt» o «movie.sub».
- Su sistema Home Theater es compatible con los siguientes formatos de archivos de subtítulos: .srt, .sub, .txt, .ssa, .ass, .smi, and .sami. Estos archivos no figuran en el menú de navegación de archivos.
- Si los subtítulos no aparecen correctamente, cambie el conjunto de caracteres.

Conjunto de caracteres de subtítulos

Si los subtítulos no aparecen correctamente, seleccione el conjunto de caracteres compatible con los subtítulos DivX o RMVB/RM.

- 1 Pulse **≡ OPTIONS**.
↳ Aparecerá el menú de opciones.
- 2 Pulse **Botones de navegación** para seleccionar **[Conjunto de caracteres]** y, a continuación, pulse **OK**.
- 3 Seleccione el conjunto de caracteres correcto.

América Latina

| Conjunto de caracteres | Idioma |
|------------------------|--------|
|------------------------|--------|

| | |
|-------------------|--|
| [Estándar] | Inglés, albanés, danés, holandés, finlandés, francés, gaélico, alemán, italiano, curdo (latín), noruego, portugués, español, sueco y turco |
|-------------------|--|

| | |
|-------------------------|--|
| [Europa central] | Albanés, croata, checo, holandés, inglés, alemán, húngaro, irlandés, polaco, rumano, eslovaco, esloveno y serbio |
|-------------------------|--|

| | |
|-------------------|--|
| [Cirílico] | Búlgaro, bielorruso, inglés, macedonio, moldavo, ruso serbio y ucraniano |
|-------------------|--|

| | |
|-----------------|--------|
| [Griego] | Griego |
|-----------------|--------|

Opciones de audio, video e imagen

Use las opciones avanzadas durante la reproducción de audio, video o archivos multimedia desde un disco o una unidad de almacenamiento USB.

Opciones de audio

Durante la reproducción de audio puede repetir una pista, un disco o una carpeta.

- 1 Pulse **≡** **OPTIONS** varias veces para desplazarse por las siguientes funciones:
 - **RPT TRAC / RPT FILE:** Repite la pista o el archivo actual.
 - **RPT DISC / RPT FOLD:** Repite todas las pistas del disco o la carpeta.
 - **RPT RAND:** Reproduce las pistas de audio en orden aleatorio.
 - **RPT OFF:** Apaga el modo de repetición.
-

Opciones de video

Durante la reproducción de video, seleccione las opciones de subtítulos, idioma de audio, búsqueda de tiempo y ajustes de imagen, entre otras. Según la fuente de video, es posible que algunas opciones no estén disponibles.

- 1 Pulse **≡** **OPTIONS**.
↳ Aparecerá el menú de opciones de video.
- 2 Pulse **Botones de navegación** y **OK** para seleccionar y cambiar:
 - **[Idioma de audio]:** Selecciona el idioma de audio para el video.
 - **[Idioma de subtítulos]:** Permite seleccionar el idioma de los subtítulos para los videos.
 - **[Cambio de subtítulos]:** Ajusta la posición de los subtítulos en la pantalla.
 - **[Información]:** Muestra información sobre la reproducción en curso.
 - **[Conjunto de caracteres]:** Seleccione un grupo de caracteres que admitan los subtítulos DivX.
 - **[Búsqueda de tiempo]:** Pasa rápidamente a una sección específica del video si se introduce el tiempo exacto de la escena.
 - **[2do idioma de audio]:** Selecciona un segundo idioma de audio para los videos Blu-ray.
 - **[2do idioma subtítulos]:** Selecciona un segundo idioma para los subtítulos de los videos Blu-ray.

- **[Títulos]:** Selecciona un título específico.
 - **[Capítulos]:** Selecciona un capítulo específico.
 - **[Karaoke]** (Disponible sólo en el Pacífico asiático y China) Cambia los ajustes de la función karaoke.
 - **[Lista de ángulos]:** Selecciona un ángulo de cámara diferente.
 - **[Menús]:** Muestra el menú del disco.
 - **[Selección PIP]:** Muestra la ventana Picture-in-Picture al reproducir un disco Blu-ray compatible con Bonus View.
 - **[Acercar]:** Amplía una escena de video o imagen. Pulse el botón **Botones de navegación** (izquierda/derecha) para seleccionar el grado de zoom.
 - **[Repetir]:** Repite un capítulo o un título.
 - **[Repetir A-B]:** Marca dos puntos de un capítulo o una pista para repetir su reproducción, o desactiva el modo de repetición.
 - **[Ajustes de imagen]:** Selecciona un ajuste de color predefinido.
-

Opciones de imagen

Mientras mira una imagen puede agrandarla, rotarla, agregarle animación a una presentación de diapositivas y modificar los ajustes de imagen.

- 1 Pulse **≡** **OPTIONS**.
↳ Aparecerá el menú de opciones de imagen.
- 2 Pulse **Botones de navegación** y **OK** para seleccionar y cambiar los siguientes ajustes:
 - **[Rotar +90]:** Gira la imagen 90 grados hacia la derecha.
 - **[Rotar -90]:** Gira la imagen 90 grados hacia la izquierda.
 - **[Acercar]:** Amplía una escena de video o imagen. Pulse el botón **Botones de navegación** (izquierda/derecha) para seleccionar el grado de zoom.
 - **[Información]:** Muestra la información de la imagen.
 - **[Duración por diapos.]:** Selecciona la velocidad de visualización de cada imagen en una secuencia de diapositivas.
 - **[Animación con diap.]:** Selecciona una animación para la secuencia de diapositivas.
 - **[Ajustes de imagen]:** Selecciona un ajuste de color predefinido.
 - **[Repetir]:** Vuelve a reproducir el contenido de la carpeta seleccionada.

Secuencias de diapositivas

Puede acceder a funciones entretenidas como secuencias de imágenes y música mientras reproduce audio.

Presentación de diapositivas

Puede ver una presentación de sus imágenes almacenadas en un disco o una unidad de almacenamiento USB.

- 1 Seleccione una imagen de un disco o una unidad de almacenamiento USB y, a continuación, pulse **▶ (Reproducción)**.
- 2 Pulse **≡ OPTIONS**.
- 3 Pulse **Botones de navegación** y **OK** para seleccionar los siguientes ajustes:
 - **[Animación con diap.]**: selecciona una animación para la secuencia de diapositivas.
 - **[Duración por diapos.]**: define la velocidad visualización de cada imagen en una secuencia de diapositivas.
- 4 Pulse **■** para detener la reproducción de la secuencia de diapositivas.

Presentaciones de diapositivas con música

Puede crear presentaciones con música e imágenes.

- 1 Seleccione una pista de música y, a continuación, pulse **OK**.
- 2 Pulse **↩ BACK** y acceda a la carpeta de imágenes.
- 3 Seleccione una imagen y, a continuación, pulse **▶ (Reproducción)** para iniciar la reproducción de la secuencia.
- 4 Pulse **■** para detener la secuencia de diapositivas.
- 5 Pulse **■** nuevamente para detener la reproducción de música.

Radio

Escuche la radio FM en su Home Theater y almacene hasta 40 estaciones de radio.

Requisitos:

- Antena FM.

≡ Nota

- Las emisoras de radio AM y digitales no son compatibles.
- Si no se detecta una señal de estéreo, se le indicará que instale las emisoras de radio nuevamente.
- Para que la recepción sea óptima, coloque la antena lejos del televisor u otras fuentes de radiación.

Sintonización de emisoras

- 1 Conecte la antena FM tal como se describe en la guía de inicio rápido.
- 2 Pulse **↵ SOURCE** varias veces hasta que aparezca **RADIO** en la pantalla.
 - ↳ Si ya instaló las estaciones de radio, comenzará a reproducirse el último canal que escuchó.
 - ↳ Si todavía no instaló estaciones de radio, en la pantalla aparecerá el mensaje **AUTO INSTALL...PRESS PLAY**. Pulse **▶** (Reproducción).
- 3 Pulse los siguientes botones para escuchar o cambiar las estaciones de radio:

| Botón | Acción |
|--|--|
| ◀ / ▶ O bien Botones alfanuméricos | Seleccione una presintonía. |
| Botones de navegación (izquierda / derecha) | Busque una emisora de radio. |
| Botones de navegación (arriba / abajo) | Sintonice una frecuencia de radio. |
| ■ | Púselo para detener la instalación de emisoras de radio. |
| ↶ BACK | Manténgalo pulsado para borrar la emisora de radio presintonizada. |
| ☰ OPTIONS | Manual: púselo una vez para acceder al modo de programa y púselo nuevamente para almacenar la emisora de radio. Automático: manténgalo pulsado durante tres segundos para volver a instalar las emisoras de radio. |

Reproducción de la radio

- 1 Pulse **↵ SOURCE** varias veces hasta que aparezca **RADIO** en la pantalla.
 - Para escuchar una emisora preestablecida, pulse **◀** o **▶**.
 - Para buscar y reproducir una estación de radio, pulse **Botones de navegación** (izquierda/derecha).
- 2 Pulse **+/- (Volumen)** para cambiar el volumen.

Intervalo de sintonización

En algunos países, puede cambiar los intervalos de sintonización FM entre 50 kHz y 100 kHz. Cuando se cambia el intervalo de sintonización, se borran todas las estaciones de radio presintonizadas.

- 1 Pulse **↵ SOURCE** varias veces hasta que aparezca **RADIO** en la pantalla.
- 2 Pulse **■**.
- 3 Mantenga pulsado **▶ (Reproducción)** para alternar entre 50 kHz o 100 kHz.

Reproductor de MP3

Conecte su reproductor de MP3 para reproducir su música y archivos de audio.

Requisitos:

- Un reproductor de MP3.
- Un cable de audio estéreo de 3,5 mm

Reproducción de música

- 1 Conecte un reproductor de MP3 al Home Theater tal como se describe en la guía de inicio rápido.
- 2 Pulse **↵ SOURCE** varias veces hasta que aparezca **MUSIC I-LINK** en la pantalla.
- 3 Pulse los botones del reproductor de MP3 para seleccionar y reproducir los archivos de audio y la música.

iPod o iPhone

Si conecta una base Philips para iPod / iPhone, puede utilizar el sistema Home Theater para reproducir música, películas e imágenes desde su dispositivo.

Requisitos:

- Una base Philips (Modelo: Philips DCK3060/ DCK3061)
- Un cable compuesto amarillo.



Nota

- Puede cargar su iPod o iPhone en la base mientras el Home Theater está en modo iPod.

Conexión del iPod o iPhone en la base

- 1 Mueva el selector deslizante que se encuentra en la parte inferior de la base hasta la posición **STANDARD** y, a continuación, conecte la base al Home Theater.
- 2 Conecte el cable compuesto amarillo a la base y al televisor.
- 3 Encienda el iPod o iPhone y colóquelo en la base.

Reproducción de música

- 1 Conecte el iPod o iPhone en la base (consulte 'Conexión del iPod o iPhone en la base' en la página 29).
- 2 Pulse **DOCK for iPod** en el control remoto del Home Theater.
- 3 Navegue por la pantalla del iPod o iPhone para seleccionar pistas de música.
 - Para ver la lista de reproducción en su televisor y usar el control remoto del Home Theater para seleccionar una pista, pulse **DOCK for iPod** nuevamente.

Reproducción de videos o secuencias de diapositivas

- 1 Conecte el iPod o iPhone en la base (consulte 'Conexión del iPod o iPhone en la base' en la página 29).
- 2 Pulse **⬆ (Inicio)** en el control remoto del Home Theater.
- 3 Seleccione **[Buscar iPod]** y, a continuación, pulse **OK**.
- 4 Pase el televisor a la fuente **AV/VIDEO** (correspondiente al cable compuesto amarillo).
 - ➔ La pantalla del televisor se pondrá en blanco.
- 5 Navegue por la pantalla del iPod o iPhone para seleccionar videos o fotos.
- 6 Pulse **▶ (Reproducción)** para reproducir videos o fotos.

Uso del teléfono inteligente

Puede convertir su iPhone o teléfono inteligente con sistema operativo Android en un control remoto virtual o usarlo para buscar los contenidos de un disco o dispositivo de almacenamiento USB en su Home Theater.

Requisitos:

- Un iPhone (sistema operativo 3.1.3 o superior) o teléfono inteligente con Android (Android 2.1 o superior).
- Una red doméstica con cables o inalámbrica.

Procedimientos preliminares

- Conecte el Home Theater a su red doméstica (consulte 'Computadoras e Internet' en la página 17).
- Asigne un nombre al sistema de Home Theater (consulte 'Asignación de un nombre al sistema de Home Theater' en la página 19).
- Conecte su teléfono inteligente a la misma red doméstica. Para obtener más información, consulte el manual del usuario de su teléfono inteligente.

Descarga de la aplicación MyRemote

Descargue la aplicación de Philips **MyRemote** (MyRemote) a su teléfono inteligente. Esta aplicación es gratuita.

Nota

- Philips **MyRemote** está disponible para iPhones y teléfonos inteligentes con Android.

- 1 Seleccione el icono **App Store** (Tienda de aplicaciones) en la pantalla del iPhone o el icono **Market** (Mercado) en el teléfono inteligente con Android.
- 2 Busque la aplicación «Philips **MyRemote**».
- 3 Siga las instrucciones que figuran en la pantalla de su teléfono inteligente para descargar la aplicación.
 - ↳ El icono **MyRemote** (MyRemote) se agregará a la pantalla de inicio de su teléfono inteligente.

Acceso a la aplicación MyRemote

Acceda a la aplicación **MyRemote** desde su teléfono inteligente y, a continuación, identifique su Home Theater en la red doméstica.

- 1 Seleccione **MyRemote** en su iPhone.
 - ↳ Su Home Theater y los demás dispositivos en la red aparecerán en su iPhone. Aparecerá una barra de búsqueda con las fichas **Devices**, **Remote** y **Source**.
- 2 Si no se encuentra su Home Theater, verifique el estado de conexión de la red (consulte 'Computadoras e Internet' en la página 17).
A continuación, seleccione la ficha **Devices** (Dispositivos) en su teléfono inteligente para volver a realizar la búsqueda.
- 3 Seleccione el icono de su Home Theater en el teléfono inteligente.
 - ↳ El control remoto virtual aparecerá en la pantalla del teléfono inteligente.
- 4 Para salir de la aplicación, pulse el botón de inicio en el teléfono inteligente.

Uso del teléfono inteligente como control remoto

El control remoto virtual se muestra en múltiples pantallas en el teléfono inteligente. Para acceder a los botones, desplace la pantalla del teléfono hacia la derecha o la izquierda.

En el teléfono inteligente, sólo están disponibles los principales botones del modo de reproducción. Por ejemplo, si reproduce fotos sólo los botones del control remoto que permiten controlar las imágenes estarán habilitados. Sin embargo, si reproduce un video algunos botones adicionales como **SUBTITLE** y **TOP MENU** también aparecerán en su teléfono inteligente.

- 1 Ejecute la aplicación en su teléfono inteligente (consulte 'Acceso a la aplicación MyRemote' en la página 30).
 - ↳ Según el modo de reproducción, se habilitarán los botones del control remoto correspondientes.
- 2 Si los botones del control remoto no aparecen, seleccione la ficha **Remote** (Control remoto) en su teléfono inteligente.
- 3 Desplace la pantalla a la izquierda o a la derecha para acceder a más botones.

Nota

- Algunas funciones de control no están disponibles para teléfonos inteligentes.

Búsqueda de discos y unidades de almacenamiento USB

Puede realizar búsquedas en discos o dispositivos de almacenamiento USB desde su teléfono inteligente y reproducir todos los archivos de audio, video o multimedia.

- 1 Ejecute la aplicación de control remoto en su teléfono inteligente (consulte 'Acceso a la aplicación MyRemote' en la página 30).
- 2 Cargue un disco de datos o conecte un dispositivo de almacenamiento USB en su Home Theater.
- 3 En su teléfono inteligente, seleccione la ficha **Source** (Origen) y, a continuación, seleccione **DISC** (DISCO) o **USB** (USB).
 - ↳ Se mostrarán las carpetas de los discos o las unidades de almacenamiento USB.
- 4 Seleccione una carpeta para explorar y, a continuación, elija el archivo que desea reproducir.
 - ↳ Se habilitarán los botones del control remoto correspondientes en su teléfono inteligente.
- 5 Para acceder al control remoto mientras realiza búsquedas, seleccione la ficha **Remote** (Control remoto) en su teléfono inteligente.

Búsqueda en la PC mediante DLNA

Si conecta el Home Theater a su red doméstica puede reproducir música, fotos y videos almacenados en una computadora u otro servidor multimedia conectado a la red.

Requisitos:

- Una red doméstica con cables o inalámbrica, conectada a un router universal con tecnología "Plug and Play" (uPnP).
- Un adaptador USB inalámbrico Philips o un cable LAN para conectar el Home Theater a la red doméstica.
- Un servidor multimedia como:
 - PC con Windows Media Player 11 o superior; o
 - Mac con Twonky Media Server.



Nota

- Para obtener más información sobre otros servidores multimedia, como TVersity, visite el sitio web del servidor correspondiente.

Configuración de software del servidor multimedia

Para activar el uso compartido de contenido multimedia debe configurar el software de servidor multimedia correctamente.

Procedimientos preliminares

- Conecte el Home Theater a su red doméstica (consulte 'Computadoras e Internet' en la página 17).
- Conecte la computadora a la misma red doméstica (consulte 'Computadoras e Internet' en la página 17).
- Verifique que la configuración del firewall de la PC le permita utilizar los programas de Windows Media Player.
- Encienda la computadora y el router.

Reproductor Microsoft Windows Media Player 11

Nota

- La pantalla de su computadora puede ser diferente de las capturas de pantalla que aparecen aquí, según la versión de Microsoft Windows que utilice.

- 1 Ejecute el programa Windows Media Player en la computadora.
- 2 Seleccione la ficha **Biblioteca** y, a continuación, seleccione **Uso compartido de multimedia**.

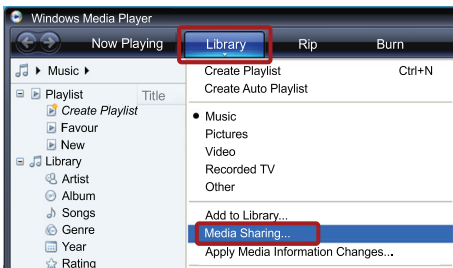

- 3 La primera vez que seleccione la opción **Uso compartido de multimedia** en su PC, aparecerá una ventana emergente. Tilde la opción **Compartir mi multimedia con:** y haga clic en **Aceptar**.
↳ Aparecerá la pantalla de **Uso compartido de multimedia**.
- 4 En la pantalla **Uso compartido de multimedia**, verifique que haya un dispositivo marcado como **Dispositivo desconocido**.

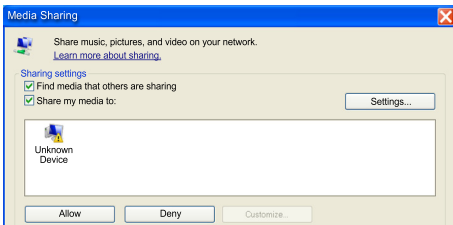

- ↳ Si no aparece un dispositivo desconocido después de un minuto aproximadamente, verifique que el firewall de la computadora no esté bloqueando la conexión.

- 5 Seleccione el dispositivo desconocido y haga clic en **Permitir**.
↳ Aparecerá una marca verde en la casilla que se encuentra junto al dispositivo.
- 6 De forma predeterminada, Windows Media Player comparte archivos de las carpetas: **Mi música**, **Mis imágenes** y **Mis vídeos**. Si sus archivos se encuentran en otras carpetas, seleccione **Biblioteca > Agregar a la biblioteca**.

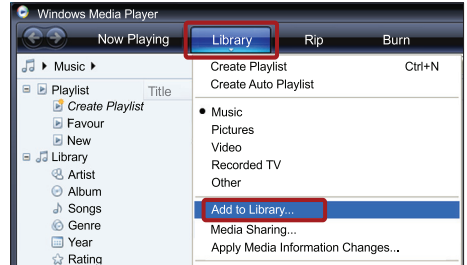

- ↳ Aparecerá la pantalla **Agregar a la biblioteca**.
- ↳ Si es necesario, seleccione **Opciones avanzadas** para ver una lista de las carpetas disponibles.

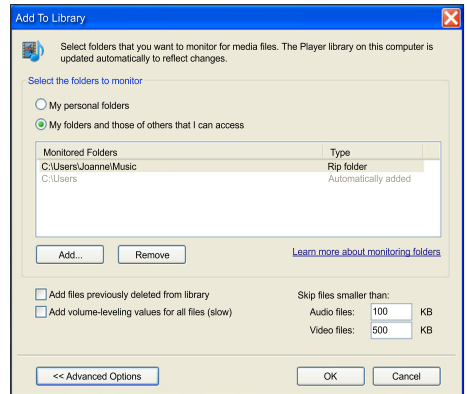

- 7 Seleccione **Mis carpetas** y las de otras personas a las que puedo obtener acceso y, a continuación, haga clic en **Agregar...**
- 8 Siga las instrucciones que figuran en la pantalla para agregar las otras carpetas que contienen los archivos multimedia.

Reproductor Microsoft Windows Media Player 12

Nota

- La pantalla de su computadora puede ser diferente de las capturas de pantalla que aparecen aquí, según la versión de Microsoft Windows que utilice.

- 1 Ejecute el programa Windows Media Player en la computadora.
- 2 En Windows Media Player, seleccione la ficha **Transmitir** y, a continuación, seleccione **Activar la transmisión por secuencias de multimedia**.
 - ↳ Aparecerá la pantalla **Opciones de transmisión por secuencias de multimedia**.

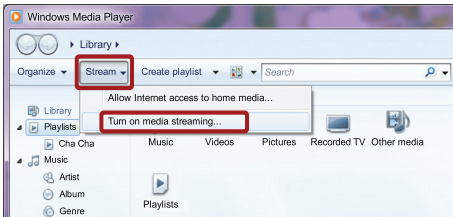

- 3 Haga clic en **Activar la transmisión por secuencias de multimedia**.

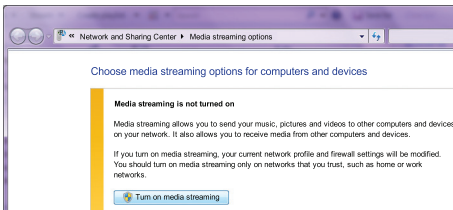

- ↳ Volverá a la pantalla principal de Windows Media Player.
- 4 Haga clic en la ficha **Transmitir** y seleccione **Más opciones de transmisión**.
 - ↳ Aparecerá la pantalla **Opciones de transmisión por secuencias de multimedia**.

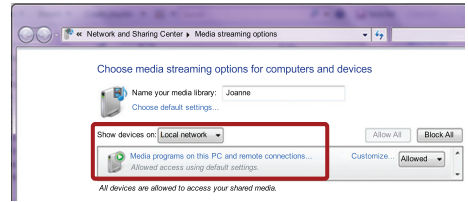

- 5 Verifique que aparezca un programa multimedia en la pantalla de **la red local**.
 - ↳ Si no aparece un programa multimedia, verifique que el firewall de la computadora no esté bloqueando la conexión.
- 6 Seleccione el programa multimedia local y haga clic en **Permitidos**.
 - ↳ Aparecerá una flecha verde al lado del programa multimedia.
- 7 De forma predeterminada Windows Media Player comparte archivos de las carpetas: **Mi música**, **Mis imágenes** y **Mis vídeos**. Si sus archivos se encuentran en otras carpetas, seleccione la ficha **Organizar** y, a continuación, seleccione **Administrar bibliotecas > Música**.
 - ↳ Aparecerá la pantalla **Ubicaciones de bibliotecas**.

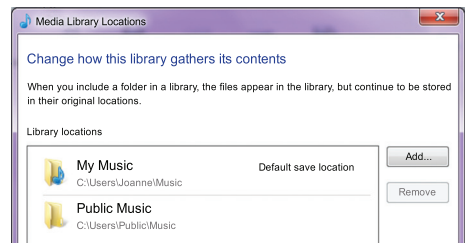

Siga las instrucciones que figuran en la pantalla para agregar las otras carpetas que contienen los archivos multimedia.

Twonky Media (v4.4.2) de Macintosh OS X

Nota

- La pantalla de su computadora puede ser diferente de las capturas de pantalla que aparecen aquí, según la versión del sistema operativo Mac que utilice.

- Ingrese en <http://www.twonkymedia.com> para adquirir el software o descargar una versión gratuita de prueba por 30 días en su Mac.
- Ejecute el programa Twonky Media en su Mac.
- En la pantalla del servidor de Twonky Media, seleccione **Basic Setup** (Configuración básica) y **First Steps** (Primeros pasos).
↳ Aparecerá la pantalla **First steps** (Primeros pasos).

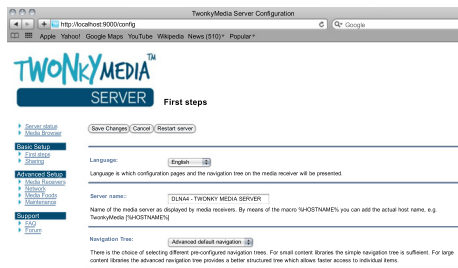

- Ingrese el nombre del servidor multimedia y, a continuación, haga clic en **Save changes** (Guardar cambios).
- En la pantalla principal de Twonky Media, seleccione **Basic Setup** (Configuración básica) y, a continuación, **Sharing** (Compartir).
↳ Aparecerá la pantalla **Sharing** (Compartir).

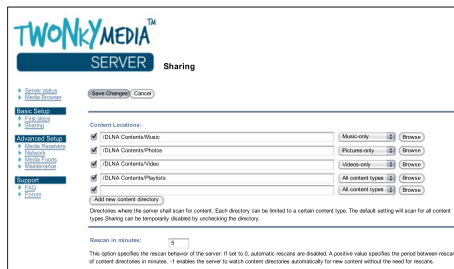

- Busque y seleccione las carpetas que desea compartir y seleccione **Save Changes** (Guardar cambios).
↳ La computadora Macintosh volverá a escanear las carpetas automáticamente para que estén listas para compartir.

Reproducción de archivos de la PC

Nota

- Antes de reproducir contenido multimedia almacenado en la computadora, verifique que el Home Theater esté conectado a la red doméstica y que el software del servidor multimedia esté configurado correctamente.

- Cambie el televisor a la fuente HDMI correcta para el sistema de Home Theater.
- Pulse **Inicio**.
↳ Aparecerá el menú de inicio.
- Seleccione **[Buscar PC]** y, a continuación, pulse **OK**.
↳ Aparecerá un explorador de contenido.
- Seleccione un archivo y, a continuación, pulse **OK**.
- Pulse los botones de reproducción para controlar la reproducción (consulte 'Botones de reproducción' en la página 24).

Búsquedas en Online TV

Use Online TV para acceder a una variedad de sitios web y aplicaciones de Internet especialmente adaptados.

Para debates interactivos sobre los servicios de Online TV, visite el foro de Online TV en www.supportforum.philips.com



Nota

- Koninklijke Philips Electronics N.V. no acepta ninguna responsabilidad por el contenido que ofrecen los proveedores de servicios de Online TV.

Acceso a Online TV

- 1 Conecte su Home Theater a una red doméstica y a Internet (consulte 'Computadoras e Internet' en la página 17).
- 2 Pulse **Inicio**.
↳ Aparecerá el menú de inicio.
- 3 Seleccione **[Buscar Online TV]** y, a continuación, pulse **OK**.
↳ Aparecerá la página principal de Online TV. La primera vez que acceda a Online TV, siga las instrucciones que figuran en la pantalla para aceptar los términos y condiciones y, a continuación, regístrese en Club Philips.
- 4 Pulse **Botones de navegación** para seleccionar **App Gallery** (Galería de aplicaciones) o **Internet** (Internet) y, a continuación, pulse **OK**.
 - Ingrese en **App Gallery** (Galería de aplicaciones) para agregar más aplicaciones a su pantalla.
 - Ingrese en **Internet** (Internet) para navegar en Internet.
- 5 Pulse **BACK** para volver a la página anterior o pulse **Inicio** para salir.

Navegación por Internet

- 1 Pulse **Botones de navegación** para seleccionar **Internet** (Internet) desde la página de inicio de Online TV y, a continuación, pulse **OK**.
- 2 Seleccione la barra de direcciones y, a continuación, pulse **Botones alfanuméricos** para ingresar la dirección URL del sitio web.
 - Para borrar el texto en la barra de direcciones, pulse **BACK**.
 - Para ver el teclado en pantalla, siga las instrucciones que figuran en la pantalla.
- 3 Después de ingresar la dirección URL, pulse **Botones de navegación** para seleccionar la flecha que se encuentra junto a la barra de direcciones y, a continuación, pulse **OK** para confirmar.
- 4 Mientras navega por Internet, pulse **OPTION** para acceder a la barra de direcciones, las teclas de atajo y otras opciones avanzadas.
- 5 Pulse **BACK** para volver a la página anterior o pulse **Inicio** para salir.

Eliminación del historial de exploración

Borre el historial de exploración para eliminar contraseñas, cookies y datos de exploración del Home Theater.

- 1 Pulse **Inicio**.
- 2 Seleccione **[Configuración]** y, a continuación, pulse **OK**.
- 3 Seleccione **[Red] > [Borra la memoria de Online TV]** y, a continuación, pulse **OK**.

Alquilar de videos en línea

No se encuentra disponible en China

Alquile videos de tiendas en línea a través del sistema de Home Theater. Puede verlos en el momento o más tarde.

Muchas tiendas de video en línea ofrecen una gran selección de videos con distintos precios, plazos y condiciones de alquiler. En algunas tiendas, hay que crear una cuenta antes de poder alquilar videos.

Requisitos:

- Una conexión a Internet de alta velocidad en el Home Theater.
- Una conexión HDMI entre el Home Theater y el televisor.
- Una tarjeta de memoria SD de tipo SDHC clase 6, con 8 GB de memoria libre como mínimo.

Formateo de tarjetas SD

Para poder descargar videos en línea o contenido de BD-Live, verifique que la tarjeta SD formateada esté en la ranura correspondiente del Home Theater.

- 1 Cambie el televisor a la fuente HDMI correcta para el sistema de Home Theater.
- 2 Inserte la tarjeta de memoria SD en la ranura **SD CARD** del Home Theater.

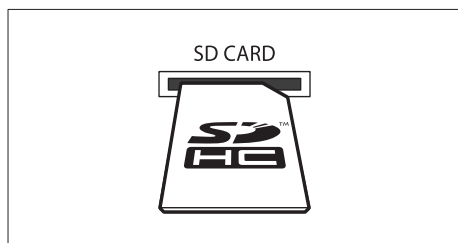

- 3 Para formatear la tarjeta, siga las instrucciones que aparecen en la pantalla.
 - ↳ Todo el contenido de la tarjeta se borra durante el formateo.
- 4 Después de formatearla, deje la tarjeta en la ranura **SD CARD**.

Alquilar y reproducción de videos en línea

- 1 Conecte su Home Theater a la red doméstica y a Internet (consulte 'Computadoras e Internet' en la página 17).
- 2 Pulse **⬆** (**Inicio**).
- 3 Seleccione **[Buscar Online TV]** y pulse **OK**.
 - ↳ Se mostrarán los servicios disponibles para su país.
- 4 Pulse **Botones de navegación** para acceder a una tienda de video y, a continuación, pulse **OK**.
- 5 Si el sistema se lo solicita, siga las instrucciones de la tienda de video para registrarse o iniciar sesión en una cuenta.
 - ↳ Verá la opción de alquilar videos.
 - ↳ Si alquiló videos y el plazo de alquiler todavía no venció, también tiene la opción de ver los videos alquilados.
- 6 Siga las instrucciones de la tienda de video para alquilar o ver un video.
 - El video se descarga en su tarjeta de memoria SD. Puede verlos instantáneamente o en cualquier otro momento antes de que caduque el plazo de alquiler.
 - Una vez que haya descargado el video en la tarjeta, sólo podrá verlo en su sistema de Home Theater. No puede colocar la tarjeta en otro dispositivo para reproducir el video.
 - Si retira la tarjeta y la formatea en otro dispositivo, se borrará el video descargado. Deberá descargar el video nuevamente para poder verlo.
- 7 Pulse los botones de reproducción en el control remoto para reproducir, pausar, buscar y detener el video.

EasyLink

El sistema de Home Theater es compatible con Philips EasyLink, que utiliza el protocolo HDMI-CEC (Consumer Electronics Control). Los equipos compatibles con EasyLink que se conectan a través de HDMI pueden controlarse por medio de un único control remoto.

Philips no garantiza una interoperatividad total con todos los dispositivos HDMI-CEC.

Requisitos:

- Dispositivos compatibles con HDMI-CEC.
- Una conexión HDMI entre los dispositivos conectados.

Encender

- 1 En el televisor y los demás dispositivos conectados, encienda la función HDMI-CEC. Para obtener más información, consulte el manual del usuario del televisor o del dispositivo.
- 2 Pulse **⬆** (Inicio).
- 3 Seleccione **[Configuración]** y, a continuación, pulse **OK**.
- 4 Seleccione **[EasyLink] > [EasyLink]** y, a continuación, pulse **OK**.
- 5 Seleccione **[Encendido]** y, a continuación, pulse **OK**.

Control de dispositivos

Controle el Home Theater y los otros dispositivos HDMI-CEC conectados con un solo control remoto.

Reproducción de un toque

Si activa la reproducción de un toque, el televisor pasará automáticamente al canal correcto cuando reproduzca un disco en el Home Theater.

Modo de espera con un solo botón

Si mantiene pulsado el botón **⏻** (**En espera**) del control remoto, el sistema de Home Theater y todos los dispositivos HDMI CEC conectados (si son compatibles con el modo de espera con un solo botón) pasan al modo de espera.

Si el modo de espera con un solo botón está activado en el sistema Home Theater, puede pasar al modo de espera con el control remoto del televisor u otros dispositivos HDMI-CEC.

Control de audio del sistema

Cuando reproduce un dispositivo cuyo audio se transmite a este sistema de Home Theater, la unidad pasa automáticamente a la fuente de audio correspondiente.

Para utilizar audio con un solo botón, active la función System Audio Control y siga las instrucciones que figuran en la pantalla del televisor para asignar las entradas de audio del Home Theater a los dispositivos conectados.

Asignación de entrada de audio

Cuando conecta un nuevo dispositivo al sistema Home Theater, debe asignar una entrada de audio al dispositivo (consulte 'Reproducción de audio desde el Home Theater' en la página 38).

Reproducción de audio desde el Home Theater

Puede reproducir el audio de un dispositivo conectado a través del Home Theater.

- 1 Pulse **⬆** (Inicio).
- 2 Seleccione **[Configuración]** y, a continuación, pulse **OK**.
- 3 Seleccione **[EasyLink]** > **[Contr. aud. del sist.]** > **[Encendido]** y, a continuación, pulse **OK**.
 - Para reproducir audio desde los altavoces del televisor, seleccione **[Apagado]** y omita los siguientes pasos.
- 4 Seleccione **[EasyLink]** > **[Asignación entrada audio]** y, a continuación, pulse **OK**.
- 5 Siga las instrucciones que figuran en la pantalla del televisor para asignar las conexiones de audio del dispositivo conectado a las entradas de audio del Home Theater.

Nota

- Si conecta su Home Theater al televisor a través de una conexión HDMI ARC, verifique que el audio del televisor se asigne a la entrada ARC del Home Theater.

8 Cambio de los ajustes

En esta sección, lo ayudaremos a modificar los ajustes del sistema de Home Theater:

Precaución

- La mayoría de los ajustes ya están configurados en el sistema de Home Theater. Por lo tanto, a menos que tenga una razón específica para cambiarlos, se recomienda no modificar los valores predeterminados.

Nota

- Los ajustes que aparecen atenuados no pueden cambiarse.
- Para volver al menú anterior, pulse **↩ BACK**. Para salir del menú pulse **⬆** (Inicio).

Imagen

Cambie los ajustes de imagen según sus preferencias.

Nota

- El mejor ajuste para el televisor se selecciona automáticamente. Si modifica el ajuste, verifique que el televisor sea compatible con el nuevo ajuste.

Formato y ajustes de imagen

- 1 Pulse **⬆** (Inicio).
- 2 Seleccione **[Configuración]** y, a continuación, pulse **OK**.
- 3 Seleccione **[Video]** y, a continuación, pulse **OK**.
- 4 Cambie los siguientes ajustes y, a continuación, pulse **OK**:
 - **[Pantalla de TV]**: formato de imagen.
 - **[Ajustes de imagen]**: ajustes de color predeterminados.

Color de la imagen

Deep Color recrea el mundo natural en la pantalla del televisor y ofrece imágenes más reales con más de mil millones de colores.

Si su televisor es compatible con Deep Color y está conectado a su Home Theater mediante un cable HDMI, puede cambiar las opciones de Deep Color.

- 1 Pulse **⬆** (Inicio).
- 2 Seleccione **[Configuración]** y, a continuación, pulse **OK**.
- 3 Seleccione **[Video]** > **[HDMI Deep Color]** y, a continuación, pulse **OK**.
- 4 Seleccione las siguientes opciones y, a continuación, pulse **OK**:
 - **[Auto]**: selecciona automáticamente HDMI Deep Color.
 - **[Encendido]**: muestra imágenes más reales.
 - **[Apagado]**: reproduce colores de 24 bits en formato estándar.

Resolución de la imagen

Para los ajustes de video HDMI, conecte su Home Theater al televisor mediante un cable HDMI.

- 1 Pulse **⬆** (Inicio).
- 2 Seleccione **[Configuración]** y, a continuación, pulse **OK**.
- 3 Seleccione **[Video]** > **[Video HDMI]** y, a continuación, pulse **OK**.
- 4 Cambie los ajustes de resolución HDMI y, a continuación, pulse **OK**.

Videos 3D Blu-ray

Para reproducir videos 3D, conecte su Home Theater a un televisor 3D mediante un cable HDMI.

- 1 Pulse **⬆** (Inicio).
- 2 Seleccione **[Configuración]** y, a continuación, pulse **OK**.
- 3 Seleccione **[Video]** > **[Ver video 3D]** > **[Auto]** y, a continuación, pulse **OK**.

Ubicación de los subtítulos

Puede ajustar automáticamente la posición de los subtítulos para adaptarlos a la pantalla del televisor.

- 1 Pulse **⬆** (Inicio).
- 2 Seleccione **[Configuración]** y, a continuación, pulse **OK**.
- 3 Seleccione **[Preferenc.]** > **[Cambio de subtítulos automático]** > **[Encendido]** y, a continuación, pulse **OK**.

Sound

Cambie los ajustes de sonido según sus preferencias.

audio HDMI

Para escuchar a través de la salida de audio HDMI del televisor, conecte su Home Theater al televisor mediante un cable HDMI.

- 1 Pulse **⬆** (Inicio).
- 2 Seleccione **[Configuración]** y, a continuación, pulse **OK**.
- 3 Seleccione **[Audio]** > **[Audio HDMI]** y, a continuación, pulse **OK**.
- 4 Seleccione las siguientes opciones y, a continuación, pulse **OK**:
 - **[Secuencia de bits]**: habilita la transmisión de secuencia de bits a través de HDMI.
 - **[Auto]**: selecciona automáticamente el mejor formato de audio compatible.
 - **[Apagado]**: desactiva la salida de audio del televisor.

Post-procesamiento de audio

Para seleccionar un modo de audio predefinido, habilite el post-procesamiento de audio del altavoz (consulte 'Modo de sonido' en la página 20).

- 1 Pulse **⬆** (Inicio).
- 2 Seleccione **[Configuración]** y, a continuación, pulse **OK**.
- 3 Seleccione **[Avanzada]** > **[Audio optimizado]** > **[Encendido]** y, a continuación, pulse **OK**.



Nota

- Para reproducir el audio original del disco, seleccione **[Apagado]**.

Modo nocturno

Para disfrutar de un entretenimiento más relajado, disminuya el volumen de los sonidos fuertes cuando reproduzca discos. El modo nocturno sólo está disponible para los DVD con codificación Dolby y los discos de Blu-ray.

- 1 Pulse **▲** (Inicio).
- 2 Seleccione **[Configuración]** y, a continuación, pulse **OK**.
- 3 Seleccione **[Audio]** > **[Modo nocturno]** > **[Encendido]** y, a continuación, pulse **OK**.

Restablecimiento de los ajustes del modo de sonido

Restablezca los ajustes de ecualizador de todos los modos de sonido a sus valores predeterminados.

- 1 Pulse **▲** (Inicio).
- 2 Seleccione **[Configuración]** y, a continuación, pulse **OK**.
- 3 Seleccione **[Audio]** > **[Ajustes de sonido predet.]** y, a continuación, pulse **OK**.

Idioma

Seleccione un idioma para el menú principal, el audio y los subtítulos.

Menú de inicio

- 1 Pulse **▲** (Inicio).
- 2 Seleccione **[Configuración]** y, a continuación, pulse **OK**.
- 3 Seleccione **[Preferenc.]** > **[Idioma del menú]** y, a continuación, pulse **OK**.
- 4 Seleccione el idioma del menú y, a continuación, pulse **OK**.

Audio de los discos

- 1 Pulse **▲** (Inicio).
- 2 Seleccione **[Configuración]** y, a continuación, pulse **OK**.
- 3 Seleccione **[Preferenc.]** > **[Audio]** y, a continuación, pulse **OK**.
- 4 Seleccione un idioma de audio para los discos y, a continuación, pulse **OK**.

Nota

- Si el idioma de disco que busca no se encuentra disponible, seleccione **[Otros]** en la lista, e ingrese el código de idioma de cuatro dígitos correspondiente. Los códigos de idioma se encuentran al final de este manual (consulte 'Código de idioma' en la página 51).
- Si selecciona un idioma que no está disponible en un disco, el sistema de Home Theater utilizará el idioma predeterminado de ese disco.

Subtítulo de los discos

- 1 Pulse **▲** (Inicio).
- 2 Seleccione **[Configuración]** y, a continuación, pulse **OK**.
- 3 Seleccione **[Preferenc.]** > **[Subtítulos]** y, a continuación, pulse **OK**.
- 4 Seleccione un idioma de subtítulos para los discos y, a continuación, pulse **OK**.

Menú del disco

- 1 Pulse **▲** (Inicio).
- 2 Seleccione **[Configuración]** y, a continuación, pulse **OK**.
- 3 Seleccione **[Preferenc.]** > **[Menú del disco]** y, a continuación, pulse **OK**.
- 4 Seleccione un idioma de menú para los discos y, a continuación, pulse **OK**.

Nota

- Si el idioma de disco que busca no se encuentra disponible, seleccione **[Otros]** en la lista, e ingrese el código de idioma de cuatro dígitos correspondiente. Los códigos de idioma se encuentran al final de este manual (consulte 'Código de idioma' en la página 51).
- Si selecciona un idioma que no está disponible en un disco, el sistema de Home Theater utilizará el idioma predeterminado de ese disco.

Control paterno

Restrinja el acceso a los discos grabados con clasificaciones.

Contraseña

Puede establecer o cambiar la contraseña para reproducir el disco restringido.

- 1 Pulse **▲** (Inicio).
- 2 Seleccione **[Configuración]** y, a continuación, pulse **OK**.
- 3 Seleccione **[Preferenc.] > [Cambiar contraseña]** y, a continuación, pulse **OK**.
↳ Aparecerá el menú de cambio de contraseña.
- 4 Siga las instrucciones que aparecen en la pantalla del televisor para crear o cambiar la contraseña.
 - Si no tiene una contraseña o la olvidó, ingrese **0000**.
- 5 Pulse **OK**.

Clasificaciones

Algunos discos son grabados con clasificaciones de edad. Puede configurar su Home Theater para que reproduzca únicamente discos que pertenezcan a una clasificación de edad inferior a la correspondiente a la edad de su hijo.

- 1 Pulse **▲** (Inicio).
- 2 Seleccione **[Configuración]** y, a continuación, pulse **OK**.
- 3 Seleccione **[Preferenc.] > [Control para padres]** y, a continuación, pulse **OK**.
↳ Un mensaje le pedirá que ingrese la contraseña.
- 4 Introduzca la contraseña con **Botones numéricos**.
- 5 Seleccione un nivel de clasificación acorde a la edad y, a continuación, pulse **OK**.
 - Para reproducir todos los discos, independientemente de su nivel de clasificación, seleccione el nivel **8** o **[Apagado]**.

Ahorro de energía

Para ahorrar energía, cambie los siguientes ajustes.

Modo de espera automático

Al reproducir un disco o dispositivo de almacenamiento USB, el sistema Home Theater pasa automáticamente al modo de espera automático si:

- se encuentra en modo de pausa o detención, y
- no se pulsa ningún botón durante 30 minutos.

- 1 Pulse **▲** (Inicio).
- 2 Seleccione **[Configuración]** y, a continuación, pulse **OK**.
- 3 Seleccione **[Preferenc.] > [Modo de espera automático] > [Encendido]** y, a continuación, pulse **OK**.

Temporizador

Puede definir temporizadores para que el Home Theater pase al modo de espera después del período determinado.

- 1 Pulse **▲** (Inicio).
- 2 Seleccione **[Configuración]** y, a continuación, pulse **OK**.
- 3 Seleccione **[Preferenc.] > [Temporizador]** y, a continuación, pulse **OK**.
- 4 Seleccione la duración del temporizador.
↳ El tiempo máximo de configuración del temporizador de apagado es de 60 minutos. Si el temporizador está configurado en **[Apagado]**, se apagará.
- 5 Pulse **OK** para activarlo.
↳ El sistema Home Theater pasa al modo de espera al transcurrir el período especificado.

Protector de pantalla

El protector de pantalla de su Home Theater se activará si:

- se encuentra en modo de pausa o detención, y
- no se pulsa ningún botón durante 10 minutos.

- 1 Pulse **⬆** (Inicio).
- 2 Seleccione **[Configuración]** y, a continuación, pulse **OK**.
- 3 Seleccione **[Preferenc.] > [Protector de pantalla] > [Encendido]** y, a continuación, pulse **OK**.

Panel de visualización

Puede cambiar el brillo de la pantalla del Home Theater.

- 1 Pulse **⬆** (Inicio).
- 2 Seleccione **[Configuración]** y, a continuación, pulse **OK**.
- 3 Seleccione **[Preferenc.] > [Panel de pantalla]** y, a continuación, pulse **OK**.
- 4 Seleccione el nivel de brillo y, a continuación, pulse **OK**.

Restauración de los valores de fábrica

Puede restablecer los valores de fábrica del Home Theater. No se pueden restablecer los ajustes del control paterno.

- 1 Pulse **⬆** (Inicio).
- 2 Seleccione **[Configuración]** y, a continuación, pulse **OK**.
- 3 Seleccione **[Avanzada] > [Restaurar la configuración predeterminada]** y, a continuación, pulse **OK**.
- 4 Seleccione **[OK]** y, a continuación, pulse **OK**.

9 Actualización de software

Le recomendamos que actualice el software del Home Theater regularmente para disfrutar de las mejores funciones y de la asistencia técnica. Compare la versión actual de su software con la última versión disponible en www.philips.com/support.

Comprobación de la versión del software

- 1 Pulse **⬆** (Inicio).
- 2 Seleccione **[Configuración]** y, a continuación, pulse **OK**.
- 3 Seleccione **[Avanzada] > [Información de la versión.]** y, a continuación, pulse **OK**.
↳ Aparecerá la versión del software.

Actualización de software vía Internet

- 1 Conecte el Home Theater a la red doméstica. Use una
 - red con cables (consulte 'Instalación de una red con cables' en la página 17), o
 - una conexión de red inalámbrica (consulte 'Instalación de una red inalámbrica' en la página 18).
- 2 Pulse **⬆** (Inicio).
- 3 Seleccione **[Configuración]** y, a continuación, pulse **OK**.
- 4 Seleccione **[Avanzada] > [Actualización de software] > [Red]**.
↳ Si el sistema detecta un soporte de actualización, le solicitará que inicie o cancele la actualización.
- 5 Siga las instrucciones que aparecen en el televisor para confirmar la actualización.
↳ Cuando se haya completado la actualización de software, el Home Theater se apagará y volverá a encenderse automáticamente. De no ser así, desconecte el cable de alimentación durante unos segundos y conéctelo nuevamente.

 Nota

- Si el Home Theater no logra conectarse al servidor Philips, pulse **▲ (Inicio)** y, a continuación, seleccione **[Configuración] > [Red] > [Instalación de red]** para configurar la red.

Actualización de software vía USB

Requisitos:

- Una unidad flash USB con 75 MB de memoria libre como mínimo. El dispositivo de memoria USB debe tener el formato FAT o NTFS. No use un disco duro con conexión USB.
- Una computadora con acceso a Internet.
- Una utilidad de archivo compatible con formato de archivo ZIP (por ejemplo, WinZip® para Microsoft® Windows® o Stuffit® para Macintosh®).

Paso 1: descargue el software más reciente

- 1 Conecte una memoria de almacenamiento USB a su computadora.
- 2 En su navegador web, acceda a www.philips.com/support.
- 3 En el sitio web de asistencia de Philips, encuentre su producto y acceda a **Software y controladores**.
 - ↳ La actualización de software está disponible en un archivo .zip.
- 4 Guarde el archivo .zip en el directorio raíz del dispositivo de almacenamiento USB.
- 5 Por medio de la utilidad de archivos, extraiga el archivo de actualización de software en el directorio raíz de la unidad flash USB.
 - ↳ Los archivos se extraerán a la carpeta **UPG_ALL** de su unidad flash USB.
- 6 Desconecte la unidad de almacenamiento USB de la computadora.

Paso 2: actualice el software

 Precaución

- Antes de conectar la unidad de almacenamiento USB al Home Theater, verifique que no haya ningún disco en la bandeja y que la bandeja esté cerrada.

- 1 Conecte la unidad flash USB al Home Theater.
- 2 Cambie el televisor a la fuente correcta para el sistema de Home Theater.
- 3 Pulse **▲ (Inicio)** y, a continuación, seleccione **[Configuración]**.
- 4 Seleccione **[Avanzada] > [Actualización de software] > [USB]**.
- 5 Siga las instrucciones que aparecen en el televisor para confirmar la actualización.
 - ↳ Cuando se haya completado la actualización de software, el Home Theater se apagará y volverá a encenderse automáticamente. De no ser así, desconecte el cable de alimentación durante unos segundos y conéctelo nuevamente.

 Nota

- Durante el proceso de actualización de software, no desconecte la alimentación eléctrica ni extraiga la unidad flash USB.

10 Especificaciones del producto

Nota

- Las especificaciones y el diseño están sujetos a modificaciones sin previo aviso.

Códigos de región

La placa que se encuentra en la base o la parte posterior del sistema de Home Theater indica las regiones compatibles.

| Países | DVD | BD |
|------------------------------|---|---|
| Europa, Reino Unido |   |  |
| Asia Pacífico, Taiwán, Corea |   |  |
| América latina |   |  |
| Australia, Nueva Zelanda |   |  |
| Rusia, India |   |  |
| China |   |  |

Formatos multimedia

- AVCHD, BD, BD-R/ BD-RE, BD de video, DVD de video, DVD+R/+RW, DVD-R/-RW, DVD+R/-R DL, CD-R/CD-RW, CD de audio, CD/SVCD de video, archivos de imágenes, archivos multimedia MP3, WMA y DivX Plus HD, y unidades de almacenamiento USB

Formatos de archivo

- Audio: .aac, .mka, .mp3, .wma, .wav, .mp4, .m4a
- Video:
 - .avi, .divx, .mp4, .mkv, .asf, .wmv, .mpg, .mpeg,
 - .rmvb, .rm (disponible sólo en el Pacífico asiático y China)
- Imagen: .jpg, .jpeg, .gif, .png

Formatos de audio

Su Home Theater es compatible con los siguientes archivos de audio.

| Extensión | Contenedor | Codec de audio | Velocidad binaria |
|-----------|------------|----------------|--------------------|
| .mp3 | MP3 | MP3 | 32 kbps ~ 320 kbps |
| .wma | ASF | WMA | 64 kbps ~ 160 kbps |
| .aac | AAC | AAC, HE-AAC | 192 kbps |
| .wav | WAV | PCM | 1,4 Mbps |
| .m4a | MKV | AAC | 192 kbps |
| .mka | MKA | PCM | 27,648 Mbps |
| .mka | MKA | Dolby Digital | 640 kbps |
| .mka | MKA | DTS core | 1,54 Mbps |
| .mka | MKA | MPEG | 912 kbps |
| .mka | MKA | MP3 | 32 kbps ~ 320 kbps |
| .mka | MKA | WMA | 64 kbps ~ 160 kbps |
| .mka | MKA | AAC, HE-AAC | 192 kbps |

Formatos de video

Si tiene un televisor de alta definición, con su Home Theater puede reproducir archivos de video con:

- Resolución de 1920 x 1080 píxeles a
- Tasa de cuadros de 6 ~ 30 cuadros por segundo

Archivos con extensión .avi en formato AVI

| Codec de audio | Codec de video | Velocidad binaria |
|--|--|---------------------------|
| PCM, Dolby Digital, DTS core, MP3, WMA | DivX 3.11, DivX 4.x, DivX 5.x, DivX 6.x | 10 Mbps (máx.) |
| | MPEG 1, MPEG 2 | 20 Mbps (pico de 40 Mbps) |
| | MPEG 4 ASP | 10 Mbps (máx.) |
| | H.264/AVC HP a 4.1/4.0; MP a 3.2/3.1/3.0 | 20 Mbps (pico de 40 Mbps) |
| | WMV9 | 20 Mbps |

Archivos con extensión .divx en formato AVI

| Codec de audio | Codec de video | Velocidad binaria |
|------------------------------|---|---------------------------|
| PCM, Dolby Digital, MP3, WMA | DivX 3.11, DivX 4.x, DivX 5.x, DivX 6.x | 10 Mbps (máx.) |
| | MPEG 1, MPEG 2 | 20 Mbps (pico de 40 Mbps) |
| | MPEG 4 ASP | 10 Mbps (máx.) |

Archivos con extensión .mp4 o .m4v con formato MP4

| Codec de audio | Codec de video | Velocidad binaria |
|---------------------------------------|--|---------------------------|
| Dolby Digital, MPEG, MP3, AAC, HE-AAC | MPEG 1, MPEG 2 | 20 Mbps (pico de 40 Mbps) |
| | MPEG 4 ASP | 10 Mbps (máx.) |
| | H.264/AVC HP a 4.1/4.0; MP a 3.2/3.1/3.0 | 20 Mbps (pico de 40 Mbps) |

Archivos con extensión .mkv en formato MKV

| Codec de audio | Codec de video | Velocidad binaria |
|---|--|---------------------------|
| PCM, Dolby Digital, DTS core, MPEG, MP3, WMA, AAC, HE-AAC | MPEG 1, MPEG 2 | 20 Mbps (pico de 40 Mbps) |
| | MPEG 4 ASP | 10 Mbps (máx.) |
| | H.264/AVC HP a 4.1/4.0; MP a 3.2/3.1/3.0 | 20 Mbps (pico de 40 Mbps) |
| | WMV9 | 20 Mbps |

Archivos con extensión .asf y .wmv con formato ASF

| Codec de audio | Codec de video | Velocidad binaria |
|------------------------------|--|---------------------------|
| PCM, Dolby Digital, MP3, WMA | MPEG 4 ASP | 10 Mbps (máx.) |
| | H.264/AVC HP a 4.1/4.0; MP a 3.2/3.1/3.0 | 20 Mbps (pico de 40 Mbps) |
| | WMV9 | 20 Mbps |

Archivos con extensión .mpg y .mpeg en formato PS

| Codec de audio | Codec de video | Velocidad binaria |
|--------------------------|----------------|---------------------------|
| PCM, DTS core, MPEG, MP3 | MPEG 1, MPEG 2 | 20 Mbps (pico de 40 Mbps) |
| | MPEG 1, MPEG 2 | 20 Mbps (pico de 40 Mbps) |

Archivos con extensiones .rm y .rmvb en formato RM (disponible sólo para el Pacífico Asiático y China)

| Codec de audio | Codec de video | Velocidad binaria |
|----------------|----------------|---------------------------|
| AAC, COOK | RV30, RV40 | 20 Mbps (pico de 40 Mbps) |

Amplificador

- Potencia de salida total:
 - Europa y Asia: 1000 W RMS (30% THD)
 - América Latina: 800 W RMS (+/- 0,5 dB; 10% THD)
- Respuesta de frecuencia: 20 Hz-20 kHz / ± 3 dB
- Relación señal/ruido: > 65 dB (CCIR) / (ponderado A)
- Sensibilidad de entrada:
 - AUX1, AUX2: 1000 mV
 - Music iLink: 500 mV

Video

- Sistema de señal: PAL/NTSC
- Salida HDMI: 480i/576i, 480p/576p, 720p, 1080i, 1080p, 1080p24

Audio

- Entrada de audio digital S/PDIF:
 - Coaxial: IEC 60958-3
 - Óptica: TOSLINK
- Frecuencia de muestreo:
 - MP3: 32 kHz, 44.1 kHz, 48 kHz
 - WMA: 44,1 kHz, 48 kHz
- Frecuencia de bits constante:
 - MP3: 32 kbps - 320 kbps
 - WMA: 48 kbps - 192 kbps

Radio

- Zona de sintonización:
 - Europa / China: FM 87.5-108 MHz (50 kHz)
 - Pacífico asiático / Rusia / América Latina: FM 87.5-108 MHz (50 / 100kHz)
- Relación señal/ruido: FM 50 dB
- Respuesta de frecuencia: FM 180 Hz - 12,5 kHz / ± 3 dB

USB

- Compatibilidad: USB (2.0) de alta velocidad
- Compatibilidad de clase: UMS (clase de almacenamiento masivo USB)
- Sistema de archivos: FAT16, FAT32, NTFS
- Memoria máxima admitida: < 160 GB

Unidad principal

- Fuente de alimentación
 - Europa / China: 220-240 V~, 50 Hz
 - América Latina / Pacífico Asiático: 110-127 V / 220-240 V~, 50-60 Hz
 - Rusia / India: 220-240 V~, 50 Hz
- Consumo de energía: 105 W
- Consumo en modo de espera: $\leq 0,5$ W
- Dimensiones (An x Al x Pr): 435 x 57 x 356,5 (mm)
- Peso: 3,69 kg

Subwoofer

- Potencia de salida:
 - Europa y Asia: 230 W RMS (30% THD)
 - América Latina: 184 W RMS (+/- 0,5 dB; 10% THD)
- Impedancia: 3 ohm
- Controladores de los altavoces:
 - Europa y Asia: woofer de 165 mm (6,5")
 - India y América Latina: woofer de 203 mm (8")
- Respuesta de frecuencia: 20 Hz-150 kHz
- Dimensiones (An x Al x Pr):
 - HTS4561/HTS4562: 123 x 309 x 369 mm
 - HTS5561/HTS5562/HTS5581/HTS5582/HTS5591/HTS5592: 196 x 395 x 342 mm
- Peso:
 - HTS4561/HTS4562: 3,6 kg
 - HTS5561/HTS5562/HTS5581/HTS5582/HTS5591/HTS5592: 4,8 kg
- Longitud del cable: 3 m

Altavoces

Altavoz central:

- Potencia de salida:
 - Europa y Asia: 230 W RMS (30% THD)
 - América Latina: 184 W RMS (+/- 0,5 dB; 10% THD)
- Sistema: satélite con amplitud de banda
- Impedancia del altavoz: 3 ohmios
- Controladores de los altavoces:
 - HTS4561/HTS4562: 1 x 76,2 mm (3"), alcance completo
 - HTS5561/HTS5562/HTS5581/HTS5582/HTS5591/HTS5592: 2 x 76,2 mm (3"), alcance completo
- Respuesta de frecuencia: 150 Hz-20 kHz
- Dimensiones (An x Al x Pr):
 - HTS4561/HTS4562 : 161 x 95 x 92 mm
 - HTS5561/HTS5562/HTS5581/HTS5582/HTS5591/HTS5592: 280 x 95 x 92 mm
- Peso:
 - HTS4561/HTS4562: 0,8 kg
 - HTS5561/HTS5562/HTS5581/HTS5582/HTS5591/HTS5592: 1,40 kg
- Longitud del cable: 2 m

Altavoces frontales / traseros

- Potencia de salida:
 - Europa y Asia: 4 x 135 W RMS (30% THD)
 - América Latina: 4 x 108 W RMS (+/- 0,5 dB; 10% THD)
- Impedancia del altavoz: 5 ohmios
- Controladores de los altavoces:
 - HTS4561/HTS4562: 2 x 76,2 mm (3"), alcance completo
 - HTS5561/HTS5562/HTS5581/HTS5582/HTS5591/HTS5592: 2 x 76,2 mm (3"), alcance completo
- Respuesta de frecuencia: 150 Hz-20 kHz
- Dimensiones (An x Al x Pr):
 - HTS4561/HTS4562: 95 x 161 x 87 mm
 - HTS5561/HTS5562/HTS5581/HTS5582/HTS5591/HTS5592 altavoces pequeños: 100 x 280 x 104 mm
 - HTS5561/HTS5562/HTS5581/HTS5582/HTS5591/HTS5592 altavoces de columna: 260 x 1101 x 260 mm

- Peso:
 - HTS4561/HTS4562: 0,6 kg c/u
 - HTS5561/HTS5562/HTS5581/HTS5582/HTS5591/HTS5592 altavoces pequeños: 0,98 - 1,07 kg c/u
 - HTS5561/HTS5562/HTS5581/HTS5582/HTS5591/HTS5592 altavoces de columna: 3,81 - 3,89 kg c/u
- Longitud del cable (altavoces frontales): 4 m
- Longitud del cable (altavoces traseros): 10 m

Baterías del control remoto

- 2 x AAA-R03 (1,5 V)

Láser

- Tipo de láser (diodo): InGaN/AlGaIn (BD), AlGaInP (DVD/CD)
- Longitud de onda: 405 +7 nm/-7 nm (BD), 655 +10 nm/-10 nm (DVD), 790 +10 nm/-20 nm (CD)
- Potencia de salida (máxima) : 20 mW (BD), 6 mW (DVD), 7 mW (CD)

11 Solución de problemas



Advertencia

- Riego de shock eléctrico. No quite nunca la carcasa del producto.

Si desea mantener la validez de la garantía, nunca intente reparar el sistema por su propia cuenta.

Si tiene algún problema a la hora de utilizar este producto, compruebe los siguientes puntos antes de solicitar una reparación. Si el problema sigue sin resolverse, registre su producto y solicite asistencia técnica en www.philips.com/welcome.

Unidad principal

Los botones del sistema de Home Theater no funcionan.

- Desconecte el Home Theater de la toma de alimentación durante unos minutos y vuelva a conectarlo.

Imagen

No hay imagen.

- Asegúrese de que el televisor tenga seleccionada la fuente correspondiente para el sistema de Home Theater.

No hay imagen en el televisor conectado a través de HDMI.

- Verifique que el televisor y el Home Theater estén conectados mediante un cable HDMI de alta velocidad. Algunos cables HDMI comunes no muestran bien algunas imágenes, videos 3D o Deep Color.
- Verifique que el cable HDMI no esté dañado. Si está dañado, reemplácelo por un cable nuevo.
- Pulse **Inicio** y, a continuación, ingrese **731** en el control remoto para restablecer la resolución de imagen predeterminada.
- Cambie el ajuste de video HDMI o espere 10 segundos hasta que se complete la recuperación automática (consulte 'Resolución de la imagen' en la página 39).

El disco no reproduce videos en alta definición.

- Asegúrese de que el disco contenga video de alta definición.
- Asegúrese de que el televisor admita video de alta definición.
- Use un cable HDMI para la conexión con el televisor.

Sound

Los altavoces del Home Theater no emiten sonido.

- Conecte un cable de audio entre el Home Theater y el televisor o dispositivo. No necesita una conexión de audio independiente en los siguientes casos:
 - si el Home Theater y el televisor están conectados a través de una conexión **HDMI ARC**
 - si el dispositivo está conectado al conector **HDMI IN** del Home Theater.
- Configuración del audio de los dispositivos conectados (consulte 'Configuración del audio de los dispositivos conectados' en la página 17).
- Restablezca la configuración predeterminada del Home Theater (consulte 'Restauración de los valores de fábrica' en la página 42) y, a continuación, apague el Home Theater y vuelva a encenderlo.
- En el Home Theater, pulse **SOURCE** varias veces para seleccionar la entrada de audio correcta.

Sonido distorsionado o eco.

- Si reproduce el audio del televisor a través del Home Theater, verifique que el televisor esté en silencio.

El audio y el video no están sincronizados.

- 1) Pulse **SOUND SETTINGS**. 2) Pulse **Botones de navegación** (izquierda/derecha) para seleccionar **AUD SYNC** y, a continuación, pulse **OK**. 3) Pulse **Botones de navegación** (arriba/abajo) para sincronizar el audio con el video.

Reproducción

No se puede reproducir el disco.

- Limpie el disco.
- Verifique que el Home Theater sea compatible con el disco (consulte 'Formatos multimedia' en la página 44).
- Asegúrese de que el sistema de Home Theater admita el código de región del disco (consulte 'Códigos de región' en la página 44).
- Si el disco es DVD±RW o DVD±R, verifique que esté finalizado.

No se puede reproducir un archivo DivX.

- Asegúrese de que el archivo DivX esté codificado de acuerdo con el 'perfil de Home Theater' con el codificador de DivX.
- Controle que el archivo DivX esté completo.

Los subtítulos DivX o RMVB/RM no se muestran correctamente.

- Verifique que el nombre del archivo con los subtítulos sea el mismo que el del archivo de la película (consulte 'Subtítulos' en la página 25).
- Seleccione el conjunto de caracteres correcto: 1) Presione **≡** **OPTIONS**. 2) Seleccione **[Conjunto de caracteres]**. 3) Seleccione el conjunto de caracteres compatible. 4) Pulse **OK**.

No se puede leer el contenido de la unidad de almacenamiento USB.

- Asegúrese de que el formato de la unidad de almacenamiento USB sea compatible con el sistema de Home Theater.
- Verifique que el sistema de archivos de la unidad de almacenamiento USB sea compatible con el Home Theater.

Aparecerá el mensaje "No hay entrada" o "x" en el televisor.

- No puede realizarse la operación.

La función EasyLink no funciona.

- Controle que el sistema de Home Theater esté conectado en un televisor Philips con EasyLink y que la función EasyLink esté activada (consulte 'EasyLink' en la página 37).

Cuando enciende el televisor, el Home Theater se enciende automáticamente.

- Esto es normal cuando se usa un dispositivo Philips EasyLink (HDMI-CEC). Para que el sistema de Home Theater funcione de manera independiente, desactive EasyLink.

No se puede acceder a las funciones de BD-Live.

- Verifique que el Home Theater esté conectado a la red. Use una red con cables (consulte 'Conexión con cables' en la página 17) o una red inalámbrica (consulte 'Conexión inalámbrica' en la página 18).
- Verifique que la red esté conectada. Puede instalarla con cables (consulte 'Instalación de una red con cables' en la página 17) o de forma inalámbrica (consulte 'Instalación de una red inalámbrica' en la página 18).
- Verifique que el disco Blu-ray sea compatible con la función BD-Live.
- Libere espacio en la memoria (consulte 'Liberación de espacio en la memoria' en la página 23).

No pueden reproducirse videos o fotos desde un iPod o iPhone en el televisor.

- Busque y seleccione los videos y las fotos en la pantalla del iPod o iPhone y reproduzcalos en su televisor.
- Verifique que el software del iPod o iPhone no haya sido manipulado ni modificado ilegalmente.

No se ven las imágenes del iPod o iPhone en el televisor.

- Conecte un cable compuesto amarillo a la base para iPod y al televisor.
- Pase el televisor a la fuente **AV/VIDEO** (correspondiente al cable compuesto amarillo).
- Pulse el botón de reproducción del iPod o iPhone para iniciar la reproducción de la secuencia de diapositivas.
- Verifique que el software del iPod o iPhone no haya sido manipulado ni modificado ilegalmente.

Reproducción de videos 3D en modo 2D.

- El Home Theater debe estar conectado a un televisor 3D mediante un cable HDMI.
- Verifique que el disco sea Blu-ray 3D y que la opción de video Blu-ray 3D esté activada (consulte 'Videos 3D Blu-ray' en la página 39).

La pantalla del televisor se pone negra al reproducir un video 3D Blu-ray o una copia de un video DivX protegido.

- El Home Theater debe estar conectado a un televisor mediante un cable HDMI.
- Cambie a la fuente correcta de HDMI en el televisor.

No se pueden descargar videos de tiendas de video en línea.

- El Home Theater debe estar conectado a un televisor mediante un cable HDMI.
- La tarjeta SD debe ser del tipo SDHC clase 6, estar formateada y tener memoria suficiente para descargar el video.
- Para poder ver el video debe abonar el precio correspondiente y el período de alquiler no debe haber caducado.
- Verifique que la conexión de la red sea buena. Use una conexión con cables (consulte 'Conexión con cables' en la página 17) o una conexión inalámbrica (consulte 'Conexión inalámbrica' en la página 18).
- Visite el sitio web de la tienda de video en línea para obtener más información.

Red

No se encuentra la red inalámbrica o hay interferencias.

- Verifique que las ondas de los hornos microondas, teléfonos DECT y otros dispositivos inalámbricos cercanos no provoquen interferencias en la red inalámbrica.
- Si la red inalámbrica no funciona correctamente, intente instalar una red con cables (consulte 'Instalación de una red con cables' en la página 17).

12 Código de idioma

| | | | | | |
|-----------------------------|------|-----------------------------|------|-----------------------|------|
| Abkhazian | 6566 | Inupiaq | 7375 | Pushto | 8083 |
| Afar | 6565 | Irish | 7165 | Russian | 8285 |
| Afrikaans | 6570 | Islenska | 7383 | Quechua | 8185 |
| Amharic | 6577 | Italiano | 7384 | Raeto-Romance | 8277 |
| Arabic | 6582 | Ivrit | 7269 | Romanian | 8279 |
| Armenian | 7289 | Japanese | 7465 | Rundi | 8278 |
| Assamese | 6583 | Javanese | 7486 | Samoan | 8377 |
| Avestan | 6569 | Kalaallisut | 7576 | Sango | 8371 |
| Aymara | 6589 | Kannada | 7578 | Sanskrit | 8365 |
| Azerbaijani | 6590 | Kashmiri | 7583 | Sardinian | 8367 |
| Bahasa Melayu | 7783 | Kazakh | 7575 | Serbian | 8382 |
| Bashkir | 6665 | Kernewek | 7587 | Shona | 8378 |
| Belarusian | 6669 | Khmer | 7577 | Shqip | 8381 |
| Bengali | 6678 | Kinyarwanda | 8287 | Sindhi | 8368 |
| Bihari | 6672 | Kirghiz | 7589 | Sinhalese | 8373 |
| Bislama | 6673 | Komi | 7586 | Slovak | 8373 |
| Bokmål, Norwegian | 7866 | Korean | 7579 | Slovenian | 8376 |
| Bosanski | 6683 | Kuanyama; Kwanyama | 7574 | Somali | 8379 |
| Brezhoneg | 6682 | Kurdish | 7585 | Sotho; Southern | 8384 |
| Bulgarian | 6671 | Lao | 7679 | South Ndebele | 7882 |
| Burmese | 7789 | Latina | 7665 | Sundanese | 8385 |
| Castellano, Español | 6983 | Latvian | 7686 | Suomi | 7073 |
| Catalán | 6765 | Letzeburgesch; | 7666 | Swahili | 8387 |
| Chamorro | 6772 | Limbúrgan; Limburger | 7673 | Swati | 8383 |
| Chechen | 6769 | Lingala | 7678 | Svenska | 8386 |
| Chewa; Chichewa; Nyanja | 7889 | Lithuanian | 7684 | Tagalog | 8476 |
| 中文 | 9072 | Luxembourgish; | 7666 | Tahitian | 8489 |
| Chuang; Zhuang | 9065 | Macedonian | 7775 | Tajik | 8471 |
| Church Slavíc; Slavonic | 6785 | Malagasy | 7771 | Tamil | 8465 |
| Chuvash | 6786 | Magyar | 7285 | Tatar | 8484 |
| Corsican | 6779 | Malayalam | 7776 | Telugu | 8469 |
| Česky | 6783 | Maltese | 7784 | Thai | 8472 |
| Dansk | 6865 | Manx | 7186 | Tibetan | 6679 |
| Deutsch | 6869 | Maori | 7773 | Tigrinya | 8473 |
| Dzongkha | 6890 | Marathi | 7782 | Tonga (Tonga Islands) | 8479 |
| English | 6978 | Marshallese | 7772 | Tsonga | 8483 |
| Esperanto | 6979 | Moldavian | 7779 | Tswana | 8478 |
| Estonian | 6984 | Mongolian | 7778 | Türkçe | 8482 |
| Euskara | 6985 | Nauru | 7865 | Türkmen | 8475 |
| Ελληνικά | 6976 | Navaho; Navajo | 7886 | Twí | 8487 |
| Faroese | 7079 | Ndebele, North | 7868 | Ughur | 8571 |
| Français | 7082 | Ndebele, South | 7882 | Ukrainian | 8575 |
| Frysk | 7089 | Ndonga | 7871 | Urdu | 8582 |
| Fijian | 7074 | Nederlands | 7876 | Uzbek | 8590 |
| Gaelic; Scottish Gaelic | 7168 | Nepali | 7869 | Vietnamese | 8673 |
| Galleghan | 7176 | Norsk | 7879 | Volapük | 8679 |
| Georgian | 7565 | Northern Sami | 8369 | Walloon | 8765 |
| Gikuyu; Kikuyu | 7573 | North Ndebele | 7868 | Welsh | 6789 |
| Guarani | 7178 | Norwegian Nynorsk; | 7878 | Wolof | 8779 |
| Gujarati | 7185 | Occitan; Provençal | 7967 | Xhosa | 8872 |
| Hausa | 7265 | Old Bulgarian; Old Slavonic | 6785 | Yiddish | 8973 |
| Herero | 7290 | Oriya | 7982 | Yoruba | 8979 |
| Hindi | 7273 | Oromo | 7977 | Zulu | 9085 |
| Hiri Motu | 7279 | Ossetian; Ossetic | 7983 | | |
| Hrvatski | 6779 | Pali | 8073 | | |
| Ido | 7379 | Panjabi | 8065 | | |
| Interlingua (International) | 7365 | Persian | 7065 | | |
| Interlingue | 7365 | Polski | 8076 | | |
| Inuktitut | 7385 | Português | 8084 | | |

13 Índice

3

3D

| | |
|---------------------|----|
| disco 3D en modo 2D | 22 |
| seguridad 3D | 8 |
| Video 3D | 21 |

A

activación

| | |
|---------------------------------|----|
| BD-Live | 24 |
| cambio de subtítulos automático | 39 |
| HDMI-CEC | 37 |
| modo de espera automático | 41 |
| modo de sonido predeterminado | 39 |
| protector de pantalla | 42 |

actualización de software

| | |
|--|----|
| desde la red | 42 |
| desde una unidad de almacenamiento USB | 43 |
| manual electrónico del usuario | 3 |
| verificación de versión actual | 42 |

agudos

ajustes

| | |
|---------------------------------|----|
| audio | 39 |
| audio HDMI | 39 |
| cambio de subtítulos automático | 39 |
| clasificación para padres | |
| clasificaciones | 41 |
| contraseña | 41 |
| clasificaciones | 41 |
| contraseña | 41 |
| energía | 41 |
| HDMI-CEC | 37 |
| idioma del disco | 40 |
| idioma del menú | 40 |
| idioma subtítulos | 40 |
| imagen | 38 |
| predeterminado | 42 |
| protector de pantalla | 42 |
| resolución | 39 |
| restablecimiento | 42 |
| Temporizador | 41 |
| video | 38 |
| Video 3D | 39 |
| video HDMI | 39 |

ajustes predeterminados

alquiler de videos

| | |
|---------------------------|----|
| formateo de la tarjeta SD | 36 |
| solución de problemas | 49 |
| tiendas de video en línea | 36 |

altavoces

| | |
|---------------|----|
| altavoces 5.1 | 11 |
|---------------|----|

| | |
|----------------------|----|
| conectar | 12 |
| configuración | 12 |
| configuración manual | 12 |
| especificaciones | 47 |
| inalámbrico | 12 |
| surround sound | 20 |
| ubicación | 11 |

altavoces inalámbricos

amplificador

Antena FM

apertura del compartimiento para discos

asignación de entrada de audio

audio

| | |
|--------------------------------|----|
| ajustes | 39 |
| asignación de entradas | 37 |
| audio HDMI | 39 |
| calidad | 16 |
| configuración de los altavoces | 12 |
| especificaciones | 46 |
| formatos | 44 |
| fuentes | 17 |
| idioma | 40 |
| modo nocturno | 40 |
| modos predeterminados | 20 |
| opciones | 26 |
| post-procesamiento | 39 |

avanzado

| | |
|---------------------------------|----|
| actualización de software | 42 |
| optimización de audio | 39 |
| restablecimiento de los ajustes | |
| predeterminados | 42 |
| seguridad de BD-Live | 24 |
| versión de software | 42 |

avisos legales

ayuda

| | |
|------------|---|
| actualizar | 3 |
| lectura | 2 |
| navegar | 2 |

B

BD-Live

| | |
|-------------------------------------|----|
| BD-Live (tarjeta SD) | 23 |
| BD-Live (USB) | 23 |
| deshabilitación | 24 |
| liberación de espacio en la memoria | 23 |
| solución de problemas | 49 |

Blu-ray

Bonus View

brillo

búsqueda

| | |
|-----------------|----|
| desde el iPhone | 31 |
| desde el iPod | 29 |
| disco | 21 |

| | |
|------------------------------|----|
| Online TV | 35 |
| tiendas de video en línea | 36 |
| unidad de almacenamiento USB | 24 |
| búsqueda de tiempo | 26 |

C

| | |
|---|----|
| cierre del compartimiento para discos | 8 |
| clasificaciones | 41 |
| código VOD para DivX | 25 |
| códigos de región | 44 |
| computadora | |
| DLNA | 31 |
| software de servidor multimedia | 31 |
| conectar | |
| a Internet | 17 |
| altavoces | 12 |
| altavoces inalámbricos | 12 |
| audio (cable analógico) | 16 |
| audio (cable coaxial digital) | 16 |
| audio (cable óptico digital) | 16 |
| audio desde el televisor y otros dispositivos | 16 |
| computadora | 31 |
| red doméstica | 17 |
| TV (compuesta) | 15 |
| TV (HDMI ARC) | 14 |
| TV (HDMI) | 15 |
| conectores | |
| conectores frontales | 13 |
| conectores traseros - centro | 13 |
| conectores traseros - derecha | 14 |
| conectores traseros - izquierda | 13 |
| conectores frontales | 13 |
| conexión del iPod o iPhone en la base | 29 |
| configuración de altavoces | |
| manual | 12 |
| configuración de los altavoces | |
| ajustes | 39 |
| modos predeterminados | 20 |
| configuración manual de los altavoces | 12 |
| conjunto de caracteres | 25 |
| contenido multimedia | |
| desde el disco | 20 |
| desde la PC | 31 |
| desde tiendas en línea | 36 |
| desde una unidad de almacenamiento USB | |
| contraseña | 41 |
| control | |
| control paterno | 41 |
| EasyLink (HDMI-CEC) | 10 |
| radio | 28 |
| reproducción de discos | 21 |
| unidad de almacenamiento USB | 24 |
| unidad principal | 8 |

| | |
|-------------------------------------|----|
| control de audio del sistema | 37 |
| control paterno | |
| clasificaciones | 41 |
| contraseña | 41 |
| control remoto | |
| baterías | 47 |
| descripción general | 9 |
| virtual | 29 |
| cuidados | |
| ambiental | 7 |
| producto | 7 |
| salud | 8 |

D

| | |
|-----------------------------------|----|
| descripción general | |
| ajustes | 38 |
| conectores | 13 |
| configuración de los altavoces | 12 |
| control remoto | 9 |
| exploración de la PC | 31 |
| HDMI-CEC | 37 |
| Online TV | 35 |
| tiendas de video en línea | 36 |
| unidad principal | 8 |
| deshabilitación | |
| BD-Live | 24 |
| HDMI-CEC | 37 |
| posprocesamiento de audio | 39 |
| discos | |
| audio | 26 |
| BD-Live | 23 |
| Bonus View | 22 |
| botones de control | 21 |
| búsqueda de tiempo | 26 |
| disco 3D en modo 2D | 22 |
| DivX | 25 |
| expulsión de discos | 8 |
| idioma de audio | 40 |
| idioma del menú | 40 |
| imagen | 27 |
| opciones | 26 |
| picture-in-picture | 22 |
| reproducir | 21 |
| sincronización de imagen y sonido | 22 |
| subtítulos | 40 |
| títulos | 26 |
| Video 2D | 22 |
| Video 3D | 21 |
| DivX | |
| código VOD | 25 |
| conjunto de caracteres | 25 |
| subtítulos | 25 |
| DLNA | 31 |

| | |
|--------------------------------------|----|
| E | |
| EasyLink (HDMI-CEC) | |
| asignación de entrada de audio | 38 |
| botones de control | 10 |
| control de audio del sistema | 37 |
| modo de espera con un solo botón | 37 |
| reproducción de un toque | 37 |
| en espera | 41 |
| energía | |
| brillo | 42 |
| modo de espera automático | 41 |
| protector de pantalla | 42 |
| Temporizador | 41 |
| especificaciones | 44 |
| especificaciones del producto | 44 |
| expulsión de discos | 8 |

| | |
|---------------------------|----|
| F | |
| formateo de la tarjeta SD | 36 |
| formato | 46 |
| formatos de audio | 44 |
| formatos de video | 46 |
| formatos multimedia | 44 |

| | |
|-------------------------|----|
| G | |
| graves | 20 |
| grilla de sintonización | 28 |

| | |
|-----------------|----|
| H | |
| HDMI | |
| audio | 39 |
| Deep Color | 39 |
| TV (HDMI ARC) | 14 |
| video | 39 |
| HDMI-CEC | 37 |

| | |
|---------------------------|----|
| I | |
| idioma | |
| 2do. idioma de audio | 22 |
| 2do. idioma de subtítulos | 22 |
| audio | 40 |
| código de idioma | 51 |
| menú del disco | 40 |
| menú en pantalla | 40 |
| subtítulos | 40 |
| idioma de audio | 40 |
| imagen | |
| ajustes | 38 |
| opciones | 26 |
| rotar | 26 |

| | |
|---|----|
| secuencias de diapositivas | 27 |
| solución de problemas | 48 |
| zoom | 26 |
| Internet | |
| actualización del software del Home Theater | 42 |
| BD-Live | 23 |
| conexión | 17 |
| tiendas de video en línea | 36 |
| iPod y iPhone | |
| base Philips | 13 |
| conexión del iPod o iPhone en la base | 29 |
| música | 29 |
| video y secuencia de diapositivas | 29 |

| | |
|---|----|
| M | |
| manual del usuario | |
| actualizar | 3 |
| descargas | 3 |
| lectura | 2 |
| navegar | 2 |
| marcas registradas | 4 |
| micrófono | 13 |
| modo de espera automático | 41 |
| modo de espera con un solo botón | 37 |
| modo nocturno | 40 |
| MP3 | |
| conector | 13 |
| reproducir | 28 |

| | |
|--|----|
| O | |
| Online TV | |
| acceso | 35 |
| eliminación del historial de exploración | 35 |
| tiendas de video en línea | 36 |
| uso de de Online TV | 35 |
| opciones | |
| audio | 26 |
| imagen | 26 |
| video | 26 |
| opciones de audio | 26 |
| opciones de energía | |
| brillo | 42 |
| modo de espera automático | 41 |
| protector de pantalla | 42 |
| Temporizador | 41 |
| opciones de imagen | 26 |
| opciones de video | 26 |

| | | |
|--|----|--|
| P | | |
| panel de visualización | 8 | |
| PC | | |
| DLNA | 31 | |
| software de servidor multimedia | 31 | |
| Philips Easylink | 37 | |
| picture-in-picture | | |
| 2do. idioma de audio | 22 | |
| 2do. idioma de subtítulos | 22 | |
| preferencias | | |
| audio | 39 | |
| cambio de contraseña | 41 | |
| cambio de subtítulos automático | 39 | |
| control paterno | 41 | |
| idioma del menú | 40 | |
| menú del disco | 40 | |
| modo de espera automático | 41 | |
| panel de visualización | 42 | |
| protector de pantalla | 42 | |
| subtítulos | 40 | |
| Temporizador | 41 | |
| Preguntas frecuentes | 4 | |
| protector de pantalla | 42 | |
| R | | |
| radio | | |
| Antena FM | 13 | |
| botones de control | 28 | |
| escuchar la radio | 28 | |
| especificaciones | 46 | |
| grilla de sintonización | 28 | |
| sintonizar emisoras | 28 | |
| reciclaje | 7 | |
| red | | |
| actualización del software del Home Theater | 42 | |
| ajustes | 17 | |
| asignación de nombres de dispositivos | 19 | |
| conexión con cables | 17 | |
| conexión inalámbrica | 18 | |
| red doméstica | 17 | |
| solución de problemas | 50 | |
| Wi-Fi | 18 | |
| red con cables | | |
| ajustes | 18 | |
| conexión con cables | 17 | |
| red inalámbrica | | |
| ajustes | 19 | |
| conexión inalámbrica | 18 | |
| dongle Wi-Fi | 18 | |
| Wi-Fi | 18 | |
| red informática | 17 | |
| repetición | 26 | |
| reproducción de un toque | 37 | |
| reproducir | | |
| desde la PC | 34 | |
| discos | 21 | |
| DivX | 25 | |
| iPod y iPhone | 29 | |
| MP3 | 28 | |
| radio | 46 | |
| secuencias de diapositivas | 27 | |
| solución de problemas | 49 | |
| USB | 24 | |
| videos en línea | 36 | |
| Reproductor Microsoft Windows Media Player 11 | 32 | |
| Reproductor Microsoft Windows Media Player 12 | 33 | |
| RMVB o RM | | |
| conjunto de caracteres | 25 | |
| subtítulos | 25 | |
| S | | |
| secuencias de diapositivas | | |
| animación | 27 | |
| duración | 27 | |
| imagen | 27 | |
| musical | 27 | |
| seguridad | | |
| eliminación | 7 | |
| uso del producto | 6 | |
| visualización en 3D | 8 | |
| sincronización de imagen y sonido | 22 | |
| software | | |
| actualizar | 42 | |
| manual electrónico del usuario | 3 | |
| verificación de versión actual | 42 | |
| software de código abierto | 4 | |
| software de servidor multimedia | 31 | |
| solución de problemas | | |
| conexión | 48 | |
| imagen | 48 | |
| número de serie | 4 | |
| red | 50 | |
| reproducir | 49 | |
| sonido | 48 | |
| unidad principal | 48 | |
| sonido | | |
| agudos | 20 | |
| ecualizador | 20 | |
| graves | 20 | |
| modo de sonido predeterminado | 20 | |
| sincronización de imagen y sonido | 22 | |
| solución de problemas | 48 | |
| surround sound | 20 | |

| | |
|------------------------|----|
| subtítulos | |
| conjunto de caracteres | 25 |
| idioma | 40 |
| ubicar | 39 |
| subwoofer | |
| especificaciones | 46 |

| | |
|--|----|
| T | |
| tarjeta SD | 36 |
| teléfono inteligente | |
| exploración de disco o USB desde el teléfono inteligente | 31 |
| teléfono inteligente como control remoto | 30 |
| Temporizador | 41 |
| tienas de video en línea | |
| alquiler y reproducción de videos | 36 |
| formateo de la tarjeta SD | 36 |
| solución de problemas | 49 |
| títulos | 26 |
| tutoriales | 4 |
| Twonky Media de Macintosh | 34 |

| | |
|---|----|
| U | |
| ubicar | |
| conectores | 13 |
| subtítulos | 39 |
| ubicación | 11 |
| unidad de almacenamiento USB | |
| actualización del software del Home Theater | 43 |
| botones de control | 24 |
| especificaciones | 46 |
| opciones | 26 |
| reproducir | 24 |
| unidad principal | |
| descripción general | 8 |
| especificaciones | 46 |
| solución de problemas | 48 |

| | |
|-----------------------------------|----|
| V | |
| video | |
| ajustes de imagen | 38 |
| código VOD para DivX | 25 |
| HDMI Deep Color | 39 |
| resolución de imagen | 39 |
| sincronización de imagen y sonido | 22 |
| video y secuencia de diapositivas | 29 |
| videos en línea | 36 |
| visualización 3D | 22 |
| Video 2D | 22 |
| video on demand (VOD) | |
| formateo de la tarjeta SD | 36 |
| tiendas de video en línea | 36 |

Validez de la garantía

Todos los productos de la línea de audio y video Philips, se registrarán por un año de garantía internacional (365 días), salvo para Chile donde los productos de las líneas CD Portable y RCR CD, los cuales se rigen por 6 meses de garantía (182 días)

Condiciones de la garantía

Esta garantía perderá su validez si:

- El defecto es causado por uso incorrecto o en desacuerdo con el manual de instrucciones
- El aparato sea modificado, violado por una persona no autorizada por Philips
- El producto esté funcionando con un suministro de energía (red eléctrica, batería, etc.) de características diferentes a las recomendadas en el manual de instrucciones
- El número de serie que identifica el producto se encuentre de forma adulterada.

Están excluidos de garantía,

- Los defectos que se generen debido al incumplimiento del manual de instrucciones del producto
- Los casos fortuitos o de la fuerza mayor, como aquellos causados por agentes de la naturaleza y accidentes, descargas eléctricas, señales de transmisión débiles.
- Los defectos que se generen debido al uso de los productos en servicios no doméstico/residencial regulares o en desacuerdo con el uso recomendado
- Daños ocasionados por fluctuaciones de voltajes, voltaje fuera de norma o por causas fuera de Philips, como cortocircuitos en los bafles o parlantes.
- En las ciudades en donde no existe el taller autorizado del servicio de Philips, los costos del transporte del aparato y/o el técnico autorizado, corren por cuenta del cliente.
- La garantía no será válida si el producto necesita modificaciones o adaptaciones para que funcione en otro país que no es aquél para el cual fue mercadeado.

El único documento válido para hacer efectiva la garantía de los productos, es la Factura o Boleta de compra del consumidor final.

Aquellos productos que hayan sido adquiridos en otros países y que no estén en el rango normal del país donde se efectuará la reparación, dicha prestación de servicio tomará mas tiempo de lo normal ya que es necesario pedir las partes/piezas al centro de producción correspondiente.

Centros de información

Líneas de atención al consumidor

Bolivia: 800 100 664
<http://www.philips.com/>

Chile: 600 7445477
www.philips.cl

Colombia: 01 800 700 7445
www.philips.com.co

Costa Rica: 0800 507 7445
www.centralamerica.philips.com

Ecuador: 1-800-10-1045
www.centralamerica.philips.com

El Salvador: 800 6024
www.centralamerica.philips.com

Guatemala: 1 800 299 0007
www.centralamerica.philips.com

Honduras
www.centralamerica.philips.com

México: 01 800 504 6200
www.philips.com.mx

Nicaragua
www.centralamerica.philips.com

Panamá: 800 8300
www.centralamerica.philips.com

Perú: 0800-00100
www.philips.com.pe

República Dominicana: 1 800 751 2673
www.centralamerica.philips.com

Venezuela: 0800 100 4888
www.philips.com.ve

LISTA DE SERVIÇO AUTORIZADO - BRASIL

| | | | | | |
|------------------------|-------------|---------------------------|-------------|--------------------------|-------------|
| ACRE | | | | | |
| CRUZEIRO DO SUL | 68-33227216 | ITUMBIAIRA | 64-34310837 | SAO JOAO DEL REI | 32-33718306 |
| RIO BRANCO | 68-32217642 | LUIZIANIA | 61-36228519 | SAO SEBASTIAO DO PARAISO | 35-35313094 |
| | | MINIROS | 64-36618259 | SETE LAGOAS | 31-37718570 |
| ALAGOAS | | PIRES DO RIO | 64-34611133 | TEOFILO OTONI | 33-35225831 |
| ARAPIRACA | 82-35222367 | RIALMA | 62-33971320 | TIMOTEO | 31-38482728 |
| MACEIO | 82-32417237 | RIO VERDE | 64-36132034 | TRES CORACOES | 35-32324143 |
| PALMEIRA DOS INDIOS | 82-34213452 | TRINDADE | 62-35051505 | UBA | 32-35323626 |
| UNIAO DOS PALMARES | 82-32811305 | URUACU | 62-33571285 | UBERABA | 34-33332520 |
| | | | | UBERLANDIA | 34-32123636 |
| AMAPA | | MARANHAO | | VARGINHA | 35-32228414 |
| MACAPA | 96-32175934 | ACAILANDIA | 99-35381889 | VARZEA DA PALMA | 38-37311548 |
| | | BACABAL | 99-36212794 | VICOSA | 31-38918000 |
| AMAZONAS | | CAXIAS | 99-35212377 | | |
| MANAUS | 92-36633366 | CODO | 99-36612942 | PARA | |
| MANAUS | 92-32324252 | SANTA INES | 98-36537553 | ALTAMIRA | 91-35154349 |
| | | IMPERATRIZ | 99-35232906 | ANANINDEUA | 91-32354831 |
| BAHIA | | PEDREIRAS | 99-36423142 | BELEM | 91-32421090 |
| ALAGOINHAS | 75-34211128 | PRESIDENTE DUTRA | 99-36631815 | BELEM | 91-32542424 |
| BARREIRAS | 77-36117592 | SAO JOSE DE RIBAMAR | 98-32241581 | CAPANEMA | 91-34621100 |
| CAETITE | 77-34541183 | SAO LUIS | 98-32323236 | CASTANHAL | 91-37215052 |
| CAMAÇARI | 71-36218288 | | | MARABA | 94-33224207 |
| CRUZ DAS ALMAS | 75-36212839 | MATO GROSSO | | PARAGOMINAS | 91-30110778 |
| EUNAPOLIS | 73-32815181 | BARRA DO GARCAS | 66-34011394 | PARAUPEBAS | 94-33561756 |
| FEIRA DE SANTANA | 75-32232882 | CUIABA | 65-33176464 | SANTAREM | 93-35235322 |
| GUANAMBI | 77-34512791 | LUCAS DO RIO VERDE | 65-35491333 | TUCURUI | 55-33523215 |
| ILHEUS | 73-32315995 | PONTES E LACERDA | 65-32662326 | | |
| IRECE | 74-36410202 | RONDONOPOLIS | 66-34233888 | PARAIBA | |
| ITABUNA | 73-36137777 | TANGARA DA SERRA | 65-33261431 | CAMPINA GRANDE | 83-33212128 |
| JACOBINA | 74-36211323 | VARZEA GRANDE | 65-36826502 | GUARABIRA | 83-32711159 |
| JEQUIE | 73-35254411 | | | JOAO PESSOA | 83-32469689 |
| JUAZEIRO | 74-36116456 | MATO GROSSO DO SUL | | NOVA FLORESTA | 83-33741014 |
| LAURO DE FREITAS | 71-33784021 | AMAMBAI | 67-34811543 | SAPE | 83-32832479 |
| MURITIBA | 75-34241908 | CAMPO GRANDE | 67-33831540 | | |
| PAULO AFONSO | 75-32811349 | CAMPO GRANDE | 67-33213898 | PARANA | |
| RIBEIRA DO POMBAL | 73-32761853 | DOURADOS | 67-34217117 | ARAPONGAS | 43-32521606 |
| SALVADOR | 71-32473659 | NOVA ANDRADINA | 67-34413851 | ASSIS CHATEAUBRIAND | 44-35285181 |
| SALVADOR | 71-33356233 | | | BANDEIRANTES | 43-35421711 |
| SENHOR DO BONFIM | 74-35413143 | MINAS GERAIS | | CAMPO MOURAO | 44-30164500 |
| SERRINHA | 75-32611794 | ANDRADAS | 35-37312970 | CASCAVEL | 45-32254005 |
| SANTO ANTONIO DE JESUS | 75-36314470 | ARAGUARI | 34-32416026 | CIANORTE | 44-36292842 |
| TEIXEIRA DE FREITAS | 73-30111600 | ARAXA | 34-36611132 | CURITIBA | 41-33334764 |
| | | ARAXA | 34-36691869 | CURITIBA | 41-32648791 |
| | | ARCOS | 37-33513455 | FOZ DO IGUAÇU | 45-35234115 |
| | | BAMBUI | 37-34311473 | FRANCISCO BELTRAO | 46-35241501 |
| | | BELO HORIZONTE | 31-32254066 | IBIPORA | 43-32581863 |
| | | BETIM | 31-35322088 | IRATI | 42-34221337 |
| | | BOM DESPACHO | 37-35222511 | LAPA | 41-36222410 |
| | | CARANGOLA | 32-37412017 | LONDRINA | 43-33210077 |
| | | CARATINGA | 33-33213433 | MANDAGUARI | 44-32331335 |
| | | CASSIA | 35-35412293 | MARECHAL CANDIDO RONDON | 45-32542605 |
| | | CATAGUASES | 32-34227986 | MARINGA | 44-32264620 |
| | | CONGONHAS | 31-37311638 | MEDIANEIRA | 45-32642580 |
| | | CONTAGEM | 31-33912994 | PARANAVAI | 44-34234711 |
| | | CORONEL FABRICIANO | 31-38411804 | PATO BRANCO | 46-32242786 |
| | | CURVELO | 38-37213009 | PONTA GROSSA | 42-30285061 |
| | | DIVINOPOLIS | 37-32212353 | RIO NEGRO | 47-36450251 |
| | | FORMIGA | 37-33214177 | ROLANDIA | 43-32561947 |
| | | GOVERNADOR VALADARES | 33-32716650 | SANTO ANTONIO PLATINA | 43-35341809 |
| | | GUAXUPE | 35-35514124 | SAO MIGUEL DO IGUAÇU | 45-35651429 |
| | | IPATINGA | 31-38222332 | TOLEDO | 45-32522471 |
| | | ITABIRA | 31-38316218 | UMUARAMA | 44-30561485 |
| | | ITAUBA | 35-36211315 | | |
| | | ITAPERCERICA | 37-33411326 | PERNAMBUCO | |
| | | ITAUNA | 37-32412468 | CABO SANTO AGOSTINHO | 81-35211823 |
| | | JOAO MONLEVADE | 31-38512909 | CAMARAGIBE | 81-34581246 |
| | | JOAO PINHEIRO | 38-35611327 | CARUARU | 81-37220235 |
| | | JUIZ DE FORA | 32-32151514 | GARANHUNS | 87-37610085 |
| | | LAGOA DA PRATA | 37-32613493 | PAULISTA | 81-34331142 |
| | | LAVRAS | 35-38210550 | RECIFE | 81-32313399 |
| | | MANHUAÇU | 33-33314735 | RECIFE | 81-34656042 |
| | | MONTI CARMELO | 34-38422002 | RECIFE | 81-32286123 |
| | | MONTI SANTO DE MINAS | 35-35911888 | SERRA TALHADA | 87-38311401 |
| | | MONTES CLAROS | 38-32218925 | | |
| | | MURIAE | 32-37224334 | PIAUI | |
| | | NANUQUE | 33-36212165 | PARNAIBA | 86-33222877 |
| | | NOVA LIMA | 31-35412026 | TERESINA | 86-32230825 |
| | | OLIVEIRA | 37-33314444 | TERESINA | 86-32214618 |
| | | PARACATU | 38-36711250 | | |
| | | PASSOS | 35-35214342 | RIO DE JANEIRO | |
| | | PATOS DE MINAS | 34-38222588 | BARRA DO PIRAI | 24-24437745 |
| | | PATROCINIO | 34-38311531 | BELFORD ROXO | 21-27795797 |
| | | PIUMHI | 37-33714632 | BOM JESUS DO ITABAPOANA | 22-38312216 |
| | | POCOS DE CALDAS | 35-37224448 | CAPO FRIO | 22-26451819 |
| | | PONTE NOVA | 31-38172486 | CAMPOS DOS GOYTACAZES | 22-27221499 |
| | | POUSO ALEGRE | 35-34212120 | CORDEIRO | 22-25512099 |

LISTA DE SERVIÇO AUTORIZADO - BRASIL

| | | | | | |
|----------------------------|--------------|---------------------|--------------|-----------------------|-------------|
| DUQUE DE CAXIAS | 21-27711508 | CONCORDIA | 49-34423704 | SAO CAETANO DO SUL | 11-42275339 |
| ITAGUAI | 21-26886491 | CRICIUMA | 48-21015555 | SAO CARLOS | 16-33614913 |
| ITAOCARA | 22-38612740 | CURITIBANOS | 49-32410851 | SAO JOAO DA BOA VISTA | 19-36232990 |
| ITAPERUNA | 22-38236825 | FLORIANOPOLIS | 48-32049700 | SAO JOSE DO RIO PARDO | 19-36085760 |
| MACAE | 22-27591358 | GAROPABA | 48-325444104 | SAO JOSE DO RIO PRETO | 17-32325680 |
| MAGE | 21-26333342 | INDIAIAL | 47-33333275 | SAO JOSE DOS CAMPOS | 12-39239508 |
| NITEROI | 21-2622-0157 | ITAJAI | 47-33444777 | SAO PAULO | 11-29791184 |
| NOVA FRIBURGO | 22-25227692 | JARAGUA DO SUL | 47-33722050 | SAO PAULO | 11-38659897 |
| PETROPOLIS | 24-22454897 | JOACABA | 49-35220418 | SAO PAULO | 11-22722245 |
| RESENDE | 24-33550101 | JOINVILLE | 47-34331146 | SAO PAULO | 11-26940101 |
| RIO DE JANEIRO | 21-24264702 | LAGES | 49-32244410 | SAO PAULO | 11-32077111 |
| RIO DE JANEIRO | 21-25892030 | LAGUNA | 48-36443153 | SAO PAULO | 11-39757996 |
| RIO DE JANEIRO | 21-25096851 | MARAVILHA | 49-36640052 | SAO PAULO | 11-22976464 |
| RIO DE JANEIRO | 21-24315759 | PINHALZINHO | 49-33661014 | SAO PAULO | 11-56679695 |
| RIO DE JANEIRO | 21-25714999 | PORTO UNIAO | 42-35232839 | SAO PAULO | 11-38751333 |
| RIO DE JANEIRO | 21-3381-0711 | RIO DO SUL | 47-35211920 | SAO PAULO | 11-38457575 |
| SAO GONCALO | 21-27013214 | RIO NEGRINHO | 47-36440979 | SAO PAULO | 11-22966122 |
| TERESOPOLIS | 21-27439467 | SAO MIGUEL DO OESTE | 49-36220026 | SAO PAULO | 11-20713907 |
| TRES RIOS | 24-22521388 | TUBARAO | 48-36261651 | SAO PAULO | 11-25770899 |
| VOLTA REDONDA | 24-33481601 | VIDEIRA | 49-35660376 | SAO PAULO | 11-32222311 |
| | | XANXERE | 49-34333026 | SAO ROQUE | 11-47125635 |
| RIO GRANDE DO NORTE | | SÃO PAULO | | SAO VICENTE | 13-34646559 |
| CAICO | 84-34171844 | AGUAS DE LINDOIA | 19-38241524 | SOROCABA | 15-32241170 |
| NATAL | 84-32231249 | AMERICANA | 19-34062914 | SUZANO | 11-47598671 |
| NATAL | 84-32132345 | AMPARO | 19-38072674 | TABOAO DA SERRA | 11-47871480 |
| PAU DOS FERROS | 84-33512334 | ARACATUBA | 18-36218775 | TAQUARITINGA | 16-32524039 |
| | | ARARAQUARA | 16-33368710 | TAUBATE | 12-36219080 |
| RIO GRANDE DO SUL | | ASSIS | 18-33242649 | TIETE | 15-32822452 |
| BAGE | 53-32411295 | ATIBAIA | 11-44118145 | TUPA | 14-34962596 |
| BENTO GONCALVES | 54-34526825 | AVARE | 14-37322142 | VALINHOS | 11-38716629 |
| CAMAQUA | 51-36711686 | BARRETOS | 17-33222742 | VOTUPORANGA | 17-34214940 |
| CANELA | 54-32821551 | BAURUI | 14-31049551 | SERGIPE | |
| CARAZINHO | 54-33302292 | BIRIGUI | 18-36424011 | ARACAJU | 79-32176080 |
| CAXIAS DO SUL | 54-30211808 | BOTUCATU | 14-38821081 | ITABAIANA | 79-34313023 |
| DOIS IRMAOS | 51-35641286 | CAMPINAS | 19-37372500 | LAGARTO | 79-36312656 |
| ERECHIM | 54-33211933 | CAMPOS DO JORDAO | 12-36622142 | TOCANTINS | |
| ESTANCIA VELHA | 51-35612142 | CATANDUVA | 17-35232524 | ARAGUAINA | 63-34111818 |
| FARROUPILHA | 54-32683603 | CERQUILHO | 15-32842121 | GUARAI | 63-34641590 |
| FLORES DA CUNHA | 54-32922625 | CRUZEIRO | 12-31433859 | GURUPI | 63-33511038 |
| FREDERICO WESTPHALEN | 55-37441850 | DIADEMA | 11-40430669 | PALMAS | 63-32175628 |
| GRAVATAI | 51-30422830 | DRACENA | 18-38212479 | | |
| IJUI | 55-33327766 | FERNANDOPOLIS | 17-34423752 | | |
| LAJEDADO | 51-37145155 | FRANCA | 16-37223898 | | |
| MARAU | 54-33424571 | FRANCO DA ROCHA | 11-44492608 | | |
| MONTENEGRO | 51-36324187 | GUARATINGUETA | 12-31335030 | | |
| NOVA PRATA | 54-32421328 | GUARUJA | 13-33582942 | | |
| NOVO HAMBURGO | 51-35823191 | GUARULHOS | 11-24431153 | | |
| OSORIO | 51-36632524 | IBITINGA | 16-33417665 | | |
| PASSO FUNDO | 54-33111104 | INDAIATUBA | 19-38753831 | | |
| PELOTAS | 53-32223633 | ITAPETININGA | 15-32710936 | | |
| PORTO ALEGRE | 51-32226941 | ITAPIRA | 19-38633802 | | |
| PORTO ALEGRE | 51-33256653 | ITAPOLIS | 16-32622524 | | |
| PORTO ALEGRE | 51-32268834 | ITAQUAQUECETUBA | 11-46404162 | | |
| RIO GRANDE | 53-32323211 | ITARARE | 15-35322743 | | |
| SANTA CRUZ DO SUL | 51-37153048 | ITU | 11-40230188 | | |
| SANTA MARIA | 55-30282235 | ITUVERAVA | 16-37293365 | | |
| SANTA ROSA | 55-35113449 | JALES | 17-36324479 | | |
| SAO JOSE DO OURO | 54-33521216 | JAU | 14-36222117 | | |
| SOBRADINHO | 51-37421409 | JUNDIAI | 11-45662182 | | |
| TAPERA | 54-33851160 | LEME | 19-35713528 | | |
| TAQUARI | 51-36534390 | LIMEIRA | 19-34413179 | | |
| TORRES | 51-36641940 | LINS | 14-35227283 | | |
| TRES DE MAIO | 55-35358727 | MARILIA | 14-34547437 | | |
| URUGUAIANA | 55-34118069 | MATAO | 16-33821046 | | |
| VACARIA | 54-32311396 | MAJUA | 11-45145233 | | |
| VENANCIO AIRES | 51-37411443 | MOGI DAS CRUZES | 11-47941814 | | |
| VERA CRUZ | 51-37181350 | MOGI GUAÇU | 19-38181171 | | |
| | | MOJI MIRIM | 19-38624401 | | |
| RONDÔNIA | | OLIMPIA | 17-32805378 | | |
| BURITIS | 69-32383830 | OSASCO | 11-36837343 | | |
| CACAO | 69-34431415 | OURINHOS | 14-33225457 | | |
| GUAJARA MIRIM | 69-35414430 | PIRACICABA | 19-34304054 | | |
| PORTO VELHO | 69-32273377 | PIRASSUNUNGA | 19-35614091 | | |
| | | PORTO FERREIRA | 19-35851891 | | |
| RORAIMA | | PRESIDENTE PRUDENTE | 18-32225168 | | |
| BOA VISTA | 95-32249605 | PROMISSAO | 14-35411696 | | |
| | | REGISTRO | 13-38212324 | | |
| SANTA CATARINA | | RIBEIRAO PRETO | 16-36368156 | | |
| ARARANGUA | 48-35220304 | RIBEIRAO PRETO | 16-39049908 | | |
| BALNEARIO CAMBORIU | 47-33630706 | RIO CLARO | 19-35348543 | | |
| BLUMENAU | 47-33233907 | SALTO | 11-40296563 | | |
| BRUSQUE | 47-33557518 | SANTO ANDRE | 11-49905288 | | |
| CANOINHAS | 47-36223615 | SANTOS | 13-32272947 | | |
| CAPINZAL | 49-35552266 | SAO BERNARDO CAMPO | 11-41257000 | | |
| CHAPECO | 49-33221144 | | | | |

CERTIFICADO DE GARANTIA NO BRASIL

Este aparelho é garantido pela Philips do Brasil Ltda., por um período superior ao estabelecido por lei. Porém, para que a garantia tenha validade, é imprescindível que, além deste certificado, seja apresentada a nota fiscal de compra do produto.

A Philips do Brasil Ltda. assegura ao proprietário consumidor deste aparelho as seguintes garantias, a partir da data de entrega do produto, conforme expresso na nota fiscal de compra, que passa a fazer parte deste certificado:

Garantia para rádios e reprodutores de CD portáteis (sem caixa acústica destacável): 180 dias

Garantia para os demais produtos da marca Philips: 365 dias.

Esta garantia perderá sua validade se:

- O defeito apresentado for ocasionado pelo uso indevido ou em desacordo com o seu manual de instruções.
- O produto for alterado, violado ou consertado por pessoa não autorizada pela Philips.
- O produto for ligado a fonte de energia (rede elétrica, pilhas, bateria, etc.) de características diferentes das recomendadas no manual de instruções e/ou no produto.
- O número de série que identifica o produto estiver de alguma forma adulterado ou rasurado.

Estão excluídos desta garantia defeitos decorrentes do descumprimento do manual de instruções do produto, de casos fortuitos ou de força maior; bem como aqueles causados por agentes da natureza e acidentes. Excluem-se igualmente desta garantia defeitos decorrentes do uso dos produtos em serviços não doméstico/residencial regular ou em desacordo com o uso recomendado.

ESTÃO EXCLUÍDAS DA GARANTIA ADICIONAL AS PILHAS OU BATERIAS FORNECIDAS JUNTO COM O CONTROLE REMOTO.

Nos municípios onde não exista assistência técnica autorizada Philips, as despesas de transporte do aparelho e/ou técnico autorizado correm por conta do consumidor requerente do serviço.

A garantia não será válida se o produto necessitar de modificações ou adaptações para habilitá-lo a operar em qualquer outro país que não aquele para o qual foi designado, fabricado, aprovado e/ou autorizado, ou ter sofrido qualquer dano decorrente deste tipo de modificação.

Philips do Brasil Ltda.

No Brasil, para informações adicionais sobre o produto, entre em contato com o CIC - Centro de Informações ao Consumidor através dos telefones (11) 2121-0203 (Grande São Paulo) e 0800-701-0203 (demais regiões e estados).

Horário de atendimento: de segunda a sexta-feira, das 8h às 20h e sábados das 8h às 13h.

Visite também nossa página de suporte ao consumidor no website www.philips.com.br/suporte, onde também está disponível a lista completa e atualizada das assistências técnicas autorizadas Philips.

***Para atendimento fora do Brasil, contate a Philips local ou a: Philips Consumer Service
Beukenlaan 2 - 5651 CD Eindhoven The Netherlands***

Certificado de Garantía en Argentina

Artefacto:

**Fabricante/Importador: Philips Argentina S.A.
y/o Fábrica Austral de Productos Eléctricos S.A.**

Dirección: Vedia 3892 - Buenos Aires

Fecha de Venta:

Modelo:

| |
|--|
| |
|--|

Nro. de serie

Firma y sello de la casa vendedora.

PHILIPS ARGENTINA S.A. en adelante denominada “la empresa”, garantiza al comprador de este artefacto por el término de (1) año a partir de la fecha de adquisición, el normal funcionamiento contra cualquier defecto de fabricación y/o vicio de material, y se compromete a reparar el mismo —sin cargo alguno para el adquirente— cuando el mismo fallare en situaciones normales de uso y bajo las condiciones que a continuación se detallan:

1. Este certificado de garantía es válido únicamente en la Republica Argentina. El certificado debe ser completado por la casa vendedora y ser presentado por el usuario conjuntamente con la factura original de compra.
2. Serán causas de anulación de esta garantía en los casos que corresponda:
 - 2.1. Uso impropio o distinto del uso doméstico.
 - 2.2. Exceso o caídas de tensión eléctrica que impliquen uso en condiciones anormales.
 - 2.3. Instalación y/o uso en condiciones distintas a las marcadas en el “Manual de instalación y uso” que se adjunta a esta garantía.
 - 2.4. Cualquier intervención al artefacto por terceros no autorizados por la empresa.
3. La garantía carecerá de validez si se observare lo siguiente:
 - 3.1. Enmiendas o raspaduras en los datos del certificado de garantía o factura.
 - 3.2. Falta de factura original de compra que detalle tipo de artefacto, modelo, número de serie y fecha que coincida con los del encabezamiento del presente certificado.
4. No están cubiertos por esta garantía los siguientes casos:
 - 4.1. Los daños ocasionados al exterior del gabinete.
 - 4.2. Las roturas, golpes, caídas o rayaduras causadas por traslados.
 - 4.3. Los daños o fallas ocasionados por deficiencias, sobretensiones, descargas o interrupciones del circuito de alimentación eléctrica o rayos, deficiencias en la instalación eléctrica del domicilio del usuario o conexión del artefacto a redes que no sean las especificadas en el Manual de Uso del mismo.
 - 4.4. Las fallas, daños, roturas o desgastes producidos por el maltrato o uso indebido del artefacto y/o causadas por inundaciones, incendios, terremotos, tormentas eléctricas, golpes o accidentes de cualquier naturaleza.
 - 4.5. Las fallas o daños ocasionados en desperfectos en la línea telefónica.
 - 4.6. Las fallas producidas por una mala recepción ocasionada en el uso de una antena deficiente o en señales de transmisión débiles.
5. Las condiciones de instalación y uso del artefacto se encuentran detalladas en el Manual de Uso del mismo.
6. La empresa no asume responsabilidad alguna por los daños personales o a la propiedad al usuario o a terceros que pudieran causar la mala instalación o uso indebido del artefacto, incluyendo en este último caso a la falta de mantenimiento.
7. En caso de falla, el usuario deberá requerir la reparación a la empresa a través del Service Oficial y/o Talleres Autorizados más próximos a su domicilio y cuyo listado se acompaña al presente. La empresa a segura al usuario la reparación y/o reposición de piezas para su correcto funcionamiento en un plazo no mayor a 30 días contados a partir de la fecha de solicitud de reparación, salvo caso fortuito o fuerza mayor.

8. Toda intervención del servicio técnico realizada a pedido del usuario dentro del plazo de garantía, que no fuera originada por falla o defecto alguno cubierto por este certificado, deberá ser abonado por el interesado de acuerdo a la tarifa vigente.
9. El presente certificado anula cualquier otra garantía implícita o explícita, por la cual y expresamente no autorizamos a ninguna otra persona, sociedad o asociación a asumir por nuestra cuenta ninguna responsabilidad con respecto a nuestros productos.
10. En caso de que durante el período de vigencia de esta garantía el artefacto deba ser trasladado a las Delegaciones Oficiales y/o Talleres Autorizados de Service para su reparación, el transporte será realizado por la empresa y serán a su cargo los gastos de flete y seguros y cualquier otro que deba realizarse para su ejecución.



PHILIPS

Red de Talleres Autorizados en Argentina

CAPITAL FEDERAL

ATTENDANCE S.A.

- Av. Monroe 3351 (C1430BKA) Cap. Fed.
 - Tel.: 4545-5574/0704 ó 6775-1300
 - Ventas de Repuestos y Accesorios
 - Tel.: 4545-0854

DIG TRONIC

- Av. San Martín 1762 (C1416CRS) Cap. Fed.
 - Tel.: 4583-1501

ELECTARG S.R.L.

- Av. Córdoba 1357 (C1055AAD) Cap. Fed.
 - Ventas de Repuestos y Accesorios
 - Tel.: 4811-1050

Caballito Electarg J. M. Moreno 287 4903-6967/6854/8983

BUENOS AIRES

| | | | |
|---------------|--------------------------|------------------------|------------------------|
| Azul | Herlein Raúl Horacio | Av. 25 de Mayo 1227 | (02281) 428719 |
| Bahía Blanca | Neutron | Soler 535 | (0291) 4535329 |
| Bragado | Yacovino Juan J. | San Martín 2141 | (02342) 424147 |
| Campana | Electricidad Krautor | Lavalle 415 | (03489) 432919 |
| Chivilcoy | Fama | Coronel Suárez 110 | (02346) 424129 |
| Junín | Junín Service | Alsina 537 | (02362) 442754 |
| La Plata | Da Tos e Hijos | Calle 68 N° 1532 | (0221) 4516021 |
| La Plata | Service Técnico La Plata | Av. 51 N° 1051 esq. 16 | (0221) 4108155 |
| Mar de Ajó | Tauro Electrónica | Catamarca 14 | (02257) 421750 |
| Mar del Plata | Central Service | Olazábal 2249 | (0223) 4721639/4729367 |
| Mar del Plata | Service Integral | Diag. Pueyrredón 3229 | (0223) 4945633 |
| Necochea | Electrónica Camejo | Calle 63 N° 1745 | (02262) 426134 |
| Pehuajó | Calcagni Carlos Alberto | Zubiría 794 | (02396) 472665 |
| Pergamino | ACV Sistemas | Dr. Alem 758 | (02477) 421177 |
| Pergamino | El Service | Juan B. Justo 1931 | (02477) 418000 |

| | | | |
|-----------------|------------------------|--------------------|-----------------------|
| San Nicolás | Servitec | Bv. Alvarez 148 | (03461) 454729/429578 |
| San Pedro | Electrónica Menisale | Mitre 1695 | (03329) 425523 |
| Tandil | Lazzarini Oscar Rafael | Pellegrini 524 | (02293) 442167 |
| Trenque Lauquen | Labruno Electrónica | Av. San Martín 426 | (02392) 423248 |
| Tres Arroyos | Saini Fabián y Sergio | Av. Belgrano 562 | (02983) 427369 |
| Zárate | Electrónica Spinozzi | Ituzaingó 1030 | (03487) 427353 |

GRAN BUENOS AIRES

| | | | |
|-----------------------|------------------------|--------------------------------|-----------------------|
| Avellaneda | Casa Torres S.A. | Av. Mitre 2559 | 4255-5854 |
| Florencio Varela | Casa Torres S.A. | San Martín 2574 | 4255-5854 |
| Gregorio de Laferrere | Electrónica Alvarez | Honorio Luque 6084 | 4626-1322 |
| Lomas de Zamora | Attendance S.A. Lomas | Laprida 485 | 4292-8900 |
| Merlo | Argentónica S.H. | Pte. Cámpora 2175 | (0220) 483717/4829934 |
| Moreno | Argentónica S.H. | Bmé. Mitre 2977 loc.2 | (0237) 4639500 |
| Morón | Servotronic | Ntra. Sra. del Buen Viaje 1222 | 4627-5656 |
| Olivos | Appliance | Av. Libertador 2684 | 4794-7700 |
| Quilmes | Casa Torres S.A. | E. Ríos esq. Gran Canaria | 4255-5854 |
| Ramos Mejía | Electarg S.R.L. Suc. | Belgrano 224 | 4656-0619 |
| San Miguel | Servotronic San Miguel | Belgrano 999 | 4664-4131 |
| Villa Ballester | Servotronic | J. Hernández 3101 | 4767-2515/4768-5249 |

CATAMARCA

| | | | |
|-----------|--------------------------|----------------|----------------|
| Catamarca | Omicron Central de Serv. | San Martín 225 | (03833) 427235 |
|-----------|--------------------------|----------------|----------------|

CHACO

| | | | |
|-------------|---------------------|----------------|----------------|
| Resistencia | Freschi Jorge Oscar | Av. Avalos 320 | (03722) 426030 |
|-------------|---------------------|----------------|----------------|

CHUBUT

| | | | |
|--------------------|---------------------|------------|----------------|
| Comodoro Rivadavia | C.A.S. S.R.L. | Alem 145 | (0297) 4442629 |
| Trelew | Fagtron Electrónica | Brasil 253 | (02965) 427073 |

CORDOBA

| | | | |
|-----------------|-----------------------------|----------------------|------------------------|
| Córdoba Capital | Servelco S.R.L. | Pje. E. Marsilla 635 | (0351) 4724008/4732024 |
| Río Cuarto | Maurutto Victor G. | Bv. Almafuerde 487 | (0358) 4660204 |
| Río Cuarto | Capaldi Abel | Paunero 832 | (0358) 4623003 |
| Río Tercero | Service Omega | Homero Manzi 149 | (03571) 423330 |
| San Francisco | Acuña Walter Electrónica | M. Moreno 360 | (03564) 425367 |
| Villa María | Grasso Electrónica | Bv. Alvear 541 | (0353) 4521366 |
| Villa María | Vanguard Sist. Electrónicos | México 421 | (0353) 4532951 |



**Seja Responsável
Respeite os direitos autorais**

Especificações sujeitas a alteração sem aviso prévio.
Marcas comerciais são propriedade de Koninklijke Philips Electronics N.V. ou de seus respectivos proprietários.

www.philips.com

© 2011 Koninklijke Philips Electronics N.V.

All rights reserved.

Philips is a registered trademark of Koninklijke Philips Electronics N.V.