

DVD Video Player Owner's Manual

DVP 320



Read this manual first!

Congratulations on purchasing this Philips product. We've included everything you need to get started. If you have any problems, Philips Representatives can help you get the most from your new product by explaining:

- Hookups,
- First Time Setup, and
- Feature Operation.

Before you return this product to the store,

For fast help, call us first!

Tel: see back page of your manual

Thank you for making Philips a part of your home!



Let's make things better.



PHILIPS

Important Note

DK

Advarsel:

Laserrudstråling ved åbning når sikkerhedsafbrydere er ude af funktion. Undgå u tsættelse for stråling.

Bemærk:

Netafbryderen POWER er sekundært indkoblet og afbryder ikke strømmen fra nettet. Den indbyggede netdel er derfor tilsluttet til lysnettet så længe netstikket sidder i stikkontakten.

N

Observer:

Nettbryteren POWER er sekundært innkoplet. Den innebygdenetdelen er derfor ikke frakoplet nettet så lenge apparatet er tilsluttet nettkontakten.

S

Klass 1 laserapparat

Varning!

Om apparaten används på annat sätt än i denna bruksanvisning specificerats, kann användaren utsättas för laserstråling, som överskrider gränsen för laserklass 1.

Observera!

Strömbrytaren POWER är sekundärt kopplad och inte bryter strömmen från nätet. Den inbyggda nätdelen är därför ansluten till elnätet så länge stickproppen sitter i v äggtaget.

SF

Luokan 1 laserlaitte + Klass 1 laserapparat

Varoitus!

Laitteen käyttäminen muulla kuin tässä käyttöohjeessa mainitulla tavalla saattaa altistaa käyttäjän turvallisuusluokan 1 ylittävälle lasersäteille.

Huom.

Toiminnanvalitsin POWER on kytketty toisiopuolelle, eikä se kytke laitetta irti sähköverkosta. Sisäänrakennettu verkko-osa on kytkettynä sähköverkkoon aina silloin, kun pistoke on pistorasiassa.

CAUTION

VISIBLE AND INVISIBLE LASER RADIATION
WHEN OPEN.

AVOID EXPOSURE TO BEAM.

ADVARSEL

SYNLIG OG USYNLIG LASERSTRÅLING VED
ÅBNING UNDGÅ UDSÆTTELSE FOR
STRÅLING

VARNINGs

SYNLIG OCH OSYNLIG LASERSTRÅLNING
NÅR DENNA DEL ÄR ÖPPNAD BETRAKTA
EJ STRÅLEN

VARO!

AVATTAESSA OLET ALTTIINA NÄKYVÄLLE
JA NÄKYMÄTTÖMÄLLE LASER SÄTEILYLLE.
ÄLÄ KATSO SÄTEESEEN

VORSICHT

GEFAHR VON SICHTBARER UND
UNSICHTBARER LASERSTRAHLUNG BEI
GEÖFFNETEM GEHÄUSE.

ATTENTION

RAYONNEMENT LASER VISIBLE ET
INVISIBLE EN CAS D'OUVERTURE
EXPOSITION DANGEREUSE AU FAISCEAU

Poiché in genere i film in DVD vengono messi sul mercato in tempi diversi nelle varie aree geografiche del mondo, tutti i lettori DVD sono dotati di codici regionali e anche i dischi possono avere un codice regionale opzionale. Se si carica un disco con un codice regionale diverso da quello del lettore DVD, il codice apparirà sullo schermo. Il disco non potrà essere riprodotto e dovrà essere rimosso dal lettore.



Prodotto con licenza di Dolby Laboratories. "Dolby" e il simbolo doppia D sono marchi registrati di Dolby Laboratories.

CE The DVD VIDEO player is in conformity with the EMC directive and low-voltage directive.

ATTENZIONE
(AVVERTENZA COLLOCATA NEL PANNELLO POSTERIORE DELL'APPARECCHIO)

DISINSERIRE SEMPRE LA CORRENTE PRIMA DI COMPIERE O MODIFICARE QUALSIASI CONNESSIONE.

Ad uso dell'utente:

Leggere attentamente le informazioni riportate sul retro del lettore DVD VIDEO e scrivere nello spazio sottostante il numero di serie.
Conservare le informazioni per riferimenti futuri.

DVD VIDEO – Modello N.

N. di serie: _____

Sicurezza laser

L'apparecchio prevede l'impiego di un laser. A causa del rischio di lesioni agli occhi, la rimozione del coperchio e l'assistenza al dispositivo deve essere effettuata unicamente da personale qualificato.

L'IMPIEGO DI COMANDI, REGOLAZIONI, PROCEDURE O L'UTILIZZO DELL'UNITÀ IN MODO O PER SCOPI DIVERSI DA QUELLI SPECIFICATI NEL PRESENTE DOCUMENTO POSSONO PROVOCARE UN'ESPOSIZIONE PERICOLOSA ALLE RADIAZIONI.

LASER

Tipo	Laser semiconduttore GaAlAs
Lunghezza d'onda	650 nm (DVD) 780 nm (VCD/CD)
Potenza in uscita	7 mW (DVD) 10 mW (VCD/CD)
Divergenza raggio	60 gradi

ATTENZIONE

EMISSIONE DI RADIAZIONI LASER VISIBILI E INVISIBILI – AD APPARECCHIO APERTO
EVITARE L'ESPOSIZIONE AL RAGGIO LASER

Nota importante:

A causa delle numerose versioni dei nuovi sistemi di protezione antiduplicazione o di protezione avanzata per CD Audio disponibili su determinati dischi, Philips non può garantire la completa compatibilità di questo lettore DVD con tali nuovi tipi di dischi. In caso di difficoltà nella riproduzione di tali CD Audio, rivolgersi al rivenditore di CD.

**CLASS 1
LASER PRODUCT**

Introduzione

Informazioni ambientali.....	6
Contenuto del pacco	6
Informazioni sulla sicurezza	6
Simboli utilizzati in questo manuale	6

Riepilogo delle funzioni

Pannello frontale e posteriore	7
Telecomando.....	8

Preparazione

Prima di cominciare	9
Collegare direttamente a una Tv con cavi audio e video.....	9
Collegare a una TV con un connettore Scart.....	9
Collegare a una TV con cavo audio e componente cavo video.....	9
Collegare alla TV e a 2-canali stereo.....	10
Collegare alla TV e a un ricevitore.....	10
Inserimento delle batterie nel telecomando.....	11
Utilizzo del telecomando	11
Collegare all'alimentazione elettrica	11
Accensione.....	11
Funzione Smart Power On/Off.....	11

Funzionamento

Riproduzione di base	12
Funzioni principali	12
Controllo video durante la riproduzione	12
Controllo audio durante la riproduzione	12
Funzione Repeat	13
Repeat A-B	13
Rispingo ultimi 5 dischi	13
OSD (On-Screen Display).....	13
Zoom	13
Speciali funzioni DVD	14
Riproduzione di un titolo	14
Riproduzione di un capitolo	14
Angolazione di ripresa	14
Modifica della lingua audio	14
Sottotitoli	14
Speciali funzioni VCD e SVCD	14-15
Controllo riproduzione (PBC)	14
Funzione anteprima	15

Riproduzione di Picture CD e CD MP3

Funzioni principali.....	16
MP3 & JPEG Navigator.....	16
Modalità riproduzione.....	16

Speciali funzioni JPEG.....	17
Presentazione funzioni.....	17
Funzione anteprima.....	17
Zoom immagine	17
Riproduzione da angolature multiple	17
Modalità di passaggio.....	17
Speciali funzioni MP3.....	17
Presentazione funzioni.....	17
Controllo velocità di riproduzione.....	17
Riproduzione simultanea JPEG e MP3....	18

Menu Setup

Operazioni principali	19
Menu General Setup	19
Lingua OSD	19
Programma	20
Blocco Disco	20
Screen Saver.....	20
Menu Setup audio analogico.....	21
DOWNMIX.....	21
D.R.C	21
Suono 3D	21
Menu Setup audio digitale.....	21
Uscita digitale.....	22
Uscita LPCM.....	22
Menu Setup video.....	22
Tipo di TV	23
Conversione NTSC/PAL	23
Display TV	23
Smart Picture (Ottimizzazione immagine).....	24
Impostazione colori.....	24
Menu Setup preferenze	24-25
Lingua audio	25
Lingua sottotitoli	25
Lingua menu del disco	26
Password	26
Controllo genitori	27
Setup Default	27
MP3/JPEG Navigator	28

Specifiche tecniche

Specifiche tecniche	29
---------------------------	----

Manutenzione

Manutenzione.....	29
-------------------	----

Risoluzione dei problemi

Risoluzione dei problemi	30
--------------------------------	----

Grazie per avere acquistato un lettore DVD Philips. Il presente manuale di istruzioni illustra le funzioni principali del lettore DVD.

Informazioni ambientali

Il lettore viene fornito con il solo imballaggio strettamente indispensabile. Abbiamo fatto in modo che la confezione possa essere semplicemente suddivisa in tre materiali: cartone (scatola), polistirolo espanso (antiurto) e polietilene (buste, foglio protettivo espanso).

I materiali che compongono il lettore DVD che ha acquistato sono tutti riciclabili, con possibilità di riutilizzo se disassemblato da una società specializzata. La invitiamo a rispettare le normative locali in materia di smaltimento di materiali di imballaggio, batterie scariche e attrezzature usate.

Contenuto del pacco

- Lettore DVD-Video
- cavo audio/video
- adattatore Scart audio/video
- Telecomando con batteria
- Manuale d'istruzioni

Informazioni sulla sicurezza

- Prima di utilizzare il lettore DVD, verificare che la tensione di esercizio indicata sulla targhetta corrisponda alla tensione di alimentazione utilizzata. In caso contrario, si prega di rivolgersi al rivenditore.
- Collocare il lettore DVD su una superficie piana, rigida e stabile.
- Assicurarsi di lasciare davanti al lettore uno spazio sufficiente per l'apertura del cassetto.
- Se il lettore viene collocato in un armadio, lasciare almeno uno spazio di 2,5 cm intorno al lettore per garantire una buona ventilazione.
- Evitare di esporre il lettore a condizioni di temperature o di umidità estreme.
- In caso di spostamento del lettore DVD direttamente da un luogo freddo a uno più caldo, oppure qualora venga collocato in un locale con un'umidità particolarmente elevata, è possibile che all'interno del lettore DVD si generi formazione di condensa sulla lente dell'unità

disco: in tal caso il lettore DVD non funzionerebbe correttamente. Lasciare acceso il lettore DVD per circa un'ora senza disco inserito, finché non si ottiene una riproduzione normale.

- I componenti meccanici del sistema contengono cuscinetti autolubrificati, pertanto non occorre oliare né lubrificare.
- Il lettore DVD consuma corrente anche quando viene commutato nel modo Standby. Per scollegare completamente il sistema dall'alimentazione, rimuovere la spina di alimentazione dalla presa a parete.

Simboli utilizzati in questo manuale

I simboli riportati di seguito, che compaiono in alcuni titoli e note, hanno il seguente significato:

	- La descrizione si riferisce alla riproduzione di dischi DVDvideo
	- La descrizione si riferisce alla riproduzione di CD video
	- La descrizione si riferisce alla riproduzione di CD audio
	- La descrizione si riferisce alla riproduzione di SVCD video

Suggerimenti utili!

- ***Durante la riproduzione, alcuni dischi DVD video limitano alcune funzioni (ad esempio, l'avanzamento veloce non funziona all'inizio di alcuni dischi). Si tratta di un comportamento normale, poiché è il disco a stabilire il modo in cui l'utente può interagire con il contenuto del disco stesso.***

Riepilogo delle funzioni

Pannelli superiore e posteriore

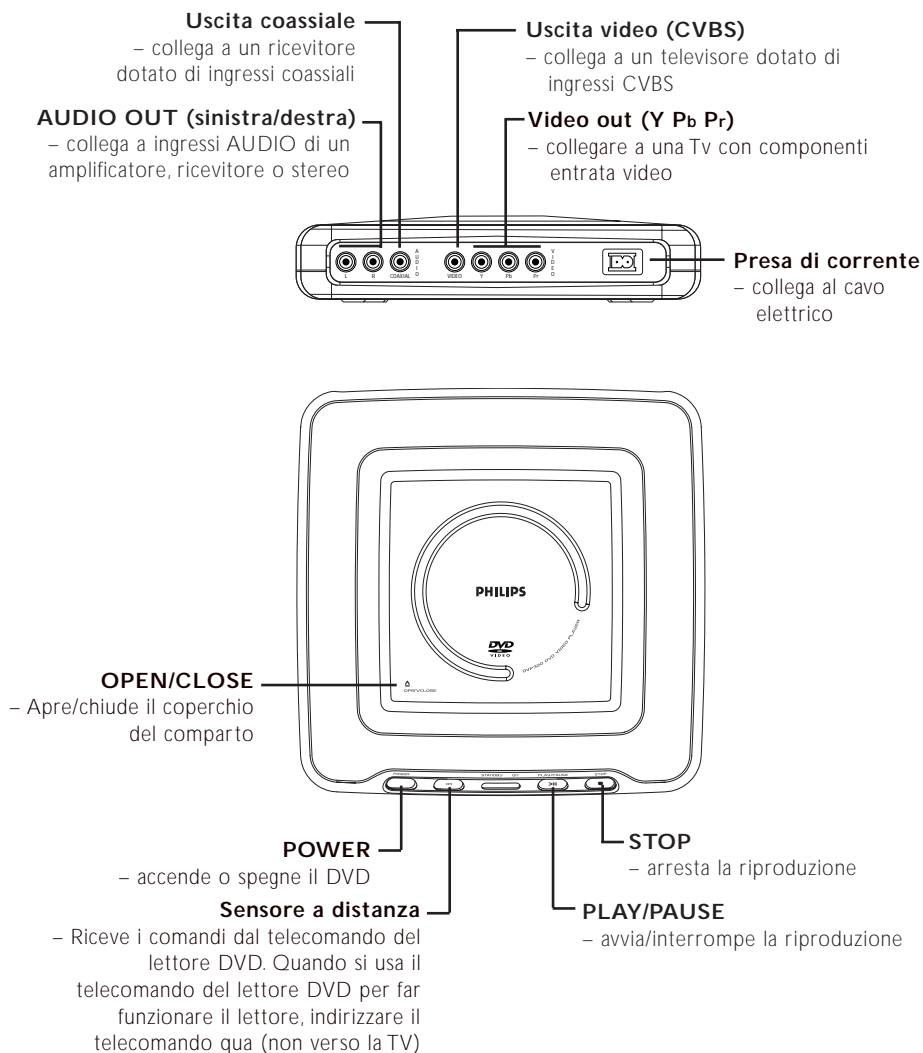

Attenzione:

- Non toccare i pin interni delle prese sul pannello posteriore. Le scariche elettrostatiche possono provocare danni permanenti all'unità.
- Non toccare la lente nel piatto del disco del lettore. Una lente danneggiata può mettere in pericolo la leggibilità del disco. Scariche elettrostatiche potrebbero danneggiare l'unità in modo permanente.

Telecomando

Italiano

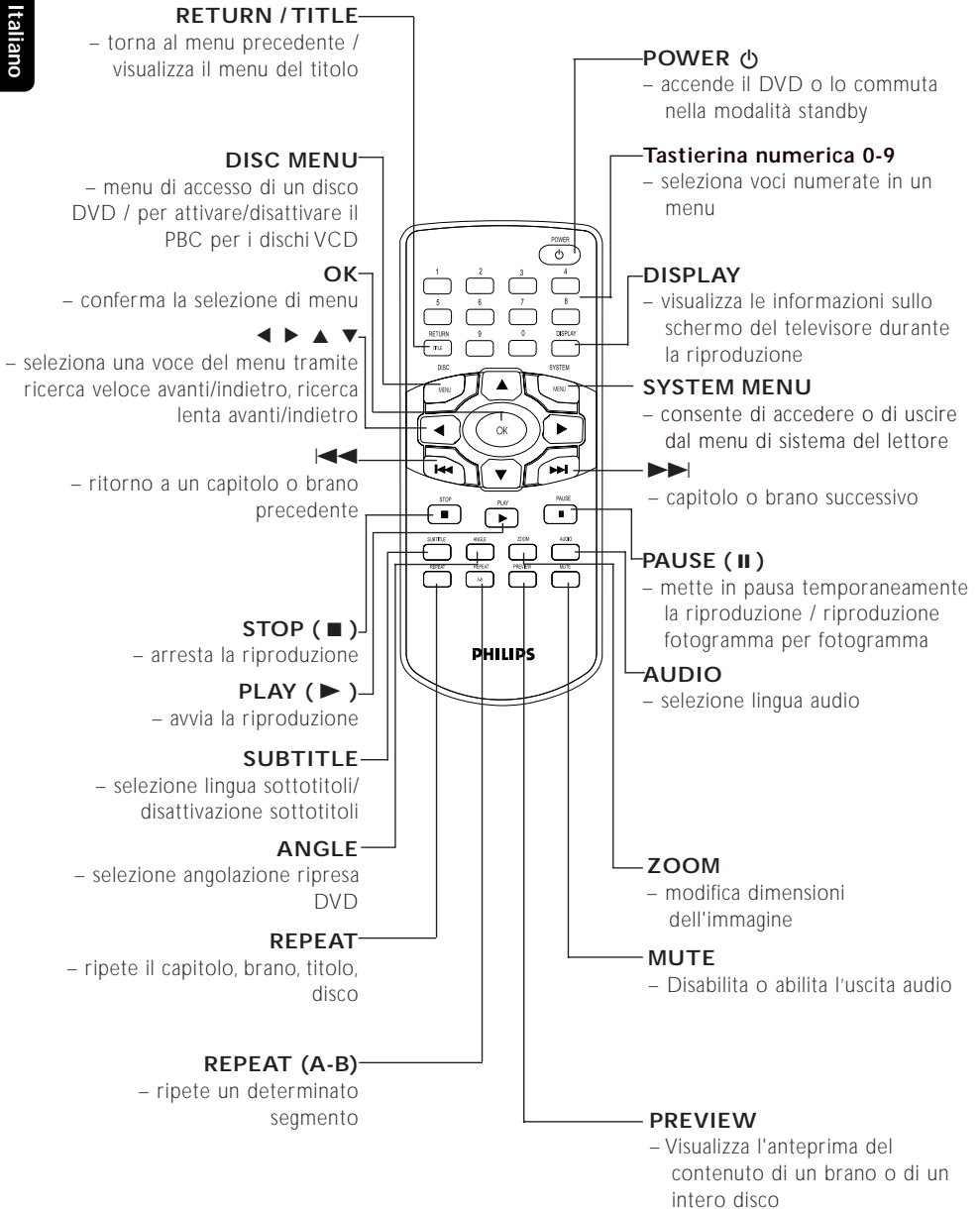

Prima di cominciare.....

- Fare riferimento alle istruzioni della TV, VCR, Stereo o altri apparecchi. Notare lo stile degli spinotti o dei connettori nelle altre attrezzature. Determinare come scegliere diversi canali/fonti Audio e Video su altri apparecchi.
- Scollegare tutte le attrezzature dalle prese di corrente. Collegare l'attrezzatura alla rete solo dopo aver collegato tutto. Non fare né cambiare mai collegamenti con gli apparecchi alimentati.
- Fare riferimento alle scelte possibili qui di seguito e sceglietene una.

Collegarsi alla TV direttamente con cavo audio e video

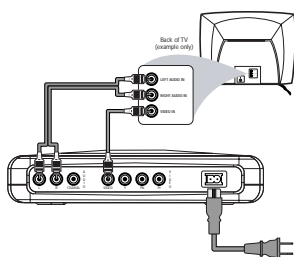

- Collegare gli spinotti VIDEO del lettore DVD ai corrispondenti spinotti CVBS VIDEO della TV (cavo in dotazione)
- Collegare l'AUDIO OUT (Sinistro/Destro) del lettore DVD agli spinotti corrispondenti AUDIO IN della TV usando il cavo audio (in dotazione). Fare corrispondere i colori dei cavi ai colori degli spinotti.

Collegarsi a una TV con un connettore Scart

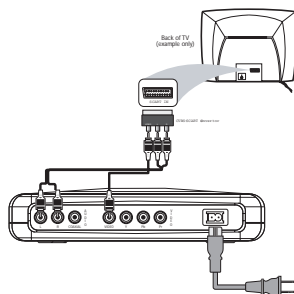

- Se la vostra TV ha connettori Scart per le entrate video, collegare lo spinotto VIDEO del lettore DVD al corrispondente spinotto CVBS VIDEO IN dell'adattatore Audio/Video-Scart usando il cavo video (in dotazione).
- Collegare AUDIO OUT (Sinistro/Destro) sul lettore DVD ai corrispondenti spinotti AUDIO IN sull'adattatore Audio/Video-Scart usando il cavo audio (in dotazione). Fare corrispondere i colori dei cavi ai colori degli spinotti.
- Collegare l'adattatore Audio/Video-Scart all'apparecchio TV.
- Assicuratevi di avere impostato la TV in modo che riceva un segnale CVBS video anziché RGB video.

Collegarsi a una TV con cavo audio e componente cavo video

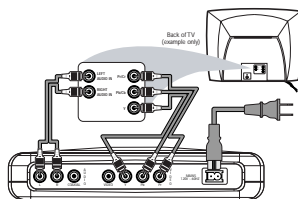

- Collegare Y/Pb/Pr VIDEO OUT sul lettore DVD allo spinotto corrispondente sulla TV usando il cavo video (non in dotazione). Fare corrispondere i colori dei cavi ai colori degli spinotti.
- Collegare AUDIO OUT (Sinistro/Destro) sul lettore DVD agli spinotti corrispondenti AUDIO IN sulla TV usando cavi audio (in dotazione): Fare corrispondere i colori dei cavi a quelli degli spinotti.

Collegarsi a una TV e a uno stereo a due canali

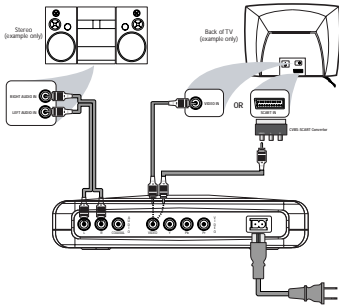

- Collegare AUDIO OUT (Sinistro/Destro) sul lettore DVD ai corrispondenti spinotti AUDIO IN del sistema stereo usando i cavi audio (in dotazione). Fare corrispondere i colori ai colori degli spinotti.
- Collegare lo spinotto VIDEO del lettore DVD allo spinotto corrispondente CVBS VIDEO IN della TV (cavo in dotazione).
O se la vostra TV ha connettori Scart per l'entrata video, collegare lo spinotto VIDEO del lettore DVD allo spinotto corrispondente CVBS VIDEO IN dell'adattatore Audio/Video-Scart usando il cavo video (in dotazione).
- Collegare l'adattatore Audio/Video-Scart alla TV.
- Assicuratevi che la TV riceva il segnale video CVBS anziché RGB.

Collegarsi a una TV e a un ricevitore

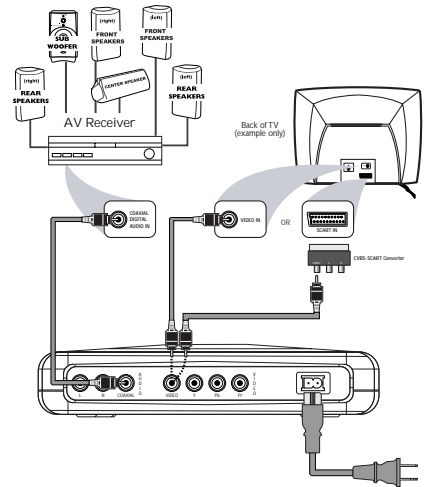

- Collegare lo spinotto COASSIALE del lettore DVD allo spinotto corrispondente AUDIO IN DIGITALE del vostro ricevitore AV (cavo non in dotazione). In questo caso, non usare le uscite audio sinistra e destra del lettore.
- Collegare lo spinotto VIDEO OUT del lettore DVD allo spinotto corrispondente VIDEO IN della TV usando il cavo composto (cavo in dotazione).
O se la vostra TV ha connettori Scart per l'entrata video, collegare gli spinotti VIDEO del lettore DVD allo spinotto corrispondente CVBS VIDEO IN dell'adattatore Audio/Video-Scart usando il cavo video (in dotazione).
- Collegare l'adattatore Audio/Video-Scart alla vostra TV.
- Assicuratevi di impostare la TV in modo che riceva il segnale video CVBS anziché RGB.

Avvertenza!

- Collegare il lettore DVD direttamente alla vostra TV, anziché, ad esempio, al VCR, per evitare distorsioni perché i dischi video DVD sono protetti dalle copie.
- Non collegare l'AUDIO OUT del lettore DVD a PHONO IN del ricevitore.
- Impostare correttamente OUTPUT DIGITALE. Lo stereo deve accettare MPEG2 o Dolby Digital™. Controllate il manuale dello stereo per esserne sicuri.

Preparazione

Sostituzione della batteria (litio CR2025) nel telecomando.

- 1 Estrarre la batteria al litio dall'apposito comparto.
- 2 Sostituire con una nuova batteria e inserirla completamente nell'apposito comparto nella posizione originaria.



CAUTELA!

- **Inserire il foglio protettivo di plastica se non verranno usate per un lungo periodo.**
- **Le batterie contengono sostanze chimiche per cui dovrebbero essere eliminate correttamente e tenute lontano dalla portata dei bambini.**

Uso del telecomando

- Estrarre il foglio protettivo di plastica che serve alla conservazione delle batterie al litio.
- Dirigere il telecomando verso il sensore del lettore DVD.
- Non far cadere o sottoporre a urti il telecomando.
- Non lasciare il telecomando in posti molto caldi o umidi.
- Non rovesciare acqua o qualsiasi cosa bagnata sul telecomando.



Collegamento elettrico

- 1 Inserire lo spinotto del cavo in dotazione nel collegamento elettrico sul retro del lettore.
- 2 Inserire la spina all'estremità del cavo nella presa di corrente.

Nota: Quando il lettore DVD è in modalità Standby, continua a consumare energia. Se desiderate scollegarlo completamente estraete la spina dalla presa.

Accensione

- 1 Assicurarsi che il lettore DVD sia collegato correttamente al televisore e al sistema audio.
- 2 Accendere il televisore e il lettore DVD.
- 3 Impostare il televisore sul canale di ingresso Video In corretto (ad es. EXT1, EXT2, AV1, AV2, AUDIO/VIDEO, ecc. Per maggiori dettagli consultare il manuale di istruzioni del televisore).
→ A questo punto si illumina il display del lettore, e sul televisore compare la schermata di default.
- 4 Se si utilizza un apparecchio esterno (ad esempio, un sistema audio o un ricevitore), accenderlo e selezionare la sorgente di ingresso idonea per l'uscita del lettore DVD. Per maggiori dettagli consultare il manuale di istruzioni dell'apparecchio utilizzato.

Funzione Smart Power On/Off

In modalità STOP o NO DISC, il lettore DVD passa alla modalità standby dopo 15 minuti di inattività per risparmiare energia. È possibile riattivarlo premendo il tasto POWER o PLAY del telecomando o il tasto PLAY/PAUSE del pannello frontale.

Riproduzione di base

- 1 Premere POWER sul pannello frontale per accendere il lettore DVD.
- 2 Premere OPEN/CLOSE in cima al pannello per aprire il piatto del disco.
- 3 Sistemare il disco nell'apposito spazio, con l'etichetta rivolta verso l'alto e premere il coperchio.
→ Dopo aver riconosciuto il disco, il lettore inizierà automaticamente la riproduzione.
- 4 Attendere che il disco si fermi completamente prima di cercare di rimuoverlo o di toccarlo.

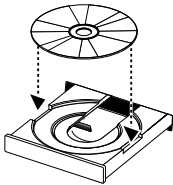

Notes:

- I DVD possono avere un codice regionale. I dischi contrassegnati da un codice regionale diverso da quello del lettore utilizzato non vengono riprodotti.
- Se l'opzione "Disc Lock" (Blocco di sicurezza per bambini) è impostata su LOCK (Blocca) e il disco inserito non è tra i dischi abilitati, occorre inserire il codice di 6 cifre e/o abilitare il disco (vedere "Disc Lock").

Funzioni principali

Nota: Salvo quando diversamente indicato, tutte le istruzioni seguenti si riferiscono al telecomando.

Controllo video durante la riproduzione

STOP/PLAY DVD VCD CD SVCD

- 1 Se si era premuto il tasto STOP una volta, in seguito, premendo il tasto PLAY, sarà possibile riprendere la riproduzione nel punto in cui era stata interrotta. La riproduzione ricomincerà dall'inizio del disco se il tasto STOP era stato premuto due volte per arrestare la riproduzione.

PAUSE/STEP (Pausa/Fotogramma)

DVD VCD CD SVCD

- 1 Premere PAUSE (Pausa) per visualizzare un fermo immagine durante la riproduzione.
- 2 Per andare avanti di un fotogramma, premere nuovamente PAUSE.
- 3 Per riprendere la normale riproduzione, premere PLAY.

SEARCH (Ricerca)

DVD VCD CD SVCD

- 1 Per la ricerca veloce avanti/indietro premere ► o ◀.
- 2 Premere nuovamente ◀ o ► per aumentare la velocità di ricerca.
- 3 Premere il tasto PLAY per tornare alla riproduzione.

Moviola

DVD

- 1 Per ottenere un effetto moviola durante la riproduzione, premere ▲ o ▼.
- 2 Premere ▲ o ▼ nuovamente per impostare una nuova velocità di riproduzione avanti/indietro.
- 3 Premere il tasto PLAY per tornare alla riproduzione.

VCD SVCD

- 1 Per ottenere un effetto moviola durante la riproduzione, premere ▼.
- 2 Premere ▼ nuovamente per impostare una nuova velocità di riproduzione in avanti.
- 3 Premere il tasto PLAY per tornare alla riproduzione.

NOTA:

- La funzione SLOW BACKWARD (Moviola all'indietro) non è disponibile per i dischi SVCD/VCD/CD.

Controllo audio durante la riproduzione

MUTE DVD VCD CD SVCD

- 1 Premere il tasto MUTE (Disattiva audio) per disabilitare l'uscita audio.
- 2 Premere nuovamente il tasto MUTE per riattivare l'audio.

Selezione canale audio



- 1 I dischi Super VCD sono dotati di due canali audio e stereo che vengono utilizzati per la riproduzione del karaoke o per selezionare la lingua dell'audio (ad esempio, selezionare un canale per la musica di sottofondo della canzone durante la riproduzione del karaoke).
- 2 Premere AUDIO sul telecomando per selezionare il canale audio preferito.
- 3 I dischi VCD sono dotati di un solo canale audio ed è possibile selezionare STEREO, SINISTRA MONO, DESTRA MONO o MIX-MONO (Mono sovrapposto), premendo il tasto AUDIO del telecomando.

→ STEREO: l'uscita dei canali audio sinistro e destro del disco avviene tramite le prese di sinistra e destra rispettivamente.

→ SINISTRA MONO: l'uscita dei canali audio di sinistra del disco avviene tramite le prese di sinistra e destra.

→ DESTRA MONO: l'uscita dei canali audio di destra del disco avviene tramite le prese di sinistra e destra.

→ MIX-MONO: ognuna delle prese audio è in grado di produrre un effetto audio pari all'effetto stereo.

Nota:

Se si seleziona l'uscita audio digitale e si imposta USCITA DIGITALE su TUTTI, non sarà possibile scegliere SINISTRA MONO e DESTRA MONO tramite il tasto AUDIO.

Ripetizione



Ripetizione capitolo/titolo/disco

- Per ripetere il capitolo in riproduzione, premere REPEAT (Ripeti).
- Per ripetere il titolo in riproduzione, premere di nuovo REPEAT.
- Per ripetere l'intero disco, premere REPEAT una terza volta.
- Per uscire dalla modalità REPEAT, premere nuovamente REPEAT.



Ripetizione brano/disco

Con PBC DISATTIVO,

- Per ripetere il brano in riproduzione, premere REPEAT.
- Per ripetere l'intero disco, premere un'altra volta REPEAT.
- Per uscire dalla modalità Repeat, premere nuovamente REPEAT.

Ripeti A-B

Dischi DVD-Video: ripetizione di una sequenza contenuta in un titolo
CD Video e Audio: ripetizione di una sequenza contenuta in un brano

- 1 Premere REPEAT A-B nel punto iniziale desiderato.
- 2 Premere di nuovo REPEAT A-B nel punto finale desiderato.
→ La sequenza di ripetizione avrà inizio.
- 3 Per uscire dalla sequenza, premere REPEAT A-B.

5 Ripristina disco



Il lettore consente di riprendere la riproduzione per gli ultimi 5 dischi, anche dopo l'espulsione del disco o lo spegnimento dell'apparecchio.

- 1 Caricare uno degli ultimi 5 dischi utilizzati.
- 2 Premere PLAY una volta che il lettore DVD ha riconosciuto il disco. Se le informazioni relative al disco sono state archiviate nella memoria del lettore DVD, la riproduzione riprenderà dal punto in cui è stata interrotta l'ultima volta.

OSD (On-Screen Display)



La funzione consente di visualizzare sullo schermo informazioni sul disco riprodotto.

- Premere DISPLAY sul telecomando.

Selezione titolo

- 1 Premere ◀ ▶ per evidenziare l'opzione numero Title (Titolo).
- 2 Premere ▲ ▼ per modificare il numero del titolo.
→ Il lettore DVD riprodurrà il titolo selezionato.

Selezione capitolo

- 1 Premere ◀ ▶ per evidenziare l'opzione numero Chapter (Capitolo).
- 2 Premere ▲ ▼ per modificare il numero del capitolo.
→ Il lettore DVD riprodurrà il capitolo selezionato.

Ricerca orario

- Premere i tasti ◀▶ per evidenziare l'area del display con l'indicazione temporale.
Per i dischi DVD:
→ CC si riferisce al tempo trascorso per il capitolo corrente. CR si riferisce al tempo rimasto per il capitolo corrente. BC si riferisce al tempo trascorso per il titolo corrente. RT si riferisce al tempo rimasto per il titolo corrente.
Per i dischi SVCD o VCD:
→ DC si riferisce al tempo trascorso per il disco corrente. RD si riferisce al tempo rimasto per il disco corrente. BC si riferisce al tempo trascorso per il brano corrente. TR si riferisce al tempo rimasto per il brano corrente.
Premere ▲ per effettuare la selezione.
- Premere i tasti ◀▶ per evidenziare il contatore del tempo trascorso, in modo da poter iniziare la riproduzione da qualsiasi punto del disco.
→ Utilizzando la tastierina numerica del telecomando, inserire nella casella di modifica ore, minuti e secondi procedendo da sinistra verso destra (ad esempio: 0:34:27).
→ Premere il tasto OK per confermare la selezione.

Zoom

La funzione zoom consente di modificare le dimensioni dell'immagine a video.

- 1 Premere il tasto ZOOM per attivare la funzione.
→ Premere ▲▼◀▶ per visualizzare altre zone dell'immagine.
→ La riproduzione continua.
- 2 Premere più volte il tasto ZOOM per tornare alle dimensioni originali.

NOTA: Su alcuni dischi DVD questa funzione NON è disponibile.

Speciali funzioni DVD

Riproduzione di un titolo di un disco

Un disco DVD può avere uno o più titoli. Ciò dipende dal contenuto del disco (film, video clip, sceneggiato in più puntate).

- Dopo il caricamento del disco, appaiono sullo schermo le informazioni relative al contenuto, in attesa della selezione dell'utente. Durante la riproduzione, premendo il tasto TITLE del telecomando sarà possibile tornare al menu dei titoli.
→ Premere il tasto numerico appropriato oppure ▲▼◀▶ sul telecomando per evidenziare la selezione desiderata.
→ Premere il tasto OK per confermare la selezione.

Riproduzione di un capitolo di un disco

Un titolo selezionato può contenere uno o più capitoli.

- In qualsiasi momento durante la riproduzione è possibile passare a un capitolo differente, premendo il tasto DISC MENU per tornare al menu dei capitoli (se nel disco è presente un menu dei capitoli).
→ Premere il tasto numerico appropriato o i tasti ▲▼◀▶ sul telecomando per evidenziare la selezione.
→ Premere il tasto OK per confermare la selezione.
→ Una volta selezionato un capitolo, è possibile premere il tasto ◀◀ o ▶▶ per effettuare una modifica.

Angolazione di ripresa

Alcuni dischi contengono scene girate contemporaneamente da diverse angolazioni. Il lettore DVD consente di selezionare l'angolazione di ripresa desiderata.

- 0 Premere il tasto ANGLE (Angolazione) sul telecomando.

NOTA: La funzione è disponibile solo per i dischi DVD in cui le immagini sono state registrate in diverse angolazioni.

Modifica della lingua audio **DVD**

- Premere AUDIO più volte per selezionare le varie lingue.
NOTA: La funzione potrà essere attivata solo se sul disco DVD sono presenti tracce audio in più lingue.

Sottotitoli **DVD** **SVCD**

- Premere SUBTITLE (Sottotitoli) più volte per selezionare i vari sottotitoli.
- Premere SUBTITLE per circa 2 secondi per attivare o disattivare i sottotitoli.
NOTA: La funzione potrà essere attivata solo se il disco DVD o Super VCD è stato registrato con più sottotitoli.

Speciali funzioni VCD e SVCD

Controllo riproduzione (PBC)

La funzione di controllo della riproduzione (PBC) consente di accedere al menu indice utilizzato per la selezione di un brano dopo il caricamento di un disco VCD e SVCD.

Per attivare la funzione durante la riproduzione o dopo avere premuto due volte il tasto STOP:

- 1 Premere DISC MENU (Menu disco) sul telecomando per selezionare PBC ON.
→ Fare attenzione a quanto viene visualizzato sullo schermo.
- 2 Utilizzare il tasto ◀◀ o ▶▶ per selezionare la pagina desiderata.
→ Se le voci del menu indice sono numerate, premere il tasto numerico corrispondente sul telecomando.
→ Premere OK per confermare.
- 3 Per accedere al menu indice durante la riproduzione, premere RETURN (Indietro).

NOTA:

- Il contenuto del menu indice dipende dal disco. Per dettagli, fare riferimento alle istruzioni del disco.
- Se nel disco non sono incluse informazioni PBC, non sarà possibile utilizzare la funzione.

Per saltare il menu indice e avviare la riproduzione dall'inizio,

- 1 premere DISC MENU sul telecomando per disattivare la funzione.

Funzione anteprima

- Funzione anteprima
- Premere ▲▼ per evidenziare DIGEST BRANO, INTERVALLO DISCO o INTERVALLO BRANO.
- Premere OK per selezionare una delle opzioni.



- Una volta effettuato l'accesso a un menu di tipo digest, per uscire dalla funzione di anteprima:
 - Premere ▲▼◀▶ per evidenziare ESCI e premere OK per confermare.
 - Per ritornare al menu di anteprima e selezionare un'altra opzione di tipo digest: Premere ▲▼◀▶ per evidenziare MENU e premere OK per confermare.

1 DIGEST BRANO

La funzione consente di miniaturizzare l'immagine di ogni brano in modo da visualizzare sei brani alla volta sullo schermo e permettere di visionare il contenuto di ogni brano del disco.



- Per scegliere il brano desiderato, premere ▲▼◀▶ in modo da selezionare la seconda riga e immettere il numero del brano corrispondente nello spazio a fianco della dicitura SELEZIONA.
 - Per selezionare gli altri brani oltre i sei correnti, premere il tasto ◀◀ o ▶▶ per aprire la pagina precedente o successiva.

2 INTERVALLO DISCO

La funzione consente di ripartire un disco in sei parti, con intervalli regolari, e di visualizzarli in una pagina, in modo da fornire un'anteprima dell'intero disco.



- Per scegliere il brano desiderato, premere ▲▼◀▶ in modo da selezionare la seconda riga e immettere il numero, premendo il tasto corrispondente, nello spazio a fianco della dicitura SELEZIONA.
- Premere OK per confermare.

3 INTERVALLO BRANO

La funzione consente di ripartire un singolo brano in sei parti, con intervalli regolari, e di visualizzarli in una pagina, in modo da fornire un'anteprima del brano selezionato.



- Per scegliere il brano desiderato, premere ▲▼◀▶ in modo da selezionare la seconda riga e immettere il numero, premendo il tasto corrispondente, nello spazio a fianco della dicitura SELEZIONA.
- Premere OK per confermare.

Riproduzione di Picture CD e MP3

Il lettore è in grado di riprodurre immagini in formato JPEG e file MP3 su CD-R/RW registrati dall'utente o CD commerciali. Offre inoltre la compatibilità con i Kodak Photo CD.

- Riproduzione automatica di singole immagini o canzoni.
- Selezione di album e brano.
- Ripetizione (disco / album / brano / immagine).
- Selezione di musica o immagini dal disco per la riproduzione in contemporanea.
- Il numero massimo di file in una cartella è 500
- Il numero massimo di file programmabili è 100.
- MP3: il massimo bitrate supportato è 256kbit oppure 48kHz in modalità a bitrate variabile.
- JPEG: la massima risoluzione supportata è 3072 x 2048 (per immagini JPEG baseline) oppure 2000 x 1500 (per immagini JPEG progressive)

Funzioni principali

- Se si sceglie CON MENU nel menu Setup (vedere più avanti MP3 & JPEG navigator), il menu Picture CD/MP3 CD verrà visualizzato sullo schermo prima della riproduzione.



- In qualsiasi momento durante la riproduzione è possibile premere DISC MENU una volta per tornare al menu e selezionare le funzioni di selezione, ripetizione, riproduzione casuale, riproduzione singola.
- In entrambe le colonne di ogni pagina del menu sono contenuti sei file o cartelle. Premere ◀▶ per evidenziare una delle colonne, quindi premere ►► o ◀◀ per aprire i successivi o i precedenti sei file o cartelle.

MP3 & JPEG Navigator

Per selezionare metodi di riproduzione differenti, attenersi alla procedura sotto indicata.

- 1 In modalità STOP, premere SYSTEM MENU per accedere al menu Setup.
- 2 Premere il tasto ▲ ▼ per selezionare la voce PREFERENZE.
- 3 Premere OK per aprire il menu PREFERENZE.
- 4 Premere ▲ ▼ per evidenziare il menu MP3/JPEG NAV.
- 5 Premere il tasto ► per accedere al menu.
- 6 Premere il tasto ▲ ▼ per selezionare la voce SENZA MENU o CON MENU.
 - SENZA MENU: riproduce tutti i file in sequenza cronologica in base alla data.
 - CON MENU: riproduce i file della cartella selezionata.
- 7 Premere il tasto OK per confermare la selezione.

Modalità Play

Riproduzione automatica

Se si seleziona SENZA MENU il lettore DVD riprodurrà automaticamente Picture CD/MP3 CD in sequenza, quando il disco viene caricato.

Selezione riproduzione

- Uno dei modi per effettuare la selezione della riproduzione consiste nel premere il tasto con il numero corrispondente al file desiderato, in qualsiasi momento durante la riproduzione.
 - Un altro sistema consiste nell'effettuare la selezione dal menu, dopo avere premuto STOP.
- 1 Premere DISC MENU per aprire il menu Picture CD/MP3 CD.
 - 2 Quando il menu compare sullo schermo, premere il tasto ▲ ▼ per selezionare la cartella desiderata e premere OK per aprirla.
 - 3 Premere ► per accedere all'elenco dei file.



- 4 Premere ▲ ▼ per evidenziare l'opzione desiderata o premere direttamente il tasto con il numero corrispondente.
 - È anche possibile premere ►► o ◀◀ per passare alla pagina precedente o successiva.
- 5 Premere OK per confermare.
 - La riproduzione inizierà dal file selezionato e proseguirà fino all'ultimo contenuto nella cartella.

Ripetizione / Riproduzione casuale / Riproduzione singola

- Quando il menu Picture CD/MP3 CD appare sullo schermo, premere più volte il tasto REPEAT. Accanto a MODO RIPROD. verranno visualizzate diverse opzioni,
 - SINGOLO: Il file viene riprodotto una sola volta.
 - RIPETI UNO: Per i file JPEG, l'immagine corrente rimane sullo schermo. In caso di musica in formato MP3, il brano viene riprodotto in continuazione.
 - RIP CARTELLA: Tutti i file nella cartella vengono riprodotti in continuazione.
 - CASUALE: Tutti i file nella cartella verranno riprodotti in ordine casuale.
- Se si preme il tasto REPEAT durante la riproduzione, l'opzione verrà visualizzata sullo schermo.

Programmazione della riproduzione

- 1 Quando il menu Picture CD/MP3 CD appare sullo schermo, premere il tasto DISC MENU.
→ La colonna di sinistra rappresenta i file originali, quella di destra i file programmati.

MENU	PROGRAMMA
01 BRATS 7	01 BALLGON 1
02 BAY 8	02 BLUE 2
03 BRIDGE 9	03 BIRDHIA 3
04 BODHA 10	
05 BUILDING 11	
06 BUSHIER 12	
MODD. REPROD. CARTELLA	

- 2 Premere ▲ ▼ per selezionare un file.
→ È anche possibile premere ►► o ◀◀ per aprire i successivi sei file da selezionare.
- 3 Premere OK o PLAY per aggiungere il file selezionato dalla colonna di sinistra alla colonna di destra.
→ Il massimo è 100 file.
- 4 Premere STOP per rimuovere il file programmato dalla colonna di destra.
- 5 Evidenziare uno dei file nella colonna di destra e premere OK. Inizierà la riproduzione dei file programmati.

Speciali funzioni JPEG

Presentazione funzioni

Un Picture CD è un disco che contiene una raccolta di immagini in formato JPEG. Tutti i file devono avere estensione "JPG". Il CD può essere registrato su qualsiasi computer, con immagini provenienti da fotocamere digitali o scanner. A discrezione del cliente, è possibile convertire il CD in Digital Album.

È possibile selezionare una qualsiasi delle funzioni principali illustrate nella sezione FUNZIONI PRINCIPALI. È inoltre possibile selezionare:

- Visualizzazione menabò di 12 immagini.
- Zoom immagine.
- Rotazione immagine.
- Ribaltamento immagine in verticale o in orizzontale.
- Scansione immagini con effetti differenti.

Funzione anteprima

La funzione mostra il contenuto della cartella corrente o dell'intero disco.

- 1 Premere il tasto STOP durante la riproduzione di immagini JPEG. Sullo schermo compaiono i menabò delle 12 immagini.



- 2 Premere ►► o ◀◀ per visualizzare le altre immagini nella pagina successiva o precedente.
- 3 Premere ◀ ► ▲ ▼ per evidenziarne una e premere OK per riprodurla oppure. Spostare il cursore per evidenziare il simbolo della sequenza di immagini nella parte inferiore della pagina, per avviare la riproduzione dalla prima immagine della pagina corrente.
- 4 Premere DISC MENU per passare al menu Picture CD/MP3 CD.

Zoom immagine

- Durante la riproduzione, premere il tasto ZOOM per visualizzare l'immagine a diverse scale di riproduzione.
- Premere il tasto ◀ ► ▲ ▼ per visualizzare il resto dell'immagine ingrandita.

Riproduzione da angolature multiple

Quando un'immagine viene visualizzata sullo schermo del televisore,

- premere il tasto ▲ ▼ ◀ ► per ottenere effetti differenti.
 - ▲ tasto: capovolge l'immagine in verticale.
 - ▼ tasto: capovolge l'immagine in orizzontale.
 - ◀ tasto: ruota l'immagine in senso antiorario.
 - tasto: ruota l'immagine in senso orario.

Modalità di cancellazione

- Premere ripetutamente il tasto ANGLE per scegliere differenti modalità di passaggio.

Speciali funzioni MP3

Presentazione funzioni

"MP3" è l'acronimo di "MPEG Audio Layer-3" ed è parte dello standard MPEG. Un CD può contenere fino a 10 ore di audio MP3, vale a dire dieci volte tanto rispetto a un CD Audio. Ogni canzone viene registrata come singolo file. È possibile selezionare una qualsiasi delle funzioni principali illustrate nella sezione FUNZIONI PRINCIPALI. È inoltre possibile selezionare diverse velocità di riproduzione.

Controllo velocità di riproduzione

Premere RETURN/TITLE (Indietro/Titolo) per passare alla modalità MP3+NAV.

- Premere ◀ ▶: si otterranno diverse velocità di riproduzione avanti/indietro.
- È inoltre possibile premere ▶▶ ◀◀ per cambiare brano.

Riproduzione simultanea JPEG e MP3

- 1 Innanzitutto, avviare la riproduzione di musica in formato MP3, seguendo le istruzioni della sezione Selezione riproduzione.
- 2 Passare a MP3+JPEG+NAV premendo RETURN/TITLE.
- 3 Selezionare quindi un'immagine da riprodurre. Fare riferimento a quanto illustrato nella sezione Selezione riproduzione.
→ Le immagini verranno riprodotte in sequenza, unitamente alla musica MP3.
- 4 Per uscire dalla riproduzione simultanea, premere DISC MENU per tornare al menu Picture CD/MP3 CD menu: la riproduzione delle immagine verrà interrotta. A questo punto premere STOP: verrà interrotta anche la riproduzione della musica MP3.

Nota: Se si utilizza la funzione di Riproduzione simultanea JPEG e MP3, i tasti ▶▶ e ◀◀ non saranno disponibili per gli MP3.

Operazioni principali

- 1 Premere SYSTEM MENU dalla modalità STOP per accedere al menu Setup.
- 2 Premere OK per passare al sottomenu successivo o per confermare la selezione.
- 3 Utilizzare i tasti ◀▶ per accedere al sottomenu oppure tornare al menu precedente.
- 4 Premere i tasti ▲▼ per evidenziare il menu desiderato.
- 5 Premere SYSTEM MENU per uscire dal menu Setup.
→ Quando si esce dal menu Setup, le impostazioni rimangono nella memoria del lettore anche se l'apparecchio viene spento.

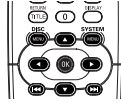

Menu Setup Generale

Alcune impostazioni devono essere predisposte all'interno di questo menu. Le impostazioni da definire sono: BLOCCA DISCO, PROGRAMMA, LINGUA OSD e SCREEN SAVER. Attendersi alla procedura seguente:



- 1 Premere SYSTEM MENU per accedere al menu Setup.
- 2 Premere i tasti ▲▼ per selezionare SETUP GENERALE.
- 3 Premere il tasto OK per confermare la selezione.

Lingua OSD

L'opzione consente di selezionare la lingua delle informazioni visualizzate sullo schermo del televisore.



- 1 Premere i tasti ▲▼ per evidenziare LINGUA OSD nel menu SETUP GENERALE.
- 2 Accedere al sottomenu premendo il tasto ▶.
- 3 Spostare il cursore premendo ▲▼ per evidenziare la lingua selezionata.

- 4 Premere OK per confermare.
- 5 Premere il tasto ◀ per tornare al menu SETUP GENERALE.

Programma (non disponibile per Picture CD/MP3)



- 1 Per selezionare PROGRAM (programma), premere i tasti ▲▼.
- 2 Premere il tasto ▶ per spostare il cursore nel campo del sottomenu e selezionare MENU INSER.
→ MENU INSER.: Accedere all'opzione PROGRAM.
- 3 Premere OK per accedere alla pagina di programmazione.



Immettere il brano desiderato

- 1 Inserire un numero di brano valido tramite il tastierino numerico.
- 2 Premere i tasti ◀▶▲▼ per spostare il cursore nella posizione successiva prescelta.
→ Se si desiderano programmare più di dieci brani, premere ▶▶ per aprire la pagina successiva e continuare la programmazione oppure premere ◀▶▲▼ per evidenziare il tasto ▶▶ (Successivo), quindi premere OK.
- 3 Ripetere la sequenza precedente per inserire un altro numero di brano, finché non si completa il programma.

Menu Setup

Esclusione di un brano

- 1 Premere i tasti ◀▶▲▼ per spostare il cursore sul brano che si desidera escludere.
- 2 Premere OK o PLAY per escludere il brano dal menu Program.

Riproduzione brani

Quando la programmazione è completa,

- 1 Premere i tasti ◀▶▲▼ per spostare il cursore sul tasto INIZIA.
- 2 Premere OK.
→ Il lettore DVD comincerà la riproduzione dei brani selezionati nella sequenza programmata.

Uscire dalla riproduzione di un programma

Nel Menu PROGRAM,

- 1 Premere i tasti ◀▶▲▼ per spostare il cursore sul tasto EXIT.
- 2 Premere il tasto OK per uscire dal menu.

Arresto della riproduzione di un programma

- Durante la riproduzione dei brani programmati, premere il tasto STOP. Una volta premuto il tasto PLAY, il lettore DVD riprenderà la normale riproduzione.

Ripetizione della riproduzione di un programma

- Durante la riproduzione dei brani programmati, premere il tasto REPEAT (Ripetizione): i brani programmati potranno essere nuovamente riprodotti.

Blocco Disco

Quando il disco viene bloccato, il lettore ne memorizzerà il codice per poterlo identificare in seguito. Alle successive riproduzioni, il lettore DVD chiede di inserire la password. A questo punto, premere OK per caricare il disco.



- 1 Premere ▲▼ per evidenziare DISC LOCK nel menu GENERAL SETUP.
- 2 Accedere al sottomenu premendo il tasto ▶.
→ LOCK (Blocca) : Inserisce una protezione nel disco riprodotto in quel momento.
→ UNLOCK (Sblocca): sblocca il disco.
- 3 Premere il tasto ◀ per tornare al menu GENERAL SETUP.

NOTA:

1. Quando si carica un disco protetto, il lettore DVD chiede di inserire la propria password o la password 842100 (default).
2. Per modificare la password, consultare l'opzione PASSWORD nel menu PREFERENCE SETUP.

Screen Saver

La funzione viene utilizzata per attivare o disattivare lo screen saver.



- 1 Premere ▲▼ per evidenziare SCREEN SAVER nel menu GENERAL SETUP.
- 2 Accedere al sottomenu premendo il tasto ▶.
- 3 Spostare il cursore premendo ▲▼ per evidenziare l'opzione selezionata.
→ ATTIVO: In modalità STOP o DISCO ASSENTE, se non viene effettuata alcuna operazione per 5-6 minuti, verrà attivato lo screen saver.
→ DISATT: Lo screen saver è disabilitato.
- 4 Premere OK per confermare.
- 5 Premere il tasto ◀ per tornare al menu GENERAL SETUP.

Menu Setup audio analogico

Questo menu contiene opzioni di configurazione per l'uscita audio analogica, come le funzioni DOWNMIX e D.R.C. (Dynamic Range Compression), 3D SOUND affinché il lettore DVD riproduca audio con effetto surround di alta qualità.



- 1 Premere SYSTEM MENU.
- 2 Premere i tasti ▲▼ per selezionare SETUP AUDIO ANALOGICO.
- 3 Premere OK per confermare.

DOWNMIX



- 1 Premere il tasto ▲▼ per selezionare la voce DOWNMIX.
- 2 Accedere al sottomenu premendo il tasto ►.
- 3 Spostare il cursore premendo ▲▼ per evidenziare l'opzione selezionata.
 - S/D
 - L'opzione viene utilizzata solo se il lettore DVD è collegato al decoder Dolby Prologic. Il lettore DVD è in grado di inviare i segnali in uscita di Dolby Prologic.
 - STEREO
 - Questa opzione consentirà il downmix del segnale Dolby Digital e direttamente dalla porta S/D.
- 4 Premere OK.
- 5 Premere il tasto ◀ per tornare al menu SETUP AUDIO ANALOGICO.

D.R.C. (Dynamic Range Compression)



Il lettore DVD è in grado di comprimere la gamma dinamica degli effetti dell'uscita audio, per l'ascolto nelle ore serali.

- 1 Premere il tasto ▲▼ per evidenziare D.R.C..
- 2 Accedere al sottomenu premendo il tasto ►.
- 3 Spostare il cursore premendo ▲▼ per evidenziare l'opzione selezionata.
 - ATTIVO: Abilita il D.R.C.
 - DISATT: Disabilita il D.R.C.
- 4 Premere OK.
- 5 Premere il tasto ◀ per tornare al menu SETUP AUDIO ANALOGICO.

Suono 3D

Il SUONO 3D può simulare gli echi e le frequenze disponibili in un particolare ambiente.



- 1 Premere i tasti ▲▼ per evidenziare 3D.
- 2 Accedere al sottomenu premendo il tasto ►.
- 3 Muovere il cursore premendo i tasti ▲▼ per evidenziare l'articolo selezionato.
 - ON: Attiva l'effetto del suono 3D.
 - OFF: Riproduce il disco con gli effetti sonori originali.
- 4 Premere OK.

Menu Setup audio digitale

Il menu consente di impostare il segnale di uscita audio digitale dai terminali digitali, ad esempio ottici o coassiali.



- 1 Premere SYSTEM MENU per accedere al menu SETUP.
- 2 Premere i tasti ▲▼ per selezionare DIGITAL OUTPUT SETUP.
- 3 Premere OK.

Uscita digitale



- 1 Premere il tasto ▲▼ per selezionare la voce DIGITAL OUTPUT.
- 2 Accedere al sottomenu premendo il tasto ►.
- 3 Premere il tasto ▲▼ per evidenziare la voce selezionata.
 - TUTTI: Viene emesso un segnale digitale originale. In questa modalità tutte le impostazioni audio, fatta eccezione per MUTE, non sono valide.
 - SOLO PCM: Selezionare questa opzione se il ricevitore è compatibile PCM oppure se il ricevitore non può decodificare l'audio MPEG-2, Dolby Digital o DTS.
- 4 Premere OK.
- 5 Premere il tasto ◀ per tornare al menu DIGITAL OUTPUT SETUP.

Nota: Se la funzione DIGITAL OUTPUT è impostata su ALL, tutte le impostazioni audio, fatta eccezione per MUTE, risulteranno non valide

Uscita LPCM

Se si collega il lettore DVD a un ricevitore compatibile PCM tramite i terminali digitali, ad esempio coassiali ecc., potrebbe essere necessario selezionare l'impostazione USCITA LPCM.

I dischi sono registrati a una determinata velocità di campionamento. Maggiore è tale velocità, migliore risulta la qualità del suono.



- 1 Premere il tasto ▲▼ per selezionare la voce USCITA LPCM.
- 2 Accedere al sottomenu premendo il tasto ►.
- 3 Spostare il cursore premendo ▲▼ per evidenziare l'opzione selezionata.
 - 48K: Riproduzione di un disco registrato alla velocità di campionamento di 48 KHz.
 - 96K: Riproduzione di un disco registrato alla velocità di campionamento di 96 KHz.
- 4 Premere OK.
- 5 Premere il tasto ◀ per tornare al menu DIGITAL OUTPUT SETUP.

Menu Setup video

Il menu VIDEO SETUP (Setup Video) contiene diverse opzioni, quali TIPO TV, DISPLAY TV, IMMAGINE OTTIMALE, IMPOST. COLORE.



- 1 Premere STOP due volte.
- 2 Premere SYSTEM MENU per accedere al menu.
- 3 Evidenziare VIDEO SETUP premendo i tasti ▲▼.
- 4 Premere OK.

Tipo di TV

Prima di passare alla visione di un DVD o VCD, assicurarsi che l'impostazione PAL o NTSC del sistema corrisponda a quella del televisore.



- 1 Premere ▲▼ per evidenziare TIPO TV nel menu VIDEO SETUP.
- 2 Accedere al sottomenu premendo il tasto ►.
- 3 Spostare il cursore premendo ▲▼ per evidenziare un'opzione.
- 4 Premere OK.
- 5 Premere il tasto ◀ per tornare al menu VIDEO SETUP.

Conversione NTSC/PAL

Il lettore è dotato di funzione di conversione NTSC/PAL, che consente di convertire l'uscita video del disco, in modo che risulti compatibile con il televisore. Di seguito sono indicate le conversioni supportate:

Disco	Formato	Formato uscita		
		Modalità selezionata		
Typo		NTSC	PAL	AUTO
DVD	NTSC	NTSC	PAL	NTSC
	PAL	NTSC	PAL	PAL
VCD	NTSC	NTSC	PAL	NTSC
	PAL	NTSC	PAL	PAL

Note:

- MULTI può essere selezionata solo se il televisore supporta sia il sistema NTSC che il sistema PAL.
- Se si dispone di un televisore multi-standard (PAL/NTSC), utilizzare l'impostazione MULTI per ottenere immagini ottimali.

Display TV

16:9

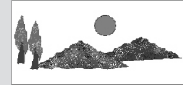

4:3
Letter Box



4:3
Pan Scan

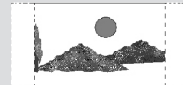

Selezionare il rapporto di formato del televisore da collegare.

16:9 → quando si collega un televisore widescreen al lettore DVD.

4:3 LETTERBOX → quando si collega un televisore normale al lettore DVD. Visualizza un'immagine della larghezza del televisore, con due strisce sulla parte superiore e inferiore dello schermo.

4:3 PAN SCAN → quando si collega un televisore normale al lettore DVD. Visualizza l'immagine per l'intera larghezza dello schermo del televisore, escludendone automaticamente una parte.



Menu Setup

Impostare l'opzione come segue,

- 1 Premere ▲▼ per evidenziare DISPLAY TV nel menu VIDEO SETUP.
- 2 Accedere al sottomenu premendo il tasto ►.
- 3 Spostare il cursore premendo ▲▼ per evidenziare l'opzione selezionata.
- 4 Premere OK.
- 5 Premere il tasto ◀ per tornare al menu VIDEO SETUP.

Note: L'uscita Panscan non è sempre disponibile su tutti i dischi.

Smart Picture (Ottimizzazione immagine)

Tramite questo menu è possibile selezionare un'impostazione ottimizzata dell'immagine tra una serie di impostazioni predefinite



- 1 Premere ▲▼ per evidenziare IMMAGINE OTTIMALE nel menu VIDEO SETUP.
- 2 Premere il tasto ► per evidenziare la voce del sottomenu.
- 3 Premere il tasto ▲▼ per selezionare un'opzione.
 - STANDARD: seleziona un'impostazione standard dell'immagine.
 - LUMINOSO: per uno schermo televisivo più luminoso
 - MORBIDO: rende l'immagine sullo schermo più sfumata.
 - PERSONALE: consente di ottenere l'effetto colore impostato nel menu COLOR SETTING (Impostazione colori).
- 4 Premere OK.
- 5 Premere il tasto ◀ per tornare al menu VIDEO SETUP.

Impostazione colori

Il menu consente di personalizzare i colori delle immagini regolando luminosità, contrasto, tinta e saturazione.

- 1 Premere i tasti ▲▼ per evidenziare IMPOST. COLORE nel menu VIDEO SETUP.
- 2 Premere OK per aprire il sottomenu.

Luminosità



- 1 Premere i tasti ▲▼ per evidenziare LUMINOSO nel menu IMPOST. COLORE.
- 2 Premere il tasto ► per visualizzare la barra del livello.
 - La barra apparirà nella parte inferiore dello schermo.
- 3 Premere i tasti ►◀ per aumentare o diminuire il livello di luminosità.
- 4 Premere il tasto ▲▼ o il tasto OK per tornare al menu IMPOST. COLORE.



Contrasto

- 1 Premere i tasti ▲▼ per evidenziare CONTRASTO nel menu IMPOST. COLORE.
- 2 Premere il tasto ► per visualizzare la barra del livello.
→ La barra apparirà nella parte inferiore dello schermo.
- 3 Premere i tasti ►◀ per aumentare o diminuire il livello di contrasto.
- 4 Premere i tasti ▲▼ o il tasto OK per tornare al menu IMPOST. COLORE.

Tinta

- 1 Premere i tasti ▲▼ per evidenziare TINTA nel menu IMPOST. COLORE.
- 2 Premere il tasto ► per visualizzare la barra del livello.
→ La barra apparirà nella parte inferiore dello schermo.
- 3 Premere i tasti ►◀ per aumentare o diminuire il livello della tinta.
- 4 Premere i tasti ▲▼ o il tasto OK per tornare al menu IMPOST. COLORE.

Saturazione

- 1 Premere i tasti ▲▼ per evidenziare SATURAZIONE nel menu IMPOST. COLORE.
- 2 Premere il tasto ► per visualizzare la barra del livello.
→ La barra apparirà nella parte inferiore dello schermo.
- 3 Premere i tasti ►◀ per aumentare o diminuire il livello di saturazione.
- 4 Premere il tasto ▲▼ o il tasto OK per tornare al menu IMPOST. COLORE.

Menu Setup preferenze

Il menu PREFERENZE contiene diverse opzioni, quali AUDIO (Audio), SUBTITLE (Sottotitoli), DISC MENU (Menu disco), PARENTAL (Controllo genitori), PASSWORD (Password), DEFAULT (Default) e MP3/JPEG NAV.



- 1 Premere STOP due volte.
- 2 Premere SYSTEM MENU per accedere al menu.
- 3 Evidenziare PREFERENCE SETUP (Setup preferenze) premendo i tasti ▲▼.
- 4 Premere OK per confermare la selezione.

Lingua audio

Sui dischi DVD l'audio può essere presente in più lingue. Utilizzare l'opzione per selezionare la lingua audio di default desiderata.



- 1 Premere i tasti ▲▼ per evidenziare AUDIO.
- 2 Accedere al sottomenu premendo il tasto ►.
- 3 Spostare il cursore premendo ▲▼ per evidenziare l'opzione selezionata.
- 4 Premere OK.
- 5 Premere il tasto ◀ per tornare al menu PREFERENZE.

NOTA: Il disco DVD potrebbe non includere la lingua audio impostata nel menu AUDIO. In tal caso, il lettore utilizzerà un'altra lingua audio.

Menu Setup

Lingua sottotitoli

Sui dischi DVD possono essere presenti sottotitoli in più lingue. L'opzione consente di selezionare la lingua predefinita per i sottotitoli.



- 1 Premere il tasto ▲▼ per evidenziare SUBTITLE.
- 2 Accedere al sottomenu premendo il tasto ►.
- 3 Spostare il cursore premendo ▲▼ per evidenziare l'opzione selezionata.
- 4 Premere OK.
- 5 Premere il tasto ◀ per tornare al menu PREFERENZE.

NOTA: Il disco DVD potrebbe non includere il sottotitoli impostati nel menu SUBTITLE. In tal caso, il lettore utilizzerà sottotitoli in un'altra lingua.

Lingua menu del disco

I menu dei dischi DVD possono essere visualizzati in più lingue. L'opzione consente di selezionare la lingua predefinita per il menu del disco.



- 1 Premere il tasto ▲▼ per selezionare la voce DISC MENU.
- 2 Accedere al sottomenu premendo il tasto ►.
- 3 Spostare il cursore premendo ▲▼ per evidenziare l'opzione selezionata.
- 4 Premere OK.
- 5 Premere il tasto ◀ per tornare al menu PREFERENZE.

NOTA: Se il disco DVD non include per il menu del disco la stessa lingua impostata dall'utente, il lettore utilizzerà un'altra lingua tra quelle regstrate.

Se si seleziona **ALTRO** nei menu **AUDIO**, **SUBTITLE** o **DISC MENU**, sarà possibile selezionare altre lingue. Attenersi alla procedura seguente.

- 1 Spostare il cursore premendo ▲▼ per evidenziare ALTRO.
- 2 Premere OK.
→ Il lettore DVD richiederà di inserire un codice lingua (quattro cifre).
- 3 Immettere un codice lingua utilizzando i tasti numerici.
→ Consultare il codice della lingua desiderata nel capitolo CODICE LINGUA, nelle ultime pagine del presente manuale.
- 4 Premere OK.

Password

L'opzione consente il controllo genitori e la protezione del disco. Immettere la password di sei cifre nel punto dello schermo in cui appare la richiesta.



- 1 Premere il tasto ▲▼ per selezionare la voce PASSWORD.
- 2 Accedere al sottomenu premendo il tasto ►.
- 3 Premere OK per aprire il menu PASSWORD CHANGE (Modifica password).



- 4 Inserire il codice a 6 cifre corrente.
- 5 Se la procedura è stata eseguita correttamente, il lettore richiederà un nuovo codice.
- 6 Immettere ancora una volta la nuova password per confermare.
- 7 Premere il tasto OK per tornare al menu PREFERENZE.

→ Il nuovo codice a 6 cifre entra in funzione.

NOTA:

1. E' possibile modificare l'impostazione del controllo genitori e caricare un disco protetto immettendo una password valida.
2. Se si dimentica la propria password, è possibile inserire la password predefinita 842100.

Controllo genitori

I film su DVD contengono a volte scene non adatte ai bambini. Per tale motivo, alcuni dischi sono dotati di informazioni per il 'Controllo genitori', che è possibile per l'intero disco o solo per alcune scene. Queste scene sono classificate con un punteggio compreso tra 1 e 8. Inoltre, il disco può contenere scene sostitutive, più adatte a un pubblico non adulto. La classificazione dipende dal paese. La funzione "Controllo genitori" consente di impedire che i dischi vengano visti dai bambini e, per determinati dischi, fa in modo che vengano riprodotte scene alternative.

- Nei dischi VCD, SVCD, CD il livello non viene indicato e, di conseguenza, il controllo genitori non risulta possibile. Lo stesso accade con la maggior parte dei dischi DVD illegali.
- Per impostare il controllo genitori, attenersi alla procedura seguente:



- 1 Premere il tasto ▲▼ per evidenziare CONTROLLO GENITORI.
- 2 Accedere al sottomenu premendo il tasto ►.
- 3 Utilizzare quindi i tasti ▲▼ per evidenziare una classificazione per il disco caricato.
- 4 Premere OK per confermare, quindi premere il tasto ◀ per tornare al menu PREFERENZE.

Controllo genitori disattivato

Il Controllo genitori non è attivato. Il disco verrà riprodotto completamente.

- 1 Selezionare X ADULTI.
- 2 Premere OK.

Classificazione da 1 a 7:

Alcuni dischi contengono scene non adatte ai bambini. Tutte le scene con una classificazione superiore a quella impostata verranno censurate durante la riproduzione. Se il disco contiene scene alternative, queste verranno automaticamente riprodotte in sostituzione delle scene censurate. In caso non fossero disponibili scene alternative, il lettore interromperà la riproduzione e chiederà di inserire il codice a sei cifre.

Setup Default

In caso di problemi durante l'impostazione del DVD, è possibile utilizzare la funzione DEFAULT, per ripristinare tutte le opzioni di fabbrica predefinite e cancellare tutte le impostazioni personalizzate.



- 1 Premere il tasto ▲▼ per evidenziare DEFAULT.
- 2 Evidenziare RESET (Ripristina) premendo il tasto ►.
- 3 Premere OK.

Attenzione: Una volta attivata la funzione, verranno ripristinate tutte le impostazioni di fabbrica predefinite.

MP3/JPEG Navigator

Il menu consente di selezionare impostazioni alternative durante la riproduzione di Picture CD e CD MP3..



- 1 Premere il tasto ▲▼ per evidenziare MP3/JPEG NAV.
- 2 Premere ► per accedere al sottomenu.
- 3 Premere ▲▼ per evidenziare WITHOUT MENU (Senza menu) o WITH MENU (Con menu).
 - SENZA MENU: Il lettore riproduce automaticamente in sequenza tutte le immagini o i file MP3.
 - CON MENU: Il lettore riproduce le immagini o i brani MP3 nella cartella selezionata.
- 5 Premere OK per confermare la selezione.

Specifiche tecniche

SISTEMA DI RIPRODUZIONE

DVD Video
Video CD e SVCD
CD
PICTURE CD
MP3-CD
CD-R, CD-RW
DVD+R, DVD+RW

PRESTAZIONI VIDEO

Uscita CVBS 1Vpp --- 75Ω
Componente video Y: 1.00Vpp --- 75Ω
Pr: 0.7Vpp --- 75Ω
Pb: 0.7Vpp --- 75Ω

AUDIO FORMAT

Digitale	Mpeg/ AC-3/ DTS PCM	Digitale compresso 16, 20, 24 bits fs, 44.1, 48, 96 kHz 24, 32, 56, 64, 96, 128, 256 kbps e variabile fs bit rate, 16, 22,05, fs, 44.1, 48, 48 kHz
	MP3(ISO 9660)	

Stereo analogico

PRESTAZIONI AUDIO

Convertitore DA	24bit
Segnale-disturbo (1KHz)	100dB
Gamma dinamica (1KHz)	>90dB
DVD	fs 96 kHz 4Hz- 44kHz fs 48 kHz 4Hz- 22kHz
SVCD	fs 48 kHz 4Hz- 22kHz fs 44.1kHz 4Hz- 20kHz
CD/VCD	fs 44.1kHz 4Hz- 20kHz

STANDARD TV (PAL/50 Hz) (NTSC/60 Hz)

Numero di linee	625	525
Riproduzione	Multistandard	(PAL/NTSC)

COLLEGAMENTI

Componente Semplice	Uscita Video	Cinch
Uscita video		Cinch
Uscita audio (sinistra+destra)		Cinch
Uscita digitale	1 coassiale	
	IEC958 per CDDA/LPCM/ MPEG1	
	IEC1937 per MPEG 2, Dolby	
	Digitale e DTS	

CABINET

Dimensioni (l x p x a)	216 x 216x 45 mm
Peso approssimativo	0.8 kg.

CONSUMO ENERGETICO

Consumo energetico in modalità Standby	< 1.2W
--	--------

Specifiche tecniche soggette a modifica senza preavviso

Manutenzione

Pulizia dell'involucro esterno

- Utilizzare un panno morbido leggermente inumidito con una soluzione detergente non aggressiva. Non utilizzare soluzioni contenenti alcool, spirito, ammoniaca o sostanze abrasive.

Pulizia dei dischi

- Quando sul disco è presente sporcizia, pulirlo con un panno apposito. Procedere dal centro del disco verso l'esterno. Non passare il panno con un movimento circolare.
- Non utilizzare solventi quali benzina, diluente, detersivi disponibili in commercio o spray antistatici previsti per l'uso su dischi analogici.

Pulire la lente del disco

- Dopo uso prolungato, sporcizia o polvere possono accumularsi sulla lente del disco. Per assicurare una buona qualità di riproduzione, pulire la lente del disco con il Pulitore della lente CD Philips, o un qualsiasi prodotto in commercio.

Seguire le istruzioni fornite con il prodotto.

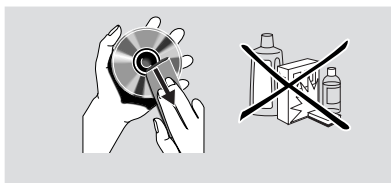

AVVERTENZA

Non cercare in nessun caso di riparare il sistema da sé, poiché in tal modo si annulla la garanzia. Non aprire il sistema, poiché in tal caso vi è rischio di scosse elettriche.

In caso di guasto, prima di fare riparare il sistema controllare innanzitutto i punti elencati di seguito. Se i suggerimenti indicati non sono risolutivi, rivolgersi al rivenditore o al centro di assistenza.

Problema	Soluzione
Assenza di alimentazione	- Assicurarsi che il cavo di alimentazione sia inserito correttamente.
Assenza dell'immagine	- Controllare che il televisore sia acceso. - Controllare il collegamento video.
Immagine distorta	- Il disco è graffiato o sporco. - Talvolta può accadere che si verifichi una piccola distorsione dell'immagine. Non si tratta di un guasto.
Immagine completamente distorta o immagine in bianco e nero durante la riproduzione di DVD o CD video	- Assicurarsi che l'impostazione NTSC/PAL sul lettore DVD corrisponda al segnale video del televisore utilizzato. (Vedere CONVERSIONE NTSC/PAL) - In caso di distorsione dell'immagine dopo il passaggio da PAL a NTSC e viceversa, impostare SMART PICTURE su STANDARD.
Assenza di audio o distorsione audio	- Regolare il volume. - Controllare che gli altoparlanti siano collegati correttamente.
Assenza di audio sull'uscita digitale	- Controllare i collegamenti digitali. - Assicurarsi che il ricevitore sia in grado di decodificare MPEG-2 o DTS. In caso contrario, verificare che l'uscita audio sia impostata su PCM. - Controllare che il formato audio della lingua audio selezionata corrisponda alle potenzialità del ricevitore.
E' impossibile riprodurre il disco	- DVD+R/DVD+RW/CD-R devono essere finalizzati al termine della masterizzazione, per risultare compatibili con un lettore. - Assicurarsi che il disco sia inserito con l'etichetta rivolta verso l'alto. - Controllare se il disco è difettoso provando un altro disco. - Se si registrano personalmente dischi Picture CD o CD MP3, assicurarsi che il disco contenga almeno 10 immagini o 5 brani MP3.
Quando si toglie il disco, il sistema non ritorna alla schermata di avvio	- Resettare l'unità spegnendo e riaccendendo il lettore.
Il lettore non risponde al telecomando	- Puntare il telecomando direttamente verso il sensore posto sulla parte anteriore del lettore. - Ridurre la distanza dal lettore. - Sostituire le batterie del telecomando. - Inserire le batterie con le polarità corrette (segni +/-).
I pulsanti non funzionano	- Per resettare completamente il lettore, scollegare il cavo di alimentazione AC dalla presa di alimentazione.
Il lettore non risponde ad alcuni comandi durante la riproduzione dei DVD Video oppure non legge CD/DVD	- Il disco potrebbe non consentire le operazioni. Fare riferimento alle istruzioni del disco. - Utilizzare un comune CD/DVD di pulizia per pulire la lente prima di fare riparare il lettore DVD Video.

The following codes can be used to select languages other than those available in the AUDIO, SUBTITLE or DISC MENU. (see Setup menu)

Abkhazian	6566	German	6869
Afar	6565	Gikuyu; Kikuyu	7573
Afrikaans	6570	Greek,	6976
Albanian	8381	Guarani	7178
Amharic	6577	Gujarati	7185
Arabic	6582	Hausa	7265
Armenian	7289	Hebrew	7269
Assamese	6583	Herero	7290
Avestan	6569	Hindi	7273
Aymara	6589	Hiri Motu	7279
Azerbaijani	6590	Hungarian	7285
Bashkir	6665	Icelandic	7383
Basque	6985	Ido	7379
Belarusian	6669	Indonesian	7368
Bengali	6678	Interlingua (International	7365
Bihari	6672	Interlingue	7369
Bislama	6673	Inuktitut	7385
Bokmål, Norwegian	7866	Inupiaq	7375
Bosnian	6683	Irish	7165
Breton	6682	Italian	7384
Bulgarian	6671	Japanese	7465
Burmese	7789	Javanese	7486
Castilian; Spanish	6983	Kalaallisut	7576
Catalan	6765	Kannada	7578
Chamorro	6772	Kashmiri	7583
Chechen	6769	Kazakh	7575
Chewa; Chichewa; Nyanja	7889	Khmer	7577
Chichewa; Chewa; Nyanja	7889	Kikuyu; Gikuyu	7573
Chinese	9072	Kinyarwanda	8287
Chuang; Zhuang	9065	Kirghiz	7589
Church Slavic; Slavonic;	6785	Komi	7586
Church Slavonic; Church	6785	Korean	7579
Chuvash	6786	Kuanyama; Kwanyama	7574
Cornish	7587	Kurdish	7585
Corsican	6779	Kwanyama, Kuanyama	7574
Croatian	7282	Lao	7679
Czech	6783	Latin	7665
Danish	6865	Latvian	7686
Dutch	7876	Letzeburgesch;	7666
Dzongkha	6890	Limburgan; Limburger;	7673
English	6978	Limburger; Limburgan;	7673
Esperanto	6979	Limburgish; Limburger;	7673
Estonian	6984	Lingala	7678
Faroese	7079	Lithuanian	7684
Fijian	7074	Luxembourgish;	7666
Finnish	7073	Macedonian	7775
French	7082	Malagasy	7771
Frisian	7089	Malay	7783
Gaelic; Scottish Gaelic	7168	Malayalam	7776
Galleghan	7176	Maltese	7784
Georgian	7565	Manx	7186

Language Code

The following codes can be used to select languages other than those available in the AUDIO, SUBTITLE or DISC MENU. (see Setup menu)

Maori	7773	Sotho, Southern	8384
Marathi	7782	South Ndebele	7882
Marshallese	7772	Spanish; Castilian	6983
Moldavian	7779	Sundanese	8385
Mongolian	7778	Swahili	8387
Nauru	7865	Swati	8383
Navaho, Navajo	7886	Swedish	8386
Navajo; Navaho	7886	Tagalog	8476
Ndebele, North	7868	Tahitian	8489
Ndebele, South	7882	Tajik	8471
Ndonga	7871	Tamil	8465
Nepali	7869	Tatar	8484
Northern Sami	8369	Telugu	8469
North Ndebele	7868	Thai	8472
Norwegian	7879	Tibetan	6679
Norwegian Bokmål; Bokmål,	7866	Tigrinya	8473
Norwegian Nynorsk;	7878	Tonga (Tonga Islands)	8479
Nyanja; Chichewa; Chewa	7889	Tsonga	8483
Nynorsk, Norwegian;	7878	Tswana	8478
Occitan (post 1500); Proven	7967	Turkish	8482
Old Bulgarian; Old Slavonic;	6785	Turkmen	8475
Old Church Slavonic; Old	6785	Twi	8487
Old Slavonic; Church	6785	Uighur	8571
Oriya	7982	Ukrainian	8575
Oromo	7977	Urdu	8582
Ossetian; Ossetic	7983	Uzbek	8590
Ossetic; Ossetian	7983	Vietnamese	8673
Pali	8073	Volapük	8679
Panjabi	8065	Walloon	8765
Persian	7065	Welsh	6789
Polish	8076	Wolof	8779
Portuguese	8084	Xhosa	8872
Provençal; Occitan (post	7967	Yiddish	8973
Pushto	8083	Yoruba	8979
Quechua	8185	Zhuang; Chuang	9065
Raeto-Romance	8277	Zulu	9085
Romanian	8279		
Rundi	8278		
Russian	8285		
Samoan	8377		
Sango	8371		
Sanskrit	8365		
Sardinian	8367		
Scottish Gaelic; Gaelic	7168		
Serbian	8382		
Shona	8378		
Sindhi	8368		
Sinhalese	8373		
Slovak	8375		
Slovenian	8376		
Somali	8379		