

MP3-CD Soundmachine

AZ1826

User Manual

Manual del usuario

Manual do usuário



PHILIPS

1

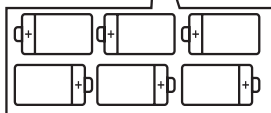
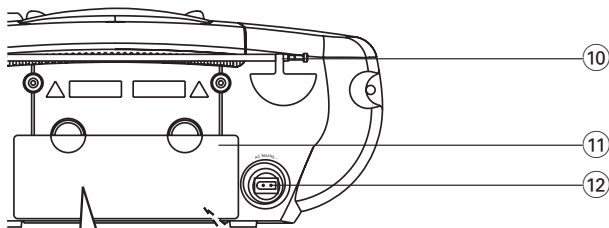
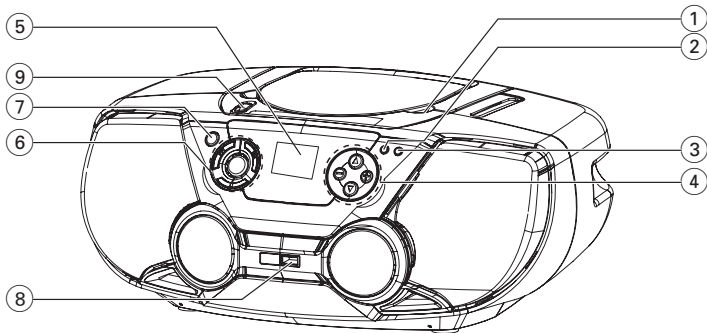

6 x R14 • UM-2 • C-CELLS

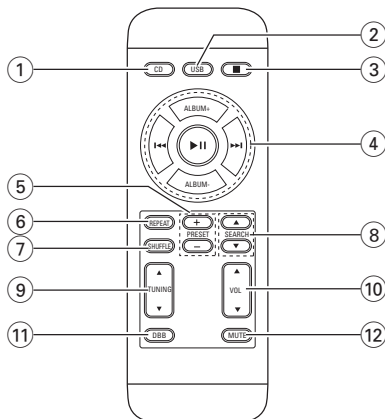
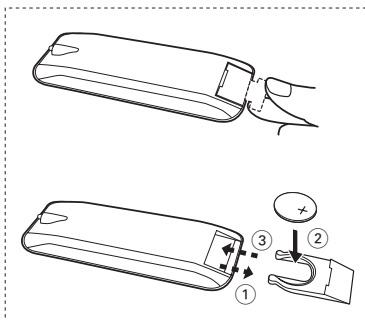

2

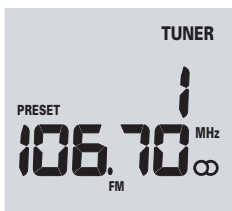

7



3



8



4



9

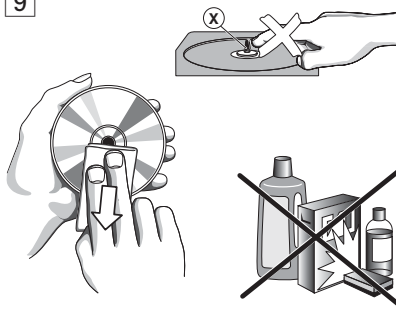

5



6



ACCESORIOS INCLUIDO

- cable de alimentación de CA
- control remoto

PANELES SUPERIOR Y DELANTERO (Véase 1)

- PUSH TO OPEN** - pulse para abrir/ cerrar la puerta del CD.
- PROG - CD/MP3/WMA/USB**: programa pistas; **MW/FM**: programa emisoras de radio preestablecidas
- MODE** - selecciona diferentes modos de reproducción: por ejemplo, **REP** o **SHUF** al azar
- VOL ▲, ▼** - para ajustar el nivel del volumen
ALBUM/PRESET +, - (*arriba, abajo*)
MP3/WMA/USB sólo: selecciona el álbum
MW/FM: selecciona una emisora.
- Pantalla** – muestra el estado del aparato.
- ▶II** - inicia o hace una pausa en la reproducción de CD/USB
■ – para la reproducción de CD/USB;
– borra un programa de CD/USB
◀◀, ▶▶ **TUNING DOWN, TUNING UP - CD/MP3/WMA/USB**:
– realiza búsquedas hacia atrás y hacia delante en una pista;
– salta al principio de una pista actual/anterior/posterior
MW/FM: - sintoniza emisoras de radio.
- CD/USB** introduce el disco o el modo USB
- Puerto USB** - conecta a un dispositivo externo USB de almacenaje masivo
- Selector de fuente: CD/MP3, MW, FM, OFF**
– selecciona la fuente de sonido de CD/USB, radio o cinta
– interruptor de encendido y apagado

PANEL TRASERO

- Antena telescópica** – mejora la recepción de FM
- Compartimento de pilas** – para 6 pilas, tipo R-14, UM2 o células C.
- AC MAINS** – entrada para cable de alimentación.
- Selector de tensión** – ajustar de acuerdo con la tensión local 110/220V antes de enchufarlo en el aparato

CONTROL REMOTO

- CD** – selecciona la fuente de sonido de CD
- USB** – selecciona la fuente de sonido de USB
- – para la reproducción del CD/USB;
– borra un programa de CD/USB
- ▶II – inicia / hace una pausa en la reproducción del CD
ALBUM + -
MP3 sólo: selecciona el álbum
◀◀, ▶▶ – salta al principio de una pista actual/ anterior/ siguiente
- PRESET +, -**
MW/FM: selecciona una emisora (*arriba, abajo*)
- REPEAT** – selecciona los modos de repetición
- SHUFFLE** – reproduce todas las pistas de CD en orden aleatorio
- SEARCH ▲, ▼** – realiza una búsqueda hacia atrás/hacia delante en una pista
- TUNING ▲, ▼** – sintoniza emisoras de radio
- VOL ▲, ▼** – ajusta el nivel del volumen (*arriba, abajo*)
- DBB** – activa y desactiva la intensificación de graves
- MUTE** – silencia o restablece el volumen.

PRECAUCIÓN

La utilización de controles, ajustes o procedimientos diferentes de los descritos en este documento pueden causar peligrosa exposición a la radiación u otros peligros.

RED ELÉCTRICA

Siempre que sea conveniente, utilice la red eléctrica para conservar la carga de la pila. Asegúrese de desenchufar el cable de alimentación del aparato y del tomacorriente de pared antes de colocar las pilas.

Pilas

Aparato principal (Véase 1)

- Coloque 6 pilas, tipo **R-14, UM-2** o **C-cells**, (no incluidas, preferiblemente alcalinas) con la polaridad correcta.

Control remoto (Véase 1)

¡Importante!

- **Antes de utilizar el mando a distancia, retire la pestaña aislante de plástico según se muestra en la figura 1.**

FUNCIONES BÁSICAS

- **Si el mando a distancia no funciona correctamente o disminuye el alcance del mismo, cambie la pila por una nueva (CR2025).**
- 1 Extraiga la bandeja de las pilas como se muestra en la figura [1].
 - 2 Coloque una pila nueva de acuerdo con la indicación de polaridad e introduzca completamente la bandeja de las pilas en su posición original.
- *La utilización incorrecta de pilas puede causar el escape de electrolito y corroer el compartimento o hacer que las pilas revienten.*
 - *No mezcle tipos de pilas: por ejemplo, alcalinas con carbón zinc. Utilice solamente pilas del mismo tipo en el aparato.*
 - Cuando coloque pilas nuevas, no mezcle pilas viejas y nuevas.
 - Saque las pilas si no va a usar el aparato durante mucho tiempo.
 - **Las pilas contienen sustancias químicas por lo tanto deben desecharse correctamente.**

Utilización de corriente CA

- 1 Compruebe si el tipo de corriente mostrado en **la placa de especificaciones situada debajo de la base del aparato** corresponde a su red eléctrica local. En caso contrario, consulte al vendedor o al centro de servicio del aparato.
 - 2 Si su aparato está equipado con un selector de tensión, ajuste el selector de acuerdo con la red eléctrica local.
 - 3 Conecte el cable de alimentación al conector AC MAINS y al tomacorriente de pared.
 - 4 Para desconectar el aparato completamente, desenchufe el cable de alimentación del tomacorriente de pared.
 - 5 Instale esta unidad cerca de la toma de CA y donde tenga fácil acceso al enchufe de alimentación de CA.
- Para proteger el aparato durante tormentas eléctricas intensas, desenchufe el cable de alimentación del tomacorriente de pared. Si desconecta el producto de la alimentación, asegúrese de sacar el enchufe por completo de la toma. Los niños podrían sufrir daños graves, ya que el extremo libre del cable podría tener todavía corriente si sólo se retira el conector de la toma MAINS de la parte posterior de la unidad.
- La placa de especificaciones está situada debajo de la base del aparato.**

SINTONIZADOR DIGITAL

Consejos prácticos:

- Para evitar el gasto innecesario de energía, ajuste si empre el selector de fuente a **OFF**.

FUNCIONES BÁSICAS

Encendido y apagado y selección de funciones del aparato

1. Para encenderlo, ajuste su selector de fuente a: **CD/USB, MW o FM**.
 - Para cambiar del modo CD al modo USB y viceversa, ajuste primero el selector de fuente en la posición **CD/USB** y, a continuación, pulse el botón **CD/USB (CD o USB** en el control remoto) una o más veces.
2. Para apagar el aparato, ajuste el **selector de fuente** a la posición **OFF**.

AJUSTE DEL VOLUMEN Y EL SONIDO

1. Ajuste de sonido utilizando los controles **VOL ▲, ▼ y DBB** (o el control remoto).
- La pantalla muestra el nivel del volumen **Vol** y un número de 00-32.

SINTONIZADOR DIGITAL

Sintonización de emisoras de radio

- 1 Ajuste el selector de fuente a **MW o FM**.
 - **tu** Se muestran la frecuencia de la emisora de radio, la banda de ondas y el número de presintonía (si hubiera alguna programada). (Véase [2])
 - 2 Pulse y mantenga apretado **◀◀ o ▶▶ (TUNING ▲, ▼)** hasta que la frecuencia mostrada en la pantalla cambie.
 - La radio se sintoniza automáticamente a una emisora de recepción suficientemente potente. La pantalla muestra **Srch** durante la sintonización automática.
 - 3 Repita los pasos 2, si es necesario, hasta encontrar la emisora deseada.
- Para sintonizar una estación de poca potencia, pulse **◀◀ o ▶▶ (TUNING ▲, ▼)** brevemente y repetidamente hasta obtener la recepción óptima.

Para mejorar la recepción de radio:

- Para **FM**, extienda, incline y gire la antena telescópica. Reduzca su longitud si la señal es demasiado potente.

SINTONIZADOR DIGITAL

REPRODUCTOR DE MP3/CD

- Para **MW**, el aparato utiliza una antena incorporada. Oriente esta antena girando todo el aparato.

Programación de emisoras

Puede almacenar hasta 20 emisoras de la memoria (20 FM y 20 MW, manualmente o automáticamente (Autostore)).

Programación manual

- 1 Sintonice la emisora deseada (Véase **Sintonización de emisoras de radio**).
- 2 Pulse **PROG** para activar la programación.
→ La pantalla muestra **PROG** parpadeantes.
- 3 Pulse **-**, **+** (o el control remoto **PRESET -**, **+**) una o más veces para asignar un número de 1 a 20.
- 4 Pulse **PROG** para confirmar.
- 5 Repita los pasos 1-4 para almacenar otras emisoras.

Consejos prácticos: Puede borrar una emisora preestablecida almacenando otra frecuencia en su lugar.

Autostore - almacenamiento automático

Autostore inicia automáticamente la programación de emisoras a partir de la emisora preestablecida 1.

Todas las emisoras preestablecidas anteriormente, es decir, manualmente, se borrarán.

- 1 Seleccione la banda de ondas, FM o MW.
- 2 Mantenga pulsado **PROG** hasta que se muestre **AUTO** (automático).
→ Las emisoras disponibles se programan (FM o MW).
→ Cuando todas las emisoras estén almacenadas, la última emisora preestablecida almacenada automáticamente se iniciará automáticamente.

Para escuchar una emisora preestablecida o almacenada automáticamente

Pulse los botones **ALBUM/PRESET -**, **+** (o el control remoto **PRESET -**, **+**) una vez o más hasta que aparezca la emisora preestablecida deseada.

Reproducción de un CD

SOBRE EL MP3

La tecnología de compresión de música MP3 (MPEG Audio Layer 3) reduce de forma significativa los datos digitales de un CD de audio manteniendo al mismo tiempo la misma calidad de sonido que un CD.

- **Como conseguir archivos de música:** Puede descargar archivos de música legales de Internet en el disco duro de su ordenador, o puede crearlos desde sus propios CDs de audio. Para esto último, inserte un CD de audio en la unidad de CD-ROM de su ordenador y convierta la música utilizando un codificador de software apropiado. Para lograr una buena calidad de sonido, se recomienda una velocidad de bit de 128 kbps o más alta para archivos de música MP3.
- **Como hacer un CD-ROM con archivos MP3:** Utilice la grabadora de CD de su ordenador para grabar («quemar») los archivos de música de su disco duro a un CD-ROM.

Consejos prácticos:

- Asegúrese de que los nombres de los archivos de MP3 terminen con **.mp3** o **.wma**.
- Número de álbums/ carpetas: máximo 50
- Número de pistas/títulos: máximo 500
- El número de archivos de música que pueden ser reproducidos depende de la longitud de los nombres de los archivos. Con nombres de archivos más cortos serán admitidos más archivos.

Reproducción de un CD

Este reproductor de CD reproduce discos de audio incluyendo CD-R(W)s y MP3 CD-ROMs, WMAAs. No es posible reproducir CD-I, CDV, VCD, DVD o CDs de ordenador.

IMPORTANT!

- Es posible que los CD codificados con tecnologías de protección de los derechos de autor de algunas compañías discográficas no se puedan reproducir en este reproductor.
- No se admite el formato WMA con protección DRM.

1 Ajuste el selector de fuente a **CD/MP3**.

- Luego, si se muestra "USB" en la pantalla, pulse una vez CD/USB (o CD en el control remoto) para seleccionar el modo CD.

REPRODUCTOR DE MP3/CD

2 Coloque un CD con la cara impresa hacia arriba y cierre la puerta del CD.

→ **REAd** aparece en pantalla cuando el reproductor analiza el contenido del CD.

Audio CD: Aparecerá en la pantalla el número total de pistas y el tiempo total de reproducción

MP3/WMA el número total de pistas y de álbumes aparecen mostrados respectivamente.

(Véase [3])

3 Pulse **▶II** para iniciar la reproducción.

4 Para hacer una pausa en la reproducción pulse **▶II**.

Pulse **▶II** de nuevo para reanudar la reproducción.

5 Para parar la reproducción, pulse **■**.

Consejos prácticos: La reproducción de CD también se para cuando:

– la puerta del CD está abierta;

– el CD ha llegado al final;

– se selecciona fuente de sintonizador, o CD/USB.

Selección de una pista diferente

• Pulse **◀◀** o **▶▶** repetidamente hasta que la pista deseada aparezca en la pantalla.

MP3/WMA sólo: pulse primero **ALBUM/PRESET**

- , + (o el control remoto **ALBUM - , +**) para seleccionar el álbum deseado.

• En la posición de pausa/parada, pulse **▶II** para iniciar la reproducción.

Localización de un pasaje dentro de una pista

1 Pulse y mantenga apretado **◀◀** o **▶▶** (o el control remoto **SEARCH ▲, ▼**).

→ El CD se reproduce a alta velocidad y bajo volumen.

2 Cuando reconoce el pasaje que quiere, suelte **◀◀** o **▶▶** para reanudar la reproducción normal.

Diferentes modos de reproducción: SHUFFLE y REPEAT (Véase [4], [5])

Puede seleccionar y cambiar los diversos modos de reproducción antes o durante la misma, y combinar los modos con **PROG**.

SHUF – pistas del CD/ programa entero se reproducen en orden aleatorio (al azar)

REP ALL – repite el CD/ programa entero

REP – reproduce la pista actual continuamente

1 Para seleccionar el modo de reproducción, pulse **MODE** una o más veces (o el control remoto **SHUFFLE** o **REPEAT**).

2 Pulse **▶II** para iniciar la reproducción si está en la posición de parada.

3 Para seleccionar la reproducción normal, pulse **MODE** repetidamente hasta que los diversos modos dejen de aparecer.

– También puede pulsar **■** para cancelar el modo de reproducción.

Programación de números de pista

Puede almacenar hasta 20 pistas en la secuencia deseada. Si lo desea, puede almacenar cualquier pista más de una vez.

1 Pulse **◀◀** o **▶▶** en el aparato para seleccionar el número de pista deseado.

MP3 sólo: Pulse primero **ALBUM/PRESET - , +** (o el control remoto **ALBUM - , +**) para seleccionar el álbum deseado.

2 Pulse **PROG**.

→El display primero muestra el número de localización en el programa y después, el número de la pista/del álbum memorizada aquí (Véase [6], [7])

3 Repita los pasos 1-2 para seleccionar y almacenar todas las pistas deseadas.

• Pantalla: **FULL** si intenta programar más de 20 pistas.

Consejos prácticos: Durante la reproducción de **PROG/SHUF**, el uso de las teclas **ALBUM/PRESET -** o **+** queda bloqueado. (o el control remoto **ALBUM - , +**)

Borrado de un programa

Puede borrar la memoria:

• la puerta del CD está abierta;

• seleccionando la fuente de sonido **MW, FM** o **CD/USB**;

• Pulsando **■** dos veces durante la reproducción o una vez en la posición stop.

→ **PROG** desaparece.

Conexión USB

USANDO LA CONECTABILIDAD USB

- El AZ1826 incorpora un puerto USB en el panel frontal, ofreciendo una prestación plug and play que le permite reproducir, desde el AZ1826, música digital y otras grabaciones almacenadas en el dispositivo USB de almacenaje masivo.
- Usando un dispositivo USB de almacenaje masivo, también podrá disfrutar todas las prestaciones ofrecidas por el AZ1826 que están explicadas y detalladas en el funcionamiento del disco.

Dispositivos USB de almacenaje masivo compatibles

Con el equipo inalámbrico, podrá utilizar:

- memoria flash USB (USB 2.0 ó USB1.1)
- reproductores flash USB (USB 2.0 ó USB 1.1)
- tarjetas de memoria (necesita un lector de tarjetas adicional para ser operativo con este sistema inalámbrico)

Nota:

En algunos reproductores flash USB (o dispositivos de memoria), el contenido almacenado ha sido grabado utilizando tecnología de protección de copyright. Los contenidos protegidos no se podrán reproducir en ningún otro aparato (por ejemplo en este equipo inalámbrico).

Formatos compatibles:

- USB o formato del archivo de memoria FAT12, FAT16, FAT32 (tamaño del sector: 512 - 65,536 bytes)
- MP3 con índice de bits (índice de datos): 32-320 Kbps e índice de bits variable.
- WMA versión 9 o anterior
- Directorio incluyendo un máximo de 8 niveles
- Número de álbums/ carpetas: máximo 50
- Número de pistas/títulos: máximo 500
- Información ID3 v2.0 o posterior
- Nombre del archivo en Uicode UTF8 (longitud máxima: 128 bytes)

El sistema no reproducirá o no será

compatible con los siguientes formatos:

- Álbums vacíos: un álbum vacío es un álbum que no contiene archivos MP3/WMA, y que no aparecerá mostrado en el visualizador.
- Los formatos de archivos no compatibles se ignorarán. Es decir, por ejemplo los documentos Word o los archivos MP3 con extensión .dlf se

ignorarán y no se reproducirán.

- AAC, WAV, PCM. NTFS archivos audio
- Archivos WMA con protección DRM
- Archivos WMA en formato Lossless

Consejos prácticos:

- Compruebe que los nombres de los archivos MP3 concluyen con .mp3.
- Para los archivos WMA con protección DRM, use Windows Media Player 10 (o versión más actual) para la grabación/conversión de CDs. Visite www.microsoft.com para más información sobre Windows Media Player y WM DRM (Gestión Digital de Derechos de Windows Media).

Playing a USB mass storage device

- 1 Compruebe que el AZ1826 está conectado al suministro eléctrico CA o tiene instaladas las pilas especificadas.
- 2 Seleccione la fuente **CD/USB**.
 - Luego, si se muestra "CD" en la pantalla, pulse una vez **CD/USB** (o USB en el control remoto) para seleccionar el modo USB.

→La pantalla muestra "USB", así como el número total de pistas y el número del álbum. (Consulte [8]).
- 3 Enchufe un dispositivo USB de almacenaje masivo compatible al puerto USB indicado  en el AZ1826. Si fuera necesario, utilice un cable USB apropiado para conectar el dispositivo y el puerto USB del AZ1826.

→El dispositivo se encenderá automáticamente.

 - Si no se enciende el dispositivo, enciéndalo manualmente, después reconéctelo. .
- 4 Pulse **▶▶** en el AZ1826 para iniciar la reproducción.
 - Pulse primero **ALBUM/PRESET - , +** para seleccionar el álbum deseado. (o el control remoto **- , +**).

MANTENIMIENTO Y SEGURIDAD

Mantenimiento y seguridad (Véase 9)

Reproductor de CD y manipulación de CD

- Si el reproductor de CD no puede leer CDs correctamente, utilice un CD de limpieza para limpiar la lente antes de llevar el aparato a que se repare.
- ¡La lente del reproductor de CD no debe tocarse nunca!
- Cambios repentinos en la temperatura circundante pueden causar condensaciones en la lente de su reproductor de CD. Entonces no es posible reproducir un CD. No intente limpiar la lente; deje el aparato en un entorno cálido hasta que la humedad se evapore.
- Cierre siempre la puerta del CD para evitar que se acumule polvo en la lente.
- Para limpiar el CD, pásele un trapo suave sin pelusilla en línea recta desde el centro hasta el borde. No utilice agentes de limpieza ya que pueden dañar el disco.
- No escriba nunca en un CD ni le pegue etiquetas.
- Cuando se usa el conector MAINS u otro dispositivo acoplador como dispositivo de desconexión, debe estar siempre disponible.
- Los aparatos no deben exponerse a las gotas o salpicaduras.
- No cubra el aparato. Para evitar el sobrecalentamiento se necesita dejar una distancia mínima de 15 cms.entre las rejillas de ventilación y las superficies de los alrededores y obtener así una ventilación adecuada.
- No se debe obstaculizar la ventilación cubriendo los orificios de ventilación con artículos. como periódicos, manteles, cortinas, etc..
- No debe colocar ninguna fuente de llamas, como una vela encendida, sobre el aparato.
- No debe colocar ningún objeto con líquido, como por ejemplo un jarrón, sobre el aparato.
- Los mecanismos del aparato contienen soportes de autolubricación y no se deberá engrasarlos o lubricarlos.
- Para limpiar el aparato, utilice una gamuza suave ligeramente. No utilice productos de limpieza que contengan alcohol, amoníaco, bencina o abrasivos, ya que podrían dañar la carcasa.

Información de seguridad

- Coloque el aparato sobre una superficie firme y lisa para que no se tambalee.
- No exponga el aparato, las pilas, los discos compactos a la humedad, lluvia, arena o al calor excesivo emitido por las calefactores o la luz del sol directa.

Información medioambiental

El embalaje esta compuesto de tres materiales fácilmente separables: cartón (la caja), poliestireno expandible (amortiguación) y polietileno (bolsas, plancha protectora de espuma).

El aparato está fabricado con materiales que se pueden reciclar si son desmontados por una empresa especializada. Observe las normas locales concernientes a la eliminación de estos materiales, pilas usadas y equipos desechables.

RESOLUCIÓN DE PROBLEMAS

ADVERTENCIA

¡No abra el aparato ya que existe el riesgo de sacudida eléctrica! No debe intentar reparar el aparato usted mismo bajo ninguna circunstancia, ya que esto anularía la garantía.

Si ocurre un fallo en el aparato, antes de llevarlo a que se repare compruebe los puntos detallados a continuación. Si no puede resolver un problema siguiendo estos consejos, consulte al vendedor o centro de servicio del aparato.

El control remoto no funciona correctamente

- Pilas agotadas/colocadas incorrectamente
- Coloque pilas (nuevas) correctamente
- La distancia/el ángulo entre el control remoto y el aparato es excesiva
- Reduzca la distancia/el ángulo

No sonido / potencia

- El volumen no está ajustado
- Ajuste el volumen
- El cable de alimentación no está conectado correctamente
- Conecte el cable de CA correctamente
- Las pilas están agotadas / mal colocadas
- Coloque pilas (nuevas) correctamente
- Auriculares conectados al aparato
- Desconecte los auriculares

Fuerte zumbido o ruido de radio

- Interferencia eléctrica: aparato demasiado cerca de TV, VCR u ordenador
- Aumente la distancia

Mala recepción de radio

- Señal de radio débil
- FM: Ajuste de la antena telescópica de FM

Indicación **ⓂCD**

- It is set in the USB mode.
- Press **CD/USB** to select CD mode.
- CD muy rayado o sucio
- Cambie / limpie CD, véase Mantenimiento
- Lente de láser empañada
- Espere a que la lente se desempañe
- CD-R(W) está en blanco / no finalizado
- Use un CD-R(W) finalizado
- El disco CD-ROM / CD insertado contiene ficheros que no son de audio
- Utilice solamente discos CD de audio o MP3/ pulse **◀◀** o **▶▶** una o más veces para saltar a una pista de audio de CD en lugar de a los ficheros de datos

Notas:

Asegúrese de que el CD no está codificado con tecnologías de protección de los derechos de autor, ya que algunos no cumplen el estándar de disco compacto.

El CD salta de pista

- El CD está dañado o sucio
- Cambie o limpie el CD
- La función shuffle o program está activada
- Desactive la función shuffle / program.

Notas:

No se admite el formato WMA con protección DRM.

El sonido salta durante la reproducción de MP3

- El fichero MP3 fue creado a un nivel de compresión superior a 320 kbps
- Utilice un nivel de compresión inferior para grabar pistas de CD en un formato MP3
- El CD está dañado o sucio
- Cambie o limpie el CD

El dispositivo USB de mi AZ1830 no reproduce

- No está configurado el modo USB.
- Pulse CD/USB para seleccionar el modo USB.
- El dispositivo no está correctamente conectado al puerto USB del AZ1826.
- Reconecte el dispositivo, y compruebe que el dispositivo está encendido.
- El dispositivo no es compatible con el AZ1826, o el formato de archivos audio almacenados en el dispositivo no es compatible con el AZ1826.
- Use un dispositivo/formato de archivos audio reproducibles compatible

No puedo utilizar el control remoto para seleccionar el modo CD o el modo USB

- La unidad principal no está establecida en el modo CD/USB.
- En la unidad principal, desplace el selector de fuente hasta la posición CD/USB y, a continuación, utilice el control remoto para seleccionar CD o USB.

English

Español

português

Meet Philips at the Internet
<http://www.philips.com>



AZ 1826

**CLASS 1
LASER PRODUCT**



Printed in China

PDCC-JH/ZC-0717