

Register your product and get support at
www.philips.com/welcome

Docking Entertainment System

DCM250



EN User manual

ZH-CN 用户手册

PHILIPS

目录

1 重要信息	2
安全	2
注意	3

2 您的底座式娱乐系统	4
产品简介	4
包装盒内物品:	4
主装置概述	5
遥控器概述	6

3 使用入门	8
连接 FM 天线	8
连接 MW 天线	8
连接电源	8
准备遥控器	9
自动安装电台	10
设置时钟	10
开机	10

4 播放光盘	11
---------------	----

5 从 USB 播放	12
-------------------	----

6 播放选项	13
跳到某个曲目	13
暂停/继续播放	13
在一个曲目内搜索	13
显示播放信息	13
重复播放	13
随机播放	13
设定曲目	13

7 播放 iPod/iPhone	14
兼容的 iPod/iPhone	14
载入 iPod/iPhone	14
收听 iPod/iPhone 音频	14
播放 iPod/iPhone 中的视频	14
为 iPod/iPhone 充电	15
取出 iPod/iPhone	15

8 收听电台	16
调谐至电台	16
自动设定电台	16
手动设定电台	16
选择预设电台	16

9 调节声音	17
调节音量	17
选择预设音效	17
增强低音	17
静音	17

10 其它功能	18
设置定时关机	18
设置闹钟定时	18
收听外部设备的音频	18
通过耳机收听	18

11 产品信息	19
规格	19
USB 播放性能信息	20
支持的 MP3 光盘格式	20

12 故障排除	21
----------------	----

1 重要信息

安全

了解这些安全标志

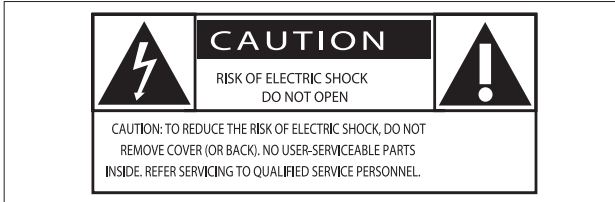

此“闪电标志”表示设备中的未绝缘材料可能导致触电。为了家人的人身安全，请不要拆除产品外壳。

“惊叹号”表示需要对某些功能引起注意，您应仔细阅读附带的说明书以防止出现操作和维护问题。

警告：为减少火灾或触电危险，此设备应避免淋雨或受潮，不得将装有液体的物体（如花瓶）放在此设备上。

注意：为防止触电，将插头的宽插片完全插入宽插槽。

重要安全说明

- ① 阅读这些说明。
- ② 保留这些说明。
- ③ 注意所有警告。
- ④ 遵循所有说明。
- ⑤ 不要在靠近水的地方使用本装置。
- ⑥ 只能使用干布进行清洁。
- ⑦ 不要堵塞任何通风口。按照制造商的说明进行安装。
- ⑧ 不要在任何热源附近安装，如散热器、蓄热器、炉具或其它发热设备（包括功放器）。
- ⑨ 防止电源线被踩踏或挤夹，特别是在插头、电源插座和设备电源线出口位置。

- ⑩ 仅使用制造商指定的附件/配件。
- ⑪ 仅使用制造商指定或随设备销售的手推车、支座、三脚架、支架或桌台。使用手推车时，请小心移动载有产品的手推车，以避免翻倒造成伤害。



- ⑫ 在雷电天气期间或长期不用的情况下，请拔下本装置的电源插头。
- ⑬ 所有维修均应由合格的维修人员来执行。本装置有任何损坏时，如电源线或插头损坏，液体泼溅到或物体跌落到装置上，装置淋雨或受潮，无法正常运行，或者跌落，均需要进行维修。
- ⑭ 电池使用注意事项 – 为防止电池泄漏而造成人身伤害、财产损失或装置损坏，请：
 - 按照装置上标明的 + 极和 - 极，正确安装所有电池。
 - 请勿混合使用电池（旧电池与新电池或碳电池与碱性电池，等等）。
 - 若打算长期不用本装置，应取出电池。
- ⑮ 切勿将本装置置于漏水或溅水环境下。
- ⑯ 不要将任何危险源放在本装置上（例如装有液体的物体、点燃的蜡烛）。
 - 将电源插头或产品耦合器用作断开设备时，该断开设备应可以随时使用。

听力安全

以中等音量收听。

- 以高音量使用耳机会损坏您的听力。此产品产生的声音分贝范围可能导致正常人丧失听力，即使收听不到一分钟。较高的分贝范围适用于已经丧失了部分听力的人。
- 声音是具有欺骗性的。随着时间的过去，您听力的“舒适级别”会要求较高的音量。因此，较长时间的收听之后，“正常”的音量实际上可能很大声，对您的听力有害。要防止此情况发生，请在您的听力适应之前，将音量设置到安全级别并保持不变。

要设置安全的音量级别:

- 将音量控制设置为较低设置。
- 慢慢调高声音,直到可以舒适、清晰地听见而不失真即可。

合理的收听时间:

- 较长时间的收听,即使是正常的“安全”级别,也同样会导致听力受损。
- 请确保合理使用设备,并进行适当的休息。

使用耳机时请确保遵循以下准则。

- 在合理时间内以合理音量收听。
- 听力适应后,请勿调节音量。
- 不要将音量调得太高,以致于听不到周围的声音。
- 在有潜在危险的情况下应谨慎使用或暂停使用。请勿在驾驶机动车、骑自行车、进行滑板运动等情况下使用耳机;否则可能会导致交通事故,而且这在许多地区属于非法行为。

本产品包含欧盟指令 2006/66/EC 涉及的电池,该电池不可与普通生活垃圾一起处理。

如果您看到带叉的轮式垃圾桶符号和化学符号“Pb”,则表示此电池符合该指令关于铅的要求:



请自行了解当地关于分类收集电池的规定。正确弃置电池有助于避免对环境和人类健康造成潜在的负面影响。

环境信息

已省去所有不必要的包装。我们努力使包装易于分为三种材料:纸板(盒)、泡沫塑料(缓冲物)和聚乙烯(袋、保护性泡沫片)。

您的系统包含可回收利用的材料(如果由专业公司拆卸)。请遵守当地有关包装材料、废电池和旧设备的处理的规定。

本装置包括此标签:



注意



本产品符合欧盟的无线电干扰要求。

如果用户未经 Philips 优质生活部门的明确许可而擅自对此设备进行更改或修改,则可能导致其无权操作此设备。

回收



本产品采用可回收利用的高性能材料和组件制造而成。

如果产品上贴有带叉的轮式垃圾桶符号,则表示此产品符合欧盟指令 2002/96/EC:



切勿将本产品与其它生活垃圾一起处理。请自行了解当地关于分类收集电子和电气产品的规定。正确弃置旧产品有助于避免对环境和人类健康造成潜在的负面影响。

2 您的底座式娱乐系统

感谢您的惠顾，欢迎光临 Philips！为了您能充分享受 Philips 提供的支持，请在 www.philips.com/welcome 注册您的产品。

产品简介

使用本装置，您可以欣赏来自音乐光盘、USB 设备、iPod 播放机、iPhone 及其它外部设备的音乐，还可收听广播电台。

本装置提供了多种声效设置，通过数码音效控制 (DSC) 和动态低音增强 (DBB) 来丰富听音体验。本装置支持以下媒体格式：







包装盒内物品：

检查并识别包装中的物品：

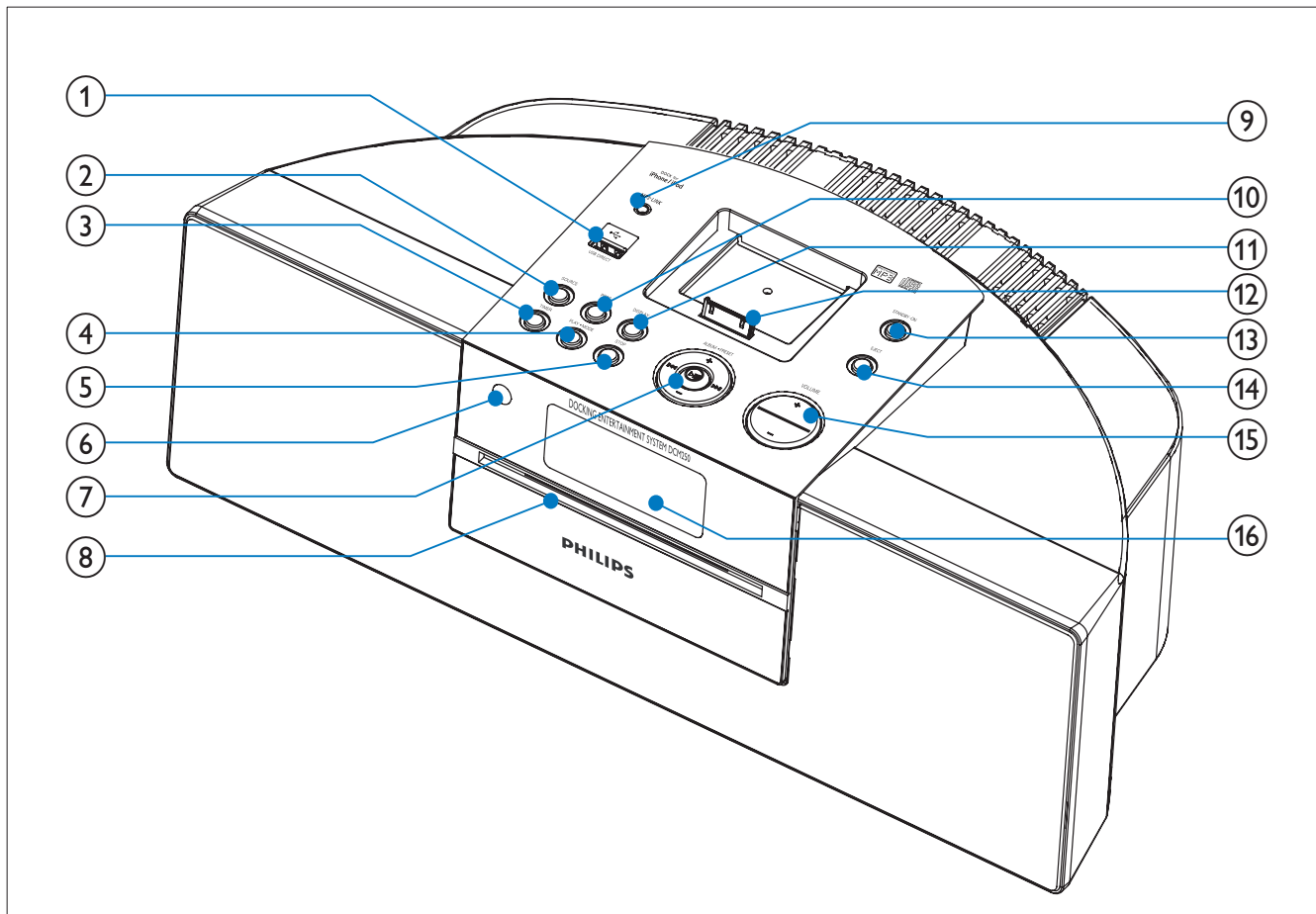
- 主装置
- 带电池的遥控器
- FM 天线
- MW 天线
- 视频电缆
- 后挡盖
- 交流适配器
- 电源线
- MP3 Link 线缆
- 用户手册
- 快速入门指南

主装置概述



- ① 
 - USB 海量存储设备的接口。
- ② **SOURCE**
 - 选择来源: DISC、USB、iPod、TUNER 或 MP3 LINK。
- ③ **TIMER**
 - 设置闹钟定时。
- ④ **PLAY·MODE**
 - 选择重复/随机播放模式。
- ⑤ **STOP**
 - 停止播放或擦除设定。
- ⑥ 红外传感器
- ⑦ **ALBUM·PRESET +/-**
 - 选择预设电台。
 - 跳至上一个/下一个专辑。
 - 调整时间。
 - 
 - 跳至上一/下一曲目。
 - 在曲目/光盘/USB 内搜索。
 - 调谐至电台。
 - 
 - 开始或暂停播放。
- ⑧ 光盘舱
- ⑨ **MP3-LINK**
 - 用于外部音频设备的插孔。
- ⑩ **PROG**
 - 对曲目进行设定。
 - 设定电台。
 - 设置时钟。
- ⑪ **DISPLAY**
 - 播放期间, 选择显示信息。

- ⑫ iPod/iPhone 底座
- ⑬ STANDBY-ON
- 打开装置, 切换至待机模式。
- ⑭ EJECT
- 弹出光盘。
- ⑮ VOLUME +/-
- 调节音量。
- ⑯ 显示面板
- 显示当前状态。

遥控器概述

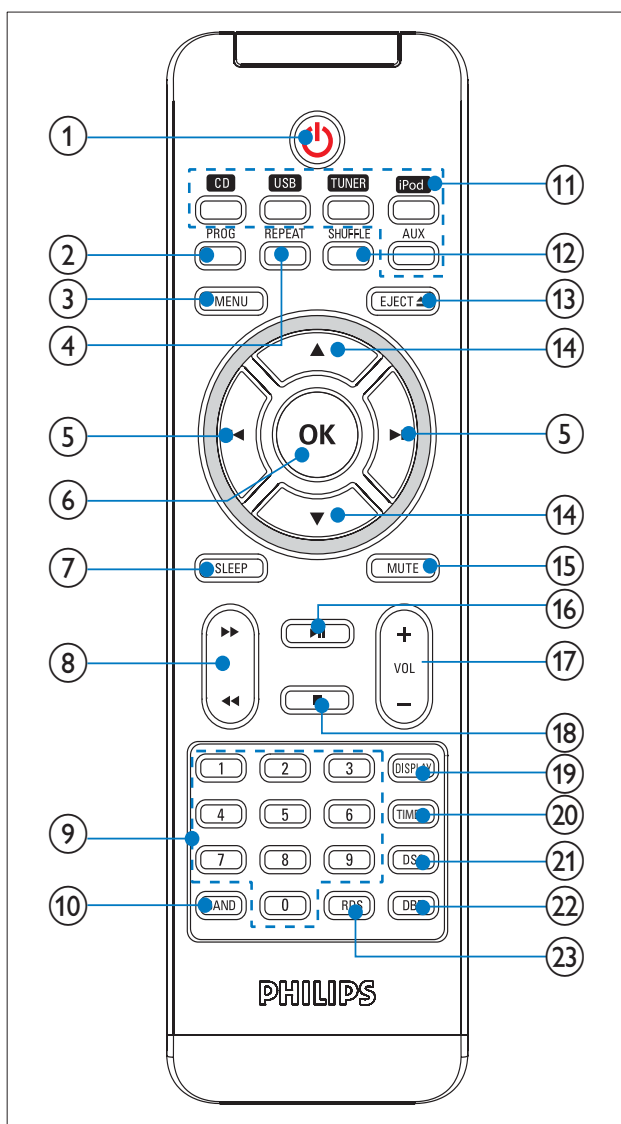

- ①
- 打开装置, 切换至待机模式。

- ② PROG
 - 对曲目进行设定。
 - 设定电台。
 - 设置时钟。
- ③ MENU
 - 访问 iPod/iPhone 菜单。
- ④ 重复
 - 选择重复播放模式。
- ⑤
 - 跳至上一/下一曲目。
 - 浏览 iPod/iPhone 菜单。
- ⑥ OK
 - 确认选择。
- ⑦ SLEEP
 - 设置定时关机。
- ⑧
 - 在曲目/光盘/USB/iPod/iPhone 内搜索。
 - 调谐至电台。
- ⑨ 数字键盘
 - 直接从光盘选择曲目。
- ⑩ BAND
 - 选择波段: FM 或 MW。
- ⑪ 来源选择键 (CD、USB、TUNER、iPod 和 AUX)
 - 选择来源: CD、USB、TUNER、iPod/iPhone 或 AUX(MP3 LINK)。
- ⑫ SHUFFLE
 - 将随机播放曲目。
- ⑬ EJECT
 - 弹出光盘。
- ⑭
 - 跳至上一个/下一个专辑。
 - 浏览 iPod/iPhone 菜单。
- ⑮ MUTE
 - 静音。
- ⑯
 - 开始或暂停播放。
- ⑰ VOL +/-

- 调节音量。

⑱ ■

- 停止播放或擦除设定。

⑲ DISPLAY

- 播放期间, 选择显示信息。

⑳ TIMER

- 设置闹钟定时。

㉑ DSC

- 选择预设音效设置。

㉒ DBB

- 打开或关闭动态低音增强。

㉓ RDS

- 仅提供欧洲版本

3 使用入门

! 注意

- 不按此处说明的操作流程来使用控件或进行调整可能导致危险的激光辐射或其它不安全的操作。

始终依照顺序，遵循本章的说明。

如果您与 Philips 联系，将询问您此装置的型号和序列号。型号和序列号可以在产品的底部找到。请在此处填写型号：

型号 _____

序列号 _____

连接 FM 天线

* 提示

- 要获得最佳接收效果，请完全展开天线并调整天线位置。

- 1 将随附的 FM 天线连接至主装置上的 FM 天线插孔。

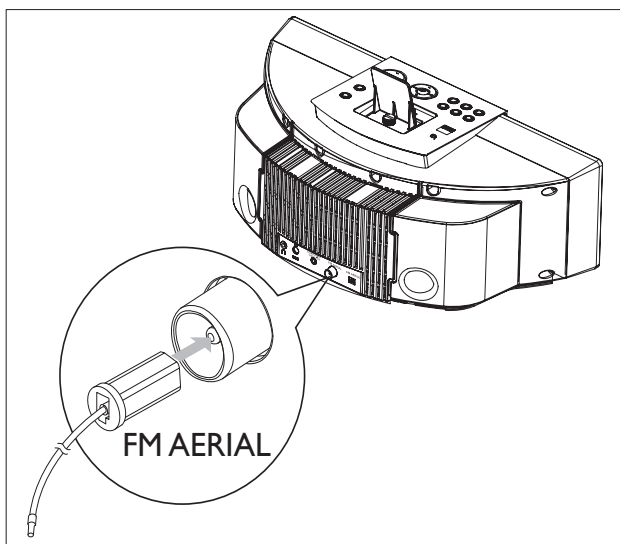

连接 MW 天线

- 1 安装 MW 环路天线。

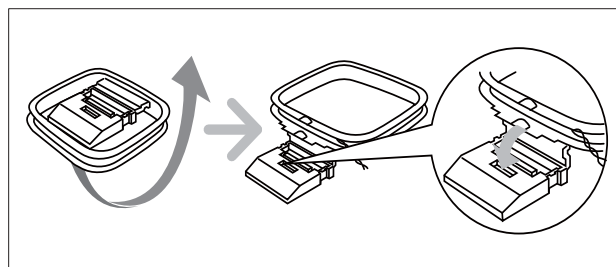

- 2 将 MW 环路天线连接到主装置背面的 MW 天线插孔。

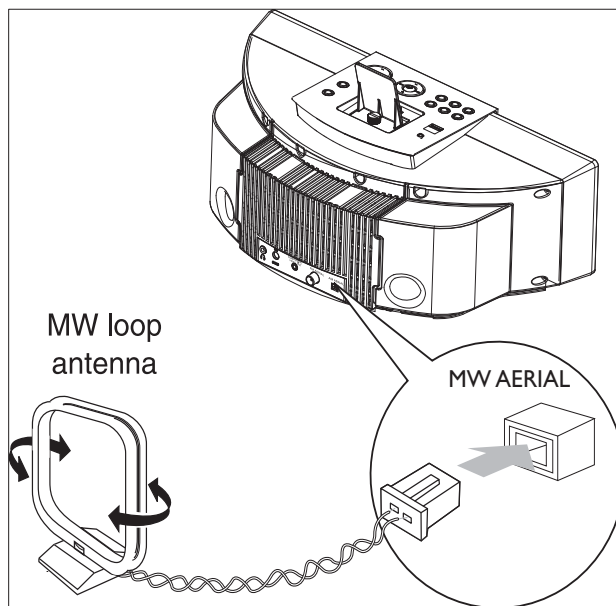

≡ 注

- 尽量将天线放在距离电视、录像机或其它辐射源较远的地方。

连接电源

! 注意

- 存在损坏产品的风险！请确保实际电源电压与印在装置背面或底部的电压相符。
- 存在触电危险！拔下交流电源线时，务必先将插头从电源插座中拔出。切勿拉扯电源线。
- 在连接交流电源线之前，确保已经完成所有其它连接。

注

- 型号铭牌位于主装置底部。

1 将电源线连接至交流适配器。

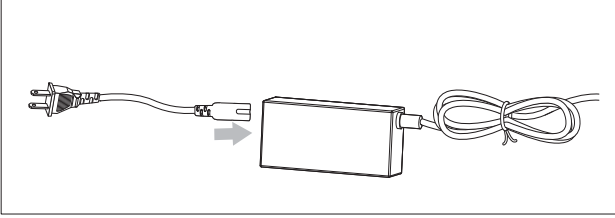

2 将一端连接到主装置上的直流电插孔。

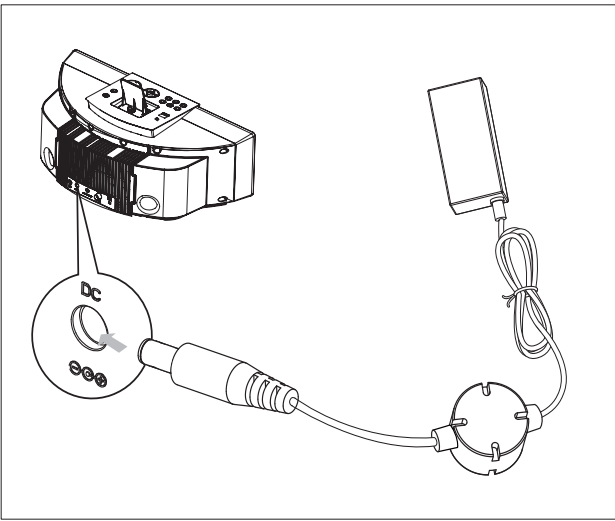

3 将另一端插入电源插座。

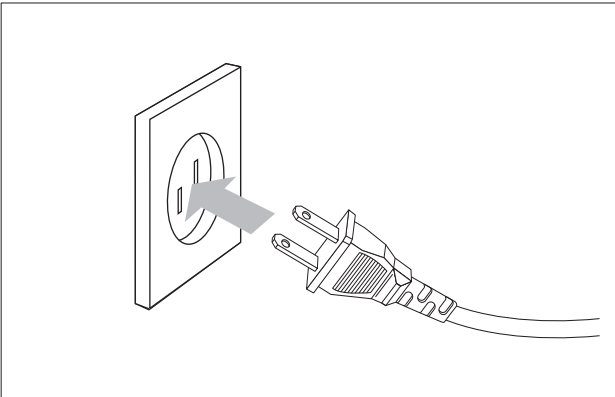

准备遥控器

! 注意

- 存在爆炸危险! 请将电池远离高温环境、阳光直射处或明火环境。切勿将电池丢弃于火中。

首次使用时:

1 取下保护片以激活遥控器电池。

要更换遥控器电池:

1 打开电池仓。

2 按照指示, 以正确的极性 (+/-) 插入一个 CR2025 电池。

3 闭合电池仓。

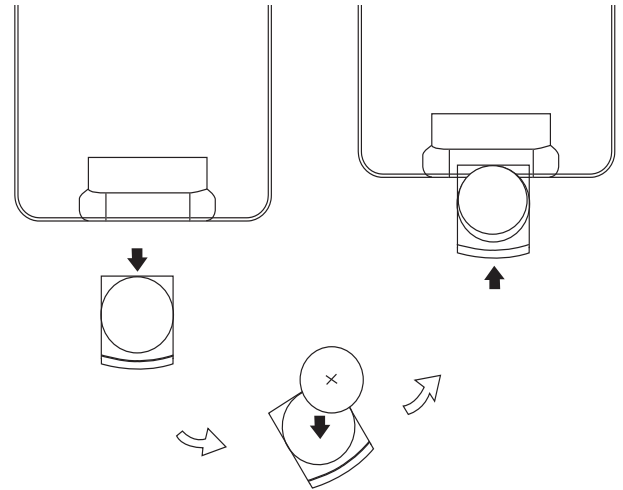

注

- 在按下遥控器上的任何功能按钮之前, 请先用遥控器 (而非主装置) 选择正确的来源。
- 如果打算很长一段时间不使用遥控器, 请取出电池。

自动安装电台

若接通了电源但又没有安装电台，本装置会自动开始存储电台。

- 1 将本装置连接到电源。
 - ↳ 将显示 [AUTO INSTALL - PRESS PLAY]（自动安装 - 按 PLAY 按钮）。
- 2 按主装置上的 ►|| 开始安装。
 - ↳ 本装置将自动存储具有足够信号强度的电台。
 - ↳ 存储所有可用的电台后，将自动播送第一个预设电台。

设置时钟

- 1 在待机模式下，按 **PROG** 以激活时钟设置模式。
 - ↳ 将显示 12 小时或 24 小时格式。
- 2 按 ◀▶ 选择 12 小时或 24 小时格式。
- 3 按 **PROG**。
 - ↳ 小时位将显示并开始闪烁。
- 4 按 ◀▶ 设置小时。
- 5 按 **PROG**。
 - ↳ 分钟位将显示并开始闪烁。
- 6 按 ◀▶ 设置分钟。
- 7 按 **PROG** 确认。

开机

- 1 按 ⏻。
 - ↳ 本装置将切换到上一个选定的来源。

切换至待机模式

- 1 按 ⏻ 可将本装置切换至待机模式。
 - ↳ 显示面板的背光将变弱。
 - ↳ 显示面板上将显示时钟（如果已设置）。

4 播放光盘

- 1 按 CD 选择光盘来源。
- 2 令印刷面朝上, 将光盘插入光盘仓。

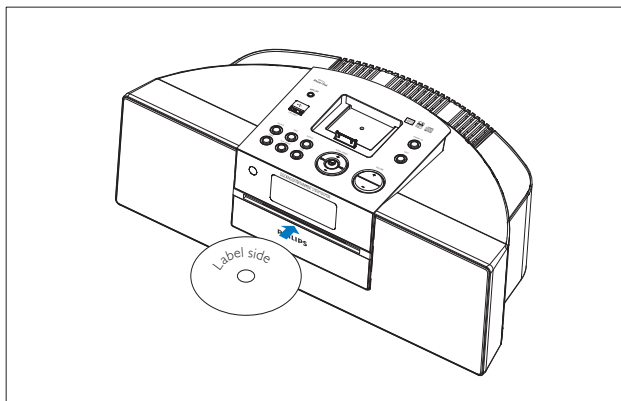

- 3 按 ▶|| 开始播放。

5 从 USB 播放

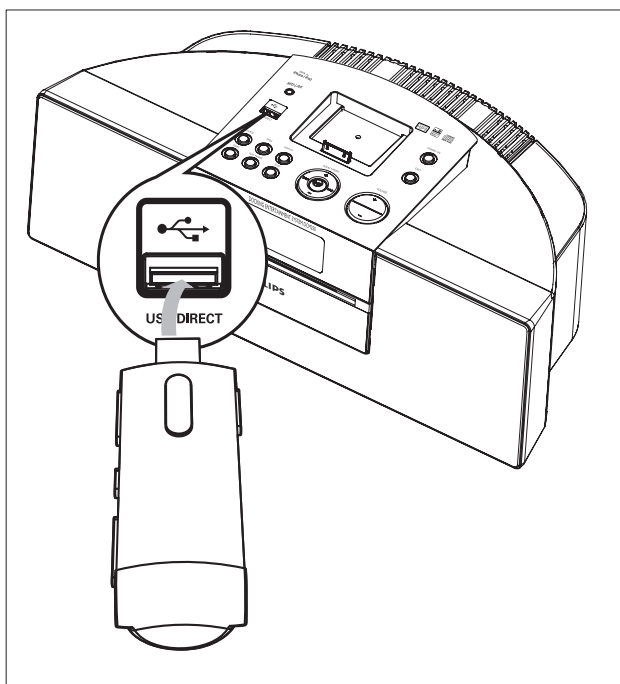

注

- 确保 USB 设备中有可播放的音频内容。

- 1 将 USB 设备接入  插孔。
- 2 按 **USB** 选择 USB 来源。
 将显示曲目总数。
- 3 按 **▲▼** 选择文件夹。
- 4 按 **◀▶** 选择文件。
- 5 按 **▶||** 开始播放。

6 播放选项

跳到某个曲目

对于 CD:

- 1 按 **◀▶** 选择其它曲目。
 - 也可以按数字键盘上的按键直接选择曲目。

对于 MP3 光盘和 USB:

- 1 按 **▲▼**/ 选择专辑或文件夹。
- 2 按 **◀▶** 选择曲目或文件。

暂停/继续播放

- 1 播放期间, 按 **▶||** 可暂停/继续播放。

在一个曲目内搜索

- 1 播放时, 按住 **◀◀▶▶**。
- 2 放开可恢复正常播放。

显示播放信息

- 1 播放期间, 反复按 **DISPLAY** 选择不同的播放信息。

重复播放

- 1 播放时, 反复按 **REPEAT** 选择:
 - **↻**: 将反复播放当前曲目。
 - **↻ALL**: 将反复播放所有曲目。
 - 对于 MP3 和 USB: **↻** 和 **[ALB]**。将反复播放当前专辑。
- 2 要返回正常播放模式, 请反复按 **REPEAT**, 直至不再显示重复播放模式。

随机播放

- 1 按 **SHUFFLE**。
↳ 将显示 **↻**。所有曲目都将按随机顺序播放。
- 2 要回到正常播放, 请再次按 **SHUFFLE**。



提示

- 重复播放和随机播放这两种功能不能同时使用。

设定曲目

您最多可对 40 个曲目进行设定。

- 1 在 CD/USB 模式下, 在停止位置按 **PROG** 激活设定模式。
↳ 屏幕上将闪烁 **[PROG]** (设定)。
- 2 对于 MP3 曲目, 请按 **▲▼** 选择专辑。
- 3 按 **◀▶** 选择一个曲目编号, 然后按 **PROG** 确认。
- 4 重复步骤 2 至 3 可设定更多曲目。
- 5 按 **▶||** 可播放设定曲目。
↳ 播放期间, 将显示 **[PROG]** (设定)。
 - 要擦除设定, 请在停止位置按 **■**。

7 播放 iPod/iPhone

您可通过本装置欣赏来自 iPod/iPhone 的音频/视频。

兼容的 iPod/iPhone

具有 30 针底座连接器的 Apple iPod 和 iPhone 型号：

- iPod classic、iPod touch、iPod nano、iPod 五代 (video)、具有彩色显示屏的 iPod 以及 iPod mini。
- iPhone、iPhone 3G。

载入 iPod/iPhone

- 1 卸下底座上的螺钉。

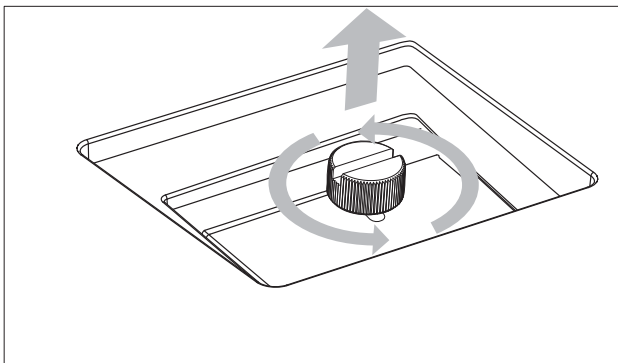

- 2 将后挡盖竖立起来。
- 3 将螺钉放回原位。
 - 注意：不要拧紧螺钉。

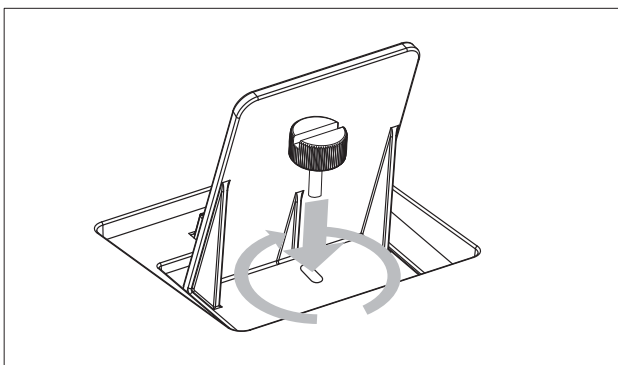

- 4 将 iPod/iPhone 放在底座中。

- 5 调整后挡盖的位置以将 iPod/iPhone 牢牢固定。

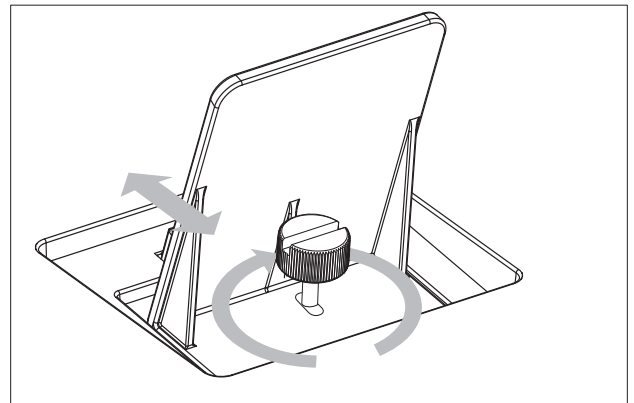

- 6 当后挡盖方位正确时，拧紧螺钉。
 - ↳ 本装置连接电源后，所插接的 iPod/iPhone 将开始充电。

收听 iPod/iPhone 音频

- 1 确保 iPod/iPhone 已正确加载。
- 2 按 **iPod** 选择 iPod/iPhone 来源。
 - ↳ 所连接的 iPod/iPhone 将自动播放。
 - 要暂停/继续播放，请按 **▶||**。
 - 要跳到某个曲目，请按 **◀◀/▶▶**。
 - 要在播放期间搜索：请按住 **◀◀/▶▶**，然后放开以恢复正常播放。
 - 要浏览菜单，请按 **MENU**，再按 **▲▼◀▶** 进行选择，然后按 **OK** 确认。

播放 iPod/iPhone 中的视频

您可将本装置连接到电视，以欣赏 iPod/iPhone 中的视频。

- 1 将随附的视频电缆连接至：
 - 设备上的 **COMPONENT VIDEO OUT** 插孔。
 - 电视上的视频输入插孔。

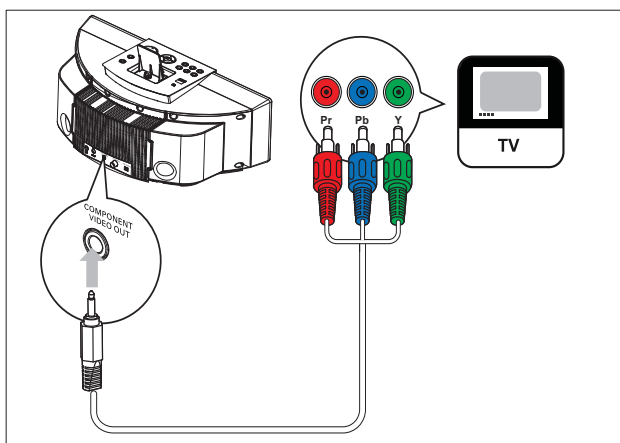

- 2 确保 iPod/iPhone 已正确加载。
- 3 按 **iPod** 选择 iPod/iPhone 来源。
- 4 按 **MENU** 进入 iPod/iPhone 菜单。
- 5 按 **▲▼◀▶** 选择视频文件。
- 6 按 **OK** 确认。

为 iPod/iPhone 充电

本装置连接电源后，所插接的 iPod/iPhone 将开始充电。

取出 iPod/iPhone

- 1 将 iPod/iPhone 从底座中拔出。

8 收听电台

调谐至电台

提示

- 要获得最佳的 FM 接收效果, 可完全展开 FM 天线并调整天线方位。
- 要获得最佳的 MW 接收效果, 可调整 MW 环路天线的方位。

- 1 按 **TUNER** 选择调谐器来源。
- 2 按 **BAND** 选择 FM 或 MW。
- 3 按住 **◀▶** 超过 2 秒钟。
 - ↳ 将显示 [SEARCH] (搜索)。
 - ↳ 收音机将自动调谐至接收信号较强的电台。
- 4 重复步骤 2 可调谐至更多电台。
 - 要调谐至信号较弱的电台, 请反复按 **◀◀** / **▶▶** 直至获得最佳接收效果。

自动设定电台

注

- 您最多可设定 40 个预设电台。

- 1 在调谐器模式下, 按住 **PROG** 2 秒钟可激活自动设定模式。
 - ↳ 将显示 [AUTO] (自动)。
 - ↳ 将以波段接收强度顺序设定所有可用的电台。
 - ↳ 将自动开始播送最先设定的电台。

手动设定电台

注

- 您最多可设定 40 个预设电台。

- 1 调谐至电台。
- 2 按 **PROG** 激活设定模式。
 - ↳ 屏幕上将闪烁 [PROG] (设定)。
- 3 按 **◀▶** 为该电台分配一个编号 (1 到 40 之间), 然后按 **PROG** 确认。
 - ↳ 将显示预设电台的预设编号和频率。
- 4 重复上述步骤编程其它电台。

注

- 要覆盖已编程的电台, 请将其它电台存储在该位置。

选择预设电台

- 1 在调谐器模式下, 按 **◀▶** 选择一个预设编号。

9 调节声音

调节音量

- 1 播放时, 按 **VOL +/-** 可增大/减小音量。
-

选择预设音效

- 1 播放时, 反复按 **DSC** 选择:
 - [POP] (流行)
 - [JAZZ] (爵士)
 - [CLASSIC] (古典)
 - [ROCK] (摇滚)
-

增强低音

- 1 播放期间, 按 **DBB** 可打开或关闭动态低音增强。
 - ↳ 如果 DBB 已激活, 则会显示 DBB。
-

静音

- 1 播放时, 按 **MUTE** 可静音/取消静音。

10 其它功能

设置定时关机

本装置可在设定的时间段后自动切换至待机模式。

- 1 当本装置打开时，反复按 **SLEEP** 可选择设定的时间段（以分钟为单位）。
 - ↳ 启用定时关机功能后，显示屏上将显示 [SLEEP]（休眠）。

要禁用定时关机功能



- 2 反复按 **SLEEP**，直至显示“OFF”（关）。
 - ↳ 禁用定时关机功能后，显示屏上的 [SLEEP]（休眠） 将消失。

设置闹钟定时

本装置可作为闹钟使用。DISC、TUNER、USB 或 iPod 将在预设的时刻激活并播放。

- 1 确保已正确设置时钟。
- 2 按住 **TIMER**。
- 3 按 **CD**、**USB**、**TUNER** 或 **iPod** 选择相应来源。
- 4 按 **TIMER** 确认。
 - ↳ 小时位将显示并开始闪烁。
- 5 按   设置小时。
- 6 按 **TIMER** 确认。
 - ↳ 分钟位将显示并开始闪烁。
- 7 按   设置分钟。
- 8 按 **TIMER** 确认。
 - ↳ 定时器将设定并激活。

激活和禁用闹钟定时

- 1 反复按 **TIMER** 以激活或禁用定时器。
 - ↳ 定时器激活后，显示屏上将显示 。
 - ↳ 定时器禁用后，显示屏上的  将消失。

注

- 如果选择了 DISC/USB/iPod 来源，但无法播放曲目，调谐器将自动启用。

收听外部设备的音频

您还可以通过本装置收听外部音频设备的音频。

- 1 按 **AUX** 选择 MP3 Link 来源。
- 2 将随附的 MP3 连接线连接至：
 - 本装置上的 **MP3 LINK** 插孔
 - 设备上的耳机插孔
- 3 开始播放设备中的内容。（请参阅用户手册）

通过耳机收听

- 1 将耳机插入本装置上的  插孔。

11 产品信息



注

- 产品信息如有更改，恕不另行通知。

规格

功放器

额定输出功率	2X15W RMS
频率响应	100 赫兹 - 16 千赫, ±3dB
信噪比	>70dB
Aux 输入	0.5 伏 RMS 20 k 欧姆

光盘

激光类型	半导体
光盘直径	12 厘米/8 厘米
支持的光盘	CD-DA、CD-R、CD-RW 和 MP3-CD
音频 DAC	24 位 / 44.1 千赫
总谐波失真	<1%
频率响应	60 赫兹 -16 千赫 (44.1 千赫)
信噪比	>65dBA

调谐器

调谐范围	FM: 87.5 - 108 兆赫 MW: 531 - 1602 千赫
调谐栅	FM: 50 千赫 MW: 9 千赫
灵敏度	- 单声道, 26dB 信噪比 <22 dBu - 立体声, 46dB 信噪比 <45 dBu
搜索选择	<28 dBu
总谐波失真	<3%
信噪比	>45 dB

扬声器

扬声器阻抗	4 欧姆
扬声器驱动器	3.5 英寸低音扬声器 +0.8 英寸高音扬声器
灵敏度	>82 dB/m/W

一般信息

交流电源 (电源适配器)	输入: 约 100-240 伏, 50/60 赫兹, 最大 1.5 安; 输出: 15 伏 $\overline{=}$ 3 安; (品牌名称: Philips; 型号: OH-1048A1503000U-u)
操作功耗	16 瓦
待机功耗	< 4 瓦
环保节能待机功耗	< 1 瓦
USB 直放	版本 2.0/1.1
尺寸	- 主装置 390 x 140.5 x 200.5 毫米 (宽 x 高 x 深)
重量	- 含包装 4 千克 - 主装置 3.32 千克

USB 播放性能信息

兼容的 USB 设备:

- USB 闪存 (USB 2.0 或 USB1.1)
- USB 闪存播放机 (USB 2.0 或 USB1.1)
- 存储卡 (需要附加的读卡器才能用于此装置)

支持的格式:

- USB 或内存文件格式 FAT12、FAT16、FAT32 (扇区大小: 512 个字节)
- MP3 位速率 (数据速率): 32-320 Kbps 和可变位速率
- 目录嵌套最多可达 8 层
- 专辑/文件夹数量: 最多 99
- 曲目/标题数量: 最多 999
- ID3 标签 v2.0 或更高版本
- Unicode UTF8 类型的文件名 (最大长度: 128 个字节)

不支持的格式:

- 空专辑: 空专辑是指不包含 MP3 文件的专辑, 将不会在屏幕上显示。
- 将跳过不支持的文件格式。例如, Word 文档 (.doc) 或扩展名为 .dlf 的 MP3 文件将被忽略, 不会播放。
- AAC、PCM 音频文件

支持的 MP3 光盘格式

- ISO9660, Joliet
- 最大标题数: 512 (视文件名长度而定)
- 最大专辑数: 255
- 支持的采样频率: 32 千赫、44.1 千赫、48 千赫
- 支持的比特率: 32~256 (kbps), 可变位速率

12 故障排除



警告

- 切勿拆下本产品的外壳。

为保持保修的有效性，切勿尝试自行维修本装置。如果在使用本设备时遇到问题，请在申请服务之前检查以下事项。如果仍然无法解决问题，请访问 Philips 网站 (www.philips.com/welcome)。联系 Philips 时，请确保将本装置放在身边并准备好型号和序列号。

不能通电

- 确保正确连接本装置的交流电源插头。
- 确保交流电插座正常供电。
- 为节约电能，当曲目播放到末尾且没有执行任何操作时，系统将在 15 分钟后自动关闭。

无声音或音质很差

- 调节音量。
- 断开耳机。

本装置没有反应

- 断开然后重新插接交流电插头，然后重新启动系统。

遥控器不起作用

- 在按下任何功能按钮之前，请先用遥控器（而非主装置）选择正确的来源。
- 拉近遥控器和本装置之间的距离。
- 按照指示，以正确的极性 (+/- 号) 装入电池。
- 更换电池。
- 将遥控器直接对准本装置正面的传感器。

未检测到光盘

- 插入光盘。
- 检查光盘是否正面朝下。
- 等待镜头上凝结的水汽消散。
- 更换或清洁光盘。
- 请使用已结定的 CD 或正确格式的光盘。

在 USB 设备中不能显示某些文件

- USB 设备中文件夹或文件的数量已超过一定限制。此现象不是故障。
- 不支持该文件格式。

不支持该 USB 设备

- USB 设备与本装置不兼容。尝试另一个 USB 设备。

无线电接收质量差

- 拉开本装置与电视或录像机之间的距离。
- 完全展开 FM 天线。

定时器不能工作

- 正确设置时钟。
- 打开定时器。

时钟/定时器设置已被清除

- 电源中断或电源线已断开。
- 重置时钟/定时器。

部件名称 Name of the Parts	有毒有害物质或元素 Hazardous/toxic Substance					
	铅 (Pb, Lead)	汞 (Hg, Mercury)	镉 (Cd, cadmium)	六价铬(Chromium 6+)	多溴联苯 (PBB)	多溴二苯醚 (PBDE)
Housing 外壳	○	○	○	○	○	○
DVD/CD loader DVD/CD 光盒	X	○	○	○	○	○
LCD Panel 液晶面板	X	X	○	○	○	○
Loudspeakers 喇叭单元	○	○	○	○	○	○
PWBs 电路板组件	X	○	○	○	○	○
Accessories (Remote control & cables) 附件 (遥控器, 电 源线, 连接线)	X	○	○	○	○	○
Batteries in Remote Control (ZnC) 遥控器电池	X	○	○	○	○	○

○: 表示该有毒有害物质在该部件所有均质材料中的含量均在SJ/T11363 - 2006 标准规定的限量要求以下。
○: Indicates that this toxic or hazardous substance contained in all of the homogeneous materials for this part is below the limit requirement in SJ/T11363 – 2006.

×: 表示该有毒有害物质至少在该部件的某一均质材料中的含量超出SJ/T11363 – 2006 标准规定的限量要求。

X: Indicates that this toxic or hazardous substance contained in at least one of the homogeneous materials used for this part is above the limit requirement in SJ/T11363 - 2006.



环保使用期限 Environmental Protection Use Period

This logo refers to the period (10 years)

电子信息产品中含有的有毒有害物质或元素在正常使用的条件下不会发生外泄或突变，电子信息产品用户使用该电子信息产品不会对环境造成严重污染或对其人身、财产造成严重损害的期限。

This logo refers to the period (10 years) during which the toxic or hazardous substances or elements contained in electronic information products will not leak or mutate so that the use of these [substances or elements] will not result in any severe environmental pollution, any bodily injury or damage to any assets.