

Register your product and get support at

[www.philips.com/welcome](http://www.philips.com/welcome)

DCM378



---

EN User manual

---

DE Benutzerhandbuch

---

ES Manual del usuario

---

FR Mode d'emploi

---

IT Manuale utente

---

NL Gebruiksaanwijzing

---

PT Manual do utilizador

---

SV Användarhandbok

**PHILIPS**

# Table des matières

<b>1 Important</b>	2
Sécurité	2
Avertissement	3
<b>2 Votre station d'accueil pour baladeur</b>	4
Introduction	4
Contenu de l'emballage	4
Présentation de l'unité principale	5
Présentation de la télécommande	6
<b>3 Guide de démarrage</b>	7
Connexion des enceintes	7
Connexion de l'antenne FM	8
Alimentation	8
Préparation de la télécommande	8
Réglage de l'horloge	9
Mise sous tension	9
Enregistrement automatique des stations de radio	9
<b>4 Lecture</b>	10
Principales fonctions de lecture	10
Lecture à partir d'un disque	10
Lecture à partir d'un périphérique USB	10
Réglage du son	11
<b>5 Lecture à partir d'un iPhone/iPod</b>	11
Compatible iPhone/iPod	11
Écoute de l'iPhone/iPod	11
Charge de l'iPhone/iPod	12
Retrait de l'iPhone/iPod	12
<b>6 Écoute de stations de radio FM</b>	12
Réglage des stations de radio FM	12
Programmation automatique des stations de radio	12
Programmation manuelle des stations de radio	13
Réglage d'une station de radio présélectionnée	13
Affichage des informations RDS	13
<b>7 Autres fonctions</b>	13
Réglage de l'alarme	13
Définir arrêt programmé	14
Écoute de musique à partir d'un périphérique externe	14
Utilisation du casque	14

<b>8 Informations sur le produit</b>	14
Caractéristiques techniques	14
Informations de compatibilité USB	15
Formats de disque MP3 pris en charge	15
<b>9 Dépannage</b>	16

# 1 Important

## Sécurité

Apprenez la signification de ces symboles de sécurité



Ce symbole éclair signifie que les composants non-isolés de votre appareil peuvent provoquer une décharge électrique. Pour la sécurité de votre entourage, ne retirez pas le couvercle du produit. Le point d'exclamation signale des points importants et vous invite à consulter la documentation fournie afin d'éviter tout problème de fonctionnement et de maintenance.

**AVERTISSEMENT** : afin de limiter les risques d'incendie ou de décharge électrique, cet appareil doit être conservé à l'abri de la pluie ou de l'humidité. Aucun objet rempli de liquide, tel qu'un vase par exemple, ne doit être placé sur l'appareil. **ATTENTION** : pour éviter tout risque de décharge électrique, veillez à aligner la broche large de la fiche sur l'encoche large correspondante, en l'insérant au maximum.

- N'obstruez pas les orifices de ventilation. Installez l'appareil conformément aux consignes du fabricant.
- Évitez d'installer l'appareil à proximité des sources de chaleur telles que des radiateurs, registres de chaleur, poêles ou autres appareils (amplificateurs par exemple) produisant de la chaleur.
- Évitez de marcher sur le cordon d'alimentation ou de le pincer, notamment au niveau des fiches, des prises de courant et de son point de sortie sur l'appareil.

- Utilisez uniquement les pièces de fixation/ accessoires spécifié(e)s par le fabricant.
- Utilisez uniquement l'appareil avec le chariot, le socle, le trépied, le support ou la table spécifié(e) par le fabricant ou vendu(e) avec l'appareil. Lorsque vous utilisez un chariot, prenez garde à ne pas le faire basculer avec l'appareil lorsque vous le déplacez. Vous risqueriez de vous blesser.
- Débranchez cet appareil en cas d'orage ou pendant les longues périodes d'inutilisation.
- Confiez toutes les tâches de maintenance à un personnel qualifié. Des travaux de maintenance sont nécessaires en cas d'endommagement de l'appareil : par exemple, endommagement du cordon d'alimentation ou de la fiche, déversement de liquide ou chute d'objets à l'intérieur de l'appareil, exposition de l'appareil à la pluie ou à l'humidité, dysfonctionnement ou chute de l'appareil.
- Utilisation des piles **ATTENTION** – Pour éviter les fuites de piles pouvant endommager l'appareil ou entraîner des blessures corporelles ou des dégâts matériels, respectez les consignes suivantes :
  - Installez correctement toutes les piles, en prenant garde aux sens + et - indiqués sur l'appareil.
  - Ne mélangez pas les piles (neuves et anciennes, au carbone et alcalines, etc.).
  - Retirez les piles du compartiment si vous n'utilisez pas l'appareil pendant une longue période.
  - Votre appareil ne doit pas être exposé aux fuites goutte à goutte ou aux éclaboussures.
  - Ne placez pas d'objets susceptibles d'endommager votre appareil à proximité de celui-ci (par exemple, objets remplis de liquide ou bougies allumées).



### Attention

- L'utilisation de commandes ou de réglages, ou de toute autre procédure que celles données dans ce document risque d'exposer l'utilisateur à une utilisation ou à des radiations dangereuses.



### Avertissement

- Si la prise d'alimentation ou un coupleur d'appareil est utilisé(e) comme dispositif de découplage, celui-ci doit rester facilement accessible.

## Sécurité d'écoute



### Danger

- Pour éviter des pertes d'audition, n'utilisez pas le casque à un volume élevé trop longtemps et réglez le volume à un niveau non nuisible. Plus le volume est élevé, plus la durée d'écoute non nuisible est courte.

### Veillez à respecter les recommandations suivantes lors de l'utilisation de vos écouteurs.

- Écoutez à des volumes raisonnables pendant des durées raisonnables.
- Veillez à ne pas augmenter le volume au fur et à mesure que votre ouïe s'y accoutume.
- Ne réglez pas le volume à un niveau tel qu'il masque complètement les sons environnants.
- Faites preuve de prudence dans l'utilisation des écouteurs ou arrêtez l'utilisation dans des situations potentiellement dangereuses.
- Toute pression acoustique excessive au niveau des écouteurs et des casques est susceptible de provoquer une perte d'audition.

## Avertissement



Ce produit est conforme aux spécifications d'interférence radio de la Communauté Européenne.

Ce produit est conforme aux exigences des directives et des normes suivantes : 2004/108/CE, 2006/95/CE.

Toute modification apportée à cet appareil qui ne serait pas approuvée expressément par Philips Consumer Lifestyle peut invalider l'habilitation de l'utilisateur à utiliser l'appareil.



Votre produit a été conçu et fabriqué avec des matériaux et des composants de haute qualité pouvant être recyclés et réutilisés.



La présence du symbole de poubelle barrée sur un produit indique que ce dernier est conforme à la directive européenne 2002/96/EC.

Veillez vous renseigner sur votre système de gestion des déchets d'équipements électriques et électroniques.

Veillez respecter la réglementation locale et ne jetez pas vos anciens produits avec les ordures ménagères courantes. La mise au rebut correcte de l'ancien produit permet de préserver l'environnement et la santé.



Votre produit contient des piles relevant de la directive européenne 2006/66/EC, qui ne peuvent être jetées avec les ordures ménagères. Renseignez-vous sur les dispositions en vigueur dans votre région concernant la collecte séparée des piles car la mise au rebut correcte permet de préserver l'environnement et la santé.

### Informations sur l'environnement

Tout emballage superflu a été supprimé. Nous avons fait notre possible pour permettre une séparation facile de l'emballage en trois matériaux : carton (boîte), polystyrène moussé (qui amortit les chocs) et polyéthylène (sacs, feuille protectrice en mousse).

Votre appareil se compose de matériaux recyclables et réutilisables à condition d'être démontés par une entreprise spécialisée. Respectez les réglementations locales pour vous débarrasser des emballages, des piles usagées et de votre ancien équipement.



Be responsible  
Respect copyrights

La réalisation de copies non autorisées de contenu protégé contre la copie, notamment de programmes informatiques, fichiers, diffusions et enregistrement sonores, peut représenter une violation de droits d'auteur et une infraction à la loi. Cet appareil ne doit en aucun cas être utilisé à de telles fins.



« Made for iPod » (Conçu pour l'iPod) signifie qu'un appareil électronique est conçu spécifiquement pour être connecté à un iPod et que le développeur certifie que le produit satisfait aux normes de performance d'Apple.

« Works with iPhone » (Compatible avec l'iPhone) signifie qu'un appareil électronique est conçu spécifiquement pour être connecté à un iPhone et que le développeur certifie que le produit satisfait aux normes de performance d'Apple. Apple n'est pas responsable du fonctionnement de cet appareil ou de sa conformité aux normes de sécurité et aux normes réglementaires. iPod est une marque d'Apple, Inc. déposée aux États-Unis et dans d'autres pays.

Cet appareil présente l'étiquette suivante :



#### Remarque

- La plaque signalétique est située sous l'appareil.

## 2 Votre station d'accueil pour baladeur

Félicitations pour votre achat et bienvenue chez Philips ! Pour profiter pleinement de l'assistance offerte par Philips, enregistrez votre produit à l'adresse suivante : [www.philips.com/welcome](http://www.philips.com/welcome).

### Introduction

Avec cet appareil, vous pouvez :

- écouter de la musique à partir de disques, de périphériques USB, d'un iPod, d'un iPhone et d'autres périphériques externes ;
- écouter des stations de radio ;

Vous pouvez améliorer la qualité du son diffusé grâce aux effets sonores suivants :

- Réglage des graves
- Réglage des aigus
- Commande de volume

L'appareil prend en charge les formats multimédias suivants :



---





## Contenu de l'emballage

Vérifiez et identifiez les différentes pièces contenues dans l'emballage :

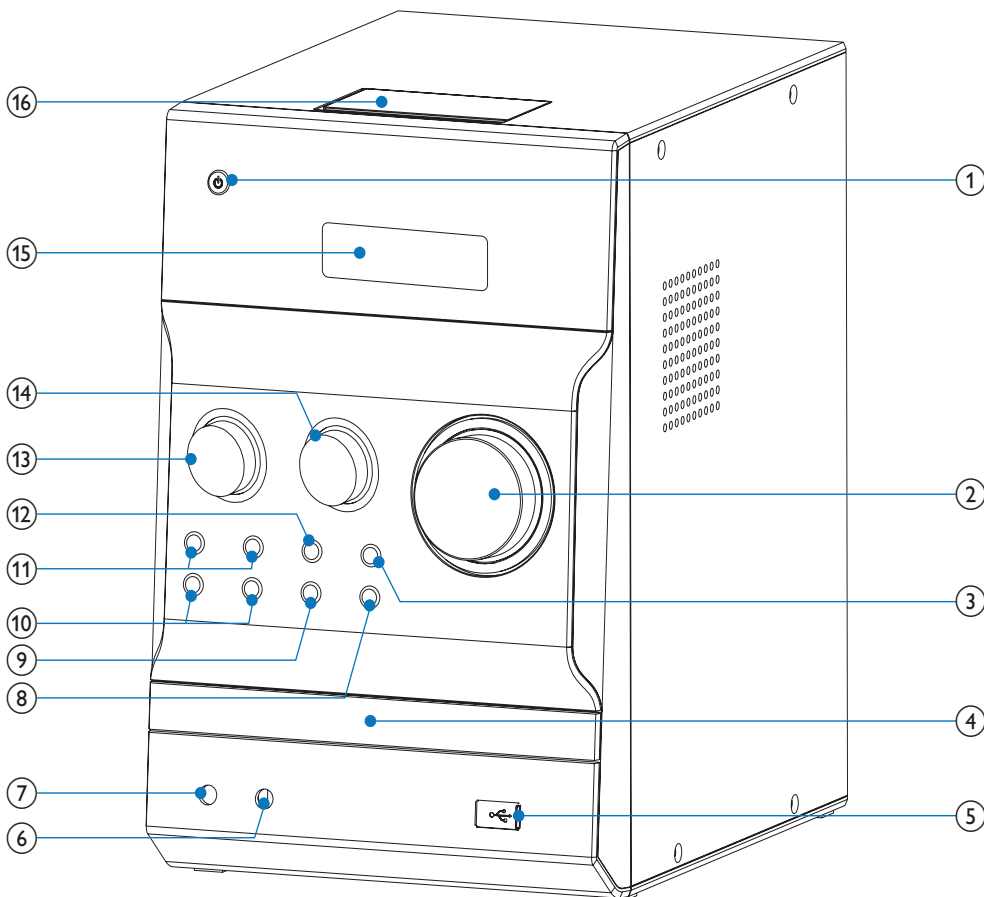
- Unité principale
- Télécommande avec pile
- Enceintes (x2)
- Antenne FM
- Cordon d'alimentation
- Câble MP3 Link (60 cm)
- Mode d'emploi

## Présentation de l'unité principale



- ① 
  - Permet d'allumer l'unité principale.
  - Permet de passer en mode veille ou en mode veille d'économie d'énergie.
- ② **VOLUME**
  - Permet de régler le volume.
- ③ 
  - Permet de démarrer ou de suspendre la lecture.
- ④ **Tiroir-disque**
- ⑤ 
  - Prise USB.
- ⑥ **MP3 LINK**
  - Connectez un appareil audio externe.
- ⑦ 
  - Prise casque.
- ⑧ **OPEN/CLOSE▲**
  - Permet d'ouvrir ou de fermer le tiroir-disque.
- ⑨ **SOURCE**
  - Permet de sélectionner une source.
- ⑩ **ALBUM/PRESET▲▼**
  - Permet de passer à l'album précédent/suivant.
  - Permet de choisir une présélection radio.
  - Permet de parcourir le menu iPod/iPhone.

## Présentation de la télécommande

- ⑪ **◀◀▶▶**
- Permet de passer à la piste précédente/suivante.
  - Permet d'effectuer une recherche dans une piste ou un disque.
  - Permet de régler une station de radio.
- ⑫ **■**
- Permet d'arrêter la lecture.
  - Permet d'effacer un programme.
- ⑬ **TREBLE**
- Permet de régler le niveau d'aigus.
- ⑭ **BASS**
- Permet de régler le niveau de graves.
- ⑮ **Afficheur**
- Permet d'afficher l'état en cours.
- ⑯ **Station d'accueil pour iPhone/iPod**

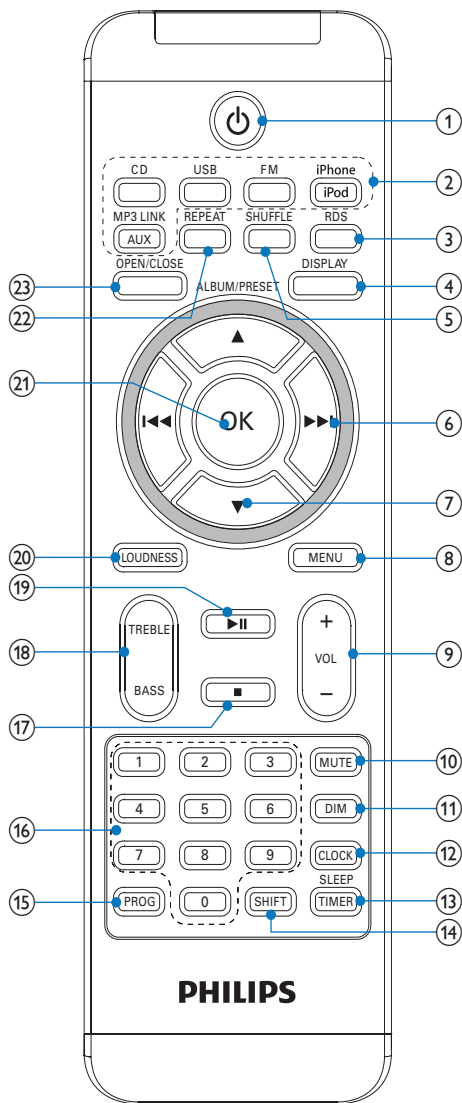

- ① **⏻**
- Permet d'allumer l'unité principale.
  - Permet de passer en mode veille ou en mode veille d'économie d'énergie.
- ② **Touches de sélection de la source (CD, USB, FM, iPhone, iPod, AUX, MP3 LINK)**
- Permet de sélectionner une source.

- ③ **RDS**
- Pour les stations de radio FM sélectionnées : permet d'afficher les informations RDS.
  - Permet de synchroniser l'horloge avec une station de radio RDS.
- ④ **DISPLAY**
- Permet d'afficher les informations de lecture.
- ⑤ **SHUFFLE**
- Permet de lire les pistes de façon aléatoire.
- ⑥ **◀◀▶▶**
- Permet de passer à la piste précédente/ suivante.
  - Permet d'effectuer une recherche dans une piste ou un disque.
  - Permet de régler une station de radio.
- ⑦ **ALBUM/PRESET▲▼**
- Permet de passer à l'album précédent/ suivant.
  - Permet de choisir une présélection radio.
  - Permet de parcourir le menu iPod/iPhone.
- ⑧ **MENU**
- Permet d'accéder au menu iPod/iPhone.
- ⑨ **VOL +/-**
- Permet de régler le volume.
- ⑩ **MUTE**
- Permet de désactiver le son.
- ⑪ **DIM**
- Permet de régler la luminosité de l'afficheur.
- ⑫ **CLOCK**
- Permet de régler l'horloge
- ⑬ **SLEEP/TIMER**
- Définir la veille programmée.
  - Permet de régler l'heure de l'alarme.
- ⑭ **SHIFT**
- Entrez un deux ou numéro à trois chiffres (avec le pavé numérique).
- ⑮ **PROG**
- Permet de programmer des pistes.
  - Permet de programmer des stations de radio.
- ⑯ **Pavé numérique**
- Permet de sélectionner directement une piste.

- ⑰ **■**
- Permet d'arrêter la lecture.
  - Permet d'effacer un programme.
- ⑱ **TREBLE/BASS**
- Permet de renforcer les graves et les aigus.
- ⑲ **▶▶**
- Permet de démarrer ou de suspendre la lecture.
- ⑳ **LOUDNESS**
- Permet d'activer ou de désactiver le réglage automatique du niveau sonore.
- ㉑ **OK**
- Permet de confirmer une sélection.
- ㉒ **REPEAT**
- Permet de sélectionner un mode de répétition.
- ㉓ **OPEN/CLOSE**
- Permet d'ouvrir ou de fermer le logement du disque.

## 3 Guide de démarrage



### Attention

- L'utilisation de commandes ou de réglages, ou de toute autre procédure que celles données dans ce document risque d'exposer l'utilisateur à une utilisation ou à des radiations dangereuses.

Les instructions fournies dans ce chapitre doivent être suivies dans l'ordre énoncé.

Si vous contactez Philips, vous devrez fournir les numéros de modèle et de série de cet appareil. Les numéros de série et de modèle sont indiqués sous l'appareil. Notez ces numéros ici :

N° de modèle \_\_\_\_\_

N° de série \_\_\_\_\_

## Connexion des enceintes



### Remarque

- Pour obtenir une qualité sonore optimale, utilisez uniquement les enceintes fournies.
- Connectez uniquement des enceintes dont l'impédance est supérieure ou égale à celle des enceintes fournies. Reportez-vous à la section Caractéristiques techniques du présent manuel.



- 1 Insérez les câbles d'enceinte complètement dans les prises d'entrée de l'enceinte à l'arrière de l'unité.

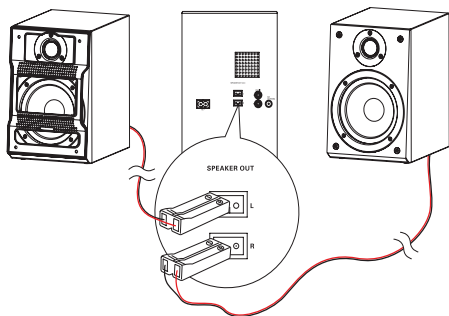

## Connexion de l'antenne FM

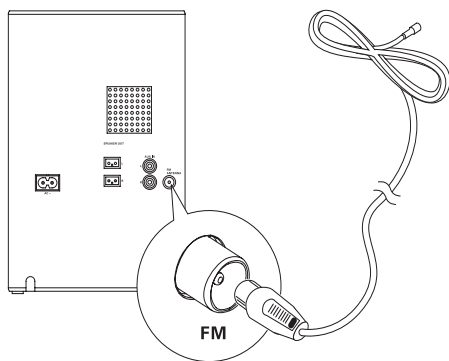

### Conseil

- Pour une réception optimale, déployez entièrement l'antenne FM et modifiez-en la position.
- Pour une meilleure réception stéréo des stations FM, branchez une antenne FM externe sur la prise **FM ANTENNA**.
- L'appareil ne prend pas en charge la réception de la radio M.VV.

- 1 Connectez l'antenne FM fournie à la prise **FM ANTENNA** située sur l'unité principale.

## Alimentation



### Attention

- Risque d'endommagement du produit ! Vérifiez que la tension d'alimentation correspond à la valeur de tension imprimée sous ou au dos de l'appareil.
- Risque d'électrocution ! Lorsque vous débranchez le cordon d'alimentation, tirez sur la fiche électrique, jamais sur le cordon.
- Avant de brancher le cordon d'alimentation, vérifiez que vous avez effectué toutes les autres connexions.

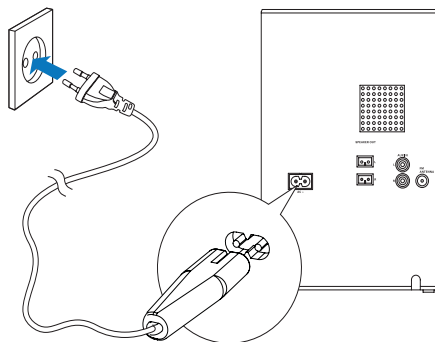

- 1 Branchez le cordon d'alimentation secteur sur :
  - la prise **AC~** de l'unité principale.
  - la prise secteur.

## Préparation de la télécommande



### Attention

- Risque d'explosion ! Tenez les batteries à l'abri de toute source de chaleur, des rayons du soleil ou du feu. Ne jetez jamais vos batteries dans le feu.

### Avant la première utilisation :

- 1 Retirez la languette de protection de la pile de la télécommande pour lui permettre de fonctionner.

## Pour remplacer les piles de la télécommande :

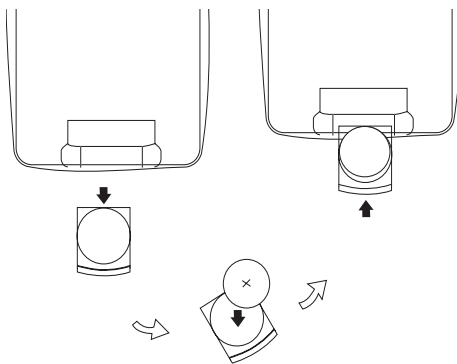

- 1 Ouvrez le compartiment à piles.
- 2 Insérez une pile CR2025 au lithium en respectant la polarité (+/-) indiquée.
- 3 Fermez le compartiment à piles.

### Remarque

- Retirez la pile si vous pensez ne pas utiliser la télécommande pendant un certain temps.

## Réglage de l'horloge

- 1 En mode veille, appuyez sur **CLOCK** pendant 3 secondes pour activer le mode de réglage de l'horloge.  
↳ **[SET CLOCK]** apparaît sur l'afficheur, puis les formats d'heure **[24H]** et **[12H]** s'affichent.
- 2 Appuyez sur **ALBUM/PRESET** pour sélectionner 24H ou 12H, puis sur **CLOCK** pour confirmer.  
↳ Les chiffres des heures se mettent à clignoter.
- 3 Appuyez sur **ALBUM/PRESET** pour régler les heures, puis à nouveau sur **CLOCK**.  
↳ Les chiffres des minutes commencent à clignoter.
- 4 Appuyez sur **ALBUM/PRESET** pour régler les minutes.
- 5 Appuyez sur **CLOCK** pour confirmer le réglage de l'horloge.

### Remarque

- Si vous n'appuyez sur aucun bouton dans les 30 secondes, le système quitte le mode de réglage de l'horloge automatiquement.

## Mise sous tension

- 1 Appuyez sur **⏻**.  
↳ L'appareil bascule sur la dernière source sélectionnée.

## Activation du mode veille

- 1 Appuyez sur **⏻** pendant plus de 3 secondes pour faire passer l'unité en mode veille d'économie d'énergie.  
↳ Le rétroéclairage de l'afficheur s'éteint.  
↳ Le voyant bleu d'économie d'énergie s'allume.

### Pour activer le mode veille de l'appareil :

- 1 En mode veille d'économie d'énergie, appuyez sur **⏻** pendant plus de 3 secondes.  
↳ Si vous avez préalablement réglé l'horloge, celle-ci apparaît sur l'afficheur.  
↳ Le voyant bleu d'économie d'énergie s'éteint.

## Enregistrement automatique des stations de radio

Lorsque l'unité est branchée sur le secteur et qu'aucune station de radio n'est enregistrée, l'unité commence à enregistrer automatiquement des stations de radio.

- 1 Branchez l'unité sur le secteur.  
↳ **[AUTO INSTALL PRESS--PLAY KEY]** (Installation automatique - appuyez sur la touche de lecture) s'affiche.
- 2 Appuyez sur **▶||** pour démarrer l'enregistrement.  
↳ Votre appareil mémorise automatiquement les stations de radio émettant un signal suffisamment puissant.  
↳ Lorsque toutes les stations de radio disponibles sont mémorisées, la première station de radio présélectionnée est diffusée automatiquement.

## 4 Lecture

### Principales fonctions de lecture

Vous pouvez contrôler la lecture via les fonctions suivantes.

Touche	Fonction
⏮⏪⏩⏭	Pour sélectionner une piste ou un fichier. Maintenez les touches d'avance/retour rapide enfoncées pendant la lecture, puis relâchez-les pour reprendre la lecture normale.
⏸	Pour suspendre/reprendre la lecture.
DISPLAY	Pour sélectionner les différentes informations de lecture.
REPEAT	Pour sélectionner le mode de répétition : [REP] (répéter) : permet de répéter la piste en cours. [REP ALL] (répéter tout) : permet de répéter toutes les pistes. [REP] (répéter) et [ALB] (album) (pour les MP3 et les périphériques USB) : permet de répéter l'album en cours. Appuyez à nouveau sur cette touche pour revenir à la lecture normale.
SHUFFLE	Pour lire des pistes de façon aléatoire. Appuyez à nouveau sur cette touche pour revenir à la lecture normale.

### Lecture à partir d'un disque

- 1 Appuyez sur **CD** pour sélectionner la source CD.
- 2 Appuyez sur **OPEN/CLOSE**.  
↳ Le logement du disque s'ouvre.
- 3 Placez un disque face imprimée vers le haut, puis appuyez sur **OPEN/CLOSE**.
- 4 La lecture démarre automatiquement.
  - Si la lecture ne démarre pas, appuyez sur ⏮⏪ / ⏩⏭ pour sélectionner une piste, puis appuyez sur ⏸.

### Lecture à partir d'un périphérique USB

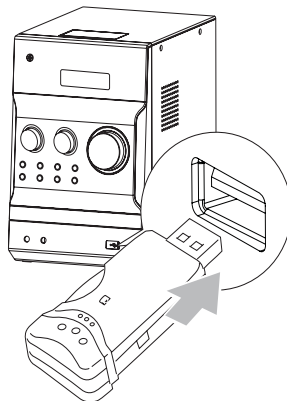

#### Avertissement

- Assurez-vous que le périphérique USB contient du contenu audio lisible dont le format est pris en charge par l'appareil.

- 1 Ouvrez le volet ⏮⏪ situé sur la face avant.
- 2 Insérez le périphérique USB dans la prise USB.
- 3 Appuyez sur **USB** pour sélectionner la source USB.
  - ↳ La lecture démarre automatiquement. Si ce n'est pas le cas, appuyez sur **ALBUM/PRESET** pour sélectionner un dossier et sur ⏮⏪⏩⏭ pour sélectionner un fichier. Appuyez sur **OK** pour commencer la lecture.

## Réglage du son

Pendant la lecture, vous pouvez ajuster le volume via les fonctions suivantes.

Touche	Fonction
<b>VOL +/-</b>	Pour augmenter/réduire le volume. Pour régler le niveau des graves/aigus en mode graves ou aigus.
<b>MUTE</b>	Pour désactiver/réactiver le son.
<b>LOUDNESS</b>	Pour activer/désactiver le contrôle automatique du volume.
<b>BASS</b>	Pour activer le renforcement des graves.
<b>TREBLE</b>	Pour activer le renforcement des aigus.

## 5 Lecture à partir d'un iPhone/iPod

Grâce à cet appareil, vous pouvez diffuser la musique d'un iPhone/iPod.

### Compatible iPhone/iPod

L'unité prend en charge les modèles d'iPod et d'iPhone suivants :

Compatible avec :

- iPod classic
- iPod avec affichage couleur
- iPod avec vidéo
- iPod nano (1ère/2ème/3ème/4ème/5ème générations)
- iPod Touch (1ère/2ème/3ème générations)

Fonctionne avec :

- iPhone
- iPhone 3G
- iPhone 3GS

### Écoute de l'iPhone/iPod

- 1 Appuyez sur **iPhone/iPod** pour sélectionner la source iPhone/iPod.
- 2 Ouvrez la station d'accueil pour iPod/iPhone située sur le dessus de l'appareil.

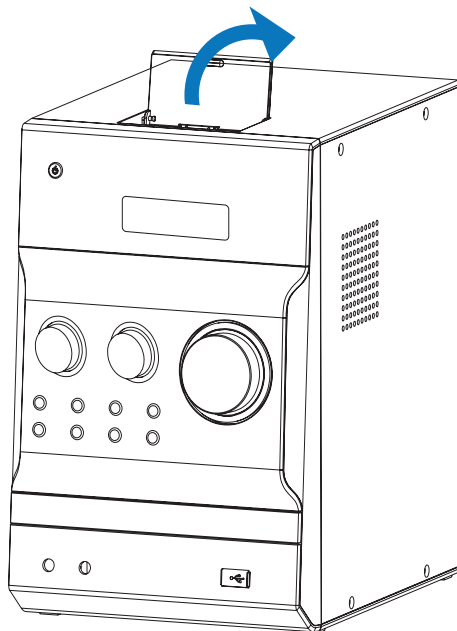

- 3 Placez l'iPhone/iPod sur la station d'accueil.

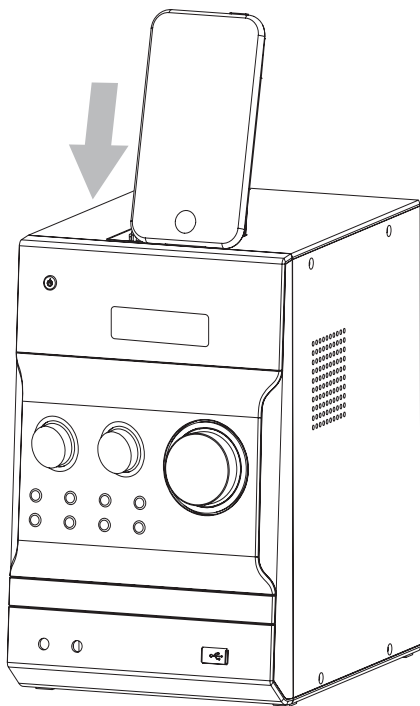

- Pour suspendre/reprendre la lecture, appuyez sur **▶||**.
- Pour accéder à une piste, appuyez sur **◀◀▶▶**.
- Pour effectuer une recherche pendant la lecture : maintenez **◀◀▶▶** enfoncé, puis relâchez pour reprendre la lecture normale.
- Pour parcourir le menu, appuyez sur **MENU** et sur **▲/▼** pour sélectionner une option, puis sur **OK** pour confirmer.

#### Remarque

- Lorsque la source iPod/iPhone est sélectionnée, vous ne pouvez pas écouter l'audio via la prise casque.

## Charge de l'iPhone/iPod

Lorsque l'appareil est sous tension, l'iPhone/iPod placé sur la station d'accueil commence à se charger.

## Retrait de l'iPhone/iPod

- 1 Retirez l'iPhone/iPod de la station d'accueil.

- 2 Appuyez sur la station d'accueil pour la ranger.

## 6 Écoute de stations de radio FM

### Réglage des stations de radio FM



#### Avertissement

- Vérifiez que vous avez connecté et déployé entièrement l'antenne FM fournie.

- 1 Appuyez sur **FM**.
- 2 Maintenez la touche **◀◀▶▶** enfoncée pour rechercher une station de radio.
- 3 Lorsque la fréquence change, relâchez la touche.
  - ↳ Le tuner FM se règle automatiquement sur une station présentant un signal puissant.
- 4 Répétez les étapes 2 et 3 pour régler d'autres stations.

Pour régler une station présentant un signal faible, procédez comme suit :

Appuyez plusieurs fois sur **◀◀▶▶** jusqu'à obtention de la réception optimale.

### Programmation automatique des stations de radio



#### Remarque

- Vous pouvez programmer jusqu'à 20 stations de radio présélectionnées.

- 1 En mode tuner FM, appuyez sur **PROG** pendant 3 secondes pour activer la programmation automatique.
  - ↳ **[AUTO]** (Auto) s'affiche.
  - ↳ Votre appareil mémorise automatiquement les stations de radio émettant un signal suffisamment puissant.
  - ↳ Lorsque toutes les stations de radio disponibles sont mémorisées, la première station de radio présélectionnée est diffusée automatiquement.

## Programmation manuelle des stations de radio



### Remarque

- Vous pouvez programmer jusqu'à 20 stations de radio présélectionnées.

- 1 Permet de régler une station de radio.
- 2 Appuyez sur **PROG** pour activer le mode de programmation.
- 3 Appuyez sur ▲/▼ pour sélectionner un numéro compris entre 1 et 20 pour cette station de radio, puis appuyez sur **PROG** pour confirmer.
  - ↳ Le numéro de présélection et la fréquence de la station présélectionnée s'affichent.
- 4 Répétez les étapes 2 à 3 pour programmer d'autres stations.



### Remarque

- Pour remplacer une station présélectionnée, mémorisez une autre station à sa place.

## Réglage d'une station de radio présélectionnée

- 1 Appuyez sur ▲/▼ pour sélectionner un numéro de présélection.

## Affichage des informations RDS

Le système RDS (Radio Data System) est un service qui permet aux stations FM d'afficher des informations supplémentaires. Lorsque vous sélectionnez une station RDS, une icône RDS et le nom de la station s'affichent.

- 1 Sélectionnez une station RDS.
- 2 Appuyez plusieurs fois sur **RDS** pour parcourir les informations suivantes (si disponibles) :
  - ↳ Nom de la station
  - ↳ Type de programme tel que **[NEWS]** (actualités), **[SPORT]** (sport), **[POP M]** (musique pop)...
  - ↳ Horloge RDS
  - ↳ Fréquence

## Synchronisation de l'horloge avec une station RDS

Vous pouvez synchroniser l'heure affichée sur l'unité avec celle indiquée par la station de RDS.

- 1 Réglez la radio sur une station RDS qui transmet les signaux horaires.
- 2 Appuyez sur **RDS** pendant plus de 2 secondes.
  - ↳ **[CT SYNC]** s'affiche et l'unité lit l'heure de la station RDS automatiquement.
  - ↳ Si aucun signal horaire n'est reçu, **[NO CT]** s'affiche.



### Remarque

- La précision de l'heure transmise dépend de la station RDS qui transmet le signal horaire.

## 7 Autres fonctions

### Réglage de l'alarme

Cet appareil peut être utilisé comme un radio-réveil. Vous pouvez sélectionner les sources d'alarme CD, playlist iPod/iPhone, FM ou USB.



### Remarque

- Assurez-vous que vous avez correctement réglé l'horloge.

- 1 En mode veille, maintenez la touche **TIMER** enfoncée jusqu'à ce que **[SET TIMER]** (Réglage du programmeur) s'affiche.
  - ↳ **[SELECT SOURCE]** (Sélectionner la source) défile à l'écran.
- 2 Appuyez à plusieurs reprises sur **SOURCE** pour sélectionner une source : CD, FM, USB, iPod/iPhone ou playlist iPod/iPhone.
  - Si la playlist iPod/iPhone est sélectionnée en tant que source d'alarme, vous devez créer une playlist appelée « PHILIPS » dans votre iPod/iPhone.
  - Si aucune playlist appelée « PHILIPS » n'est créée dans l'iPod/iPhone ou qu'aucune piste n'est enregistrée dans cette playlist, l'unité bascule sur la source d'alarme iPod/iPhone.
- 3 Appuyez sur **TIMER** pour confirmer.
  - ↳ Les chiffres des heures s'affichent et se mettent à clignoter.

- 4 Appuyez plusieurs fois sur ▲▼ pour régler les heures, puis à nouveau sur **TIMER** pour confirmer.
  - ↳ Les chiffres des minutes s'affichent et se mettent à clignoter.
- 5 Appuyez sur ▲▼ pour régler les minutes, puis sur **TIMER** pour confirmer votre choix.
  - ↳ **VOL** (volume) s'affiche et commence à clignoter.
- 6 Appuyez sur ▲▼ pour régler le volume, puis sur **TIMER** pour confirmer votre choix.
  - ↳ Une icône en forme d'horloge s'affiche.

- Pour les lecteurs audio équipés de prises casque :  
À l'aide du câble MP3 Link fourni, reliez la prise **MP3 LINK** et la prise casque du lecteur audio.

- 2 Sélectionnez la source **MP3 LINK/AUX**.
- 3 Lancez la lecture depuis l'appareil.

## Utilisation du casque

- 1 Branchez un casque sur la prise  de l'appareil.

## 8 Informations sur le produit

### Remarque

- Les informations sur le produit sont sujettes à modifications sans notification préalable.

## Caractéristiques techniques

### Amplificateur

Puissance de sortie nominale	2X80W RMS
Réponse en fréquence	30 Hz - 20 kHz
Rapport signal/bruit	≥ 75 dB
Entrée AUX	1 V RMS 20 kohms

### Disque

Type de laser	Semi-conducteur
Diamètre du disque	12 cm/8 cm
Disques pris en charge	CD-DA, CD-R, CD-RW, CD-MP3, CD-WMA
CNA audio	16 bits/44,1 kHz
Distorsion harmonique totale	< 0,8 % (1 kHz)
Réponse en fréquence	4 Hz - 20 kHz (44,1 kHz)
Rapport signal/bruit	> 75 dBA

## Activation/désactivation de l'alarme



- 1 En mode veille, appuyez plusieurs fois sur **TIMER** pour activer ou désactiver le programmeur.
  - ↳ Si le programmeur est activé,  s'affiche à l'écran.



### Conseil

- L'alarme n'est pas disponible en mode MP3 LINK.
- Si la source CD/USB/iPod/iPhone est sélectionnée mais qu'aucun disque n'a été inséré ou qu'aucun périphérique USB/iPod/iPhone n'est connecté, l'appareil se règle automatiquement sur la source tuner.

## Définir arrêt programmé

- 1 Lorsque l'appareil est sous tension, appuyez plusieurs fois sur **SLEEP** pour sélectionner une durée (en minutes).
  - ↳ Lorsque l'arrêt programmé est activé,  s'affiche.
  - ↳ Pour désactiver l'arrêt programmé, appuyez de nouveau sur **SLEEP** jusqu'à ce que  disparaisse.

## Écoute de musique à partir d'un périphérique externe

Vous pouvez écouter de la musique sur cette unité à partir d'un appareil audio externe comme un lecteur MP3.

- 1 Connectez l'appareil audio.
  - Pour les appareils audio équipés de prises de sortie audio rouge/blanche  
Branchez un câble audio rouge/blanc (non fourni) sur les prises **AUX IN** et sur les prises de sortie audio du lecteur audio.

## Tuner (FM)

Gamme de fréquences	87,5 - 108 MHz
Grille de syntonisation	50 kHz
Sensibilité	
- Mono, rapport signal/bruit 26 dB	< 22 dBf
- Stéréo, rapport signal/bruit 46 dB	> 43 dBf
Sélectivité de recherche	> 28 dBf
Distorsion harmonique totale	< 3 %
Rapport signal/bruit	> 55 dB

## Enceintes

Impédance	6 ohms
Enceinte	Haut-parleur de graves 5" + tweeter 1"
Sensibilité	> 85 dB/m/W

## Informations générales

Alimentation CA	220 - 230 V, 50 Hz
Consommation électrique en mode de fonctionnement	40 W
Consommation électrique en mode veille d'économie d'énergie	≤ 1 W
Sortie audio	1 V <sub>càc</sub> ± 0,1 V <sub>càc</sub> 3,5 kohms
Sortie casque	2 x 15 mW, 32 ohms
USB Direct	Version 2.0 FS
Dimensions	
- Unité principale (l x H x P)	160 x 242 x 237 mm
- Enceinte (l x H x P)	160 x 242 x 222 mm
Poids	
- Avec emballage	10 kg
- Unité principale	2 kg
- Enceinte	2,85 x 2 kg

## Informations de compatibilité USB

### Périphériques USB compatibles :

- Mémoires flash USB (USB 2.0 ou USB 1.1)
- Lecteurs flash USB (USB 2.0 ou USB 1.1)
- Cartes mémoire (lecteur de carte supplémentaire requis pour votre appareil)

### Formats pris en charge :

- USB ou format de fichier mémoire FAT12, FAT16, FAT32 (taille du secteur : 512 Ko)
- Débit binaire MP3 (taux de données) : 32 - 320 Kbit/s et débit binaire variable
- WMA version 9 ou ultérieure
- Imbrication de répertoires jusqu'à 8 niveaux
- Nombre d'albums/dossiers : 99 maximum
- Nombre de pistes/titres : 999 maximum
- ID3 tag version 2.0 ou ultérieure
- Nom de fichier dans Unicode UTF8 (longueur maximale : 64 octets)

### Formats non pris en charge :

- Albums vides : un album vide est un album ne contenant pas de fichiers MP3/WMA. Il n'apparaît pas sur l'afficheur.
- Les formats de fichiers non pris en charge sont ignorés. Par exemple, les documents Word (.doc) ou les fichiers MP3 dont l'extension est .dlf sont ignorés et ne sont pas lus.
- Fichiers audio AAC, WAV et PCM
- Fichiers WMA protégés contre la copie (DRM) (.wav, .m4a, .m4p, .mp4, .aac)
- Fichiers WMA au format Lossless

## Formats de disque MP3 pris en charge

- ISO9660, Joliet
- Nombre de titres maximum : 512 (selon la longueur des noms de fichier)
- Nombre d'albums maximum : 255
- Fréquences d'échantillonnage prises en charge : 32 kHz, 44,1 kHz, 48 kHz
- Débits binaires pris en charge : 32 - 320 (Kbit/s), débits variables



## 9 Dépannage



### Avertissement

- Ne retirez jamais le boîtier de l'appareil.

Pour que votre garantie reste valide, n'essayez jamais de réparer le système vous-même. En cas de problème lors de l'utilisation de cet appareil, vérifiez les points suivants avant de faire appel au service d'assistance. Si aucune solution à votre problème n'a été trouvée, visitez le site Web Philips ([www.philips.com/welcome](http://www.philips.com/welcome)). Lorsque vous contactez Philips, placez votre appareil à portée de main et gardez le numéro de modèle et le numéro de série de l'appareil à disposition.

### Pas d'alimentation

- Assurez-vous que le cordon d'alimentation CA de l'appareil est correctement branché.
- Assurez-vous que la prise secteur est alimentée.
- L'appareil dispose d'une fonction d'économie d'énergie. Par conséquent, le système s'éteint automatiquement 15 minutes après la fin de la lecture de la piste lorsqu'aucune commande n'a été utilisée.

### Pas de son ou son faible

- Réglez le volume.
- Débranchez les écouteurs.
- Vérifiez que les enceintes sont bien connectées.
- Vérifiez si les câbles d'enceinte dénudés sont fixés.

### Aucune réponse de l'appareil

- Débranchez et rebranchez la prise d'alimentation secteur, puis rallumez l'appareil.
- L'appareil dispose d'une fonction d'économie d'énergie. Par conséquent, le système s'éteint automatiquement 15 minutes après la fin de la lecture de la piste lorsqu'aucune commande n'a été utilisée.

### La télécommande ne fonctionne pas.

- Avant d'appuyer sur une touche de fonction, commencez par sélectionner la source appropriée à l'aide de la télécommande (au lieu de passer par l'unité principale).
- Rapprochez la télécommande de l'appareil.
- Insérez la pile en respectant la polarité (signes +/–) conformément aux indications.
- Remplacez la pile.

- Dirigez la télécommande directement vers le capteur situé à l'avant de l'appareil.

### Aucun disque détecté

- Insérez un disque.
- Vérifiez que le disque n'a pas été inséré à l'envers.
- Attendez que la condensation sur la lentille se soit évaporée.
- Remplacez ou nettoyez le disque.
- Utilisez un CD finalisé ou un disque dont le format est compatible.

### Impossible d'afficher certains fichiers du périphérique USB

- Le nombre de dossiers ou de fichiers du périphérique USB dépasse une certaine limite. Il ne s'agit pas d'un dysfonctionnement de l'appareil.
- Le format de ces fichiers n'est pas pris en charge.

### Périphérique USB non pris en charge

- Le périphérique USB est incompatible avec l'appareil. Essayez un autre périphérique.

### Mauvaise qualité de la réception radio

- Éloignez l'appareil de votre téléviseur ou magnétoscope.
- Déployez entièrement l'antenne FM.
- Branchez plutôt une antenne FM extérieure.

### Le programmeur ne fonctionne pas.

- Réglez correctement l'horloge.
- Activez le programmeur.

### Les réglages de l'horloge/du programmeur sont effacés.

- Une coupure de courant s'est produite ou le cordon d'alimentation a été débranché.
- Réglez à nouveau l'horloge/le programmeur.

