

Gebruikershandleiding

Manuale per l'utente

Användarhandböckerna

Brugermanual



Italia

DICHIARAZIONE DI CONFORMITA'

Si dichiara che l'apparecchio WAS700 Philips risponde alle prescrizioni dell'art. 2 comma 1 del D.M. 28 Agosto 1995 n. 548.

Fatto a Eindhoven

Philips Consumer Electronics
Philips, Glaslaan 2
5616 JB Eindhoven, The Netherlands

Norge

Typeskilt finnes på apparatens underside.

Observer: Nettbryteren er sekundert innkopleet. Den innebygde nettdelen er derfor ikke frakopleet nettet så lenge apparatet er tilsluttet nettkontakten.

For å redusere faren for brann eller elektrisk støt, skal apparatet ikke utsettes for regn eller fuktighet.

NL

Batterijen niet weggooien,
maar inleveren als KCA.

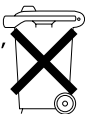

CE 0682 ⓘ R&TTE Directive 1999/5/EC

BE	✓	DK	✓	GR	✓	ES	✓	FR	✓
IE	✓	IT	✓	LU	✓	NL	✓	AT	✓
PT	✓	FI	✓	SE	✓	UK	✓	NO	✓
DE	✓	CH	✓	PL	✓	HU	✓	SK	✓
CZ	✓								

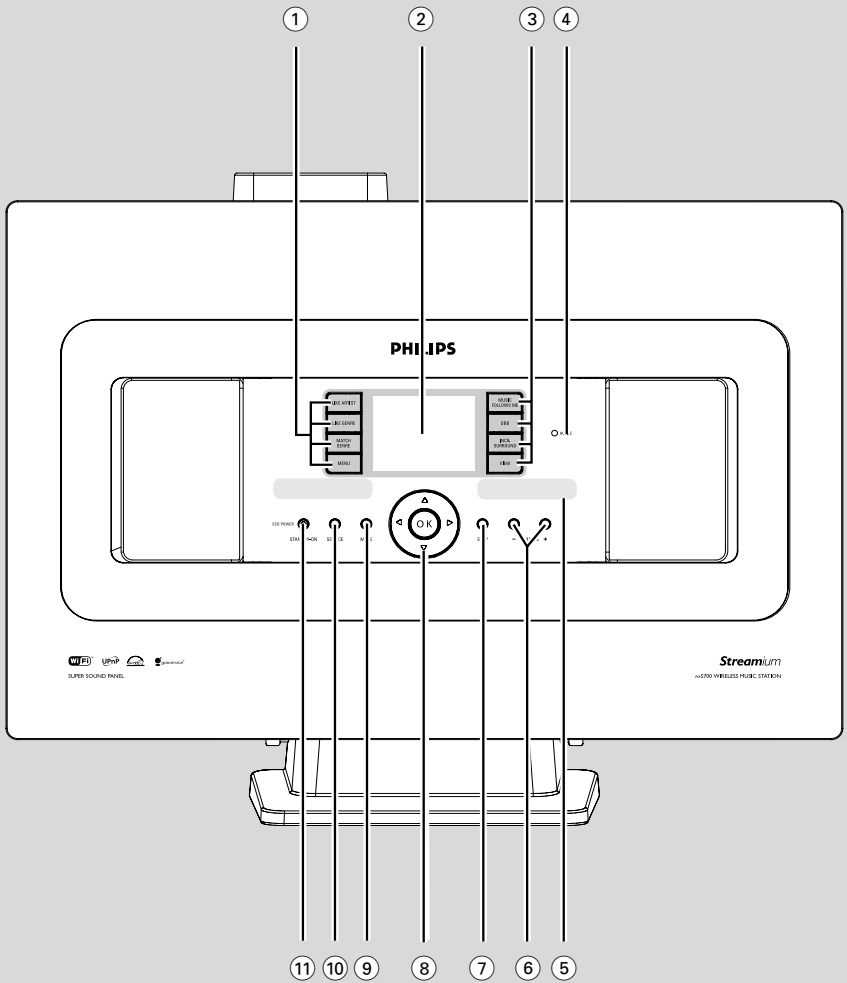



PHILIPS

Philips Consumer Electronics

HK- 0528-WAS700
(report No.)

EC DECLARATION OF CONFORMITY

We,

Philips Consumer Electronics
(manufacturer's name)

Philips, Glaslaan 2, 5616 JB Eindhoven, The Netherlands
(manufacturer's address)

declare under our responsibility that the electrical product:

Philips
(name)

WAS700 /22/25/05
(type or model)

Wireless Music Station
(product description)

to which this declaration relates is in conformity with the following standards:

EN55013 : 2001	EN 300 328 : 2003
EN55020 : 2002	EN 301 489-1 : 2002
EN 55022: 1998	EN 301 489-17: 2002
EN 55024: 1998	EN 50371 : 2002
EN 60065: 1998	

(title and/or number and date of issue of the standards)

following the provisions of R &TTE Directive 1999/5/EC (incl. 89/336/EEC & 73/23/EEC & 93/68/EEC directives and is produced by a manufacturing organization on ISO 9000 level.

Eindhoven,
July 14, 2005
(place, date)

Cor Luijks
Technology Manager
(signature, name and function)

LGPL Library written offer

This product contains Linux 2.4.27-vrsl, that is made available under the GNU LGPL license version 2.1 (hereafter called "the Library").

Philips Electronics Hong Kong Ltd. hereby offers to deliver or make available, upon request, for a charge no more than the cost of physically performing source distribution, a complete machine-readable copy of the corresponding source code of the Library on a medium customarily used for software interchange.

Please contact:

Mr. Bin Li
BLC Audio PDCC Development
5/F., Philips Electronics Building
5 Science Park East Avenue
Hong Kong Science Park
Shatin Hong Kong

This offer is valid for a period of three years after the date of purchase of this product.

GPL Package written offer

This product contains Linux 2.4.27-vrsl, that is made available under the GNU GPL license version 2 (hereafter called "the Program").

Philips Electronics Hong Kong Ltd. hereby offers to deliver or make available, upon request, for a charge no more than the cost of physically performing source distribution, a complete machine-readable copy of the corresponding source code of the Program on a medium customarily used for software interchange.

Please contact:

Mr. Bin Li
BLC Audio PDCC Development
5/F., Philips Electronics Building
5 Science Park East Avenue
Hong Kong Science Park
Shatin Hong Kong

This offer is valid for a period of three years after the date of purchase of this product.

Nederlands	6
Italiano	36
Svenska	65
Dansk	94

Informazioni Generali

Informazioni sul Wireless Music Station	
WAS700	37
Accessori in dotazione	37
Supporto on-line di Philips	38
Informazioni ambientali	41
Manutenzione	41
Informazioni di sicurezza	41

Comandi

Comandi sulla Stazione	42
Telecomando della Stazione	41-42

Installazione

Posizionare la Stazione	44
Collegamenti posteriori	44-45
Collegamento dell'antenna	
Collegamento ad altri apparecchi	
Utilizzo dell'alimentazione AC	45
Impostazione del collegamento Wi-Fi	
tra il Center e la Stazione	46
Cancellare una stazione	

Preparazione

Uso del telecomando	47
Usare il telecomando della Centrale	
Sostituzione delle batterie del telecomando	
Uso dei comandi di navigazione	48

Funzioni di base

Modalità standby/accensione	
e funzioni di selezione	49
Modalità Eco Power/accensione	49
Standby automatico	49
Controllo del volume	49
MUTE	49
Controllo del suono	50
Equalizzatore	
Regolazione dei bassi	
Incredible surround	
Regolazione del display	51
Selezione della lingua	51

HD

Riproduzione nell'Hard disk (HD)	52
Selezione e ricerca	53
Selezionare un altro album o brano	
Per trovare un passaggio all'interno di un brano durante la riproduzione	
Selezione di brani di un particolare artista	
Selezione di brani di un particolare genere	
Differenti modalità di riproduzione:	
REPEAT, SHUFFLE	54
SMART EQUALIZER	54
Creazione della playlist di riproduzione:	
raccolta personalizzata dei brani musicali preferiti	54
Cancellare una playlist, un album o un brano	55
Visualizzazione delle informazioni sul brano	55
Muoversi nella rete WiFi di Centrale e Stazioni	55-56
MUSIC FOLLOWS ME	
MUSIC BROADCAST	

Radio FM

Sintonizzarsi sulle stazioni radio	57
Memorizzazione di stazioni radio	
programmate	57-58
Registrazione automatica: programmazione automatica	
Programmazione manuale	
Per ascoltare una stazione programmata	
RDS	58
NEWS (Notizie)	58
Attivazione della funzione NEWS	
Disattivazione della funzione NEWS	

AUX/SLEEP

AUX (Ascolto di un dispositivo esterno)	59
SLEEP	59

Reset

Reset	60
-------------	----

Specifiche

Individuazione dei Malfunzionamenti	62-63
--	-------

Appendice

Come fissare la Stazione al muro	64
--	----

Informazioni sul Wireless Music Station WAS700

A un Center **WAC700** è possibile collegare fino a 5 Stazioni **WAS700**.

Sull'hard disk del **WAC700**, è possibile memorizzare CD audio. Tutta la musica memorizzata può essere trasmessa in streaming senza fili, attraverso la tecnologia Wi-Fi**, dal Center alle Stazioni collegate.

Non è necessario essere collegati al lettore CD o al computer ecc., o preoccuparsi dei cavi. Adesso potete godervi in libertà e ascoltare in compagnia la vostra musica preferita in tutta la casa.

** Wi-Fi, o IEEE802.11 b/g, è lo standard dell'industria leader internazionale per le reti wireless (senza fili) a banda larga. È in grado di trasferire i dati digitali con una più ampia portata e larghezza di banda.

Accessori in dotazione

- Telecomando della Stazione con 1 batteria CR2025
- 1 antenne a filo FM
- 1 kit di montaggio (per la Stazione)

Questo apparecchio soddisfa i requisiti di interferenza radio della Comunità Europea.

Con la presente Philips Consumer Electronics, BG Audio Video Entertainment, dichiara che questo prodotto WAS700 è conforme ai requisiti essenziali e alle altre disposizioni pertinenti della Direttiva 1999/5/CE.

ATTENZIONE

L'utilizzo di comandi o regolazioni o l'esecuzione di procedure diverse da quelle qui descritte potrebbe comportare l'esposizione a radiazioni pericolose o altre condizioni non sicure.

Supporto on-line di Philips

I prodotti Philips sono stati progettati e costruiti nel rispetto dei più alti standard di qualità. Se il prodotto "Philips Connected Planet" non funziona correttamente, consultare il Manuale d'uso per verificare che il prodotto sia stato collegato e configurato in modo corretto.

Il sito web per il supporto Connected Planet: **www.philips.com/support** offre tutte le informazioni necessarie per un utilizzo ottimale del prodotto e nuove proposte di prodotti da aggiungere a questa splendida gamma, per rendere l'esperienza dell'home entertainment ancora più divertente e rilassante.

Visitare il sito: **www.philips.com/support** e inserire il nome del prodotto (**WAS700**) per visualizzare:

- Le **FAQ** (Frequently Asked Questions)
- Gli ultimi manuali d'uso e manuali del software per PC
- File di aggiornamento del firmware per il **WAS700**
- Gli ultimi download del software per PC
- Risoluzione dei problemi interattiva

Poiché l'utente può aggiornare il prodotto, consigliamo di registrarsi sul sito **www.philips.com/register** in modo da essere informati non appena saranno disponibili nuovi aggiornamenti gratuiti.

Buon divertimento con **WAS700**!

Il numero del modello è riportato sul retro dell'unità

Informazioni ambientali

Non è stato utilizzato materiale di imballaggio non necessario. È stato fatto il possibile per agevolare la separazione dell'imballaggio in tre mono-materiali: cartone (scatola), polistirene espansibile (anticolpi), polietilene (sacchetti, espanso di protezione).

L'apparecchio è composto da materiali che possono essere riciclati, se smontato da una compagnia specializzata. Osservare le norme locali sullo smaltimento dei materiali di imballaggio, delle batterie esaurite e delle apparecchiature obsolete.

Smaltimento del prodotto

Questo prodotto è stato progettato e fabbricato con materiali e componenti di alta qualità, che possono essere riciclati e riutilizzati.

Quando ad un prodotto è attaccato il simbolo del bidone con le ruote segnato da una croce, significa che il prodotto è tutelato dalla Direttiva Europea 2003/96/EC



Si prega di informarsi in merito al sistema locale di raccolta differenziata per i prodotti elettrici ed elettronici.

Rispettare le norme locali in vigore e non smaltire i prodotti vecchi nei normali rifiuti domestici. Il corretto smaltimento del prodotto aiuta ad evitare possibili conseguenze negative per la salute dell'ambiente e dell'uomo.

Manutenzione

Pulizia delle pareti esterne

- Utilizzare un panno morbido leggermente inumidito con un detergente non corrosivo. Non usare soluzioni contenenti alcool, acqueragia, ammoniaca o sostanze corrosive. Non esercitare una pressione eccessiva sugli altoparlanti.

Informazioni di sicurezza

- Poggiare l'apparecchio su una superficie piana e dura, in modo che non si muova
- Non esporre l'apparecchio, le batterie o i CD ad umidità, pioggia, sabbia o calore eccessivo, generato da apparecchi di riscaldamento o dai raggi solari diretti.
- Posizionare l'apparecchio in un luogo adeguatamente ventilato, onde impedire che si surriscaldi internamente. Lasciare una distanza di almeno 10 cm (4 pollici) dalla parte posteriore e dalla parte superiore dell'unità e 5 cm (2 pollici) da ogni lato.
- Non si dovrebbe impedire la ventilazione coprendo con articoli, come giornali, tovaglie, tende le aperture di ventilazione ecc.
- L'apparecchio non deve venir esposto a sgocciolamento e a schizzi.
- Non vanno messe sull'apparecchio fiamme libere, come candele accese.
- Non vanno messe sull'apparecchio fiamme libere, come candele accese.
- Non oliare né lubrificare le parti meccaniche dell'apparecchio contenenti cuscinetti autolubrificanti.

Comandi sulla Stazione (pannello anteriore)

① SAME ARTIST

- **HD:** per riprodurre tutti i brani dell'artista che si sta ascoltando

SAME GENRE

- **HD:** per riprodurre tutti i brani del genere che si sta ascoltando

SMART EQUALIZER

- **HD:** per selezionare l'impostazione audio più adatta al genere che si sta ascoltando

MENU

- per accedere o uscire dal menu di impostazione

② Display

- permette di visualizzare lo stato del Stazione

③ MUSIC FOLLOWS ME

- **HD:** permette di spostare la riproduzione musicale tra Centrale e Stazione o tra Stazione e Stazione

DBB (DYNAMIC BASS BOOST)

- per attivare o disattivare l'enfatizzazione dei bassi (DBB1, DBB2, DBB3)

INCR. SURROUND

- per selezionare l'effetto del suono surround

VIEW

- per selezionare il display di riproduzione e la lista delle opzioni precedenti

④ ACTIVE

- **HD:** Si accende di verde quando le unità Center e Station sono collegate (dopo aver acceso la stazione)

⑤ IR

- sensore per il telecomando a infrarossi
Suggerimenti utili: Puntare sempre il telecomando verso questo sensore.

⑥ VOLUME -, +

- per regolare il livello del volume

⑦ STOP

- per interrompere la riproduzione

⑧ ◀ / ▶ / ▲ / ▼

- comandi di navigazione (sinistra, destra, su, giù) per scorrere nell'elenco delle opzioni



- **HD:** per tornare agli elenchi delle opzioni precedenti

- **Radio:** per accedere all'elenco delle stazioni programmate



- **HD:** per saltare/cercare le tracce o dei passaggi avanti/indietro (nella schermata di riproduzione); per scorrere velocemente nell'elenco delle opzioni

- **Radio:** per sintonizzarsi sulle stazioni radio



- per confermare una selezione

OK

- **HD:** per avviare o sospendere temporaneamente la riproduzione

⑨ MUTE

- per disattivare temporaneamente l'audio

⑩ SOURCE

- per selezionare la sorgente sonora **HD, Radio** o **AUX**

- In modalità **standby:** per accendere il Center e selezionare la sorgente sonora **HD, Radio** o **AUX**

⑪ STANDBY-ON/ ECO POWER

- premere brevemente per accendere la Stazione o per impostarla in modalità standby;
- tenere premuto per impostare la Stazione in modalità Eco Power o per accenderla

Telecomando della Stazione

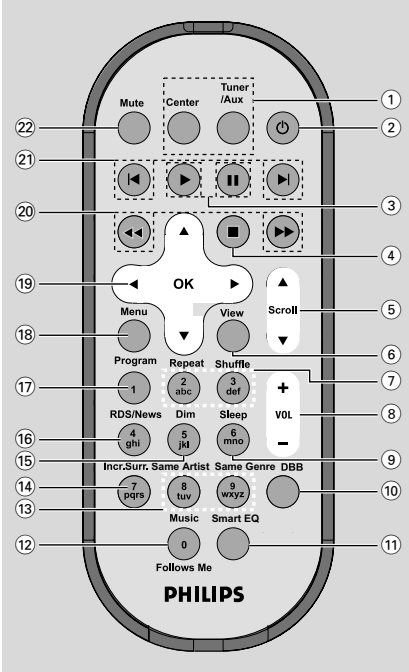

1 Tasti di selezione della sorgente

Center

- per selezionare la sorgente **HD** (posti sul Center)
- In modalità **standby**: per accendere l'unità e selezionare la sorgente HD (posti sul Center)

Tuner/Aux

- per selezionare la sorgente **Radio** o l'ingresso audio da un altro dispositivo collegato
- In modalità **standby**: per accendere l'unità e selezionare la sorgente **Radio** o l'ingresso audio da un altro dispositivo collegato

2

- premere brevemente per impostare l'unità in modalità **standby**
- tenere premuto per impostare l'unità in modalità **Eco Power** o per accenderla

3

- **HD**: per avviare la riproduzione

II

- **HD**: per sospendere temporaneamente la riproduzione

4

- per interrompere la riproduzione

5 Scroll

- per scorrere su o giù la schermata di visualizzazione

6 **View**

- per selezionare il display di riproduzione e la lista delle opzioni precedenti

7 **Repeat**

- per selezionare la riproduzione continua

Shuffle

- per selezionare la riproduzione casuale

8 **VOL +, -**

- per regolare il livello del volume

9 **Sleep**

- per regolare/visualizzare/disattivare lo sleep timer

10 **DBB (Dynamic Bass Boost)**

- per attivare o disattivare l'enfaticizzazione dei bassi (**DBB1, DBB2, DBB3**)

11 **Smart EQ**

- **HD**: per selezionare l'impostazione audio più adatta al genere che si sta ascoltando

12 **Music Follows Me**

- **HD**: permette di spostare la riproduzione musicale tra Centrale e Stazione o tra Stazione e Stazione

13 **Same Artist**

- **HD**: per riprodurre tutti i brani dell'artista che si sta ascoltando

Same Genre

- **HD**: per riprodurre tutti i brani del genere che si sta ascoltando

14 **Incr. Surr.**

- per selezionare l'effetto del suono surround

15 **Dim**

- per cambiare la luminosità del display

16 **RDS/NEWS**

- **Radio**: per selezionare le informazioni RDS
- **HD/AUX**: per attivare o disattivare la funzione **NEWS**

Comandi

17 **Program**

- per programmare manualmente le stazioni radio predefinite

18 **Menu**

- per accedere o uscire dal menu di impostazione

19 ◀ / ▶ / ▲ / ▼

- comandi di navigazione (sinistra, destra, su, giù) per scorrere nell'elenco delle opzioni



- **HD**: per tornare agli elenchi delle opzioni precedenti

- **Radio**: per accedere all'elenco delle stazioni programmate



- **HD**: per saltare/cercare le tracce o dei passaggi avanti/indietro (nella schermata di riproduzione); per scorrere velocemente nell'elenco delle opzioni

- **Radio**: per sintonizzarsi sulle stazioni radio



- per confermare una selezione

20 ◀◀ / ▶▶

- **HD**: per cercare dei passaggi nelle tracce avanti/indietro (nella schermata di riproduzione)

21 ◀◀, ▶▶

- **HD**: per saltare le tracce avanti/indietro (nella schermata di riproduzione)

22 **MUTE**

- per disattivare temporaneamente l'audio

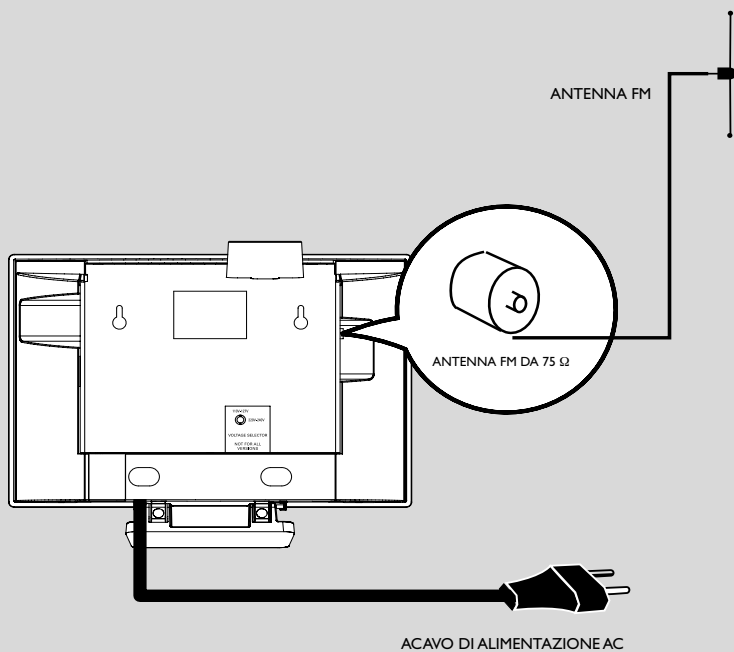

Posizionare la Stazione

Per mezzo dei supporti smontabili e dei kit in dotazione per il montaggio a muro, è possibile posizionare la Stazione WACS700 in due modi: **su un piano grazie ai supporti o sul muro senza supporti.**



o
(su di un piano con i supporti)

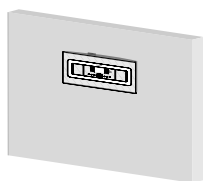

(sul muro senza supporti)

Leggere **Appendice: Come fissare la Stazione al muro** per saperne di più sul montaggio al muro

IMPORTANTE!

- Prima di decidere dove e come posizionare il Center e la Stazione, provare i collegamenti posteriori riportati di seguito e il collegamento Wi-Fi per trovare una posizione adeguata.
- Tenere il Center e la Stazione lontano da fonti di interferenza (forni a microonde, telefoni DECT, dispositivi bluetooth, telefoni cordless, altri prodotti Wi-Fi, ecc.)

Collegamenti posteriori

Avvertenza:

Non effettuare o modificare mai i collegamenti quando l'apparecchio è collegato alla corrente elettrica.

Ⓐ Collegamenti dell'antenna

- 1 Stendere l'antenna a filo e fissarla all' **FM ANTENNA** come mostrato sotto.

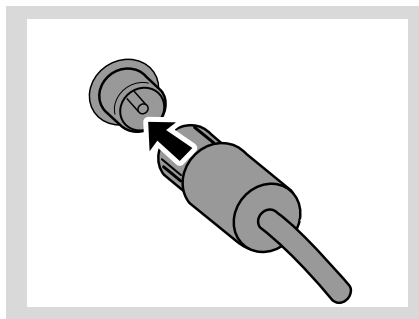

- 2 Per migliorare la ricezione FM, fissare la spina dell'antenna a filo, come mostrato, nella spina della prolunga.

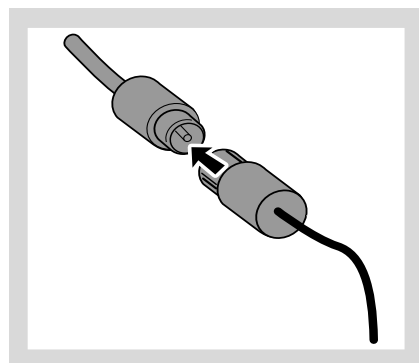

- 3 Stendere la prolunga e muoverla in diverse posizioni per ottenere la ricezione ottimale (il più lontano possibile da televisori, videoregistratori o altre fonti di radiazione).
- 4 Fissare l'estremità della prolunga al soffitto.

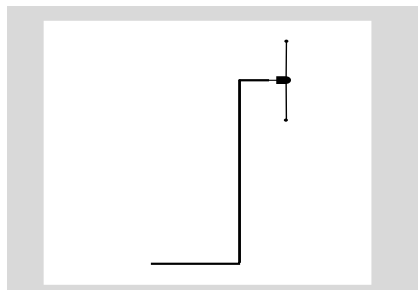

B Collegamento ad altri apparecchi

È possibile utilizzare altri apparecchi, come televisori, videoregistratori, lettori laser, lettori DVD o registratori CD con la Stazione.

- 1 Inserire la spina rossa dei cavi audio rosso/bianco (non in dotazione) alla presa rossa **AUX IN R** e la spina bianca alla presa bianca **AUX IN L**.
- 2 Collegare l'altra estremità dei cavi audio ai terminali **AUDIO OUT** del dispositivo aggiuntivo.

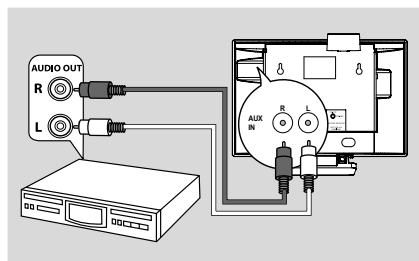

Suggerimenti utili:

- Se l'apparecchio collegato possiede un singolo terminale di uscita audio, collegarlo al terminale sinistro **AUX IN**. Oppure, è possibile utilizzare un cavo cinch "singolo o doppio", ma l'uscita del suono rimarrà sempre mono.
- Consultare sempre il manuale d'uso del dispositivo aggiuntivo per completare il collegamento.

Utilizzo dell'alimentazione AC

- 1 Assicurarsi di aver effettuato tutti i collegamenti prima collegare l'unità alla corrente elettrica.
- 2 Collegare il cavo di alimentazione AC alla presa a muro. Questo permette di attivare l'alimentazione.

Quando la Stazione sono in standby, consumano ancora energia. **Per scollegare completamente il sistema dalla corrente elettrica, togliere la spina di alimentazione dalla presa a muro.**

La targhetta si trova nella parte posteriore dell'unità

Impostazione del collegamento Wi-Fi tra il Center e la Stazione

È possibile aggiungere una stazione a una rete Wi-Fi già esistente composta dal sistema Center e Stazione. È possibile collegare al Center WAC700 fino a 5 stazioni WAS700.

Sul Center,

- 1 Accendere il Center WAC700 e selezionare la sorgente **HD**
- 2 Per selezionare il menu **Aggiungi nuove staz.** sul Center
 - a. Premere il tasto **MENU**
 - b. Usare i comandi di navigazione ▲ o ▼ e ► per accedere al menu **Gestione stazioni**
 - c. Nel menu **Gestione stazioni**, usare i comandi di navigazione ▲ o ▼ e ► per selezionare
 - Si accede così alla **Modalità install.** Inizia la ricerca della nuova stazione
 - La riproduzione si interrompe sulla Stazione collegata precedentemente se si sta riproducendo nella sorgente HD

Sulle Stazioni,

- 3 Collegare la nuova stazione alla corrente elettrica
- 4 Selezionare la lingua desiderata: **English, Français, Español, Nederlands, Italiano e Deutsch**
 - L'unità accede alla **Modalità install.**
 - La ricerca del Center o delle Stazioni inizia.

Sul Center,

- 5 Premere il tasto **STOP/■** sul Center una volta trovate tutte le stazioni

IMPORTANTE!

- Evitare i muri spessi. Il Center e la Stazione non devono essere bloccati da 2 o più muri.
- Evitare di posizionare le unità in prossimità di oggetti metallici voluminosi.
- Sistemare la posizione del Center e della Stazione a seconda dello stato di ricezione dei segnali Wi-Fi.



– indica la ricezione massima

– indica la ricezione minima

– WACS700 non supporta i dispositivi di espansione di gamma

In caso di interferenza nelle vicinanze, ad esempio sospensioni temporanee della riproduzione, il sistema risponderà più lentamente ai comandi.

- Tenere il Center e la Stazione ad almeno 3 metri di distanza da forni a microonde, telefoni DECT, apparecchi bluetooth (come auricolari, mouse per computer), access point wireless (es. router), telefoni cordless, stampanti compatibili Wi-Fi e PDA, ecc.
- Utilizzare il tasto WEP* quando si collega il Center e la Stazione a una rete di computer wireless già esistente. Leggere la sezione **Collegamento al computer** sul manuale
- Cambiare il canale operativo del Center e della Stazione quando li si collega ad una rete di computer wireless già esistente. Per sapere come cambiare i canali, leggere il manuale **Collegamento al computer.**
- Se possibile, cambiare i canali operativi degli altri dispositivi Wi-Fi di casa.
- Girare i dispositivi in direzioni diverse per ridurre le interferenze.

* sta per **Wired Equivalent Privacy**. È un protocollo di sicurezza per le reti wireless locali.

Cancellare una stazione

- 1 Accendere il Center WAC700 e selezionare la sorgente **HD**
- 2 Per selezionare il menu **Cancella stazione** sul Center
 - a. Premere il tasto **MENU**.
 - b. Usare i comandi di navigazione ▲ o ▼ e ► per accedere al menu **Gestione stazioni**
 - c. Nel menu **Gestione stazioni**, usare i comandi di navigazione ▲ o ▼ e ► per selezionare
 - Sul display del Center appare l'elenco delle stazioni collegate
- 3 Premere ▲ o ▼ e ► per selezionare la stazione che si desidera cancellare
- 4 Premere ▲ o ▼ e ► per selezionare **Si**

Uso del telecomando

Il sistema **WAS700** è dotato di uno telecomando. Utilizzando il telecomando, è possibile far funzionare sia il Center che la Stazione.

IMPORTANTE!

– **Rimuovere la pellicola plastica protettiva prima di utilizzare il telecomando della Stazione.**

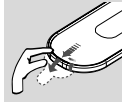

– **Puntare sempre il telecomando direttamente sul sensore IR del Center o della Stazione.**

Usare il telecomando della Centrale

Il telecomando della Centrale è stato preimpostato per funzionare solo con la Centrale. Per far funzionare la Stazione usando il telecomando della Centrale,

- 1 Premere e tenere premuto **REFRESH** fino a che sul telecomando della Centrale compare la schermata di selezione,

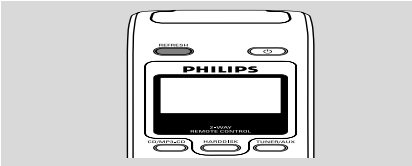

- 2 Premere i comandi di navigazione **▲** o **▼** e **▶** per scegliere **Station** (Stazione)

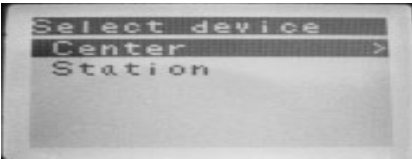

Sul telecomando della Centrale:

- Il display mostra lo stato corrente della Stazione dopo che la Stazione è stata collegata
- Adesso si può usare il telecomando della Centrale per far funzionare la Stazione

Suggerimenti utili:

- Per far funzionare la Centrale usando di nuovo il telecomando, ripetere i passaggi 1-2 e selezionare Centrale.

IMPORTANTE!

– **Il telecomando della Centrale ritornerà sulla preimpostazione (funzionerà solo con la Centrale) quando s'inseriscono le batterie.**

– **Evitare di posizionare il Center o la Stazione in prossimità di televisori ad plasma. Potrebbe provocare una visualizzazione anomala sul display del telecomando del Center.**

– **Alcuni tasti di funzione sul telecomando del Center possono essere utilizzati esclusivamente per il Center (ad esempio, CD/IMP3-CD, MARK/UNMARK, MUSIC BROADCAST ecc.)**

Sostituzione delle batterie del telecomando

- 1 Tenere premuto il tasto **◀** come indicato.
- 2 Premere il tasto **▼** tirando contemporaneamente il vassoio batteria.
- 3 Sostituire la vecchia batteria con una nuova batteria CR2025.
- 4 Rimettere il vassoio batteria.

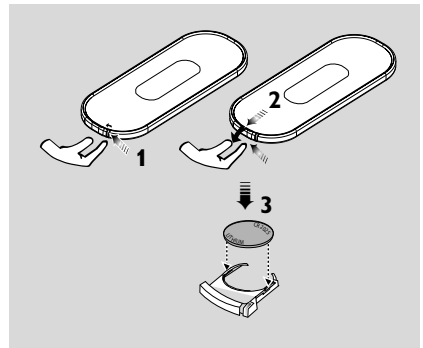

ATTENZIONE!

- **Rimuovere la batteria se consumata o se si prevede di non utilizzarla a lungo.**
- **Le batterie contengono delle sostanze chimiche, quindi si raccomanda di smaltirle nel modo adeguato.**

Preparazione

Uso dei comandi di navigazione

Quando si seleziona un'opzione sullo schermo dell'unità è spesso necessario utilizzare i comandi di navigazione ◀ / ▶ / ▲ / ▼.

- 1 Premere il tasto ▲ / ▼ per evidenziare un'opzione.
- 2 Accedere al sottomenu premendo il tasto ▶.
- 3 Premere il tasto ◀ per ritornare alla schermata di elenco dell'opzione precedente.
- 4 Premere il tasto **OK** o il tasto ▶ per confermare.

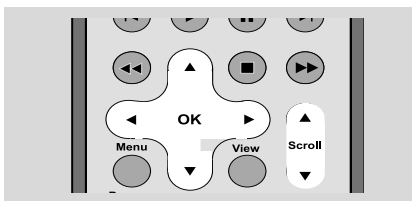

Modalità standby/accensione e funzioni di selezione

- Quando l'unità è accesa, premere il tasto **STANDBY-ON/ ECO POWER** (o il tasto \odot sul telecomando) per impostare la modalità standby.
 - L'illuminazione dello schermo si avvia e si spegne. Il display visualizza la schermata Center Status (stato unità Center) e il numero di unità rilevate.
 - Se non viene individuata nessuna unità, la schermata Center Status (stato unità Center) rimane vuota.
- Per accendere, premere il tasto **STANDBY-ON/ ECO POWER** sull'unità.
 - L'unità si imposta sull'ultima sorgente selezionata.
- Per selezionare la funzione desiderata, premere una o più volte il tasto **SOURCE** sull'unità (o i tasti **Center**, **TUNER/AUX** sul telecomando).

Modalità Eco Power/accensione

In modalità Eco Power (risparmio energetico), il display dell'unità e il collegamento Wi-Fi sono spenti.

- Quando l'unità è accesa, tenere premuto il tasto **STANDBY-ON/ ECO POWER** per impostare la modalità Eco power (o il tasto \odot sul telecomando).
 - Il display viene spento.
- Per accenderlo, tenere premuto il tasto **STANDBY-ON/ ECO POWER** (o il tasto \odot sul telecomando) o tenere premuto il tasto **SOURCE** sull'unità.
 - L'unità si sintonizza sull'ultima sorgente selezionata.

Suggerimenti utili:

– In modalità standby/Eco power, le impostazioni di rete, suono, display, lingua e registrazione CD, le stazioni radio programmate e il livello del volume (massimo: livello moderato) verranno conservati nella memoria dell'unità.

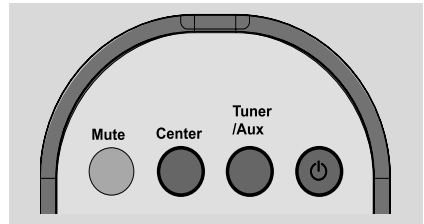

Standby automatico

- Quando l'unità ha raggiunto la fine della riproduzione/registrazione e rimane in modalità di interruzione per più di 5 minuti, l'unità si imposta automaticamente in modalità standby per risparmiare energia.

Controllo del volume

- Controllare che la riproduzione si avvii.
- Regolare il volume usando i tasti **VOL +/-**.
 - Sul display appare la barra del volume, che indica il livello del volume.



MUTE

Durante la riproduzione, è possibile disattivare temporaneamente l'audio senza spegnere l'unità.

- Premere il tasto **MUTE** per disattivare l'audio.
 - Appare l'icona . La riproduzione continua senza audio.
- Per riattivare l'audio, premere nuovamente il tasto **MUTE** o regolare il volume usando il tasto **VOL +/-**.
 - È possibile ripristinare l'audio anche attivando **MUSIC BROADCAST** sul Center.
 - L'icona scompare.

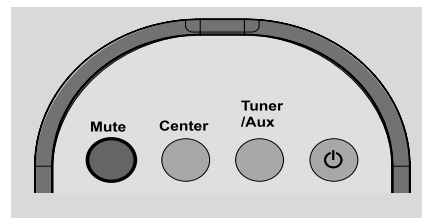

Funzioni di base

Controllo del suono

Equalizzatore

La funzione **Equalizzatore** permette di selezionare le impostazioni di suono predefinite.

- 1 Premere il tasto **MENU** per accedere alla schermata di **MENU**.
- 2 Utilizzare i comandi di navigazione **▲** o **▼** e **▶** to select **Equalizzatore**
- 3 Premere il tasto **▲** o **▼** e **▶** per selezionare le modalità **Rock, Pop** (predefinita), **Jazz, Neutro, Techno, Classica** o **Bassi/Alti**
- 4 Premere il tasto **OK** o il tasto **▶** per confermare.

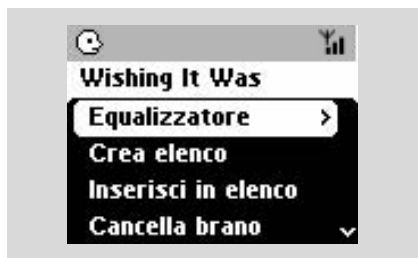

Regolazione dei bassi

- 1 Premere una o più volte il tasto **DBB** (**D**ynamic **B**ass **B**oost) per selezionare l'opzione desiderata: **DBB OFF** (predefinita), **DBB 1**, **DBB 2** o **DBB 3**
- 2 Per selezionare le opzioni **Alti/Bassi**:
- 1 Premere il tasto **MENU** per accedere alla schermata del **MENU**
- 2 Utilizzare i comandi di navigazione **▲** o **▼** e **▶** per selezionare **Impostazioni**
- 3 Premere il tasto **▲** o **▼** e **▶** per scegliere l'opzione **Alti/Bassi**
- 4 Premere i tasti **◀ / ▶ / ▲ / ▼** per selezionare l'opzione desiderata: Alti (da +3 a -3), Bassi (da +3 a -3)

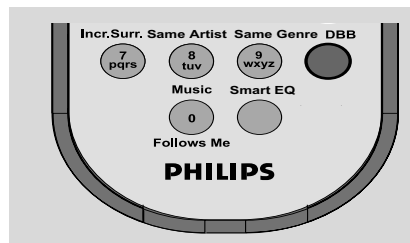
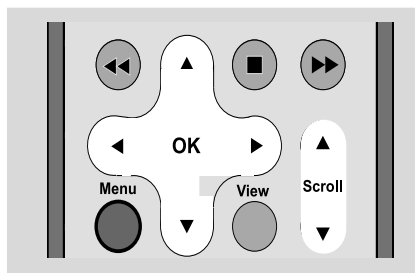

Incredible surround

- Premere una o più **Incr. Surr.** per attivare o disattivare l'effetto surround del suono.
→ Sul display appare il messaggio **IS attivo** o **IS inattivo**.

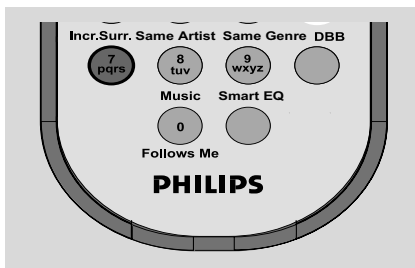

Regolazione del display

È possibile regolare la retroilluminazione del display e le impostazioni del contrasto

- 1 Premere il tasto **MENU** per accedere alla schermata di **MENU**
- 2 Utilizzare i comandi di navigazione ▲ o ▼ e ► per selezionare **Impostazioni**
- 3 Premere il tasto ▲ o ▼ e ► per selezionare l'opzione **Display**
- 4 Premere il tasto ◀ / ▶ / ▲ / ▼ per selezionare le opzioni desiderate:

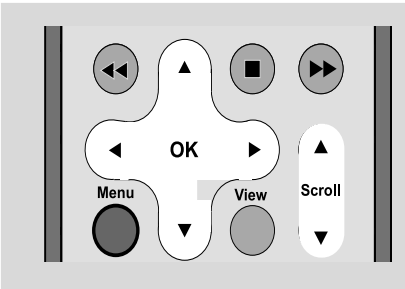

Retroilluminazione:

Premere il tasto ▲ o ▼ e ► per selezionare **attiva o inattiva**

- È possibile inoltre attivare o disattivare la retroilluminazione premendo il tasto **DIM** sul telecomando

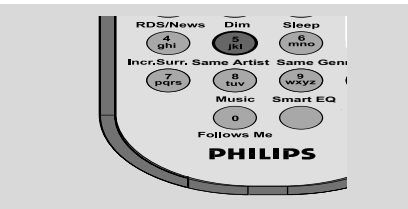

Contrasto:

Premere il tasto ◀ / ▶ per diminuire o aumentare il contrasto



Selezione della lingua

- 1 Premere il tasto **MENU** per accedere alla schermata di **MENU**
- 2 Utilizzare i comandi di navigazione ▲ o ▼ e ► per selezionare **Impostazioni**
- 3 Utilizzare i comandi di navigazione ▲ o ▼ e ► per selezionare **Impostazioni** per selezionare **Lingua**
- 4 Premere il tasto ▲ o ▼ e ► per scegliere: **Inglese, Francese, Spagnolo, Olandese, Italiano e Tedesco**

HD(posti sul Center)

Riproduzione nell'Hard disk (HD)

Sul Center WAC700 è posto un hard disk, dove vengono principalmente memorizzati i file musicali. Attraverso la tecnologia Wi-Fi, tutti i file musicali memorizzati possono essere trasmessi e riprodotti sulla Stazione.

- 1 Controllare se la Stazione siano accesi o in modalità standby
- controllare inoltre che il Center sia acceso o in modalità standby (Leggere **Funzioni di base**)
- 2 Premere una o più volte il tasto **SOURCE** per selezionare **HD** (sul telecomando del Center; premere il tasto **HARDDISK**; sul telecomando della Stazione, premere il tasto **Center**)
→ Sul display appare la voce **HD** e le categorie della libreria musicale personale

Playlists, Artists, Albums, Genres, All tracks

→ Le tracce demo vengono memorizzate in **Playlists**

Playlists (📁): raccolta personalizzata dei brani preferiti classificati per il nome della playlist in ordine alfanumerico

Artists (👤): raccolta di album classificati per il nome dell'artista in ordine alfanumerico

Albums (📀): album classificati per il nome dell'album in ordine alfanumerico

Genres (🎵): raccolta di album di artisti classificati per lo stile musicale

All tracks (📁): brani classificati per nome in ordine alfanumerico

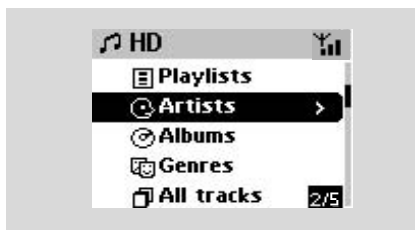

3 Premere i comandi di navigazione ▲ o ▼ e ► per selezionare l'opzione desiderata

4 Premere ► (o **OK**) per avviare la riproduzione, se necessario.

● Premere **OK** su un artista, un genere o un album evidenziati per avviare la riproduzione dall'inizio (o il tasto ►|| sul telecomando del Center; il tasto Play ► sul telecomando della Stazione).

→ La schermata di riproduzione visualizza:

in alto: l'opzione HD (es. Playlist, Artista)

in mezzo: il nome del brano in esecuzione, il tempo di riproduzione trascorso e alcune informazioni sul brano

in basso: l'impostazione dell'equalizzatore e, se attivata, l'impostazione del DBB.



5 Per sospendere temporaneamente la riproduzione, premere il tasto **OK** (o il tasto ►|| sul telecomando del Center; il tasto || sul telecomando della Stazione). Per riavviare la riproduzione, premere nuovamente il pulsante (il tasto Play ► sul telecomando della Stazione).

6 Per interrompere la riproduzione premere il tasto **STOP** ■.

Selezione e ricerca

Selezionare un altro album o brano

- 1 Se necessario, premere ripetutamente il tasto ◀ per accedere all'elenco di opzione precedente.
- 2 Premere ripetutamente i comandi di navigazione ▲ o ▼ e ▶ per selezionare l'album o il brano desiderato.
- 3 Premere il tasto **VIEW** per tornare alla schermata di riproduzione, se necessario.

Per selezionare un altro brano dell'album in esecuzione durante la riproduzione

- Nella schermata di riproduzione, premere brevemente e ripetutamente i comandi di navigazione ▲ o ▼ per selezionare i brani precedenti o successivi (o il tasto ◀◀ o ▶▶ sul telecomando del Center; il tasto ◀, ▶ sul telecomando della Stazione)

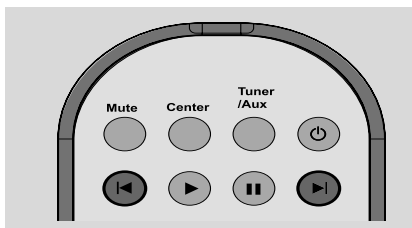

Uso del tasto ▲ o ▼ per il salto veloce

Utilizzare questa funzione per trovare un'opzione (ad es. un album o un brano) in un lungo elenco di opzioni.

- Tenere premuti i comandi di navigazione ▲ o ▼ nel lungo elenco di opzioni.
 - Si salteranno le opzioni sempre più velocemente
 - Ad una velocità di salto elevata, appariranno le lettere iniziali delle opzioni per permettere un'identificazione facile



Per trovare un passaggio all'interno di un brano durante la riproduzione

- 1 Nella schermata di riproduzione, tenere premuti i comandi di navigazione ▲ o ▼ (o il tasto ◀◀ o ▶▶ sul telecomando del Center; il tasto ◀◀ / ▶▶ sul telecomando della Stazione)
 - L'HD riproduce ad alta velocità.
- 2 Quando si riconosce il passaggio desiderato, rilasciare i tasti ▲ o ▼ (o il tasto ◀◀ o ▶▶ sul telecomando del Center; il tasto ◀◀ / ▶▶ sul telecomando della Stazione)
 - La normale riproduzione viene ripristinata.

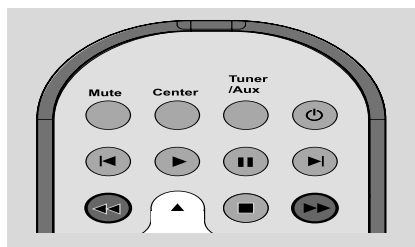

Selezione di brani di un particolare artista





- Durante la riproduzione, premere il tasto **SAMEARTIST**
 - La riproduzione dei brani dello stesso artista continua dopo il brano in esecuzione.

Selezione di brani di un particolare genere

- Durante la riproduzione, premere il tasto **SAME GENRE**
 - La riproduzione dei brani dello stesso genere continua dopo il brano in esecuzione.

HD(posti sul Center)



Differenti modalità di riproduzione: REPEAT, SHUFFLE

-  – riproduce continuamente il brano in esecuzione
-  – ripete tutti i brani (dell'artista, del genere o dell'album in esecuzione)
-  – ripete tutti i brani (dell'artista, del genere o dell'album in esecuzione) in ordine casuale
-  – i brani (dell'artista, del genere o dell'album in esecuzione) vengono riprodotti in ordine casuale

- 1 Durante la riproduzione, premere una o più volte il tasto **REPEAT** o/e il tasto **SHUFFLE** per selezionare le modalità di riproduzione.
- 2 Per ripristinare la normale riproduzione, premere il tasto **REPEAT** o **SHUFFLE** ripetutamente finché le varie modalità non vengono più visualizzate.

SMART EQUALIZER

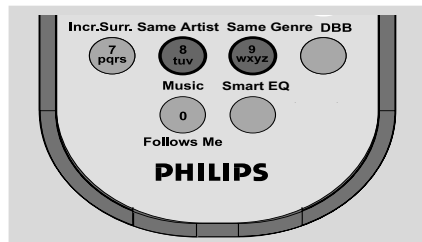

Questa funzione permette di riprodurre musica del genere in esecuzione con le impostazioni di suono adeguate.

- Durante la riproduzione, premere il tasto **SMART EQUALIZER**
→ Appare l'icona  se lo **SMART EQUALIZER** viene attivato.
- Per disattivare lo **SMART EQUALIZER**, regolare le impostazioni del suono (**DBB, Alti/Bassi, Incr. Surr.** o **Equalizzatore**)
→ Le impostazioni del suono verranno modificate. L'icona  scompare.



Creazione della playlist di riproduzione: raccolta personalizzata dei brani musicali preferiti

Sull'hard disk del Center, è possibile creare fino a 99 playlist costituite dai brani preferiti dall'utente nella sequenza desiderata.

- 1 Controllare se la Stazione siano accesi o in modalità standby
- controllare inoltre che il Center sia acceso o in modalità standby
- 2 Premere il tasto **MENU** per accedere alla schermata del **MENU**
- 3 Usare i comandi di navigazione  o  e  per selezionare la voce **Crea elenco**



→ È stato creato una nuova playlist. Il display appare come segue: **Creto elenco. X** **aggiung. brani, selez. "Inserisci in elenco"**

- 4 Usare i comandi di navigazione  /  /  /  per evidenziare il brano/album desiderato (Leggere la sezione **Selezione e ricerca**)
- 5 Per selezionare la voce **Inserisci in elenco**,
 - a. Premere il tasto **MENU** per accedere alla schermata del **MENU**
 - b. Nella schermata del **MENU**, usare i comandi di navigazione  o  e  per selezionare
→ Appare un elenco delle playlist
- 6 Usare i comandi di navigazione  o  e  per selezionare la playlist desiderata
→ Sul display appare: **Brano/i aggiunto/i all'elenco**
- 7 Ripetere i punti **4**, **5**, **6** per selezionare e memorizzare tutti i brani desiderati.

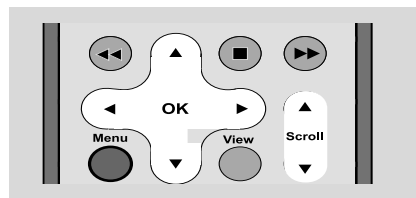

Cancelare una playlist, un album o un brano

- 1 Usare i comandi di navigazione ▲ o ▼ e ► per accedere a una categoria (Playlist, Artists, Albums, Genres, All tracks)
- Se necessario, premere ▲ o ▼ e ► una o più volte per accedere all'elenco degli album/brani.
- 2 Premere ▲ o ▼ per evidenziare una playlist, un album o un brano selezionati
- 3 Per selezionare la voce **Aggiungi a elenco**, **Cancella elenco** o **Cancella brano**
 - a. Premere il tasto **MENU** per accedere alla schermata del **MENU**
 - b. Nella schermata del **MENU**, usare i comandi di navigazione ▲ o ▼ e ► selezionare.
- 4 Premere ▲ o ▼ e ► per selezionare **Si**

Visualizzazione delle informazioni sul brano

- 1 Durante la riproduzione, premere il tasto **VIEW** una o più volte per accedere alla schermata di riproduzione.
 - Sul display appare:
 - in alto:** HD
 - in mezzo:** il nome del brano in esecuzione, il tempo di riproduzione trascorso e alcune informazioni sul brano
 - in basso:** impostazione dell'equalizzatore e l'impostazione DBB se attivata.
- 2 Premere il tasto ►
 - Sul display appaiono le informazioni sul brano (ad es. il nome del brano, il tipo di file, le dimensioni del file, la velocità di trasmissione dei file mp3/wma)
- 3 Premere il tasto **VIEW** una o più volte per tornare alla schermata di riproduzione.

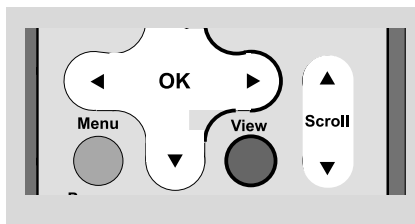

Muoversi nella rete WiFi di Centrale e Stazioni

Sposta la musica nella rete WiFi che consiste di Centrale e fino a 5 Stazioni. Anche in zone diverse della casa, tu e la tua famiglia potrete godervi e condividere la musica con facilità.

MUSIC FOLLOWS ME

Mentre vi spostate per casa, lasciate che la musica si sposti attorno a voi, tra Centrale e Stazione o tra Stazione e Stazione.

Sulla prima unità (Center o Stazione), da dove parte la musica:

- 1 Durante la riproduzione HD, selezionare l'album o la playlist che si desidera riprodurre sulla seconda unità (Leggere **Selezione e ricerca**, **Selezione un altro album o brano**)
- 2 Premere il tasto **MUSIC FOLLOWS ME** per attivare la funzione
 - L'icona appare sul display. La riproduzione continua
- Per avviare la riproduzione dall'inizio sulla seconda unità, premere prima il tasto ►► sul telecomando del Center (o il tasto ►► sul telecomando della Stazione), quindi premere il tasto **MUSIC FOLLOWS ME**
- 3 Per disattivare la funzione **MUSIC FOLLOWS ME**, premere nuovamente il tasto **MUSIC FOLLOWS ME** o altri tasti di funzione (ad es. **SLEEP, RDS/NEWS** o ◀ / ▶ / ▲ / ▼)
- La funzione **MUSIC FOLLOWS ME** verrà disattivata automaticamente se non si attiva entro 5 minuti questa funzione sulla seconda unità

Sulla seconda unità (Center o Stazione), dove la musica continua:

- 4 Verificare di aver selezionato la sorgente HD, CD o AUX sulla seconda unità o di aver impostato l'unità in modalità standby (Leggere **Funzioni di base, Modalità standby/accensione e funzioni di selezione**)

HD(posti sul Center)

Italiano

- 5 Premere il tasto **MUSIC FOLLOWS ME** entro 5 minuti dopo aver attivato la funzione **MUSIC FOLLOWS ME** sulla prima unità → La musica selezionata si interrompe sulla prima unità e continua sulla seconda. L'icona  scompare.
- Le modalità di riproduzione selezionate (ad es. , ) vengono mantenute sulla seconda unità (Leggere **Differenti modalità di riproduzione: RIPETIZIONE, CASUALE**)

- 6 Per interrompere la funzione **MUSIC FOLLOWS ME**, premere il tasto **STOP/■** sulla seconda unità

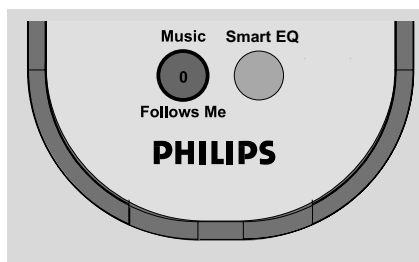

Suggerimenti utili:

Dopo aver attivato la funzione **MUSIC FOLLOWS ME** sulla seconda unità, sulla prima unità:

- assicurarsi che la prima unità sia accesa o in modalità standby
- è possibile selezionare altri brani o altre sorgenti per la riproduzione

MUSIC BROADCAST

Il tasto **MUSIC BROADCAST** permette di trasmettere musica dal **Center** alla o alle **Stazioni**.

Sulle Stazioni

- 1 Controllare di aver selezionato la sorgente HD/AUX sulla o sulle Stazioni o di aver impostato le stazioni in modalità standby (Leggere **Funzioni di base, Modalità standby/accensione e funzioni di selezione**)

Sul Center

- 2 Durante la riproduzione HD, selezionare l'album o la playlist che si desidera trasmettere alla o alle Stazioni
- 3 Premere il tasto **MUSIC BROADCAST** per attivare la funzione
- L'icona  appare sul Center e sulla Stazione. Inizia il conto alla rovescia di 5 secondi.

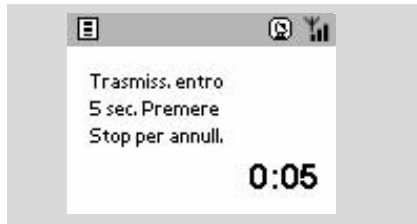

→ **Sul Center e sulla/e Stazione/i**: I file musicali selezionati vengono riprodotti simultaneamente per alcuni secondi dopo un conto alla rovescia di 5 secondi

- 4 Per uscire dalla funzione **MUSIC BROADCAST** su una stazione, premere il tasto **STOP/■** sulla Stazione
- Per trasmettere nuovamente file musicali alla stazione, è necessario interrompere la funzione **MUSIC BROADCAST** sul Center; quindi riattivare nuovamente la funzione **MUSIC BROADCAST** sul Center.
- 5 Per interrompere la funzione **MUSIC BROADCAST**, premere il tasto **STOP/■** sul Center:

Suggerimenti utili: la funzione **MUSIC BROADCAST** verrà interrotta anche se:

- si imposta il Center in modalità standby o Eco power;
- l'album o la playlist selezionati hanno raggiunto la fine.

Sintonizzarsi sulle stazioni radio

- 1 Controllare che l'unità sia accesa o in modalità standby (Leggere **Funzioni di base, Modalità standby/accensione e funzioni di selezione, Modalità Eco power/accensione**)
- 2 Premere il tasto **SOURCE** una o più volte per selezionare la modalità **Radio** (sul telecomando, premere una o più volte il tasto **TUNER/AUX**)
→ Appare la schermata di riproduzione. Sul display appare: la voce Radio, la frequenza della stazione radio e il numero programmato, se è stato programmato.

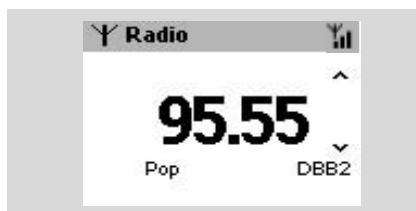

- 3 Tenere premuto il tasto ▲ o ▼ finché sul display non iniziano a scorrere le frequenze.
→ La radio si sintonizza automaticamente su una stazione con ricezione sufficiente. Durante la sintonizzazione automatica sul display appare la voce **Ricerca ...**
→ Se si riceve una stazione in stereo, appare l'icona (◀▶).
→ Quando si riceve una stazione RDS, appare l'icona (◻).
 - 4 Ripetere il punto 3 se necessario finché non si trova la stazione radio desiderata.
- Per sintonizzarsi su una stazione debole, premere il tasto ▲ o ▼ brevemente e ripetutamente finché la ricezione non è ottimale.

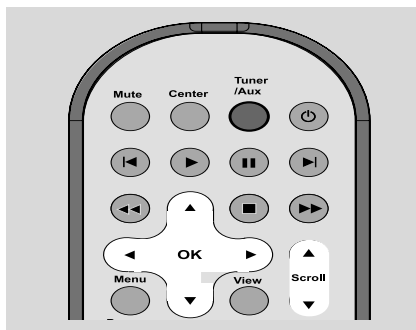

Memorizzazione di stazioni radio programmate

È possibile memorizzare fino a 40 stazioni radio programmate nella memoria.

Registrazione automatica: programmazione automatica

La funzione di registrazione automatica avvia automaticamente la programmazione delle stazioni predefinite a partire da Preset 1. Le stazioni disponibili vengono programmate nell'ordine delle frequenze radio: stazioni RDS seguite dalle stazioni FM. Verranno memorizzate massimo 10 stazioni RDS (da Preset 1 a Preset 10).

- Per selezionare la voce **Registrazione automatica radio**,
 - a. Premere il tasto **MENU**.
 - b. Usare i comandi di navigazione ▲ o ▼ e ► per selezionare
→ Sul display appare: **Registr. autom.**
- Attendere**
→ Dopo aver memorizzato tutte le stazioni, la prima stazione memorizzata viene riprodotta automaticamente.

Programmazione manuale

- 1 Sintonizzarsi sulla stazione radio desiderata (Leggere **Sintonizzarsi sulle stazioni radio**)
- 2 Sul telecomando, premere il tasto **Program** per memorizzare la stazione.
→ La stazione viene memorizzata nella prima posizione programmata libera. Sul display appare il suo numero programmato.
- 3 Ripetere i punti 1-2 per memorizzare altre stazioni.

Suggerimenti utili:

– Se si memorizzano più di 40 stazioni, la nuova stazione sostituirà la prima stazione programmata.

Per ascoltare una stazione programmata

- 1 Premere il tasto ◀ per accedere all'elenco delle stazioni programmate

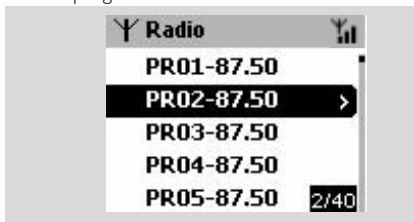

- 2 Usare i comandi di navigazione ▲ o ▼ e ▶ per selezionare la stazione desiderata.

RDS

RDS (Radio Data System) è un servizio che permette alle stazioni FM di inviare altre informazioni insieme al segnale radio FM.

- 1 Sintonizzarsi sulla stazione radio RDS desiderata (Leggere **Registrazione automatica: programmazione automatica**)
- 2 Premere il tasto **RDS/NEWS** ripetutamente per visualizzare le seguenti informazioni (se disponibili):
 - Nome della stazione
 - tipo di programma (ad esempio: Notizie, Musica Pop)
 - Testo radio RDS



NEWS (Notizie)

Durante l'ascolto della sorgente HD o AUX, è possibile attivare la funzione NEWS. Questa impostazione permette di sintonizzarsi sulla nuova stazione se i relativi segnali vengono ricevuti da una stazione RDS.

Attivazione della funzione NEWS

- Durante la riproduzione nella sorgente **HD** o **AUX**, premere il tasto press **RDS/NEWS** sul telecomando
 - Appare l'icona e viene visualizzato per qualche istante il messaggio **Notizie attive**.
 - La riproduzione continua quando l'unità effettua una scansione delle prime 10 stazioni programmate.
 - Quando viene rilevata una trasmissione di notizie, l'unità si sintonizza sulla stazione che trasmette le notizie. L'icona inizia a lampeggiare.

Suggerimenti utili:

- Assicurarsi di aver memorizzato le stazioni RDS nei primi 10 posti programmati (Leggere **Registrazione automatica: programmazione automatica**)
- Se non viene rilevata alcuna trasmissione di notizie durante la scansione dell'unità, l'icona scompare e viene visualizzato il messaggio **Dati RDS assenti**.

Disattivazione della funzione NEWS

- Premere il tasto **RDS/NEWS** sul telecomando.
- Impostare l'unità sulla sorgente **Radio**
 - L'icona scompare e sul display viene visualizzato brevemente il messaggio **Notizie inattive**.

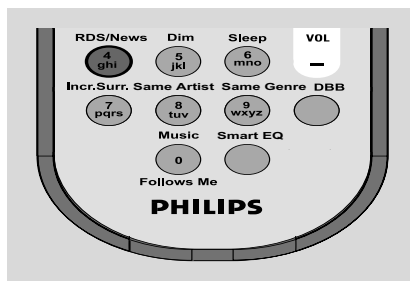

AUX (Ascolto di un dispositivo esterno)

È possibile ascoltare il suono di un dispositivo esterno collegato attraverso la Stazione.

- 1 Verificare che il dispositivo esterno sia collegato correttamente. (Leggere **Installazione, Collegamento ad un altro apparecchio**)
- 2 Verificare che l'unità sia accesa o in modalità standby (Leggere **Funzioni di base, Modalità standby/accensione e funzioni di selezione, Modalità Eco Power/accensione**).
- 3 Premere il tasto **SOURCE** una o più volte per selezionare **AUX** (sul telecomando, premere una o più volte il tasto **TUNER/AUX**)
- 4 Per evitare la distorsione del rumore, abbassare il volume sul dispositivo esterno.
- 5 Premere il tasto **PLAY** sul dispositivo collegato per avviare la riproduzione.
- 6 Per regolare il suono e il volume, usare i tasti di controllo del suono sul dispositivo esterno e sul WAS700.



SLEEP

È possibile impostare un determinato intervallo di tempo dopo il quale la Stazione si impostano in modalità standby.



- 1 Sul telecomando, premere ripetutamente il tasto **SLEEP** per selezionare l'opzione di intervallo desiderata (in minuti):
 → Sul display appare in sequenza: **Pausa 15, 30, 45, 60, 90, 120, Disattiva**
 → Sul display appare per qualche istante l'opzione desiderata per poi tornare allo stato precedente.
- 2 Per visualizzare il conto alla rovescia del tempo in modalità standby, premere nuovamente il tasto **SLEEP**.

Per disattivare lo sleep timer, premere il tasto **SLEEP** finché sul display appare il messaggio **Pausa Disattiva**.

- o Premere il tasto **STANDBY-ON/ ECO POWER** per impostare l'unità in modalità standby (o ϕ sul telecomando)

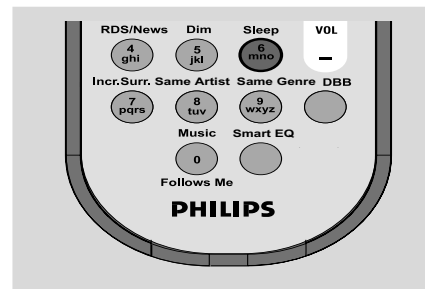

Reset

Se lo si desidera, è possibile ripristinare le impostazioni predefinite (incluse le impostazioni di rete) sul Center o sulla Stazione.

- 1 Verificare che l'unità sia accesa (Leggere **Funzioni di base, Modalità standby/accensione e funzioni di selezione, Modalità Eco Power/accensione**).
- 2 Premere il tasto **MENU** per accedere alla schermata del **MENU**
- 3 Usare i comandi di navigazione ▲ o ▼ e ► per accedere al menu **Impostazioni**
- 4 Usare i comandi di navigazione ▲ o ▼ e ► per accedere al menu **Ripristina impost. predef.**
- 5 Premere il tasto ▲ o ▼ e ► per selezionare **Si**
→ L'unità è stata riavviata. Appare la schermata di selezione della Lingua.
- 6 Selezionare la lingua desiderata: **English, Français, Español, Nederlands, Italiano e Deutsch**
→ L'unità accede alla **Modalità install.**
→ La ricerca del Center o delle Stazioni inizia. È in corso il ristabilimento del collegamento Wi-Fi.

Se il Center viene resettato e le Stazioni no:

- Sulle Stazioni, select selezionare la modalità **AUX** ed accedere alla **Modalità install.** come segue:
 - a. Premere il tasto **MENU**.
 - b. Usare i comandi di navigazione ▲ o ▼ e ► per selezionare **Modalità install.**→ Le Stazioni iniziano a collegare il Center

Se una Stazione viene resettato e il Center no:

- Sul Center, selezionare la modalità **HD** e quindi accedere alla **Modalità install.** come segue:
 - a. Premere il tasto **MENU**.
 - b. Usare i comandi di navigazione ▲ o ▼ e ► per selezionare **Gestione stazioni**
 - c. Nel menu **Gestione stazioni**, usare i comandi di navigazione ▲ o ▼ e ► per selezionare **Aggiungi nuove staz.**→ Ricerca delle stazioni iniziata.

Se sia il Center che le Stazioni vengono resettate:

- Seguire le stesse procedure utilizzate quando si è effettuato per la prima volta il collegamento Wi-Fi (leggere la sezione **Installazione, Impostazione del collegamento Wi-Fi tra il Center e la Stazione**)
- 7 Se necessario, premere il tasto **STOP** ■ per uscire dalla **Modalità install.** quando il Center o tutte le Stazioni sono state trovati.

Generalità

Alimentazione C.A.
 WAS700 220V \pm 10%

Consumo di energia

Attivo
 WAS700 < 25W
 Standby
 WAS700 < 14W
 Eco Power Standby
 WAS700 < 1W
 Dimensioni, l x h x p
 WAS700 360 x 283 x 128mm
 Peso
 WAS700 4.2 kg

Amplificatore

Potenza in uscita
 WAS700 2 x 5W + 1 x 10W
 Risposta in frequenza 50-16,000Hz - 3dB
 Rapporto S/R \geq 72 dBA (IEC)
 Sensibilità in ingresso
 AUX IN 500mV/1V
 Uscita
 Impedenza altoparlanti
 (WAS700) \geq 6 Ω (Pannelli) \geq 12 Ω (Subwoofer)
 Impedenza cuffie 32 Ω -150 Ω

Senza fili

Standard wireless
 802.11g, (802.11g-b)
 protocollo di sicurezza
 WEP (64 o 128bit), WPA-PSK
 Gamma di frequenza
 2412-2462 MHz (CH1-CH11)

Sintonizzatore

Gamma di onde
 FM 87.5-108 MHz
 Numero di preimpostazioni 40x
 Antenne a filo FM
 COAX / T-antenna (75 Ω IEC-connector)

Tutte le caratteristiche sono soggette a modifica senza preavviso.

Individuazione dei Malfunzionamenti

ATTENZIONE: Non aprire l'apparecchio, per non correre il rischio di scosse elettriche. Non cercare in alcun caso di riparare l'apparecchio da soli, per non invalidare la garanzia.

In caso di malfunzionamento, controllare innanzi tutto i punti elencati di seguito, prima di richiedere la riparazione dell'apparecchio. Se non si è in grado di risolvere il problema seguendo questi suggerimenti, rivolgersi al rivenditore o al centro assistenza.

Problema

Soluzione

Collegamento Wi-Fi:

Quando si imposta per la prima volta l'unità sul display della Stazione appare il messaggio "Ricerca Center in corso".

Ho delle interferenze sul mio collegamento wireless (WiFi) tra il center e la stazione.

Il WAS700 opera in uno spettro di frequenze radio di 2,4GHz. Molti elettrodomestici e dispositivi IT operano in questo spettro di frequenze, ad esempio: forni a microonde, telefoni dect, dispositivi bluetooth come gli auricolari bluetooth, i mouse per computer, router wireless, telefoni cordless, stampanti compatibili WiFi, PDA.

Questi dispositivi possono interferire con il collegamento WiFi tra il Center e la Stazione, provocando ad esempio la sospensione temporanea della riproduzione o una risposta lenta ai comandi da parte dell'unità. La gravità dell'interferenza varia a seconda dell'estensione della radiazione proveniente dal dispositivo e dalla forza dei segnali Wi-Fi nella posizione.

Telecomando:

Quando uso il telecomando a 2 vie del Center, sul suo display appare continuamente il messaggio "collegamento... collegamento".

Quando appare questo messaggio sul telecomando a 2 vie, potrebbe essere dovuto alle seguenti interferenze sul telecomando: segnali di interferenza dallo schermo del televisore al plasma (se acceso).

- ✓ Verificare di aver collegato il Center alla corrente elettrica
- ✓ Se si aggiunge una nuova stazione, verificare che il center sia in **Modalità di installazione** (Leggere la sezione **Installazione, Impostazione del collegamento Wi-Fi tra il Center e la Stazione**)

Se sull'unità è in corso la riproduzione di un brano, interromperla e adottare le seguenti misure:

- ✓ Tenere il Center o la Stazione ad almeno 3 metri di distanza da questi dispositivi.
- ✓ Usare il tasto WEP quando si collega il Center o la Stazione a una rete di computer wireless g7/esistente. Leggere la sezione **Collegamento al computer** sul manuale)
- ✓ Cambiare il canale operativo del Center e della Stazione quando li si collega ad una rete di computer wireless già esistente. Per sapere come cambiare i canali, leggere il manuale **Collegamento al computer**
- ✓ Se possibile, cambiare i canali operativi degli altri dispositivi Wi-Fi di casa.
- ✓ Girare i dispositivi in direzioni diverse per ridurre le interferenze.

- ✓ Verificare che il televisore al plasma sia spento

Sul display simultaneo del telecomando del Center, x lampeggia

Dopo aver acceso l'unità non appare nulla sul display simultaneo del telecomando del Center

Il telecomando non funziona correttamente.

Sintonizzatore

Ricezione radio scarsa

C'è molta interferenza sulla ricezione radio quando il center o la stazione sono vicini al computer.

Questa interferenza è dovuta principalmente al sintonizzatore incorporato.

Attacco a muro

Come faccio a fissare il Center o la Stazione al muro?

- ✓ Errore di segnale. Verificare di aver puntato il telecomando verso il sensore IR dell'unità? che si desidera azionare.
- ✓ Si è accesa l'unità? usando il pulsante sull'unità invece che il pulsante sul telecomando. Premere il tasto **REFRESH** sul telecomando del center per sincronizzarne il display.
- ✓ Rimuovere la pellicola di plastica protettiva prima di utilizzare il telecomando della Stazione.
- ✓ Ridurre la distanza tra il telecomando e l'unità
- ✓ Inserire le batterie rispettando le polarità (+/-) come indicato.
- ✓ Sostituire le batterie.
- ✓ Puntare il telecomando direttamente verso il sensore IR.

- ✓ Se il segnale è troppo debole, regolare l'antenna o collegare un'antenna esterna per ottenere una ricezione migliore.
- ✓ Aumentare la distanza tra l'unità e il televisore o il videoregistratore.

- ✓ Installare l'antenna a filo FM in dotazione per ottenere una ricezione migliore.
- ✓ Tenere il Center o la Stazione ad almeno 1 metro di distanza dal computer.

- ✓ Usare i kit in dotazione per il montaggio a muro. Si consiglia di rivolgersi a una persona qualificata per fissare al muro le staffe di montaggio in modo sicuro prima di montare il Center o la Stazione. Per informazioni, leggere la sezione **Appendice: Come fissare la Stazione al muro**

Come fissare la Stazione al muro

IMPORTANTE!

Le istruzioni per il fissaggio al muro sono rivolte esclusivamente a persone qualificate per tale operazione!

– Rivolgersi a una persona qualificata per assistenza nel montaggio al muro, che include l'esecuzione dei fori sul muro, il fissaggio delle staffe al muro e il montaggio delle unit? sulle staffe.

Contenuto dei kit di montaggio in dotazione

Per la Stazione:

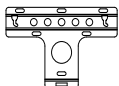

1 x staffa di montaggio



2 x viti (per il montaggio della Stazione)

Altri accessori necessari

- 6 x viti per il fissaggio delle staffe della Stazione
- Strumenti per la perforazione (ad es. un trapano elettrico)

Preparazione

- Per trovare una posizione adeguata per il montaggio, provare i collegamenti posteriori necessari e il collegamento Wi-Fi tra il Center e la Stazione (Leggere il capitolo **Installazione**).
- Rivolgersi a una persona qualificata per l'assistenza nel montaggio al muro, il quale dovrebbe:
 - evitare danni imprevisti, informarsi sulle tubazioni, il cablaggio e altre informazioni relative al muro;
 - a seconda del materiale del muro, decidere che tipo di viti utilizzare per fissare le staffe di montaggio e mantenere il peso della Stazione;
 - a seconda delle necessità, scegliere gli strumenti adatti per la perforazione;
 - prendere altre precauzioni necessarie per il montaggio al muro.

Montaggio del Center o della Stazione

- 1 Allineare le staffe nella posizione scelta sul muro. Usare una matita per segnare i punti dove eseguire i fori sul muro.

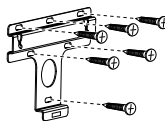

- 2 Effettuare i fori sul muro.
- 3 Fissare le staffe al muro usando le viti adatte (non in dotazione).
- 4 Come illustrato, stringere le viti in dotazione sulla Stazione usando un cacciavite.

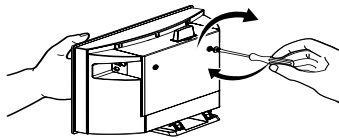

- 5 Per staccare il supporto dalla Stazione,
 - a. Come illustrato, tenere premuto il o i pulsanti **Lock•unlock**.
 - b. Rimuovere il supporto.

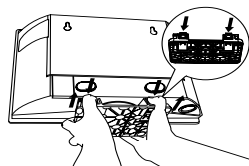

- 7 Come illustrato, agganciare e montare in posizione la Stazione.

