

PHILIPS

DAB+ radio

Seriya 5000

R5505

Korisnički priručnik



Registrirajte svoj proizvod i potražite podršku na
www.philips.com/support

Sadržaj

1	Važno	2	7	Informacije o proizvodu	11
	Sigurnost	2			
2	Vaš FM/DAB radio	3	8	Otklanjanje poteškoća	12
	Uvod	3			
	Što se nalazi u kutiji	3			
	Pregled glavne jedinice	4	9	Napomena	13
3	Početak rada	5		Usklađenost	13
	Pripremite radijsku antenu	5		Brinite o okolišu	13
	Spajanje napajanja	5		Obavijest o zaštitnim znakovima	13
	Uključivanje	5			
	Podešavanje razine glasnoće	5			
	Prebacivanje na način stanja pripravnosti	5			
4	Slušanje DAB radija	6			
	Postavite DAB radijske postaje	6			
	Pohranite DAB radijske postaje	6			
	Odabir pohranjene DAB radijske postaje	6			
	Prikaz DAB informacija	7			
	Koristite izbornik u načinu rada DAB radija	7			
5	Slušanje FM radija	8			
	Postavite FM radijske postaje	8			
	Pohranite FM radijske postaje	8			
	Odabir pohranjene FM radijske postaje	8			
	Koristite izbornik u načinu rada FM radija	9			
	Prikaz FM informacija	9			
6	Ostale značajke	10			
	Reprodukcija putem Bluetooth-a	10			
	Koristite izbornik u Bluetooth načinu rada	10			
	Kuhinjski tajmer	10			
	Tajmer mirovanja	11			

- Ne postavljajte ga u blizini izvora topline kao što su radijatori, grijači, štednjaci ili drugi uređaji (uključujući pojačala) koji stvaraju toplinu.

Sigurnost



Upozorenje

- Nikada ne uklanjajte kućište ovog radija.
 - Nikada ne podmazujte nijedan dio ovog radija.
 - Nikada ne postavljajte ovaj radio na drugu električnu opremu.
 - Držite ovaj radio podalje od izravne sunčeve svjetlosti, otvorenog plamena ili vrućine.
 - Pobrinite se da uvijek imate jednostavan pristup kablju za napajanje, utikaču ili prilagodniku za odspajanje internetskog radija od napajanja.
-
- Pročitajte i pridržavajte se ovih uputa.
 - Pobrinite se da ima dovoljno slobodnog prostora oko uređaja radi prozračivanja.
 - Za servisiranje se obratite stručnom servisnom osoblju. Servisiranje je potrebno kada se radio ošteti na bilo koji način, poput kabela za napajanje ili utikača, ako je u radio prodrla tekućina ili neki predmet, ako je radio bio izložen kiši ili vlazi, ako ne radi normalno ili je pao.
 - Koristite samo dodatke/dodatnu opremu koje je preporučio proizvođač. Za napajanje koristite samo uređaje navedene u korisničkom priručniku.
 - Odspojite ovaj uređaj tijekom grmljavinske oluje ili ako ga ne planirate dugo upotrebljavati.
 - Uređaj ne izlažite kapanju i prskanju tekućine.
 - Na proizvod ne stavljajte nikakve izvore opasnosti (npr. predmeti napunjeni tekućinom, upaljene svijeće).
 - U slučajevima kada prilagodnik za izravan utikač služi i kao prekidač za isključivanje on treba ostati lako dostupan.
 - Ne koristite ovaj uređaj u blizini vode.
 - Postavite ga u skladu s uputama proizvođača.

2 Vaš FM/DAB radio

Čestitamo na kupnji i dobro došli u Philips! Da biste u potpunosti iskoristili podršku koju nudi tvrtka Philips, registrirajte svoj proizvod na adresi www.philips.com/welcome.

Uvod

Pomoću ovog radija možete:

- slušati FM i Digitalni audio radijski prijenos+ (DAB+);
- reproducirati zvuk s Bluetooth uređaja.

Što se nalazi u kutiji

Provjerite i identificirajte sadržaj svog paketa:

- FM/DAB radio
- Prilagodnik za napajanje
- Kratki korisnički priručnik
- Sigurnosni savjeti i upute

Pregled glavne jedinice

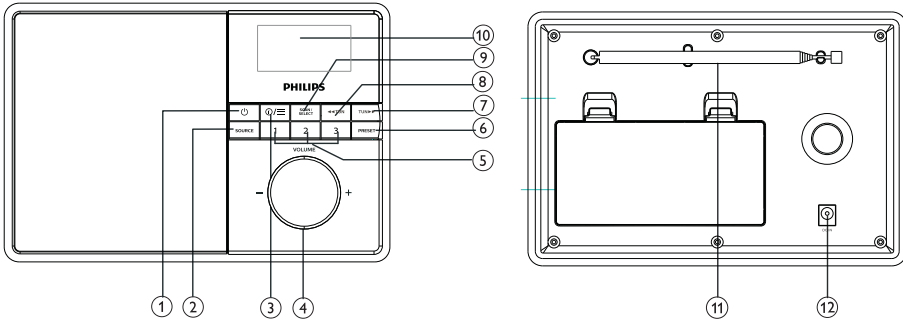

①

- Uključite radio.
- Prebacite ga na način stanja pripravnosti

② IZVOR

- Odaberite izvor: Bluetooth, DAB ili FM radio.

③ INFO/IZBORNİK

- Pritisnite za prikaz informacija u FM/ DAB načinu rada.
- U načinu rada, pritisnite da biste pristupili gornjem izborniku.

④ Gumb VOL (GLASNOĆA)

- Za podešavanje glasnoće.

⑤ Unaprijed postavljene postaje (1, 2, 3)

- Spremite/izravno pristupite unaprijed postavljenim postavkama 1, 2 ili 3.

⑥ PRESET (POHRANJENO)

- Pohranite radijske postaje.
- Prikažite i odaberite pohranjene postaje.

⑦ TUN

- U Bluetooth načinu: Pritisnite za prelazak na prethodni zapis.
- U načinu radija: Postavite radijsku postaju.
- Kretanje kroz popis izbornika.

⑧ TUN

- U Bluetooth načinu: Pritisnite za prelazak na sljedeći zapis.
- U načinu radija: Postavite radijsku postaju.
- Kretanje kroz popis izbornika.

⑨ SKENIRAJ/ODABERI

- Pritisnite da biste potvrdili odabir.
- Pritisnite i zadržite za automatsko skeniranje svih postaja u načinu rada FM radija.

⑩ ZASLON PRIKAZA

- Prikaži trenutni status.

⑪ Radijska antena

- Poboľšajte radijski prijem.

⑫ DC

- Spojite isporučeni ispravljač za napajanje.

3 Početak rada

Uvijek slijedite upute iz ovog poglavlja prema redosljedu.

Pripremite radijsku antenu

Za bolji radijski prijem u potpunosti izvucite i podesite položaj antene.

Napomena

- Radi sprječavanja smetnji, postavite antenu što je dalje moguće od bilo kojeg drugog električnog uređaja.

Sapajanje napajanja

Ovaj radio reproduktor možete koristiti na izmjeničnom ili baterijskom napajanju.

Mogućnost 1: Napajanje

! Oprez

- Opasnost od oštećenja proizvoda! Provjerite odgovara li napon napajanja naponu navedenom na stražnjoj ili donjoj strani internetskog radija.
- Opasnost od strujnog udara! Kad odspajate mrežni utikač iz utičnice uvijek vucite za utikač. Nikada ne vucite za kabel.

- 1 Spojite mrežni prilagodnik na:
 - utičnicu **DC IN** na stražnjoj strani radija i

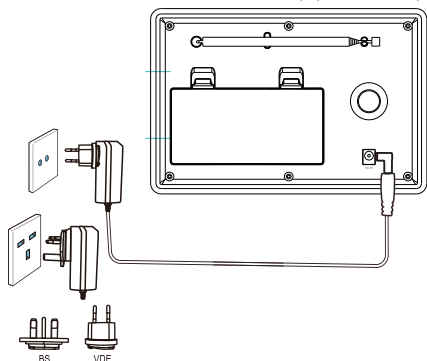

Mogućnost 2: Napajanje baterijama

! Oprez

- Baterije (ugrađene baterije ili baterije) se ne smiju izlagati prekomjernoj vrućini, poput sunčeve svjetlosti, vatre ili slično.
- Postoji opasnost od eksplozije u slučaju nepravilne zamjene baterije. Baterije zamjenjujte samo jednakom vrstom baterija ili jednakovrijednim baterijama.
- Ne miješajte baterije (stare i nove ili ugljične i alkalne itd.).
- Izvadite baterije ako su prazne ili ako se uređaj neće koristiti duže vremensko razdoblje.

- 1 Otvorite pretnac za baterije koji se nalazi se na poleđini uređaja.
- 2 Umetnite četiri baterije veličine R14/UM-2/ C (nisu isporučene) s pravilno okrenutim polaritetom (+/-) kako je naznačeno, a zatim zatvorite pretnac za baterije.
↳ Uređaj je spreman za rad.

! Oprez

- Kada je baterija prazna, prikazuje se ikona „Baterija prazna“. Da biste osigurali normalan rad, zamijenite baterije ili spojite uređaj na izmjeničnu struju.

Napomena

- Baterije sadrže kemijske tvari, pa ih treba pravilno zbrinjavati u otpad.

Uključivanje

- Pritisnite ϕ .
↳ Radio se prebacuje na posljednje odabrani izvor.

Podešavanje razine glasnoće

- Da biste tijekom reprodukcije podešavali glasnoću, služite se gumbima - VOL +.

Prebacivanje na način stanja pripravnosti

- Ponovno pritisnite ϕ .
↳ Ploča zaslona se zatamni.
↳ Prikazuju se vrijeme i datum (ako su podešeni).

Napomena

- Ako sustav miruje 15 minuta, radio automatski prelazi u stanje pripravnosti.
- Da biste povećali trajanje baterije, uređaj možete potpuno isključiti tako da pritisnete i zadržite gumb ϕ . Ponovno pritisnite i zadržite gumb ϕ da biste uključili uređaj.

4 Slušanje DAB radija

Postavite DAB radijske postaje

Prvi put kada odaberete DAB način rada ili ako je popis postaja prazan, radio automatski vrši potpuno skeniranje.

- Više puta pritisnite gumb **SOURCE** (IZVOR) da biste odabrali način **[DAB]**.
 - ↳ Prikaže se **[Scanning]** (Skeniranje).
 - ↳ Radio automatski skrenira i pohranjuje sve DAB radijske postaje, a zatim emitira prvu dostupnu postaju.
 - ↳ Popis postaja se pamti u radiju. Sljedeći put kad uključite radio, neće se obavljati skeniranje postaja.

Da biste postavili postaju s dostupnog popisa postaja:

- U DAB načinu rada, okrećite gumb **TUN▶▶/◀◀TUN** za kretanje kroz dostupne DAB postaje.



Savjet

- Postaje se mogu povremeno mijenjati. Da biste ažurirali popis postaja, na izborniku odaberite **[Full scan]** (Kompletno skeniranje) da biste izvršili kompletno skeniranje.

Pohranite DAB radijske postaje



Napomena

- Možete pohraniti maksimalno 20 DAB radijskih postaja.

- 1 U načinu rada DAB radija prilagodite DAB radijsku postaju.
- 2 Pritisnite i zadržite gumb **PRESET** (POHRANJENO) dvije sekunde.
 - ↳ Prikaže se **Preset stored** (Uspješno pohranjeno).
- 3 Pritisnite **TUN▶▶/◀◀TUN** da biste odabrali broj pohrane.
- 4 Pritisnite **SCAN/SELECT** da biste potvrdili.
 - ↳ Prikaže se **[Preset stored]** (Uspješno pohranjeno).
 - ↳ Postaja se pohranjuje u odabrani položaj.



Napomena

- U koraku 2, možete i pritisnuti i zadržati unaprijed postavljene gumb 1, 2 ili 3 za izravno spremanje trenutne postaje u odgovarajući položaj.
- Da biste uklonili prethodno pohranjenu postaju, pohranite drugu postaju na njeno mjesto.

Odabir pohranjene DAB radijske postaje

U DAB načinu rada, imate dva načina za odabir pohranjene radijske postaje.

Mogućnost A:

- 1 Pritisnite **PRESET** (POHRANJENO).
 - ↳ Prikaže se **Preset Recall** (Opoziv pohrane).
- 2 Pritisnite **TUN▶▶/◀◀TUN** da biste odabrali broj pohrane.
- 3 Pritisnite **SCAN/SELECT** da biste potvrdili.

Mogućnost B:

- Pritisnite izravno numeričke tipke 1-3.

Prikaz DAB informacija

Tijekom slušanja DAB radija nekoliko puta pritisnite gumb  i zadržite da biste se pomicali kroz sljedeće informacije (ako su dostupne):

- ↳ Način radija
- ↳ Kuhinjski tajmer
- ↳ Tajmer mirovanja
- ↳ Segment dinamičke oznake (DLS)
- ↳ Snaga signala
- ↳ Vrsta programa (PTY)
- ↳ Naziv cjeline
- ↳ Učestalost
- ↳ Stopa pogreške signala
- ↳ Brzina prijenosa i status zvuka
- ↳ Vrijeme
- ↳ Datum

Koristite izbornik u načinu rada DAB radija

1 U DAB načinu rada, pritisnite i zadržite  da biste pristupili DAB izborniku.

2 Za pomicanje kroz mogućnosti izbornika okrećite gumb **TUN▶▶/◀◀TUN**.

- **[Kitchen Timer]** (Kuhinjski tajmer): postavite kuhinjski tajmer
- **[Full scan]** (Kompletno skeniranje): skenirajte i pohranite sve dostupne DAB radijske postaje.
- **[Manual tune]** (Ručno podešavanje): ručno podesite određeni kanal/frekvenciju i dodajte je na popis postaja.
- **[DRC]**: komprimirajte dinamički raspon radijskog signala tako da se poveća glasnoća tihih zvukova a smanji glasnoća glasnih zvukova.

- **[Prune]** (Obrezivanje): uklonite sve nevaljane postaje s popisa postaja.
- **[Sleep]** (Mirovanje): podešavanje tajmera mirovanja.
- **[Clock]** (Sat): namjestite vrijeme/datum, odaberite format sata 12/24 i postavite vremensku sinkronizaciju
- **[Backlight]** (Pozadinsko osvjetljenje): podesite postavke pozadinskog osvjetljenja (3 postavke: istek vremena/prema razini/razina prigušenja)
- **[System]** (Sustav): podešavanje postavki sustava:
 - **[Language]** (Jezik): postavite jezik sustava (engleski/njemački/talijanski/francuski/nizozemski/norveški)
 - **[Factory Reset]** (Tvorničke postavke): vratite tvorničke postavke
 - **[SW version]** (SW inačica): pogledajte inačicu softvera

3 Za odabir mogućnosti pritisnite gumb **SCAN/SELECT**.

4 Ako je podmogućnost dostupna u jednoj mogućnosti ponovite korake 2 do 3.

- Za povratak na prethodni zaslon pritisnite .

Napomena

- Ako u roku od 15 sekundi ne pritisnete nijedan gumb, izbornik se zatvara.

5 Slušanje FM radija

Postavite FM radijske postaje

- 1 Više puta pritisćite gumb **SOURCE** (IZVOR) da biste odabrali način **[FM]**.
- 2 Pritisnite i zadržite gumb **TUN▶▶/◀◀TUN** dvije sekunde.
 - ↳ Radio će se automatski prilagoditi FM radijskoj postaji sa snažnim prijemom.
- 3 Za podešavanje više radijskih postaja ponovite korak 2.

Ručno podešavanje postaje:

- U načinu FM radija, pritisćite gumb **TUN▶▶/◀◀TUN** da biste postavili frekvenciju.

Pohranite FM radijske postaje

Napomena

- Možete pohraniti maksimalno 20 FM radijskih postaja.

- 1 U načinu rada FM radija prilagodite FM radijsku postaju.
- 2 Pritisnite i zadržite gumb **PRESET** (POHRANJENO) dvije sekunde.
 - ↳ Prikaže se **Preset stored** (Uspješno pohranjeno).
- 3 Pritisnite **TUN▶▶/◀◀TUN** da biste odabrali broj pohrane.
- 4 Pritisnite **SCAN/SELECT** da biste potvrdili.
 - ↳ Prikaže se **[Preset stored]** (Uspješno pohranjeno).
 - ↳ Postaja se pohranjuje u odabrani položaj.

Automatski pohranite FM radijske postaje

- Umjesto da ručno pohranjujete postaje, uređaj može automatski pohraniti pronađene postaje:
Pritisnite i zadržite gumb **SCAN/SELECT** za automatsko skeniranje radiopostaja koje emitiraju, a zatim ga ponovo pritisnite za zaustavljanje automatskog skeniranja.

Savjet

- Da biste uklonili prethodno pohranjenu postaju, pohranite drugu postaju na njeno mjesto

Odabir pohranjene FM radijske postaje

U FM načinu rada, imate dva načina za odabir pohranjene radijske postaje.



Mogućnost A:

- 1 Pritisnite **PRESET** (POHRANJENO).
 - ↳ Prikaže se **Preset Recall** (Opoziv pohrane).
- 2 Pritisnite **TUN▶▶/◀◀TUN** da biste odabrali broj pohrane.
- 3 Pritisnite **SCAN/SELECT** da biste potvrdili.

Mogućnost B:

- Pritisnite izravno numeričke tipke 1-3.

Koristite izbornik u načinu rada FM radija

- 1 U FM načinu rada, pritisnite i zadržite /≡ da biste pristupili FM izborniku.
- 2 Za pomicanje kroz mogućnosti izbornika okrećite gumb **TUN▶▶/◀◀TUN**:
 - **[Kitchen Timer]** (Kuhinjski tajmer): postavite kuhinjski tajmer
 - **[Scan setting]** (Postavke skeniranja): odaberite osjetljivost skeniranja (samo postaje sa snažnim signalom i sve postaje)
 - **[Sleep]** (Mirovanje): podešavanje tajmera mirovanja.
 - **[Clock]** (Sat): namjestite vrijeme/datum, odaberite format sata 12/24 i postavite vremensku sinkronizaciju
 - **[Backlight]** (Pozadinsko osvjetljenje): podesite postavke pozadinskog osvjetljenja (3 postavke: istek vremena/ prema razini/razina prigušenja)
 - **[System]** (Sustav): podešavanje postavki sustava:
 - **[Language]** (Jezik): postavite jezik sustava (engleski/njemački/talijanski/francuski/nizozemski/norveški)
 - **[Factory Reset]** (Tvorničke postavke): vratite tvorničke postavke
 - **[SW version]** (SW inačica): pogledajte inačicu softvera
- 3 Za odabir mogućnosti pritisnite gumb **SCAN/SELECT**.
- 4 Ako je podmogućnost dostupna u jednoj mogućnosti ponovite korake 2 do 3.
 - Za povratak na prethodni zaslon pritisnite /≡



Napomena

- Ako u roku od 15 sekundi ne pritisnete nijedan gumb, izbornik se zatvara.

Prikaz FM informacija

Tijekom slušanja FM radija nekoliko puta pritisnite gumb /≡ i zadržite da biste se pomicali kroz sljedeće informacije (ako su dostupne):

- ↳ Način radija
- ↳ Kuhinjski tajmer
- ↳ Tajmer mirovanja
- ↳ Radijske tekstualne poruke
- ↳ Vrsta programa
- ↳ Učestalost
- ↳ Vrijeme
- ↳ Datum

6 Ostale značajke

Reprodukcija putem Bluetooth-a

- 1 Više puta pritisćite gumb **SOURCE** (IZVOR) da biste odabrali način **[Bluetooth]**.
 - ↳ Na zaslonu treperi **[Not Connected]** (Nije spojeno)
- 2 Na svom Bluetooth uređaju uključite Bluetooth i potražite Bluetooth uređaje koji se mogu upariti.
- 3 Na rezultatima pretrage odaberite **[Philips R5505]** i dodirnite da biste povezali.
 - ↳ Nakon uspješnog povezivanja, poruka na zaslonu promijenit će se u **[Connected]** (Povezano).

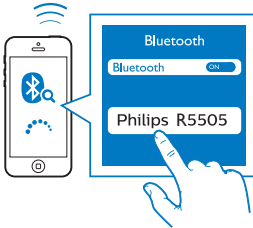

- **[Sleep]** (Mirovanje): podešavanje tajmera mirovanja.
- **[Clock]** (Sat): namjestite vrijeme/datum, odaberite format sata 12/24 i postavite vremensku sinkronizaciju
- **[Backlight]** (Pozadinsko osvjetljenje): podesite postavke pozadinskog osvjetljenja (3 postavke: istek vremena/ prema razini/razina prigušenja)
- **[System]** (Sustav): podešavanje postavki sustava:
 - **[Language]** (Jezik): postavite jezik sustava (engleski/njemački/talijanski/francuski/nizozemski/norveški)
 - **[Factory Reset]** (Tvorničke postavke): vratite tvorničke postavke
 - **[SW version]** (SW inačica): pogledajte inačicu softvera

- 3 Za odabir mogućnosti pritisnite gumb **SCAN/SELECT**.
- 4 Ako je podmogućnost dostupna u jednoj mogućnosti ponovite korake 2 do 3.
 - Za povratak na prethodni zaslon pritisnite **⏪/≡**

☰ Napomena

- Ako u roku od 15 sekundi ne pritisnete nijedan gumb, izbornik se zatvara.

Koristite izbornik u Bluetooth načinu rada

- 1 U Bluetooth načinu rada, pritisnite i zadržite **⏪/≡** da biste pristupili Bluetooth izborniku.
- 2 Za pomicanje kroz mogućnosti izbornika okrećite gumb **TUN▶▶/◀◀TUN**:
 - **[Kitchen Timer]** (Kuhinjski tajmer): postavite kuhinjski tajmer
 - **[Scan setting]** (Postavke skeniranja): odaberite osjetljivost skeniranja (samo postaje sa snažnim signalom i sve postaje)

Kuhinjski tajmer

Možete postaviti vremensko razdoblje nakon kojeg se proizvod oglašuje.

- 1 Na izborniku odaberite **[Kitchen Timer]** (Kuhinjski tajmer)
 - ↳ Brojke sata trepću.
- 2 Pritisćite **TUN▶▶/◀◀TUN** više puta za podešavanje sata, a zatim pritisnite **SCAN/SELECT** da biste potvrdili.
 - ↳ Brojke minuta trepću.
- 3 Pritisćite **TUN▶▶/◀◀TUN** više puta da biste postavili minute, a zatim pritisnite **SCAN/SELECT** da biste potvrdili.

↳ Brojke sekunda trepere.

- 4 Pritišćite **TUN▶▶/◀◀TUN** više puta da biste podesili sekunde, a zatim pritisnite **SCAN/SELECT** da biste potvrdili.
- Za zaustavljanje zujalice pritisnite bilo koji gumb na uređaju.

Tajmer mirovanja

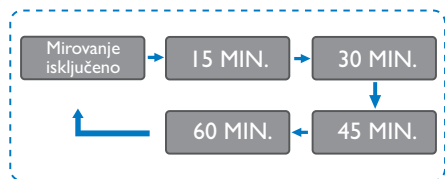

- 1 Odaberite izbornik **[Sleep]** (Mirovanje).
- 2 Pritišćite **TUN▶▶/◀◀TUN** nekoliko puta za odabir razdoblja tajmera mirovanja (u minutama).
- ↳ Kada se prikaže **[Sleep OFF]** (Isklj. mirovanje), tajmer mirovanja je isključen.

7 Informacije o proizvodu

Specifikacije

Pojačalo

Nazivna izlazna snaga	5 W RMS
Signal za omjer buke	> 65 dBA

Prijemnik

Raspon prijemnika (FM)	87,5-108 MHz
Raspon prijemnika (DAB)	174,928 - 239,2 MHz (pojas III)

Zvučnik

Impedancija zvučnika	4 oma
Osjetljivost	86 ± 3 dB/m/W

Bluetooth

Inačica Bluetootha	V5.0
Frekvencijski pojas Bluetootha	2,4 Ghz ~ 2,48 GHz
Maksimalna snaga prijenosa	-4,1 dBm
Raspon Bluetootha	10 m (slobodan prostor)

Opće informacije

AC napajanje (prilagodnik za napajanje)	Naziv marke: PHILIPS
---	----------------------

Ulazna snaga:
100-240V-, 50/60 HZ
Izlazna snaga: 7,5V = 1,0A

Potrošnja električne energije pri radu	≤ 8 W
Snaga u stanju pripravnosti	≤ 1 W

Dimenzije

Glavni dio uređaja (Š x V x D)	206,6 x 140,6 x 106 mm
--------------------------------	------------------------

Težina

Glavni dio uređaja	0,85 kg
--------------------	---------

8 Otklanjanje poteškoća



Upozorenje

- Nikada ne uklanjajte kućište ovog uređaja.

Da bi jamstvo bilo valjano, nikad ne pokušavajte sami popraviti sustav.

Ako naiđete na probleme prilikom korištenja ovog uređaja, prije ostvarivanja jamstva provjerite sljedeće. Ako poteškoća ostane neriješena, idite na internetsku stranicu tvrtke Philips (www.philips.com/support). Kad kontaktirate tvrtku Philips, pobrinite se da uređaj imate u blizini te su vam dostupni broj modela i serijski broj.

Nema napajanja

- Provjerite je li utikač za napajanje radija pravilno spojen.
- Provjerite ima li struje u toj utičnici.

Nema zvuka ili je loš zvuk.

- Podesite glasnoću.
- Provjerite je li radio isključen ili se radijska postaja još uvijek učitava.
- U potpunosti izvucite i podesite položaj radijske antene.
- Radio držite podalje od drugih elektroničkih uređaja kako biste izbjegli radijske smetnje.

Radio ne reagira

- Odspojite i ponovno spojite utikač za napajanje, a zatim ponovo uključite radio.
- Uvjerite se da radio nije u stanju mirovanja. Ako jest, uključite radio.

Loš radijski prijem

- Radio držite podalje od drugih elektroničkih uređaja kako biste izbjegli radijske smetnje.
- U potpunosti izvucite i podesite položaj radijske antene.

Neke postaje ponekad ne rade

- Neke postaje podržavaju samo ograničeni broj slušatelja. Ako pokušate ponovo nakon nekoliko minuta, moći ćete preslušati te postaje.
- Postaja ne emitira. Pokušajte ponovo kasnije.

9 Napomena

Sve promjene ili preinake napravljene na ovom uređaju koje tvrtka **MMD Hong Kong Holding Limited** nije izričito odobrila mogu poništiti ovlaštenje korisnika za upravljanje uređajem

Usklađenost



Ovime, tvrtka **MMD Hong Kong Holding Limited** izjavljuje da je ovaj proizvod udovoljava osnovnim zahtjevima i ostalim relevantnim uvjetima Direktive **2014/53/EU**. Izjavu o usklađenosti možete pronaći na on www.philips.com/support.

Brinite o okolišu

Zbrinjavanje starog proizvoda i baterije



Vaš proizvod je dizajniran i proizveden od visokokvalitetnih materijala i komponenti, koje se mogu reciklirati i ponovno koristiti.



Ovaj simbol na proizvodu znači da je proizvod pokriven Europskom direktivom 2012/19/EU.



Ovaj simbol znači da proizvod sadrži bateriju koja je pokrivena Europskom direktivom 2013/56/EU koja se ne zbrinjavati zajedno s običnim kućnim otpadom.

Informirajte se o lokalnom sustavu odvojenog prikupljanja električnih i elektroničkih proizvoda i baterija. Pridržavajte se lokalnih propisa i

nikada nemojte zbrinjavati proizvod i baterije zajedno s običnim kućnim otpadom. Pravilno odlaganje starih proizvoda i baterija pomaže pri sprečavanju negativnih posljedica za okoliš i ljudsko zdravlje.

Uklanjanje jednokratnih baterija

Za uklanjanje jednokratnih baterija, pogledajte odjeljak o postavljanju baterije.

Informacije o okolišu

Sve nepotrebno pakiranje je izostavljeno. Pokušali smo olakšati odvajanje ambalaže na tri materijala: karton (kutija), papirna kaša (kutija) i polietilenska pjena (vrećice, zaštitna pjenasta folija.)

Vaš se uređaj sastoji od materijala koji se mogu reciklirati i ponovo upotrijebiti ako ih rastavi specijalizirana tvrtka. Pridržavajte se lokalnih propisa koji se odnose na zbrinjavanje ambalažnog materijala, istrošenih baterija i stare opreme.

Obavijest o zaštitnim znakovima



Bluetooth® oznaka i logotipi registrirani su zaštitni znakovi u vlasništvu tvrtke Bluetooth SIG, Inc. i svaka upotreba tih oznaka od strane **MMD Hong Kong Holding Limited** je pod licencom. Ostali zaštitni znakovi i trgovački nazivi pripadaju njihovim vlasnicima.



Tehnički podaci uređaja predmet su izmjene bez prethodne najave.

Philips i Philips Shield Emblem registrirani su zaštitni znakovi tvrtke Koninklijke Philips N.V. i koriste se pod licencom. Ovaj proizvod je proizveden i prodaje se pod odgovornošću tvrtke MMD Hong Kong Holding Limited ili jedne od njenih podružnica, a tvrtka MMD Hong Kong Holding Limited je jamac u vezi s ovim proizvodom.

TAR5505_I0_UM_V1.0

