

Register your product and get support at  
[www.philips.com/welcome](http://www.philips.com/welcome)

AJL303/12



---

DE Benutzerhandbuch

---

**PHILIPS**

1

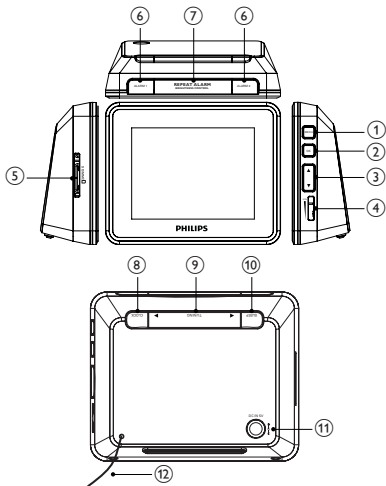

2

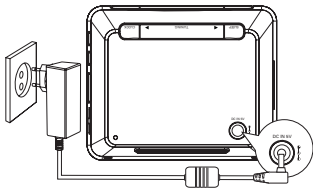

## 1 Wichtig

---

### Wichtige Sicherheitshinweise

- ① Lesen Sie diese Hinweise.
- ② Bewahren Sie diese Hinweise auf.
- ③ Beachten Sie alle Warnungen.
- ④ Befolgen Sie alle Anweisungen.
- ⑤ Verwenden Sie dieses Gerät nicht in der Nähe von Wasser.
- ⑥ Säubern Sie das Gerät nur mit einem trockenen Tuch.
- ⑦ Blockieren Sie keine Belüftungsöffnungen. Führen Sie die Installation gemäß den Angaben des Herstellers durch.
- ⑧ Stellen Sie das Gerät nicht in der Nähe von Wärmequellen wie Heizkörpern, Wärmehählern, Öfen oder anderen Geräten (einschließlich Verstärkern) auf, die Wärme erzeugen.
- ⑨ Für Länder mit Wechselstrom: Umgehen Sie keinesfalls die Sicherheitsfunktion des gepolten oder geerdeten Steckers. Ein gepolter Stecker verfügt über zwei Zungen, wobei eine breiter ist. Ein geerdeter Stecker hat zwei Zungen und zusätzlich einen Erdungstift. Die breitere Zunge oder der dritte Stift dienen der Sicherheit. Wenn der im Lieferumfang enthaltene Stecker nicht in Ihre Steckdose passt, wenden Sie sich an einen Elektriker, der die Steckdose ersetzt. Achtung: Um einen Stromschlag zu vermeiden, stecken Sie den breiten Kontakt des Steckers vollständig in den breiten Schlitz.
- ⑩ Schützen Sie das Netzkabel, damit niemand auf das Kabel tritt oder es geknickt wird. Insbesondere darf dies nicht an den



Steckern, an den Steckdosen oder an der Stelle geschehen, an der die Kabel das Gerät verlassen.

- ⑪ Verwenden Sie ausschließlich vom Hersteller angegebenes Zubehör.
- ⑫ Verwenden Sie das Gerät nur mit dem vom Hersteller angegebenen bzw. mit dem Gerät verkauften Wagen, Ständer, Stativ, Halter oder Tisch. Achten Sie bei Verwendung eines Wagens darauf, dass bei einem Verschieben das Gerät nicht herunterfällt und zu Verletzungen führt. 
- ⑬ Trennen Sie bei einem Gewitter oder bei Nichtverwendung über einen längeren Zeitraum das Gerät von der Stromversorgung.
- ⑭ Überlassen Sie Wartungsarbeiten stets einem qualifizierten Techniker. Eine Wartung ist immer dann erforderlich, wenn das Gerät beschädigt wurde. Dazu zählen Beschädigungen des Kabels oder Netzsteckers, ein Eindringen von Flüssigkeiten oder Gegenständen in das Gerät oder Fälle, in denen das Gerät Regen oder Feuchtigkeit ausgesetzt wurde, es nicht ordnungsgemäß funktioniert oder fallen gelassen wurde.
- ⑮ Das Gerät darf nicht mit Flüssigkeiten benetzt oder bespritzt werden.
- ⑯ Auf das Gerät dürfen keine möglichen Gefahrenquellen gestellt werden (z. B. mit einer Flüssigkeit gefüllte Behältnisse, brennende Kerzen).
- ⑰ Dieses Produkt kann Blei und Quecksilber enthalten. Möglicherweise unterliegt die Entsorgung dieser Materialien speziellen Umweltvorschriften. Wenden Sie sich für Informationen zur Entsorgung bzw. zum Recyceln an Ihre örtlichen Behörden oder an die Electronic Industries Alliance: [www.eiae.org](http://www.eiae.org).

Diese Bedienungsanleitung ist auf umweltschonendem Papier gedruckt. Auf überflüssiges Verpackungsmaterial wurde verzichtet. Die Verpackung besteht aus drei leicht zu trennenden Materialien: Karton, Styropor (Dämmmaterial) und Polyethylen (Beutel, Schutzfolie). Ihr System besteht aus Materialien, die wiederverwendet werden können, wenn sie von einem Spezialunternehmen entsorgt werden.

Dieses elektronische Gerät enthält eine große Anzahl von recycelbaren Materialien. Entsorgen Sie Altgeräte bei den entsprechenden Sammelstellen.

Beachten Sie die örtlichen Vorschriften zur Entsorgung von Verpackungsmaterial, verbrauchten Batterien und Altgeräten.

---

## Hinweis

Änderungen oder Modifizierungen des Geräts, die nicht ausdrücklich von Philips Consumer Electronics genehmigt wurden, können zum Erlöschen der Betriebserlaubnis führen.

## 2 Ihr clock radio

Herzlichen Glückwunsch zu Ihrem Kauf und willkommen bei Philips! Um den Philips Kundensupport voll nutzen zu können, empfehlen wir Ihnen, Ihr Gerät unter [www.philips.com/welcome](http://www.philips.com/welcome) zu registrieren.

---

## Einführung

Mit diesem Radiowecker können Sie UKW-Radiosender sowie auf einer Speicherkarte abgelegte Audio- und Bilddateien genießen.

Es stehen zwei getrennte Weckrufe zur Verfügung. Im internen Speicher oder auf einer Speicherkarte abgelegte Audiodateien können als Weckruf ausgewählt werden.

# Lieferumfang

Prüfen Sie zunächst, ob die folgenden Teile im Lieferumfang enthalten sind:

- Hauptgerät
  - Netzadapter
  - Benutzerhandbuch
  - Schnellstartanleitung
- 

## Geräteübersicht (Siehe 1)

### ① MENU

- Home-Menü aufrufen
- Vorheriges Menü aufrufen

### ② OK

- Eingabe oder Auswahl bestätigen
- Uhr: Diashow starten/anhalten
- Radio: Radiowiedergabe stummschalten/Stummschaltung aufheben
- Musik: ausgewähltes Element wiedergeben/anhalten
- Diashow: Wiedergabe/Pause/Zoom

### ③ ▲, ▼

- Cursor nach oben oder unten bewegen
- Uhr/Fotos: Foto im Uhrzeigersinn/gegen den Uhrzeigersinn drehen
- Radio: Sendernummer ändern
- Musik: Wiedergabemodus auswählen

### ④ VOL

- Lautstärke ändern

### ⑤ SD/MMC

- SD-/MMC-Kartensteckplatz

### ⑥ ALARM 1/ALARM 2

- Weckruf einstellen, aktivieren oder deaktivieren

- ⑦ **REPEAT ALARM/BRIGHTNESS CONTROL**
  - Weckruf wiederholen
  - Displayhelligkeit einstellen
- ⑧ **CLOCK**
  - Drücken Sie diese Taste, um die Uhrposition ändern.
  - Halten Sie diese Taste gedrückt, um die Uhr einzustellen.
- ⑨ **TUNING ◀▶**
  - Einstellen eines Radiosenders.
  - Fotos/Musik: vorheriges/nächstes Element auswählen
- ⑩ **SLEEP**
  - Sleep Timer einstellen, aktivieren oder deaktivieren
- ⑪ **DC IN 5V**
  - Stromanschlussbuchse
- ⑫ **Antenne**

## 3 Erste Schritte



### Achtung

- Verwenden Sie die Kontrollen nur wie in der Bedienungsanleitung angegeben.

Befolgen Sie die Anweisungen immer in der hier angegebenen Reihenfolge.

Wenn Sie mit Philips Kontakt aufnehmen, werden Sie nach der Modell- und Seriennummer Ihres clock radios gefragt. Die Modell- und Seriennummer befindet sich auf der rückseite Ihres clock radio. Tragen Sie die Nummern hier ein:

Modellnr. \_\_\_\_\_

Seriennr. \_\_\_\_\_

# An die Stromversorgung anschließen



## Achtung

- Stromschlaggefahr! Ziehen Sie immer am Stecker, wenn Sie das Netzkabel von der Stromversorgung trennen. Ziehen Sie nicht am Netzkabel.
- Verbinden Sie das mitgelieferte Netzteil mit dem Gerät und der Steckdose. (Siehe [2](#))

---

## Sprache für die Bildschirmanzeige auswählen

- 1 Drücken Sie die Taste **MENU**.  
↳ Das Home-Menü wird angezeigt.
- 2 Wählen Sie **[Einstellungen]**, und drücken Sie dann die Taste **OK**.  
↳ Das Einstellungsmenü wird angezeigt.
- 3 Wählen Sie **[Sprache]**, und drücken Sie dann die Taste **OK**.
- 4 Wählen Sie eine Option, und drücken Sie zur Bestätigung auf **OK**.
- 5 Drücken Sie die Taste **MENU**, um das Menü zu verlassen.

---

## Uhrzeit und Datum einstellen

- 1 Drücken Sie die Taste **MENU**.
- 2 Wählen Sie **[Einstellungen]** -> **[UHR]** -> **[Uhrzeit-Einstellung]**, und drücken Sie die Taste **OK**.
- 3 Drücken Sie die Taste **▲▼**, und bestätigen Sie anschließend mit **OK**.
- 4 Drücken Sie die Taste **▲▼**, um die Minuten einzustellen, und bestätigen Sie anschließend mit **OK**.
- 5 Wählen Sie **[Datum einstellen]**, und drücken Sie dann die Taste **OK**.
- 6 Drücken Sie die Taste **▲▼**, um den Tag einzustellen, und bestätigen Sie anschließend mit **OK**.



- 7 Drücken Sie die Taste ▲▼, um den Monat einzustellen, und bestätigen Sie anschließend mit **OK**.
- 8 Drücken Sie die Taste ▲▼, um das Jahr einzustellen, und bestätigen Sie anschließend mit **OK**.
- 9 Drücken Sie die Taste **MENU**, um das Menü zu verlassen.

## 4 Verwenden der clock radio

---

### Uhr anzeigen

- 1 Drücken Sie die Taste **MENU**.
- 2 Wählen Sie **[UHR]**, und drücken Sie dann die Taste **OK**.
  - ↳ Bei der Anzeige der aktuellen Uhrzeit und des Alarmstatus werden Fotos aus dem internen Speicher als Hintergrund verwendet.
    - Um die Diashow abubrechen, drücken Sie die Taste **OK**. Drücken Sie diese Taste erneut, um die Diashow wieder aufzunehmen.
    - Drücken Sie zum Ändern des Hintergrundfotos die Taste **TUNING◀▶**.
    - Wenn Sie die Position der Uhr auf dem Bildschirm ändern möchten, drücken Sie die Taste **CLOCK**.

### UKW-Radiosender hören

- 1 Drücken Sie die Taste **MENU**, und wählen Sie anschließend **[TUNER]**.
- 2 Drücken Sie die Taste **TUNING◀▶**, um einen Radiosender einzustellen.

So führen Sie eine automatische Suche nach einem Radiosender durch:

- 1 Halten Sie die Taste **TUNING◀▶** gedrückt.

↳ Es wird automatisch ein Radiosender ausgewählt, der über ausreichende Signalstärke verfügt.

- 2 Wiederholen Sie ggf. Schritt 1, bis Sie den gewünschten Sender gefunden haben.
- Um einen Sender mit geringer Signalstärke einzustellen, drücken Sie die Taste **TUNING** ◀▶, bis Sie einen optimalen Empfang haben.



### Tipp

- Ziehen Sie die Antenne heraus, oder richten Sie sie für einen optimalen Empfang aus.

---

## Radio ausschalten

Drücken Sie zum Ausschalten des Radios die Taste **OK**. Drücken Sie diese Taste erneut, um das Radio wieder einzuschalten.

---

## Radiosender programmieren

Sie können bis zu 20 UKW-Radiosender manuell oder automatisch speichern.

---

### Manuelle Programmierung

- 1 Stellen Sie einen Radiosender ein.
- 2 Halten Sie die Taste **OK** etwa 2 Sekunden lang gedrückt.  
↳ Die Sendernummer blinkt.
- 3 Drücken Sie die Taste ▲▼, um diesem Sender eine Nummer von 1 bis 20 zuzuweisen.
- 4 Drücken Sie zur Bestätigung die Taste **OK**.
- 5 Wiederholen Sie die Schritte 1 bis 4, um weitere Sender zu speichern.

## Automatische Programmierung

Die automatische Programmierung beginnt bei der Sendernummer 1. Alle vorher eingestellten Sendernummern werden gelöscht.

- 1 Drücken Sie die Taste **MENU**.
  - 2 Wählen Sie **[Einstellungen]** -> **[Tuner-Auto-Programm]**, und drücken Sie die Taste **OK**.
    - ↳ Alle verfügbaren Sender werden programmiert.
    - ↳ Sobald alle Sender gespeichert sind, wird automatisch der erste Sender wiedergegeben.
- 

## Fotos anzeigen

- 1 Stecken Sie eine SD-/MMC-Karte in den **SD/MMC**-Kartensteckplatz.
  - ↳ Das Home-Menü wird angezeigt.
- 2 Wählen Sie im Home-Menü die Option **[FOTO]**.
  - ↳ Es werden Miniaturansichten der auf der Karte gespeicherten Fotos angezeigt.
- 3 Drücken Sie die Taste **OK**.
  - ↳ Es wird eine Diashow der gespeicherten Fotos gestartet, die mit dem ausgewählten Foto beginnt.
    - Drücken Sie zum Anhalten der Wiedergabe die Taste **OK**. Drücken Sie die Taste erneut, um die Wiedergabe wieder aufzunehmen.
    - Um das vorherige oder nächste Foto auszuwählen, drücken Sie die Taste **TUNING** ◀▶.
    - Wenn Sie ein Foto im Uhrzeigersinn drehen möchten, drücken Sie die Taste ▼.
    - Um es gegen den Uhrzeigersinn zu drehen, drücken Sie die Taste ▲.
    - Drücken Sie die Taste **CLOCK**, wenn bei der Anzeige von Fotos die Uhr dargestellt werden soll.

# Auf SD-/MMC-Karten gespeicherte Audiodateien wiedergeben

- 1 Stecken Sie eine SD-/MMC-Karte in den **SD/MMC**-Kartensteckplatz.  
↳ Das Home-Menü wird angezeigt.
- 2 Wählen Sie im Home-Menü die Option **[MUSIK]**.
- 3 Wählen Sie einen Ordner oder eine Datei aus, und drücken Sie die Taste **OK**.  
↳ Die Datei wird wiedergegeben.
  - Drücken Sie zum Anhalten der Wiedergabe die Taste **OK**. Drücken Sie die Taste erneut, um die Wiedergabe wieder aufzunehmen.
  - Um das vorherige oder nächste Element auszuwählen, drücken Sie die Taste **TUNING ◀▶**.
  - Durch Drücken der Taste **▲▼** können Sie unterschiedliche Wiedergabemodi (Wiedergabewiederholung und Zufallswiedergabe) auswählen.
  - Wenn Sie den aktuellen Titel als Einschlafmusik verwenden möchten, halten Sie die Taste **SLEEP** gedrückt.

---

## Alarmfunktion einstellen



### Hinweis

- Stellen Sie vor Beginn sicher, dass die Uhr korrekt eingestellt ist.

Es stehen zwei getrennte Weckrufe zur Verfügung. Im internen Speicher oder auf einer Speicherkarte abgelegte Audiodateien können als Weckruf ausgewählt werden.

- 1 Drücken Sie die Taste **ALARM 1/ALARM 2**.  
↳ Das Symbol für Alarm 1/Alarm 2 und die Zahlen der Uhranzeige werden angezeigt.

- 2 Drücken Sie die Taste ▲▼, und bestätigen Sie anschließend mit **OK**.
  - 3 Drücken Sie die Taste ▲▼, um die Minuten einzustellen, und bestätigen Sie anschließend mit **OK**.
    - ↳ Zum festgelegten Zeitpunkt erfolgt der Weckruf (zunehmende Lautstärke).
- 



## Weckruf ausschalten

- Wenn Sie den Weckruf hören, drücken Sie eine beliebige Taste außer **REPEAT ALARM/BRIGHTNESS CONTROL**.
- 

## Weckruf wiederholen

- Drücken Sie die Taste **REPEAT ALARM/BRIGHTNESS CONTROL**, sobald Sie den Weckruf hören.
    - ↳  blinkt.
    - ↳ Der Weckruf wird alle 9 Minuten wiederholt.
- 

## Weckruf ausschalten

- Drücken Sie zum Ausschalten des Weckrufs wiederholt die Taste **ALARM 1/ALARM 2**, bis sich das Symbol  in  ändert.



### Tipp

- Wird keine Taste gedrückt, dauert der Weckruf 30 Minuten an.
- 

## Sleep Timer einstellen

Der Radiowecker kann nach einem festgelegten Zeitraum automatisch in den Standby-Modus wechseln. Sie können auswählen, welche Audioquelle in dieser Zeit aktiv ist.

---

## Radio aktivieren

- 1 Stellen Sie einen Radiosender ein.
  - 2 Drücken Sie wiederholt die Taste **SLEEP**, um eine Uhrzeit auszuwählen.  
↳ Das Radio wird nach Ablauf des Zeitraums ausgeschaltet.
- 

## Audiowiedergabe von SD-/MMC-Karten aktivieren

- 1 Wiederholen Sie die Schritte 1 bis 3 (siehe 'Auf SD-/MMC-Karten gespeicherte Audiodateien wiedergeben').
  - 2 Drücken Sie wiederholt die Taste **SLEEP**, um eine Uhrzeit auszuwählen.  
↳ Die Audiowiedergabe wird nach dem festgelegten Zeitraum beendet.
- 

## Voreingestellte Einschlafmusik aktivieren

- 1 Drücken Sie im Uhr- oder Fotomodus wiederholt die Taste **SLEEP**, um eine Uhrzeit auszuwählen.
  - 2 Drücken Sie die Taste ▲▼, um die Einschlafmusik auszuwählen.
    - [Entspannung 1]
    - [Entspannung 2]
    - [Entspannung 3]↳ Die Musikwiedergabe wird nach dem festgelegten Zeitraum beendet.
- 

## Sleep Timer deaktivieren

- Drücken Sie wiederholt die Taste **SLEEP**, bis **[AUS]** angezeigt wird.

# 5 Einstellungen anpassen

---

## Zeitformat ändern

- 1 Drücken Sie die Taste **MENU**.
  - 2 Wählen Sie **[Einstellungen]** -> **[UHR]** -> **[Format]**.
  - 3 Drücken Sie die Taste **OK**, um **[12 Stunden]** oder **[24 Stunden]** auszuwählen.
  - 4 Wählen Sie **[Datumsformat]**.
  - 5 Drücken Sie die Taste **OK**, um **[TT - MM - JJJJ]** oder **[JJJJ - MM - TT]** auszuwählen.
- 

## Uhrenstil auswählen

- 1 Drücken Sie die Taste **MENU**.
- 2 Wählen Sie **[Einstellungen]** -> **[Uhrentyp]**.
- 3 Drücken Sie die Taste **OK**, und wählen Sie eine Option aus.
  - **[Format]**: Digital- oder Analoguhr auswählen
  - **[Farbe]**: Uhrenfarbe auswählen
- 4 Drücken Sie die Taste **MENU**, um das Menü zu verlassen.



### Tipp

- Wenn Sie die analoge Uhr auswählen und diese in der Bildschirmmitte positioniert ist, ist die Uhr weiß.

---

## Musik und Foto für Weckruf auswählen

- 1 Drücken Sie die Taste **MENU**.
- 2 Wählen Sie **[Einstellungen]** -> **[Alarm 1]/[Alarm 2]**.
- 3 Drücken Sie die Taste **OK**, und wählen Sie eine Option aus.
  - **[Alarm-Musik]**: Musik für Weckruf auswählen

- **[Alarmfoto]:** Foto für Weckruf auswählen



## Tipp

- Halten Sie im Foto- oder Musikmodus die Taste **ALARM 1/ALARM 2** gedrückt, um das aktuelle Foto bzw. die aktuelle Musik für den Weckruf zu verwenden.

---

## Automatische Dimmfunktion aktivieren

- 1 Drücken Sie die Taste **MENU**.
- 2 Wählen Sie **[Einstellungen]** -> **[Auto-Dim-Timer]** -> **[Auto-Dim]**.
- 3 Drücken Sie die Taste **OK**, um **[EIN]** auszuwählen.
- 4 Wählen Sie **[Start]**, und drücken Sie dann die Taste **OK**.
- 5 Drücken Sie die Taste **▲▼**, und bestätigen Sie anschließend mit **OK**.
- 6 Drücken Sie die Taste **▲▼**, um die Minuten einzustellen, und bestätigen Sie anschließend mit **OK**.
  - ↳ Sie haben nun die Uhrzeit eingestellt, zu der die automatische Dimmfunktion beginnt.
- 7 Wählen Sie **[Ende]**.
- 8 Wiederholen Sie die Schritte 5 bis 6, um die Endzeit einzustellen.
  - ↳ Sie haben nun die Uhrzeit eingestellt, zu der die automatische Dimmfunktion endet.

---

## Diashow-Einstellungen auswählen

- 1 Drücken Sie die Taste **MENU**.
- 2 Wählen Sie **[Einstellungen]** -> **[Diashow]**.
- 3 Drücken Sie die Taste **OK**, und wählen Sie eine Option aus.
  - **[Diashow-Reihenfolge]:** Fotos nacheinander oder in zufälliger Reihenfolge anzeigen



- **[Diashow-Effekt]:** Diashow-Effekte auswählen
  - **[Diashow-Zeiteinstellung]:** Diashow-Intervalle auswählen
- 

## Foto mit Musik unterlegen

- 1 Drücken Sie die Taste **MENU**.
  - 2 Wählen Sie **[Einstellungen]** -> **[Foto mit Musikwiedergabe]**.
  - 3 Drücken Sie die Taste **OK**, um **[EIN]** auszuwählen.
- 

## Werkseinstellungen wiederherstellen

- 1 Drücken Sie **MENU**, und wählen Sie anschließend **[Einstellungen]** -> **[Werkseinstellungen]**.
- 2 Drücken Sie die Taste **OK**.  
↳ Eine Bestätigungsmeldung wird angezeigt.

# 6 Produktinformationen



## Hinweis

- Die Produktinformationen können ohne vorherige Ankündigung geändert werden.

Netzspannung	Eingangsleistung: 100 bis 240 V, 50/60 Hz Ausgangsleistung: 5 V, 800 mA
Leistungsaufnahme	4 W
Standby-Stromverbrauch	< 0,45 W
Abmessungen	
- Hauptgerät (B x H x T)	100 x 82 x 33 mm
Gewicht	
- Inklusive Verpackung	385 g
- Hauptgerät	137 g
Empfangsbereich	87,5 bis 108 MHz
Abstimmungsbereich	100 KHz

# 7 Fehlerbehebung



## Achtung

- Entfernen Sie auf keinen Fall das Gehäuse des clock radios.

Bei eigenhändigen Reparaturversuchen verfällt die Garantie. Wenn sich Probleme mit diesem clock radio ergeben, überprüfen Sie die folgenden Punkte, bevor Sie eine Serviceleistung anfordern. Besteht das Problem auch weiterhin, gehen Sie zur Philips-Website ([www.Philips.com/support](http://www.Philips.com/support)). Wenn Sie sich an Philips wenden, stellen Sie sicher, dass sich Ihr clock radio in der Nähe befindet und Sie die Modellnummer und die Seriennummer griffbereit haben (siehe 'Erste Schritte').

### Keine Stromversorgung

- Stellen Sie sicher, dass der Netzadapter ordnungsgemäß angeschlossen ist.
- Stellen Sie sicher, dass die Steckdose an die Stromversorgung angeschlossen ist.

### Kein Ton

- Stellen Sie die Lautstärke ein.

### Schlechter Radioempfang

- Ziehen Sie die Antenne ganz heraus.

### Die Zeitschaltuhr funktioniert nicht

- Stellen Sie die Uhrzeit korrekt ein.
- Schalten Sie die Zeitschaltuhr ein.

### Die Uhrzeit-/Zeitschaltuhreinstellung wurde gelöscht

- Die Stromversorgung wurde unterbrochen bzw. der Netzadapter wurde vom Netz getrennt.
- Stellen Sie die Uhrzeit-/Zeitschaltuhreinstellungen erneut ein.



© 2008 Koninklijke Philips Electronics N.V.

All rights reserved.