

Izklaides doksistēma
Pārnēsājams DVD atskaņotājs
ar doku iPod ierīcei

DCP750/850

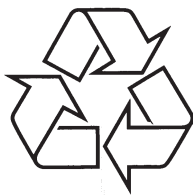

Tiecieties ar Philips Internetā
<http://www.philips.com>

Lietošanas instrukcija

BRĪDINĀJUMS

Vadības slēdžu lietošana, noregulēšana vai izpilde citādi, kā šeit aprakstīts, var pakļaut bīstama starojuma ietekmei vai cita veida bīstamam procesam.

**PIRMKLASĪGA
LĀZERA IERĪCE**

ATBRĪVOŠANĀS NO JŪSU VECĀS IERĪCES

Jūsu ierīce ir veidota un ražota ar augstas kvalitātes materiāliem un komponentēm, ko var pārstrādāt un lietot atkārtoti.

Ja precei ir pievienots šis pārsvītrotās rītenotās miskastes simbols, tas nozīmē, ka prece atbilst Eiropas Direktīvai 2002/96/EC.

Lūdzam apzināt vietējos atkritumu savākšanas punktus elektriskajām un elektroniskajām ierīcēm.

Lūdzam rīkoties saskaņā ar vietējiem noteikumiem un neizmest vecās ierīces kopā ar normāliem sadzīves atkritumiem. Pareiza atbrīvošanās no Jūsu vecā aprīkojuma palīdzēs novērst iespējamās negatīvas sekas dabai un cilvēka veselībai.



Šī prece sevi ietver autortiesību aizsardzības tehnoloģiju, ko aizsargā US patenti. Šīs autortiesību aizsardzības tehnoloģijas lietošana ir jāsaņā ar Macrovision, un tā ir paredzēta tikai mājas un citai ierobežotai lietošanai, ja nav citādi saskaņots ar Macrovision. Apgriezta mehānika un izjaukšana ir aizliegta.

FUNKCIONĀLAIS PĀRSKATS

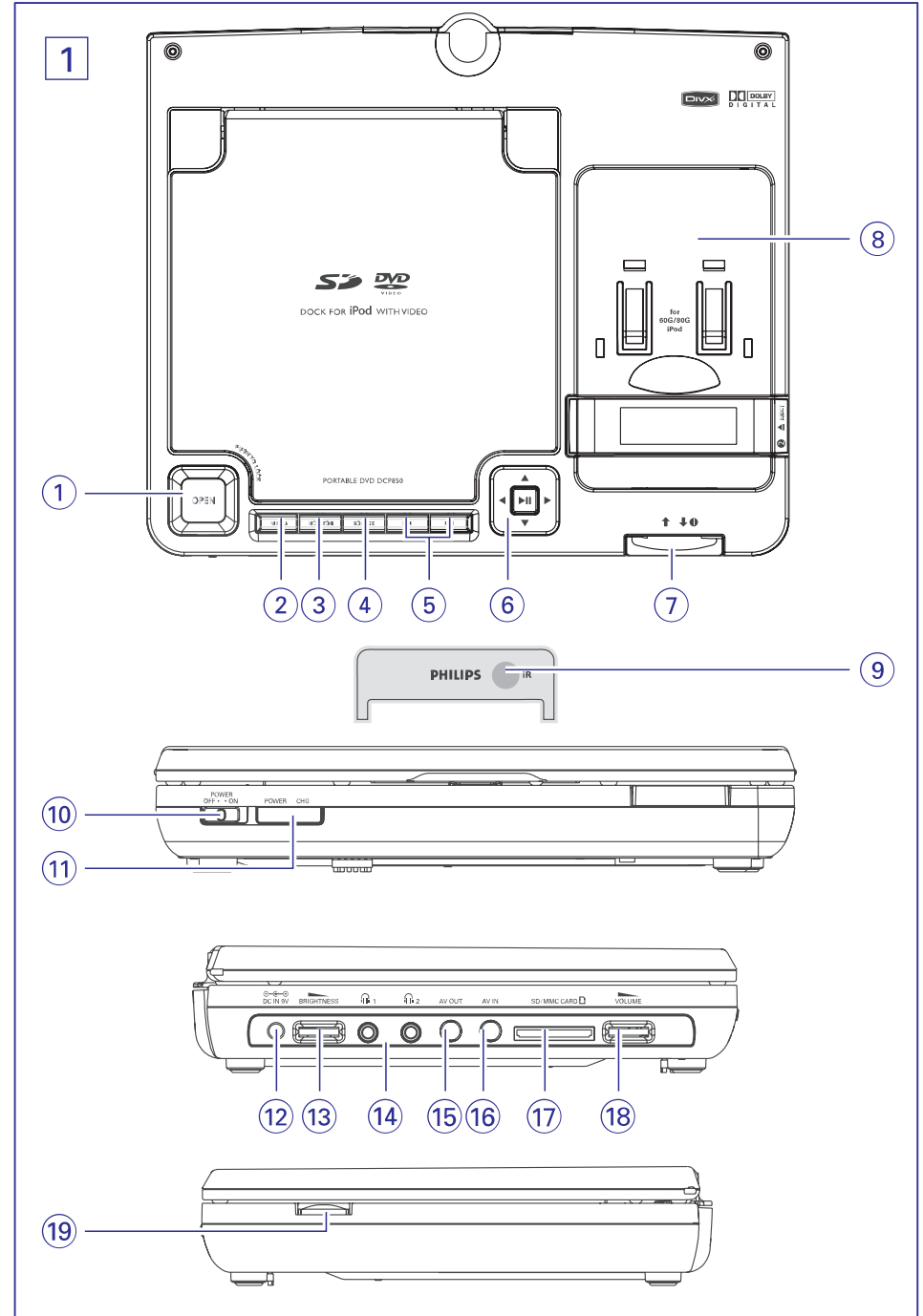

FUNKCIONĀLAIS PĀRSKATS

Galvenās ierīces vadības (skatieties 1.)

1. **OPEN (atvērt)**.....Atver diska nodalījuma durvītas diska ievietošanai vai izņemšanai
2. **MENU (izvēlne)**.....Parāda MENU (izvēlnes) lapu
3. **MONITOR (monitors)**....Pārslēdz attēla proporciju 16:9 vai 4:3
4. **SOURCE (avots)**.....Izvēlas attiecīgo avotu: DISC, iPod, SD/MMC vai AV.
5. **◀◀ / ▶▶**.....Pārlec uz iepriekšējo/ nākamā nodaļu, ierakstu vai virsrakstu.
6. **▲, ▼, ◀, ▶**.....Navigācija izvēlnē
.....(**◀ / ▶**) meklē atpakaļ/ uz priekšu diskā dažādos ātrumos
▶||.....Sāk vai pārtrauc atskaņošanu
.....Apstiprina izvēli
7. **↑ ↓**.....Iespiediet, lai pievienotu iPod atskaņotāju vai izvelciet, lai to atvienotu.
8. **DOCK iPod ierīcei**.....iPod atskaņotāja novietošanai.
9. **IR**.....Tālvadības sensors.

Atskaņotāja priekšā (skatieties 1.)

10. **POWER ON/ OFF**.....(strāvas pieslēgšana/ atslēgšana)
Pieslēdz/ atslēdz barošanu.
11. **POWER and CHG**.....(barošana un lādēšana)
Barošanas un lādēšanas indikatori.

Atskaņotāja kreisais sāns (skatieties 1.)

12. .....Energopapgādes ligzda
13. **BRIGHTNESS**.....Regulē TFT ekrāna spožumu.

TEHNISKĀ INFORMĀCIJA

Izmēri	210 x 178 x 39 mm (w/ h/ d)
Svars	1.9 kg.
Barošanas avota prasības	DC 9V 1.0A
Strāvas patēriņš	9W
Darbības temperatūra	0° līdz 45° C
Lāzera viļņu garums	650nm
Video sistēma	PAL
Frekvenču josla	20 Hz ~ 20 kHz ±1 dB
Signāla – trokšņa attiecība	vairāk nekā 85dB
Audio traucējumi + trokšnis	mazāk nekā 80(1KHz)
Kanālu izšķirtspēja	vairāk nekā 85dB
Dinamiskais koeficients	vairāk nekā 80dB
Izejas	
Audio izeja (analogā audio)	Izejas līmenis: 2V ±10 %
Slodzes pretestība	10 Kilo omi
Video izeja	Izejas līmenis: 1.0Vp-p ±20 %
Slodzes pretestība	75 omi

Philips ir tiesības mainīt produkta dizainu un specifikācijas bez īpaša brīdinājuma.

Ražotāju neatļauta ierīces modifikācija var atņemt lietotājam tiesības rīkoties ar šo ierīci.



Visas tiesības ir rezervētas.

TRAUCĒJUMU NOVĒRŠANA

Simptoms	Risinājums
Atskaņotājs šķiet silts	– Ja atskaņotājs ir lietots ilgu laika periodu, tā korpuss var būt sasilis. Tas ir normāli.
Atskaņotājs displejs paliek tumšāks, kad AC strāva ir atvienota	– Ierīce ir strāvas taupīšanas režīmā, lai nodrošinātu ilgāku bateriju darbības laiku. Tas ir normāli. Noregulējiet spožumu, izmantojot rotējamo spožuma vadību.

Šis produkts atbilst Eiropas Savienības radio tehnikas prasībām.

FUNKCIONĀLAIS PĀRSKATS

14.  Austiņu ligzdas.
15. **AV OUT (AV izeja)**Audio/ Video izejas ligzda.
16. **AV IN (AV ieeja)**Audio/ Video ieejas ligzda
17. **SD/ MMC CARD**(SD/ MMC karte)
SD/MMC kartes ievietošanai.
18. (skaļums) Skaļuma vadība.

Atskaņotāja labais sāns (skatieties 1.)

19.  **EJECT**Paceliet šo slēdzi, lai izņemtu iPod atskaņotāju ar video

2

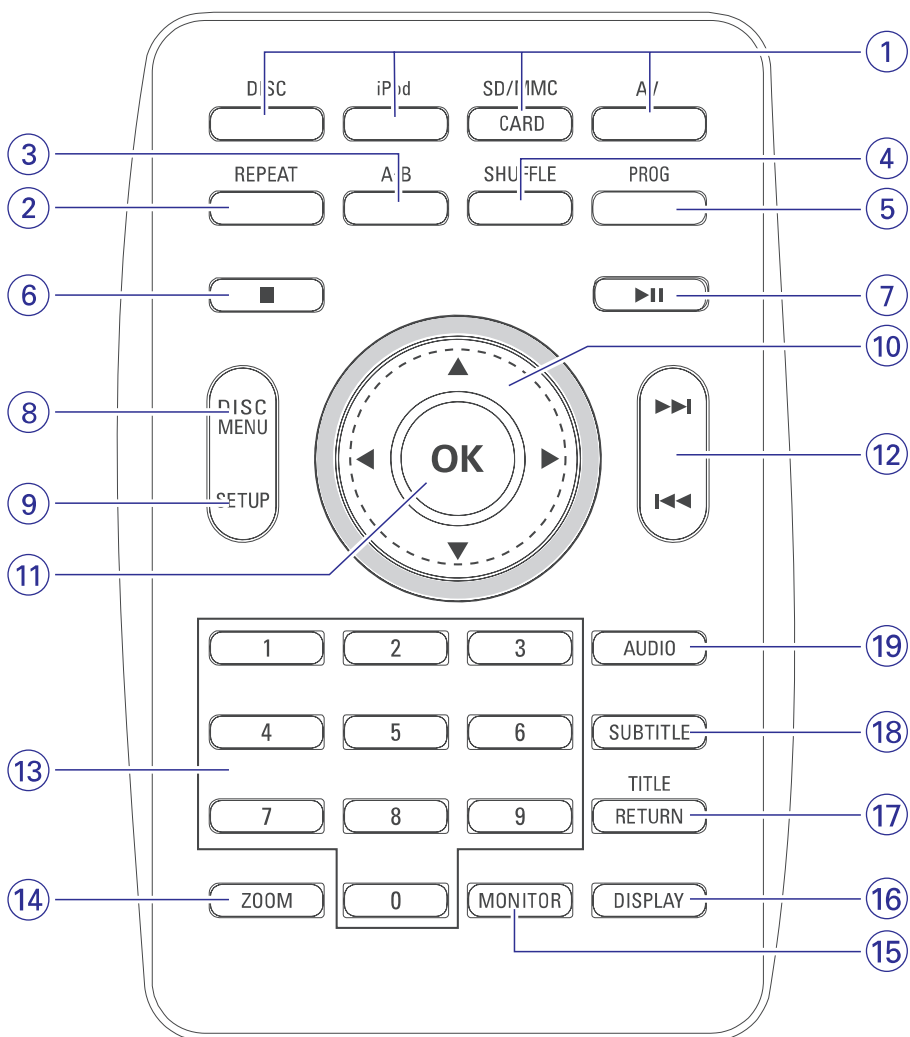

Ja Jums ir kādas problēmas, izmantojot šo DVD atskaņotāju, iemesls var būt aprakstīts šajā nodaļā. Sameklējiet attiecīgo problēmu. Tas var būt novēršams pašu spēkiem.

BRĪDINĀJUMS

Nekādā gadījumā nemēģiniet labot aparātu pašu spēkiem, jo tas pārtrauks garantijas iespējas. Neatveriet ierīci, jo pastāv risks saņemt strāvas triecienu.

Ja rodas bojājumi, vispirms pārbaudiet zemāk norādītās atzīmes un tikai tad nesiet aparātu uz remontu.

Ja Jūs nevarat atrisināt problēmu, ņemot vērā norādītos padomus, sazinieties ar savu pārdevēju vai apkalpošanas centru.

Simptoms

Risinājums

Nav strāvas

- Pārbaudiet, vai strāvas kabeļa abi kontakti ir pareizi pievienoti.
- Pārbaudiet, vai AC strāvas vads darbojas, to pievienojot citai ierīcei.
- Pārbaudiet, vai iebūvētā baterija ir derīga.
- Pārbaudiet, vai mašīnas adapteris ir pienācīgi pievienots.

Attēla traucējumi

- Pārbaudiet, vai uz diska nav pirkstu nospiedumi un notīriet disku ar sausu drānu, turot no centra uz malām.
- Reizēm nelieli attēla traucējumi var notikt. Tas nav bojājums.

Pilnībā traucēts attēls/ atskaņotāja izvēlei nav krāsu

- PAL iestatījums var būt nepareizs. Saskaņojiet Jūsu TV iestatījumus ar atskaņotāja iestatījumiem.

Nav skaņas

- Pārbaudiet audio savienojumus. Ja izmantojat HiFi pastiprinātāju, izmēģiniet citu skaņas avotu.

Disku nevar atskaņot

- Pārliedzinieties, vai disks ir ievietots ar etiķeti uz augšu.
- Notīriet disku.
- Pārbaudiet, vai disks nav bojāts, to nomainot ar citu disku.

Ierīce nereaģē uz tālvadības pulti

- Turiet tālvadības pulti tieši pretī ierīces tālvadības sensoram. Nepieļaujiet nekādu šķēršļu atrašanos starp tālvadības pulti un atskaņotāju. Pārbaudiet un, ja nepieciešams, nomainiet baterijas tālvadības pultī.

Traucēts vai melnbalts DVD disku atskaņošanas attēls

- Izmantojiet tikai tādus diskus, kuru formāts atbilst TV izmantotajai sistēmai (NTSC/PAL).

Atskaņotājs atskaņošanas laikā nereaģē uz dažu operāciju komandām

- Šīs operācijas var būt konkrētajam diskam neizmantojamas.
- Skatiet diska lietošanas instrukciju.

UZSTĀDĪŠANAS DARBĪBAS

Video iestatīšanas lapa

Kad kursorš izgaismo šādus iestatījumus, nospiediet **OK**:

Quality	izvēlieties video kvalitātes opcijas
DivX® VOD	iegūstiet DivX priekš VOD

Nospiediet **◀**, lai atceltu pašreizējo uzstādījumu vai pārvietotos uz iepriekšējo izvēlnes līmeni.

Paroles iestatīšanas lapa

Kad kursorš izgaismo šādus iestatījumus, nospiediet **OK**:

Password	mainītu esošo paroli (noklusētās vides parole: 3308)
----------	--

Nospiediet **◀**, lai atceltu pašreizējo uzstādījumu vai pārvietotos uz iepriekšējo izvēlnes līmeni.

Piezīme: Vecāku pieejas opcijas ir pieejamas izvēlei tikai tad, ja paroles režīms ir izslēgts.

Priekšrocību lapa

Kad kursorš izgaismo šādus iestatījumus, nospiediet **OK**:

Audio	izvēlas audio valodas opcijas
Subtitle	izvēlas subtitru valodas opcijas
Disc Menu	izvēlas diska izvēlnes valodas opcijas
Parental	izvēlas vecāku pieejas kontroles opcijas
Default	atjauno fabrikas iestatījumus

Nospiediet **◀**, lai atceltu pašreizējo uzstādījumu vai pārvietotos uz iepriekšējo izvēlnes līmeni.

TĀLVADĪBAS PULTS VADĪBAS

Tālvadības pults vadības (skatieties 2.)

1. **Avotu taustiņi**.....Izvēlas attiecīgo avotu: DISC, iPod (iPod ar video), SD/ MMC CARD vai AV.
2. **REPEAT (atkārtot)**.....Atkārtot nodaļu/ ierakstu/ virsrakstu.
3. **A-B**.....Atkārtot diska īpašu daļas atskaņošanu.
4. **SHUFFLE**.....Atskaņo disku jauktā secībā.
5. **PROG**.....Reģistrē programmēšanas izvēlni.
6. **■**.....Beidz atskaņošanu vai dzēs programmu.
7. **▶||**.....Sāk vai pārtrauc atskaņošanu.
8. **DISC MENU**.....Reģistrē diska satura izvēlni vai iziet no tās.
9. **SETUP (uzstādīšana)**....Reģistrē sistēmas izvēlni vai iziet no tās.
10. **▲, ▼, ◀, ▶**.....Navigācija izvēlnē
.....(◀/▶) meklē atpakaļ/ uz priekšu diskā dažādos ātrumos
11. **OK**.....Apstiprina izvēli
12. **◀◀ / ▶▶**.....Pārlec uz iepriekšējo/ nākamo nodaļu, ierakstu vai virsrakstu.
13. **Ciparu taustiņi (0-9)**.....Ievada ciparus.
14. **ZOOM (mērogmaiņa)**...Palielina vai samazina aktīvo TFT attēlu.
15. **MONITOR (monitors)**....Pārslēdz attēla proporciju 16:9 vai 4:3.
16. **DISPLAY (displejs)**.....Pārrāda informāciju TFT atskaņošanas laikā.
17. **TITLE/ RETURN**.....(virsraksts/ atgriezies) Parāda diska virsrakstu vai atgriežas VCD diska izvēlnes iepriekšējā līmenī.
18. **SUBTITLE (subtitri)**.....Izvēlas subtitru valodu.
19. **AUDIO**.....Izvēlas audio valodu DVD diska atskaņošanas laikā vai izvēlas audio režīmu (Stereo, kreiso-monofonisko vai labo- monofonisko) VCD/ CD diska atskaņošanas laikā.

Jūsu pārnēsājama DVD atskaņotājs

Jūsu pārnēsājama DVD atskaņotājs atskaņo digitālos video diskus, kuri atbilst universālajam DVD Video standartam. Ar šo ierīci Jūs varēsiet izbaudīt pilna garuma filmas īsta kino attēla kvalitātē un ar stereo daudzkanālu skaņu (atkarīgs no diska un Jūsu atskaņošanas iestatījumiem).

Tādas DVD-Video unikālās iezīmes, kā skaņas ceļiņa izvēle, subtitru valodas un dažādi kameras leņķi (atkal, atkarīgs no diska), ir iekļautas.

Vēl vairāk, vecāku pieejas kontrole ļauj Jums izlemt, kurus diskus Jūs bērni varēs skatīties. Jūs atkāsiēsiet, cik vienkārša ir Jūsu atskaņotāja lietošana, izmantojot ekrāna displeju un tā izmantošana kombinācijā ar tālvadības pultī.

Izpakošana

Vispirms pārbaudiet un identificējiet Jūsu iepakojuma saturu, izmantojot sarakstu:

- Pārnēsājams DVD atskaņotājs
- Mašīnas adapteris (12V)
- Audio / Video kabelis
- Garantijas buklets
- Tālvadības pults
- AC barošanas adapteris
- Lietošanas pamācība
- Ātrā starta padomdevējs

Novietošana

- Novietojiet atskaņotāju uz cietas, līdzenas virsmas.
- Nenovietojiet ierīci sildoša aprīkojuma tuvumā un tiešā saules gaismā.
- Ja atskaņotājs nevar nolasīt CD/ DVD diskus pareizi, izmantojiet tirdzniecībā pieejamo tīrīšanas CD/ DVD, lai notīrītu lēcas, pirms atskaņotāja nešanas uz remontu. Citas tīrīšanas metodes var sabojāt lēcas.
- Vienmēr turiet diska nodalījumu aizvērtu, lai nepieļautu putekļu nonākšanu uz lēcām.
- Ja ierīce ir tieši pārvietota no aukstas uz siltu telpu, pēkšņa apkārtējās temperatūras maiņa var izraisīt kondensāta veidošanos un lēca norasa Atskaņošana tad nav iespējama. Atstājiet aparātu siltā telpā, līdz mitrums iztvaiko, un normāla atskaņošana atkal ir iespējama.

Lai uzlabotu atskaņošanas iespējas, izmantojiet **SETUP** (uzstādīšanas izvēlni), lai pilnveidotu Jūsu atskaņotāja iestatījumus. Lietojiet ▲, ▼, ◀, ▶ taustiņus, lai izgaismotu Jūsu izpēli, un nospiediet **OK**.

1. Nospiediet **SETUP**. Iezīmju saraksts tiek parādīts.
2. Izmantojiet ▲ ▼ taustiņus, lai izgaismotu Jūsu izvēli.

Kad kursora izgaismo šādus iestatījumus, nospiediet **OK**:

General Setup	izvēlas displeja un citas opcijas
Video Setup Page	izvēlas video opcijas
Password Setup	izvēlas paroles opcijas
Preferences	izvēlas atskaņošanas opcijas
Exit	iziet no sistēmas izvēlnes

3. Nospiediet ◀, lai atceltu pašreizējo uzstādījumu vai pārvietotos uz iepriekšējo izvēlnes līmeni.
4. Nospiediet **SETUP**, lai izietu no opcijas.

Galvenā iestatīšana

Kad kursora izgaismo šādus iestatījumus, nospiediet **OK**:

TV Display	izvēlas displeja proporcijas
Angle Mark	izvēlas leņķa atzīmi displeja opcijām
OSD Lang	izvēlas valodu ekrānam ekrānā
Sreen Saver	izvēlas ekrāna saudzētāja opcijas
Last memory	izvēlas pēdējo atskaņošanas atmiņas opciju

Nospiediet ◀, lai atceltu pašreizējo uzstādījumu vai pārvietotos uz iepriekšējo izvēlnes līmeni.

Piezīme: Pirms ▲, ▼ taustiņu izmantošanas izvēloties Jūsu vēlamo leņķa atzīmi, pārliecinieties, vai disks ir ierakstīts ar leņķa atzīmi, un vai Jūs esat ieslēguši leņķa atzīmes opciju sistēmas izvēlnē.

ĪPAŠĀS DVD IEZĪMES

Virsraksta atskaņošana

1. Nospiediet **DISC MENU**, lai reģistrētu diska virsraksta izvēlni.
2. Izmantojiet ◀▶ ▲ ▼ vai **ciparu taustiņus (0-9)**, lai izvēlētos atskaņojamo opciju.
3. Nospiediet **OK**, lai apstiprinātu.

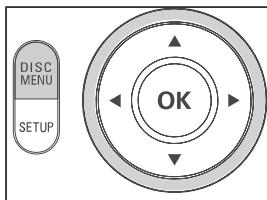

IEVADS

Informācija par iebūvēto pārlādējamo bateriju

Brīdinājumi par bateriju lādēšanu

1. Ja baterija ir pilnībā izlādējusies (strāvas indikators mirgos kā sākotnējs brīdinājums), nekavējoties to uzlādējiet (neskatoties uz to, vai plānojat bateriju izmantot vai nē), lai paildzinātu baterijas darbības laiku.
2. Lai lādētu bateriju, lūdzu, tieši pievienojiet DVD atskaņotāju AC barošanai, un lādēšanas indikators ieslēgsies.

Lādējamo bateriju lietošana un apkope

1. Lūdzu, pārliecinieties, vai bateriju lādēšanai vienmēr izmantojat tikai to AC adapteri, kurš iekļauts atskaņotāja komplektā.
2. Lādēšanas efektivitāte samazinās, ja apkārtējās vides temperatūra ir zemāka nekā 10°C vai pārsniedz 35°C.
3. Bateriju pilnīgai uzlādēšanai nepieciešamais laiks, ja austiņas ir pievienotas DVD atskaņotājam, ir apmēram 2.5 stundas.

Atskaņojamo disku formāti

Papildus DVD-Video diskam, Jūs varēsiet atskaņot arī visus Video CD un audio CD diskus (ieskaitot CDR, CDRW, DVD±R un DVD±RW).

DVD-Video

Atkarībā no diska materiāla (filmas, video klipiem, seriālu sērijām, utt.) šiem diskam var būt viens vai vairāki virsraksti, un katram virsrakstam var būt viena vai vairākas nodaļas. Lai piekļūšanu atskaņojamam materiālam padarītu vienkāršu un ērtu, Jūsu atskaņotājs ļauj Jums pārvietoties pa virsrakstiem, kā arī nodaļām.

CD ar JPEG failiem

Jūs varat arī apskatīt JPEG fotogrāfijas, izmantojot šo atskaņotāju.



IEVADS

Video CD

Atkarībā no diska materiāla (filmas, video klipiem, seriālu sērijām, utt.) šiem diskiem var būt viens vai vairāki ieraksti, un katram ierakstam var būt viens vai vairāki indeksi. Lai piekļūšanu atskaņojamam materiālam padarītu vienkāršu un ērtu, Jūsu atskaņotājs ļauj Jums pārvietoties pa ierakstiem, kā arī indeksiem.



Audio CD/ MP3 CD

Audio CD/ MP3- CD satur tikai mūzikas ierakstus. Jūs tos varat atskaņot ērtā veidā caur stereo sistēmu, izmantojot Tālvadības pults taustiņus un/ vai galveno ierīci, vai caur TV, izmantojot ekrāna- ekrānā displeju (OSD).



Par DivX

DivX ir populāra mēdiju tehnoloģija, ko radījis DivX, Inc. DivX mēdiju faili satur augsti saspiestu video ar augstu vizuālo kvalitāti, tomēr to failu izmērs ir salīdzinoši mazs. DivX faili var iekļaut arī uzlabotas mēdiju iezīmes, piem., izvēlnes, subtitrus un alternatīvus audio ierakstus. Daudzus DivX mēdiju failus ir iespējams lejupielādēt no tiešsaistes veikalumiem, kā arī tos varat veidot paši, izmantojot Jūsu personīgo saturu un vienkārši izmantojamās rīkus no www.DivX.com.



Zero Bright Dot™

Izbaudiet augstākās kvalitātes attēlus, kuri ir brīvi no apnicīgajiem melnajiem punktiem LCD ekrānā. LCD ekrāniem bieži ir novērojamas attēla nepilnības, kas sauktas par LCD industrijas 'gaišajiem punktiem'. Limitēts gaišo punktu skaits ir ticis atzīts par nenovēršamu LCD masu produkcijas sāna efektu. Ar Philips stingrās kvalitātes kontroles procedūras palīdzību, kas izmantota mūsu pārnēsājamo DVD atskaņotāju un mūsu LCD displeju ražošanā, tie tiek ražoti ar nulles toleranci gaišajiem punktiem. Izvēlieties pārnēsājamos DVD atskaņotāju, uz kuriem attiecas Philips Zero Bright Dot™ līnija, lai garantētu optimālu ekrāna kvalitāti. Garantijas serviss ir atšķirīgs dažādos reģionos. Kontaktējieties ar Jūsu vietējo Philips pārstāvniecību, lai iegūtu sīkāku informāciju.



Par SD atmiņas kartēm

SD atmiņas karte ir neliels un kompakts tiltu mēdijs, kas izmantojams ar dažāda veids digitālo aprīkojumu, pateicoties tā vienkāršajai savienojamībai. Kartes vadības elektriskā shēma ļauj nolasīt datus un tos ierakstīt (pieļaujamojā līmenī) tikai tad, ja atbilstoša ārējā ierīce ir noteikta. Izmantojot kodētāj programmatūras, SD atmiņas kartei saderīgas ierīces, mūziku, video klipus var atskaņot bez diskdziņa mehānisma, kādi tie ir CD un DVD atskaņotājos.



ĪPAŠĀS DVD IEZĪMES

DVD-Video disku satura pārbaude: **DISC MENU**.

Diskā var būt iekļauta izvēles izvēlne virsrakstiem un nodaļām.

DVD izvēlnes funkcija ļauj Jums izdarīt izvēles no šīm izvēlnēm. Nospiediet attiecīgu skaitļa taustiņu; vai izmantojiet ▲, ▼, ◀, ▶ taustiņus, lai izgaismotu Jūsu izvēli, tad nospiediet **OK**.

Diska izvēlne

Nospiediet **DISC MENU**. Izvēlnē var būt, piemēram, kameras leņķis, saziņas valoda un subtitru opcijas, virsrakstu nodaļas.

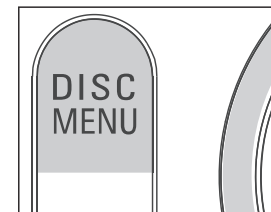

Valodas maiņa

Nospiediet **AUDIO**. Ja pašreizējam diskam ir atšķirīgas valodas opcijas, tad tas tiek parādīts ekrānā. Atkārtoti nospiediet **AUDIO**, līdz Jūs sasniedzat Jums vēlamu valodas opciju.



Subtitri

Nospiediet **SUBTITLE**.

Ja pašreizējam diskam ir atšķirīgas subtitru opcijas, tad tas tiek parādīts ekrānā. Atkārtoti nospiediet **SUBTITLE**, līdz Jūs sasniedzat Jums vēlamu subtitru opciju.

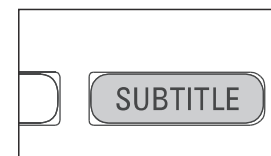

✓ PADOMS

Iepriekš aprakstītās divas iezīmes ir atkarīgas no tā, vai Jūsu diskā ir valodas vai subtitru opcijas.

Monitors (uz galvenā paneļa)

Nospiediet **MONITOR** atkārtoti, lai noregulētu displeja režīmu (normāls vai pilns ekrāns).

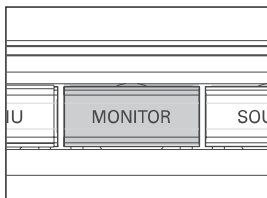

Displejs

Atkārtoti nospiediet **DISPLAY** uz tālvadības pults šādām displeja opcijām:

DVD	CD/ VCD	DivX
x1 Virsraksta aizritējušais laiks	Ieraksta aizritējušais laiks	Ieraksta aizritējušais laiks
x2 Virsraksta atlikušais laiks	Ieraksta atlikušais laiks	Ieraksta atlikušais laiks
x3 Nodaļas aizritējušais laiks	Kopējais aizritējušais laiks	Displejs izslēgts
x4 Nodaļas atlikušais laiks	Kopējais aizritējušais laiks	
x5 Displejs izslēgts	Displejs izslēgts	

✓ PADOMS

JPEG darbību laikā šī taustiņa nospiešana ļauj Jums izvēlēties 17 slaidu šova režīmus.

Programma

1. Atskaņošanas laikā nospiediet **PROG** uz tālvadības pults, lai reģistrētu programmas izvēni.
2. Izmantojiet **ciparu taustiņus 0-9**, lai tieši ievadītu ierakstu vai nodaļu numuru (viencipara ieraksta numurs ar ciparu '0' priekšā, piemēram, '05').
3. Pārvietojiet kursoru, lai izvēlētos START, tad nospiediet **OK**, lai sāktu programmas atskaņošanu.

Barošanas avoti

Šo ierīci darbina komplektā iekļautais AC adapteris, mašīnas adapteris vai iebūvētā litija baterija.

- Pārliedzieties, vai AC adaptera ieejas spriegums sakrīt ar vietējās līnijas spriegumu. Pretējā gadījumā AC adapteris un ierīce var tikt bojāta.
- Neaiztieciot AC adapteri ar slapjām rokām, lai pasargātu sevi no elektrošoka.
- Pievienojot mašīnas adapteri (cigarešu aizdedzinātāju), pārliedzieties, vai adaptera ieejas spriegums ir identisks ar mašīnas spriegumu.
- Atvienojiet AC adapteri no strāvas rozetes, ja ierīce netiks izmantota ilgu laiku.
- Pieturiet vadu, kad atvienojat AC adapteri. Neraujiet aiz strāvas vada.

Drošība un apkope

- Neizjauciet ierīci, jo lāzera stari ir bīstami acīm. Jebkādas labošanas darbus vajadzētu veikt kvalificētam personālam.
- Atvienojiet AC adapteri, lai pārtrauktu strāvas piegādi, ja šķidrums vai objekti ir nonākuši ierīces iekšpusē.
- Rūpējieties, lai ierīce nesaņemtu triecienus, jo tas var radīt darbības traucējumus.
- Dzirdes drošība: klausieties vidējā skaļumā. Austiņu lietošana lielā skaļumā var bojāt dzirdi.
- Svarīgi (modeļiem, kas aprīkoti ar austiņām): Philips garantē atbilstību tā audio atskaņotājiem noteikto maksimālo skaņas jaudu, kā to noteicis atbilstošs kvalitātes reglaments, tikai tad, ja tie tiek izmantoti ar oriģinālā modeļa austiņām. Gadījumā, ja tās ir jāmaina, mēs iesakām, lai Jūs sazināties piegādātāju, lai pasūtītu oriģinālajām austiņām identiskas, Philips ražojuma austiņas.
- Satiksmes drošība: nelietojiet braucot ar mašīnu vai vadot riteni, jo Jūs varat izraisīt satiksmes negadījumu.
- Nepakļaujiet ierīci stipra karstuma, ko rada karsējošs aprīkojums, vai tiešas saules gaismas ietekmei.
- Šis produkts nav ūdens izturīgs: nepieļaujiet Jūsu atskaņotāja nonākšanu ūdenī. Ūdens nonākšana atskaņotāja var radīt neatgriežamus bojājumus.
- Neizmantojiet tīrīšanas līdzekļus, kuri satur alkoholu, amoniju, benzīnu vai abrazīvus, jo tie var sabojāt atskaņotāju.
- Aparātu nedrīkst pakļaut saules, lietus, vēja u. tml. ietekmei. Nenovietojiet bīstamus objektus (ar šķidrumu pildītus priekšmetus, aizdegtas sveces) uz aparāta.
- Neaiztieciot lēcas!

Piezīme: Ja atskaņotājs tiek izmantots ilgu laiku periodu, tā virsma var būt sakarsusi. Tas ir normāli.

VISPĀRĒJĀ INFORMĀCIJA

Dzirdes drošība

Klausieties vidējā skaļumā.

- Austiņu lietošana augstā skaļumā var bojāt Jūsu dzirdi. Šī ierīce var atskaņot skaņas decibelu diapazonā, kas var radīt dzirdes bojājumus normālām personām, pat klausoties mazāk nekā minūti. Augstākie decibeli ir domāti personām, kurām jau ir dzirdes problēmas.
- Skaņa var būt maldinoša. Pēc kāda laika Jūsu dzirde pierod pie skaņas augsta skaļuma. Pēc ilgākas šāda skaļuma klausīšanās, skaņa, ka sašķiet 'normāla' patiesībā var būt skaļa un Jūsu dzirdi bojājoša. Lai no tā izvairītos, skaļumu uzstādiet drošā līmenī, pirms Jūsu dzirde adaptējas.



Lai nodrošinātu drošu skaļuma līmeni:

- Skaļuma līmeni uzstādiet uz zema iestatījuma.
- Lēnām palieliniet skaņas skaļumu, kamēr Jūs varat dzirdēt skaidri un jūtaties ērti, bez traucējumiem.

Klausieties saprātīgu laika periodu:

- Ilgstoša skaņas iedarbība pat 'drošā' skaļuma līmenī, arī var bojāt dzirdi.
- Lietojiet ierīci saprātīgu laika periodu un ievērojiet atbilstošus pārtraukumus.

Izmantojot ausiņas, pārliecinieties, ka ievērojat šādas vadlīnijas.

- Klausieties saprātīgā skaļumā un saprātīgu laika periodu.
- Esiet uzmanīgi, regulējot skaļumu, jo Jūsu dzirde pierod.
- Negrieziet skaļumu tādā līmenī, ka nedzirdat, kas notiek apkārt.
- Ierīci nevajadzētu lietot potenciāli draudīgās situācijās.
- Neizmantojiet ausiņas braucot ar mašīnu, vadot divriteni, vizinoties ar skrituļslidām, utt., tas var izraisīt satiksmes negadījumu un ir aizliegts daudzās valstīs.

GALVENĀS IEZĪMES

SHUFFLE (atskaņošana jauktā secībā)

Nospiediet **SHUFFLE** uz tālvadības pults, lai atskaņotu visus ierakstus (CD diskiem), nodaļas (DVD diskiem) vai visus ierakstus izvēlētajā mapē/ visa diskā (MP3 diskiem) jauktā secībā.

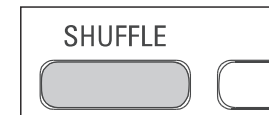

A-B atkārtošana

Atkārtot vai riņķot viena virsraksta ietvaros.

- Nospiediet **A-B** Jūsu izvēlētajā sākuma punktā;
- **A** parādās ekrānā.
- Vēlreiz nospiediet **A-B** punktā, kurā vēlaties atkārtošānu beigt.
- **AB** parādās ekrānā, un atkārtojamā epizode sākas.
- Lai izietu no epizodes, nospiediet **A-B**.

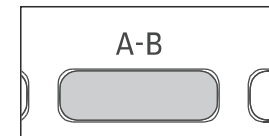

Skaļuma vadība

Grieziet rotējošo vadību ierīces kreisajā pusē, lai samazinātu vai palielinātu atskaņošanas skaļumu.

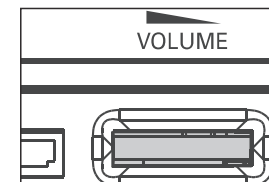

Spožums

Grieziet rotējošo vadību ierīces kreisajā pusē, lai regulētu TFT ekrāna spožumu

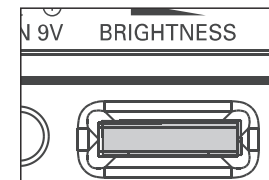

GALVENĀS IEZĪMES

Audio izeju maiņa (VCD/ CD diskkiem)

Atkārtoti nospiediet **AUDIO**, lai izvēlētos kādu no audio opcijām:

1x	Monofonisks kreisais audio kanāls
2x	Monofonisks labais audio kanāls
3x	Stereo audio kanāls

✓ PADOMS

Šis taustiņš tiek izmantots audio valodu izvēlei DVD atskaņošanas laikā.



Mērogmaiņa (ZOOM)

Mērogmaiņas funkcija ļauj palielināt video attēlu, un lai pārvietotos pa palielināto attēlu. Atkārtoti nospiediet **ZOOM**, lai izvēlētos kādu no mērogmaiņas opcijām:

ZOOM X 1	2 X
ZOOM X 2	3 X
ZOOM X 3	4 X
ZOOM X 4	1/2 X
ZOOM X 5	1/ 3 X
ZOOM X 6	1/ 4 X
ZOOM X 7	parasts skats

✓ PADOMS

JPEG darbību laikā secība ir šāda: 100%, 125%, 150%, 200%, 50%, 75% un parasts izmērs.

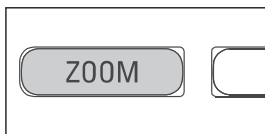

Atkārtošana

Atkārtoti nospiediet **REPEAT** atkārtošanas opcijām:

DVD darbības	MP3 darbības	CD darbības	JPEG/DivX darbības
X 1 atkārti nodaļu	atkārto vienu	atkārto ierakstu	atkārto vienu
X 2 atkārti virsrakstu	atkārto mapi	atkārto visu	atkārto visu
X 3 atkārti visu	atceļ atkārtošānu	atceļ atkārtošānu	atceļ atkārtošānu
X 4 atceļ atkārtošānu			

PADOMS

Atkārtošanas funkcija ir arī pieejama JPEG, SD/ MMC utt. Darbības var atšķirties dažādiem atskaņojamiem medijiem.

VISPĀRĒJĀ INFORMĀCIJA

Disku apkope

- Nelīmējiet uz diskkiem papīru vai uzlīmes.
- Neturiet diskus tiešā saules gaismā vai karsējošu avotu tuvumā.
- Glabājiet diskus disku kastītē vai somā pēc to atskaņošanas.
- Lai tīrītu, slaukiet diskus taisāma līnijā no centra uz malām ar mikstu drānu, kura nepūkojas.

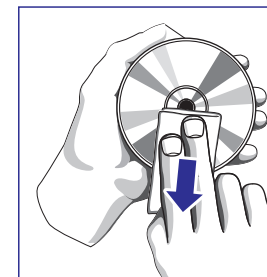

Par LCD ekrāna apkopi

LCD ekrāns ir ražots, izmantojot augstas precizitātes tehnoloģiju. Tomēr Jūs varat redzēt sīkus melnus punktiņus un/ vai gaišus punktus (sarkanus, zilus, zaļus), kuri nepārtraukti parādās LCD ekrānā. Tas ir normāls darbības process un nenorāda uz darbības traucējumiem.

Informācija par vides aizsardzību

Mēs esam darījuši maksimālo, lai iesaiņošana būtu vienkārša sadalāma atsevišķos materiālos: kartons, PS, PE un PET.

Ierīce ir izgatavota no materiāliem, kuri pēc tā darbības izbeigšanās var tikt pārstrādāti, ko veic specializēti uzņēmumi. Lūdzu, ievērojiet vispārējos noteikumus par iesaiņojamā materiāla, izlietoto bateriju un veco iekārtu novietošānu speciāli tam paredzētajās vietās.

Informācija par autortiesībām

'DivX, DivX' sertifikāts un izmantotie logo ir DivX, Inc. zīmoli un izmantoti ar licenci.

Visas firmas zīmes un servisa zīmes ir to attiecīgo ražotāju īpašums.

Neatļauta materiāla, kurš iegūts no Interneta vai CD/VCD/DVD, kopēšana un izplatīšana pārkāpj autortiesību likumu un starptautiskos līgumus.

SAGATAVOŠANĀS

Strāvas padeve

AC/ DC strāvas adaptera lietošana

Savienojiet pievienoto strāvas adapteri ar ierīci un galveno strāvas padevi (kā parādīts zīmējumā).

✓ PADOMS

Lai nesabojātu atskaņotāju; izslēdziet to pirms atvienojat AC strāvas adapteri.



Automašīnas strāvas adaptera lietošana

Savienojiet pievienoto mašīnas strāvas adapteri ar ierīci un cigarešu aizsmēķētāja izeju.

✓ PADOMS

- Lai nesabojātu atskaņotāju; izslēdziet to pirms atvienojat AC strāvas adapteri.
- Kad savienojat ar mašīnas strāvas padevi (cigarešu aizsmēķētāja izeju), pārliedzieties par mašīnas strāvas voltāžas identitāti ar adapteri.
- Pārliedzieties, vai temperatūra ir zemāka par 35°, ja DVD atskaņotājs ir pievienots DC16.0V mašīnā.

Jūsu tālvadības pults barošana

- Paceliet rokturi, kurš apzīmēts ar **EJECT**, lai izņemtu tālvadības pulti. Atveriet bateriju nodalījuma durtiņas. Noņemiet aizsargplēvi (tikai lietojot pirmo reizi).
- Ievietojiet 1 x litija 3V CR2025 tipa bateriju, tad aizveriet bateriju nodalījumu.

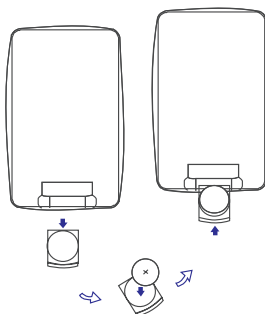

BRĪDINĀJUMS

Bateriju sastāvā ir ķīmiskas vielas, tāpēc tās ir jāizmet tām paredzētajās vietās.

Pastāv bateriju eksplozijas draudi, ja tā ir ievietota nepareizi. Nomainiet bateriju tikai ar tā paša tipa bateriju.

Nepareiza bateriju lietošana var izraisīt elektrolīta noplūdi, un tas var sabojāt bateriju nodalījumu vai izraisīt bateriju eksploziju.

GALVENĀS IEZĪMES

Pāriešana uz citu virsrakstu/ skaņdarbu/ nodaļu

Ja diskam ir vairāk kā viens virsraksts vai skaņdarbs, Jūs varat pāriet uz citu virsrakstu/ skaņdarbu/ nodaļu kā aprakstīts turpmāk:

- Viegli nospiediet **▶▶** atskaņošanas laikā un izvēlieties nākošo virsrakstu/ skaņdarbu/ nodaļu.
- Viegli nospiediet **◀◀** atskaņošanas laikā, lai pārietu uz iepriekšējo virsrakstu/ skaņdarbu/ nodaļu.
- Lai tieši pārietu uz jebkuru virsrakstu, skaņdarbu vai nodaļu, reģistrējiet atbilstošo numuru, lietojot ciparu taustiņus (0-9).

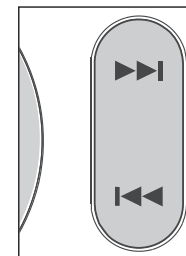

Meklēšana

Atskaņošanas laikā atkārtoti nospiediet **▶**, lai izpildītu kādu no meklēšanas uz priekšu opcijām:

Atkārtoti nospiediet **◀**, lai izpildītu kādu no meklēšanas atpakaļ opcijām:

◀	▶
2 x atpakaļ	2 x uz priekšu
4 x atpakaļ	4 x uz priekšu
8 x atpakaļ	8 x uz priekšu
16 x atpakaļ	16 x uz priekšu
32 x atpakaļ	32 x uz priekšu
normāls ātrums	normāls ātrums

Nospiediet **OK** vai **▶▶**, lai atsāktu normālu atskaņošanu.

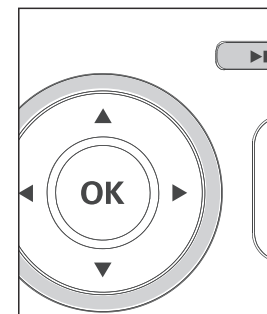

PAMATFUNKCIJAS

Failu, kuri saglabāti SD/ MMC kartē, atskaņošana

Pēc SD/ MMC kartes pievienošanas šim atskaņotājam Jūs varat atskaņot audio/ video failus, kuri saglabāti kartē, failu izvēloties ar ▲ ▼ un **OK**.

Failu, kuri saglabāti iPod atskaņotājā, atskaņošana

Pēc Jūsu iPod atskaņotāja pievienošanas, kā tas aprakstīts nodaļā 'Savienojumi', Jūs varat atskaņot failus, kuri saglabāti iPod atskaņotājā ar ►►, ◀/► (meklēšana atpakaļ/ uz priekšu) un ◀◀/ ▶▶ taustiņiem uz DVD atskaņotāja vai tieši uz Jūsu iPod atskaņotāja.

✓ PADOMS

- Lai lādētu Jūsu iPod atskaņotāju, Jums jāpievieno DVD atskaņotājs AC strāvai (vai cigarešu aizdedzinātāja ligzdai) un jāpārlicinās: Jūsu DVD ir izslēgts; VAI DVD atskaņotājs ir ieslēgts un pašreizējais avots ir 'iPod'.
- Ja baterija ir pilnībā izlādējusies (strāvas indikators mirgos kā sākotnējais brīdinājums), nekavējoties to uzlādējiet (neskatoties uz to, vai plānojat bateriju izmantot vai nē), lai paildzinātu baterijas darbības laiku.
- Lūdzu, noņemiet dokā tabulatoru, kurš apzīmēts ar 'for 30G iPod', ja Jūs vēlaties ievietot 60G vai 80G iPod atskaņotāju.
- Nav iespējams lādēt Jūsu iPod ar DVD atskaņotāja iebūvēto bateriju.
- Pārlicinieties, ka lādējat Jūsu iPod atskaņotāju apstākļos, kad temperatūra nepārsniedz 35 # C.
- Pēc Jūsu iPod atskaņotāja ieslēgšanas, uzstādiet 'TV OUT' uz 'ON' un izvēlieties 'PAL' režīmu. Lasi atskaņotu fotogrāfijas Jūsu iPod atskaņotājā, Jums nepieciešams nospiegt ►► uz Jūsu iPod atskaņotāja. Pretējā gadījumā TFT ekrānā attēla nebūs, kad Jūs atskaņosiet video failus Jūsu iPod atskaņotājā. (Izlasiet Jūsu iPod lietošanas pamācību sīkākai informācijai.)
- Fotogrāfijām, kas saglabātas Jūsu iPod atskaņotājā, tikai ►► taustiņš ir pieejams.

SAGATAVOŠANĀS

Izņemiet baterijas, ja ierīce ilgu laiku netiks lietota.

Savienojumi

Austiņu pievienošana

Pievienojiet austiņas Jūsu ierīces 1 vai 2 ligzdai.

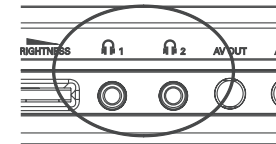

Papildierīču pievienošana

- Izslēdziet Jūsu ierīci pirms pievienojat jebkādu papildierīci.
- Jūs varat pievienot atskaņotāju televizoram vai pastiprinātāju, lai precētos par DVD kompaktdiskiem vai karaoki.

AV OUT

Pievienojiet izvēlēto ierīci tieši šim terminālam (nav nepieciešami iestatījumi DVD, iPod vai SD/ MMC režīmā).

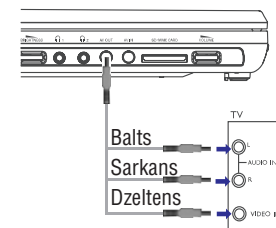

AV IN

Uz DVD atskaņotāja paneļa atkārtoti nospiediet avota taustiņu (AV uz tālvadības pults), lai izvēlētos AV IN (AUX).

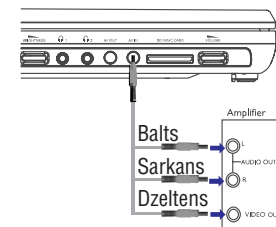

Savienojums	Video	Audio (kreisais)	Audio (labais)
Krāsa	Dzeltena	Balta	Sarkana

SAGATAVOŠANĀS

SM/ MMC kartes slots

Jūs varat atskaņot video/ audio/ attēlu failus, kas saglabāti SD/ MMC kartē, ievietojot to **SD/ MMC CARD** slotā.

Uz DVD atskaņotāja paneļa atkārtoti nospiediet avota taustiņu **SOURCE** (vai **SD/ MMC CARD** uz tālvadības pults), lai izvēlētos SD/ MMC avotu.

✓ PADOMS

Pārliecinieties, vai kartes metāla kontakts ir ievietots uz leju.

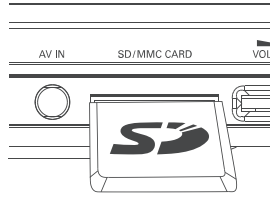

Doks iPod ierīcei

Jūs varat ievietot Jūsu iPod atskaņotāju saglabāto failu atskaņošanai vai lādēšanai. Tikai 30G, 60G un 80G iPod atskaņotāji ar video ir atbalstīti.

1. Izvelciet iPod savienotāju.
2. Ievietojiet Jūsu iPod atskaņotāju, vispirms ievietojot atskaņotāja priekšu.
3. Iespiediet iPod savienotāju.

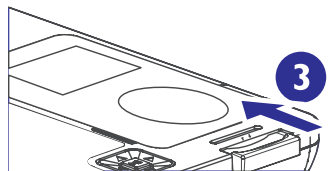
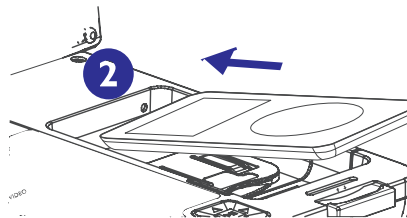
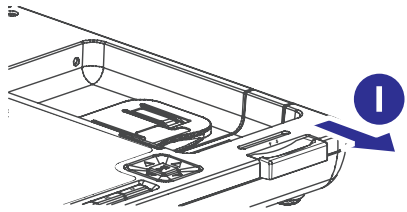

PAMATFUNKCIJAS

MP3 kompaktdisku atskaņošana

Visas aprakstītās atskaņošanas funkcijas ir pieejamas MP3 kompaktdiskiem.

Lūdzu, vairāk informācijas meklējiet attiecīgajās nodaļās.

Skajuma kontrole, skaņdarbu pārlešana, meklēšana, atkārtošana, atskaņošana jauktā secībā, utt.

Izmantojiet ▲, ▼ taustiņus, lai izgaismotu Jūsu izvēlēto mūzikas mapi. Nospiediet **OK**, lai atskaņotu.

JPEG disku atskaņošana

Lietojiet ▲, ▼, ◀, ▶ taustiņus, lai izgaismotu Jūsu izvēlēto attēlu mapi.

Nospiediet **OK**. Atskaņotājs automātiski reģistrēs slīdrādes režīmu.

Izmantojot pilna izmēra ekrānu, tas rāda pašreiz izvēlētas mapes atlikušos JPEG failus vienu pēc otra.

Atskaņošanas laikā:

- Izmantojiet ◀, ▶, lai rotētu attēlu.
- Izmantojiet ▲, lai pagrieztu uz augšu/ uz leju.
- Izmantojiet ▼, lai pagrieztu pa labi/ pa kreisi.

- Nospiediet **DISC MENU**, lai atgrieztos atpakaļ uz mapes ekrānu.

- Spiediet ■, lai parādītu grupas sīktēlus.
- Lietojiet ▲, ▼, ◀, ▶, lai izgaismotu iepriekšējo attēlu un piekļūtu ekrāna funkcijām.

- Atkārtoti nospiediet **ZOOM**, lai parādītu attēlu dažādos mērogos.
- Lietojiet ▲, ▼, ◀, ▶, lai apskatītu palielināto attēlu (tikai tuvinātiem attēliem).

Piezīme: Ja vien nav noteikts citādi, visas zemāk aprakstītās operācijas var tikt izpildītas ar tālvadības pulti.

PAMATFUNKCIJAS

DVD kompaktdisku atskaņošana

Pēc ieslēgšanas ievietojiet disku un aizveriet durtiņas, atskaņošana sāksies automātiski. Ekrānā tiks parādīts ievietotā diska tips. Var tikt lūgts izvēlēties nodaļu no izvēlnes. Lietojot ▲, ▼, ◀, ▶ taustiņus, lai izgaismotu Jūsu izvēli, tad nospiediet **OK**.

Piezīme: Tā kā DVD filmas tiek ierakstītas dažādos laikos un vietās visā pasaulē, visiem atskaņotājiem ir reģionālie kodi un diskkiem var būt izvēles reģionālais kods. Ja Jūs atskaņotājā ievietojat disku ar atšķirīgu reģionālo kodu, Jūs ekrānā redzēsiet reģionālā koda ziņojumu. Disku nevarēs atskaņot, un tas būs jāizņem.

Audio vai video kompaktdisku atskaņošana

- Pēc ieslēgšanas ievietojiet disku un aizveriet durtiņas, ekrānā tiks parādīts ievietotā diska tips, kā arī diska saturs. Atskaņošana sāksies automātiski.
- Atskaņojot VCD ar MTV/ Karaoke, nospiediet ciparu taustiņus (0-9), lai izvēlētos ierakstu, un nospiediet **▶||** vai **OK**, lai to atskaņotu. Nospiediet **TITLE/RETURN**, lai atgrieztos izvēles izvēlnē.

DivX® kompaktdisku atskaņošana

- Philips nodrošina Jūs ar DivX® VOD (Video on Demand (video uz pieprasījumu)) reģistrācijas kodu, kas ļauj Jums nomāt un pirkt video, izmantojot DivX VOD pakalpojumus. Lai iegūtu vairāk informācijas, apmeklējiet mājas lapu internetā www.divx.com/vod.
- DivX® VOD izvēle atrodas video uzstādīšanas izvēlnē.
- Reģistrācijas kods parādīsies.
- Izmantojiet reģistrācijas kodu, lai iegādātos vai nomātu DivX® VOD servisa video interneta mājaslapā www.divx.com/vod. sekojiet instrukcijām un ielādējiet video CD-R diskā atskaņošanai uz šī atskaņotāja.

✓ PADOMS:

Visi, no DivX® VOD ielādētie video, var tikt atskaņoti tikai ar šo DVD atskaņotāju.

SAGATAVOŠANĀS

4. Ieslēdziet Jūsu iPod atskaņotāju, lai uzstādītu 'TV OUT' uz 'ON' un izvēlētos 'NTSC' režīmu, ja Jūs vēlaties atskaņot video vai fotogrāfijas Jūsu iPod atskaņotājā. (Izlasiet Jūsu iPod lietošanas pamācību sīkākas informācijas iegūšanai)
5. Atkārtoti nospiediet **SOURCE** taustiņu (vai **iPod** uz tālvadības pults) doka ieejai.

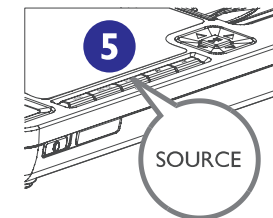

Lai izņemtu iPod atskaņotāju

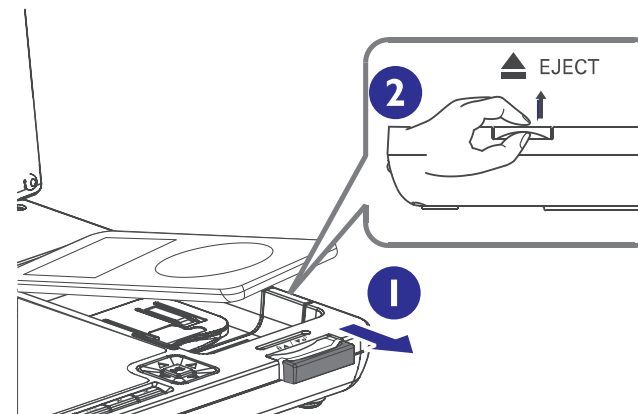

1. Izvelciet iPod savienotāju.
2. Paceliet slēdzi, kas apzīmēts ar ▲ **EJECT**, lai atlaistu iPod atskaņotāju.

GALVENIE PASKAIDROJUMI

Par šo rokasgrāmatu

Šī rokasgrāmata sniedz vienkāršas instrukcijas par operācijām ar DVD atskaņotāju. Daži DVD kompaktdiski tomēr ir izstrādāti tādā veidā, ka tiem nepieciešamas īpašas darbības, vai tie pieļauj tikai zināmas operācijas atskaņošanas laikā. Šajos gadījumos atskaņotājs nevar izpildīt visas darba komandas. Kad tas notiek, lūdzu, apskatiet instrukcijas uz kompaktdiska.

Kad ☉ simbols parādās ekrāna, darbība ar šo disku nav iespējama.

Operācijas ar tālvadības pulti

- Ja nav noteikts citādi, visas operācijas var vadīt ar tālvadības pulti. Vienmēr turiet tālvadības pulti tieši pret atskaņotāju, pārliecinieties, vai infrasarkanā staru plūsmā nav šķēršļu.
- Ja uz ierīces ir atbilstoši taustiņi, arī tos varat izmantot.

Navigācijas izvēlne

- Jūsu atskaņotājam ir izvēlne navigācijas sistēmai, lai dotu Jums padomus dažādos iestatījumos un operācijās.
- Lietojiet funkcionālos taustiņus, lai aktivizētu/ atceltu attiecīgās operācijas.
- Lietojiet ▲, ▼, ◀, ▶, lai pārvietotos izvēlnēs.
- Nospiediet **OK** taustiņu, lai apstiprinātu Jūsu izvēli.

PAMATFUNCKIJAS

OSD (On Screen Display) valodas iestatīšanas ieslēgšana

Angļu valoda ir noklusētās vides valoda Jūsu atskaņotāja ekrāna displejā. Jūs varat izvēlēties lietot angļu, franču vai spāņu valodu Jūsu atskaņotāja ekrāna displejā.

Valsts	OSD valodas opcijas
Amerika	Angļu, franču, spāņu

1. Pārbīdiet **POWER** slīdni uz **ON**, lai ieslēgtu atskaņotāju.
2. Nospiediet **SETUP**, lai ieslēgtu uzstādīšanas izvēlni.
3. Izvēlieties **GENERAL SETUP** un nospiediet **OK**.
4. Ritiniet un izvēlieties **OSD LANG** un nospiediet ▶, lai izvēlētos kādu no OSD valodas opcijām.
5. Izvēlieties Jums vēlamā valodu un nospiediet **OK**.

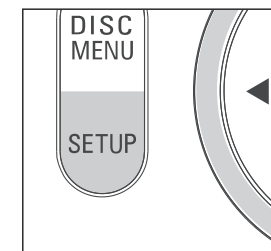

Diska ievietošana un ieslēgšana

1. Nospiediet **OPEN**, lai atvērtu disku nodalījuma durtiņas.
2. Ievietojiet Jūsu izvēlēto disku ar uzlīmes pusi uz augšu (arī tad, ja abpusēji ierakstīts DVD kompaktdisks ir ievietots). Pārliecinieties, vai tas ir kārtīgi ievietots padziļinājumā.
3. Viegli uzspiediet, lai aizvērtu durtiņas.
4. Pārbīdiet **POWER** slīdni uz **ON**, lai ieslēgtu atskaņotāju.

✓ PADOMS

Parasta mehāniska skaņa ir dzirdama atskaņošanas laikā.