

Registre seu produto e obtenha suporte em

www.philips.com/welcome

FWM998



PT-BR Manual do Usuário

PHILIPS

Sumário

1 Importante	4	Aprimorar graves	18
Segurança	4	Virtual surround	18
Aviso	5	Personalizar o som para a acústica do ambiente	18
2 Seu Mini Hi-Fi System	6	8 Ouvir rádio	19
Introdução	6	Sintoniza uma estação de rádio	19
Conteúdo da caixa	6	Programar estações de rádio automaticamente	19
Visão geral da unidade principal	7	Programar estações de rádio manualmente	19
Visão geral do controle remoto	9	Selecionar uma estação de rádio pré-sintonizada	19
3 Conectar	11	9 Gravação em um dispositivo USB/cartão SD	20
Conectar a antena FM	11	Gravar em um dispositivo USB/cartão SD	20
Conectar a antena AM	11	Gravar em alta velocidade conteúdo CDDA em um dispositivo USB/cartão SD	20
Conectar as caixas acústicas	11	Gravar em alta velocidade conteúdo CDDA em um dispositivo USB/cartão SD em qualquer tempo de reprodução	21
Conectar à rede elétrica	12	Programar gravação de rádio para um dispositivo USB/cartão SD	21
4 Primeiros passos	13	10 Outras funções	22
Preparar o controle remoto	13	Ajustar o despertador	22
Instalar estações de rádio automaticamente	13	Definir o timer de desligamento automático	22
Ajustar o relógio	14	Ouvir um dispositivo externo	22
Ligar	14	Excluir o conteúdo de um dispositivo USB/cartão SD	23
5 PLAY	14	Copiar arquivos entre um cartão SD e um dispositivo USB	23
Reproduzir um disco	14	Karaokê	23
Reproduzir conteúdo do dispositivo USB	15	11 Informações do produto	24
Reproduzir o conteúdo de um cartão SD	15	Especificações	24
Reproduzir um dispositivo externo	16	Informações sobre reprodução USB	25
6 Opções de reprodução	16	Formatos de disco MP3 suportados	25
Repetição e reprodução aleatória	16	Manutenção	26
Programar faixas	17	12 Solução de problemas	26
Exibir informações de reprodução	17		
7 Ajustar volume e efeito sonoro	17		
Ajustar o volume	17		
Silenciar o som	17		
Aumentar sonoridade	17		
Selecionar um efeito sonoro predefinido	18		

1 Importante

Segurança

- ① Leia estas instruções.
- ② Guarde estas instruções.
- ③ Preste atenção a todos os avisos.
- ④ Siga todas as instruções.
- ⑤ Não use este equipamento próximo à água.
- ⑥ Para limpeza, use apenas um pano seco.
- ⑦ Não obstrua as aberturas de ventilação. Faça a instalação de acordo com as instruções do fabricante.
- ⑧ A instalação não deve ser feita perto de fontes de calor, como radiadores, grades de passagem de ar quente, fogões ou outros equipamentos (incluindo amplificadores) que geram calor.
- ⑨ Proteja o fio elétrico para que não seja pisado nem comprimido, principalmente na parte dos plugues e das tomadas elétricas e na parte em que os plugues e as tomadas saem do equipamento.
- ⑩ Use somente os acessórios especificados pelo fabricante.
- ⑪ Use somente o carrinho, suporte, tripé, prateleira ou a mesa especificada pelo fabricante ou vendida com o equipamento. Se usar um carrinho, tome cuidado ao movê-lo e ao transportar o equipamento para evitar que caiam e provoquem acidentes.
- ⑫ Desconecte o equipamento durante tempestades com trovões ou quando não for usado por um longo período.
- ⑬ Todos os serviços técnicos devem ser prestados por profissionais especializados. Os serviços técnicos são necessários quando o equipamento apresenta algum tipo de avaria, como fio elétrico ou plugue danificado, líquidos derramados ou objetos caídos no interior do equipamento, equipamento exposto a chuva ou umidade, operação anormal ou queda.
- ⑭ **CUIDADO** com o uso das pilhas – Para evitar vazamentos nas pilhas, o que pode resultar em danos pessoais e materiais ou danos à unidade:
 - Instale as pilhas corretamente, conforme os símbolos + e - marcados na unidade.
 - Não misture as pilhas (antigas com novas ou de zinco-carbono com alcalinas, etc.).
 - Remova as pilhas quando não utilizar a unidade por um longo período.
- ⑮ O equipamento não deve ser exposto a respingos de líquidos.
- ⑯ Não coloque sobre este equipamento nada que possa vir a danificá-lo (por exemplo, objetos contendo líquidos e velas acesas).
- ⑰ Este produto pode conter chumbo e mercúrio. O descarte desses materiais pode ser passível de normas ambientais. Para obter informações sobre descarte ou reciclagem, entre em contato com as autoridades locais ou com a Electronic Industries Alliance: www.eiae.org.
- ⑱ Quando o dispositivo de conexão é um plugue de ALIMENTAÇÃO ou um acoplador de aparelhos, ele deve ficar ligado o tempo todo.



**Aviso**

- Nunca remova a tampa ou carcaça do equipamento.
- Nunca lubrifique nenhuma parte do equipamento.
- Nunca coloque este equipamento sobre outro aparelho elétrico.
- Mantenha o equipamento distante da luz solar direta, fogo exposto ou calor.
- Não olhe para o feixe de laser dentro do equipamento.
- O fio elétrico, a tomada de alimentação ou o adaptador devem ficar em um local de fácil acesso para desconectar o equipamento da rede elétrica.

**Cuidado**

- O uso de controles ou ajustes ou o desempenho de procedimentos diferentes dos contidos neste documento podem resultar em exposição perigosa à radiação ou outras operações inseguras.

Aviso

Qualquer alteração ou modificação feita neste dispositivo sem a aprovação expressa da Philips Consumer Lifestyle poderá anular a autoridade do usuário para operar o equipamento.



A criação de cópias não autorizadas de materiais protegidos contra cópia, incluindo programas de computador, arquivos, transmissões e gravações sonoras, pode representar uma violação a direitos autorais e constitui um crime. Este equipamento não deve ser usado para tais propósitos.

Informações ambientais

Todas as embalagens desnecessárias foram eliminadas. Procuramos facilitar a separação do material da embalagem em três categorias: papelão (caixa), espuma de poliestireno (proteção) e polietileno (sacos, folhas protetoras de espuma).

O seu sistema consiste em materiais que poderão ser reciclados e reutilizados se forem desmontados por uma empresa especializada. Observe a legislação local referente ao descarte de material de embalagem, baterias descarregadas e equipamentos antigos.



Windows Media e o logotipo Windows são marcas comerciais ou marcas registradas da Microsoft Corporation nos Estados Unidos e/ou outros países.

Este aparelho inclui este rótulo:



“Evite o uso prolongado do aparelho com volume superior a 85 decibéis pois isto poderá prejudicar a sua audição.”

Nível de Decibéis	Exemplos
30	Biblioteca silenciosa, sussurros leves
40	Sala de estar, refrigerador, quarto longe do trânsito
50	Trânsito leve, conversação normal, escritório silencioso
60	Ar condicionado a uma distância de 6 m, máquina de costura
70	Aspirador de pó, secador de cabelo, restaurante ruidoso
80	Tráfego médio de cidade, coletor de lixo, alarme de despertador a uma distância de 60 cm
OS RUÍDOS ABAIXO PODEM SER PERIGOSOS EM CASO DE EXPOSIÇÃO CONSTANTE	
90	Metrô, motocicleta, tráfego de caminhão, cortador de grama
100	Caminhão de lixo, serra elétrica, furadeira pneumática
120	Show de banda de rock em frente às caixas acústicas, trovão
140	Tiro de arma de fogo, avião a jato
180	Lançamento de foguete

“Proteja sua audição, ouça com consciência”

2 Seu Mini Hi-Fi System

Parabéns pela aquisição e seja bem-vindo à Philips! Para aproveitar o suporte que a Philips oferece, registre seu produto em www.philips.com/welcome.

Introdução

Com este aparelho, você pode ouvir áudio de discos, dispositivos USB, iPod players, dispositivos externos ou estações de rádio.

Para sua conveniência, é possível inserir até três discos de uma vez.

Para aprimorar o som, o aparelho oferece os seguintes efeitos sonoros:

- Som MAX para aumento instantâneo de potência
- Controle de som digital (DSC)
- Dynamic Bass Boost (DBB)
- Incredible surround (IS)
- VAC (Virtual Ambience-based Control)

O aparelho suporta os seguintes formatos de mídia:



Conteúdo da caixa

Verifique e identifique o conteúdo da embalagem:

- 1 unidade principal
- 1 cabo de alimentação AC
- 2 caixas acústicas frontais
- 2 caixas acústicas traseiras
- 2 subwoofers
- Controle remoto com duas pilhas AAA
- 1 antena de fio FM
- 1 antena de quadro AM
- 1 cabo MP3 Link
- 1 Guia de Início Rápido
- 1 Manual do Usuário

- ⑦ **USB DELETE**
 - Exclui os arquivos de áudio armazenados em um dispositivo USB.
- ⑧ **VOLUME**
 - Ajusta o volume.
- ⑨ **DSC**
 - Seleciona uma configuração do equalizador de som.
- ⑩ **DISC 1/2/3**
 - Seleciona um disco.
- ⑪ **⏮⏪⏩⏭**
 - Pula para a faixa anterior/seguinte.
 - Pesquisa em uma faixa/disco/ dispositivo USB/cartão SD/DOCK.
 - Sintoniza uma estação de rádio.
 - Ajusta a hora.
- ⑫ **■**
 - Pára a reprodução ou apaga uma programação.
- ⑬ **ALBUM/PRESET+/-**
 - Pula para o álbum anterior/seguinte.
 - Seleciona uma estação de rádio pré-sintonizada.
 - Ajusta a hora.
 - Seleciona o formato de 12 ou 24 horas.
- ⑭ **OPEN/CLOSE**
 - Abre ou fecha a bandeja de disco.
- ⑮ **Porta do compartimento de disco**
- ⑯ **MIC VOL**
 - Ajusta o volume do microfone.
- ⑰ **Porta para microfone**
 - Entrada para microfone.
- ⑱ **🔌**
 - Entrada para dispositivo USB de armazenamento em massa.
- ⑲ **MP3 LINK**
 - Entrada de áudio (3,5 mm) para dispositivo de áudio externo.
- ⑳ **Slot para cartão SD**
- ㉑ **DISC CHANGE**
 - Troca de disco.
- ㉒ **▶||**
 - Inicia ou pausa a reprodução.
- ㉓ **MAX SOUND**
 - Liga ou desliga o aumento instantâneo de potência do som.
- ㉔ **VAC**
 - Seleciona um ajuste do equalizador baseado no ambiente.
- ㉕ **IS**
 - Ativa ou desativa o incredible surround.
- ㉖ **DBB**
 - Liga ou desliga o reforço dinâmico de graves.
- ㉗ **SD DELETE**
 - Exclui os arquivos de áudio armazenados em um cartão SD.
- ㉘ **SD RECORD**
 - Grava em um cartão SD.
- ㉙ **SD to USB**
 - Copia arquivos de áudio de um cartão SD para um dispositivo USB.
- ㉚ **PROG**
 - Programa faixas.
 - Programa estações de rádio.
- ㉛ **CLOCK**
 - Ajusta/exibe o relógio.
- ㉜ **LIGHT**
 - Ativa ou desativa o efeito de iluminação.
- ㉝ **Display**
 - Mostra o status.

Visão geral do controle remoto

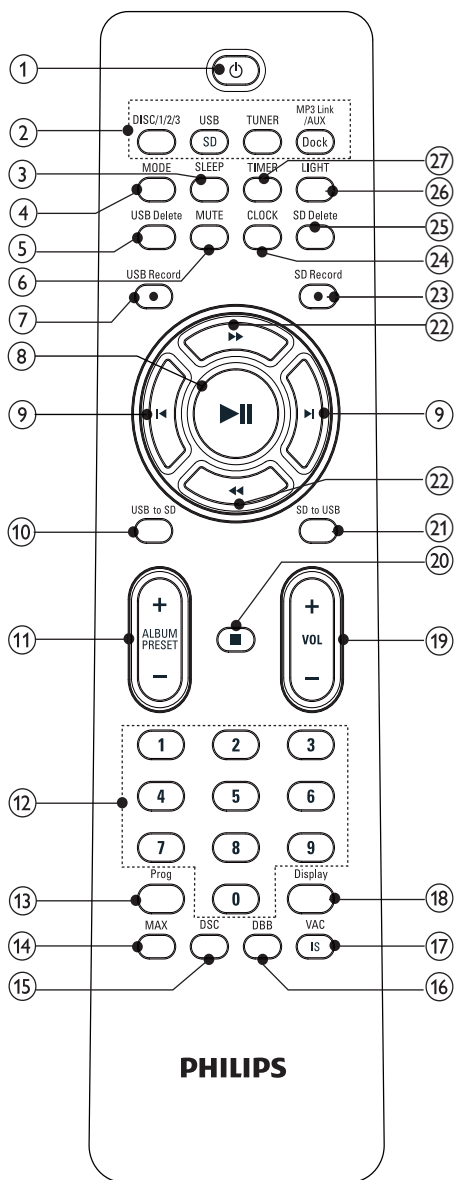

- ①
 - Liga o aparelho ou o alterna para o modo de espera.
- ② **Botões de seleção de fonte**
 - Seleciona uma fonte.
- ③ **SLEEP**
 - Ajusta o timer.
- ④ **MODE**
 - Seleciona a repetição da reprodução ou reprodução aleatória.
- ⑤ **USB DELETE**
 - Exclui os arquivos de áudio armazenados em um dispositivo USB.
- ⑥ **MUTE**
 - Silencia o som.
- ⑦ **USB RECORD**
 - Grava em um dispositivo USB.
- ⑧
 - Inicia ou pausa a reprodução.
- ⑨
 - Pula para a faixa anterior/seguinte.
- ⑩ **USB to SD**
 - Copia arquivos de áudio de um dispositivo USB para um cartão SD.
- ⑪ **ALBUM/PRESET+/-**
 - Pula para o álbum anterior/seguinte.
 - Seleciona uma estação de rádio pré-sintonizada.
 - Ajusta a hora.
 - Seleciona o formato de 12 ou 24 horas.
- ⑫ **Teclado numérico**
 - Seleciona uma faixa do disco diretamente.

- ⑬ **PROG**
 - Programa faixas.
 - Programa estações de rádio.
- ⑭ **MAX SOUND**
 - Liga ou desliga o aumento instantâneo de potência do som.
- ⑮ **DSC**
 - Seleciona uma configuração do equalizador de som.
- ⑯ **DBB**
 - Liga ou desliga o reforço dinâmico de graves.
- ⑰ **VAC/IS**
 - Seleciona um ajuste do equalizador baseado no ambiente.
 - Ativa ou desativa o incrível surround.
- ⑱ **DISPLAY**
 - Seleciona informações no display.
- ⑲ **VOL +/-**
 - Ajusta o volume.
- ⑳ **■**
 - Pára a reprodução ou apaga uma programação.
- ㉑ **SD to USB**
 - Copia arquivos de áudio de um cartão SD para um dispositivo USB.
- ㉒ **◀▶**
 - Pula para a faixa anterior/seguinte.
 - Pesquisa em uma faixa/disco/dispositivo USB/cartão SD/DOCK.
 - Sintonize uma estação de rádio.
 - Ajusta a hora.
- ㉓ **SD RECORD**
 - Grava em um cartão SD.
- ㉔ **CLOCK**
 - Ajusta/exibe o relógio.
- ㉕ **SD DELETE**
 - Exclui os arquivos de áudio armazenados em um cartão SD.
- ㉖ **LIGHT**
 - Ativa ou desativa o efeito de iluminação.
- ㉗ **TIMER**
 - Ajusta o despertador.

3 Conectar

Conectar a antena FM

- 1 Conecte a antena de FM fornecida à tomada FM na parte traseira da unidade principal.

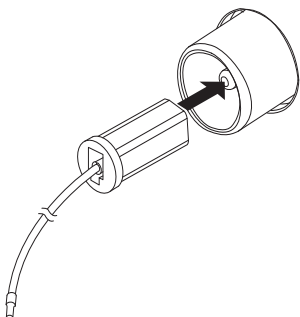

Conectar a antena AM

- 1 Monte a antena de quadro AM.

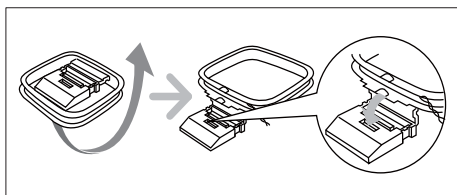

- 2 Conecte a antena de quadro AM à entrada AM na parte posterior da unidade principal.

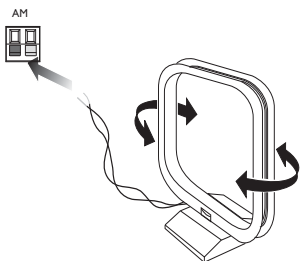

Conectar as caixas acústicas

Nota

- Para um som ideal, use somente as caixas acústicas fornecidas.
- Conecte somente caixas acústicas com impedância do mesmo nível ou superior ao das caixas acústicas fornecidas. Consulte a seção Especificações neste manual.

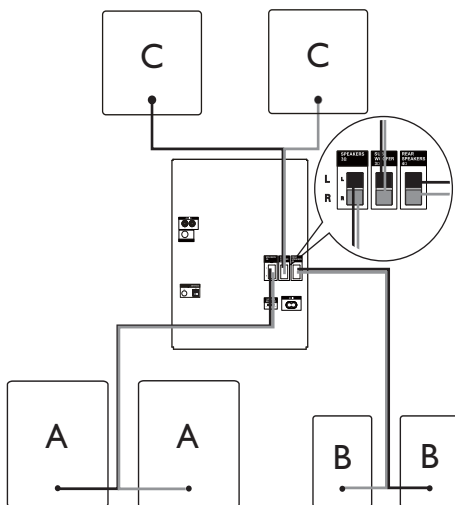

A: caixas acústicas frontais;
B: caixas acústicas traseiras;
C: subwoofers

Conectar as caixas acústicas frontais

- 1 Localize as entradas "SPEAKERS" na unidade principal.
- 2 Insira o conector preto do fio da caixa acústica frontal direita em "R" e o conector preto do fio da caixa acústica frontal esquerda em "L".

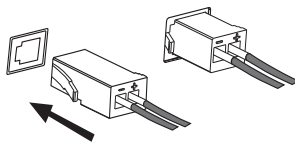

Conectar as caixas acústicas traseiras

- 3 Localize as entradas "REAR SPEAKERS" na unidade principal.
- 4 Insira o conector cinza do fio da caixa acústica traseira direita em "R" e o conector cinza do fio da caixa acústica traseira esquerda em "L".

Conectar os subwoofers

- 5 Insira os conectores azuis dos fios do subwoofer às entradas "SUB WOOFER".

Nota

- A plaqueta de tipo está na parte traseira da unidade principal.

- 1 Conecte o cabo de alimentação:
 - à unidade principal.
 - à tomada na parede.

Conectar à rede elétrica

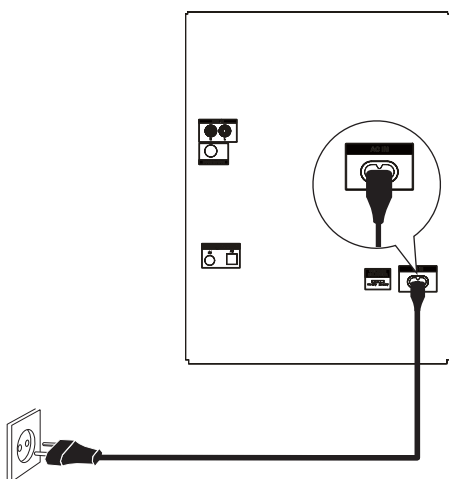

! Cuidado

- Risco de danos ao produto! Verifique se a voltagem da fonte de alimentação corresponde à voltagem definida no seletor de voltagem na parte traseira do aparelho.
- Verifique se a tomada elétrica suporta corrente elétrica de pelo menos 10 A.
- Antes de conectar o cabo de alimentação AC, verifique se todas as outras conexões estão feitas.

4 Primeiros passos



Cuidado

- O uso de controles ou ajustes ou o desempenho de procedimentos diferentes dos contidos neste documento podem resultar em exposição perigosa à radiação ou outras operações inseguras.

Siga sempre as instruções contidas neste capítulo, respeitando a seqüência.

Ao entrar em contato com a Philips, você será solicitado a fornecer os números do modelo e de série do equipamento, localizados na parte inferior do próprio equipamento. Escreva os números aqui:

Nº do modelo _____

Nº de série _____

Preparar o controle remoto



Nota

- Risco de explosão! Mantenha a bateria distante do calor, luz do sol ou fogo. Nunca incinere a bateria.

Para substituir a bateria do controle remoto:

- 1 Abra o compartimento da bateria.
- 2 Insira duas pilhas do tipo AAA observando a polaridade correta (+/-), conforme indicado.
- 3 Feche o compartimento da bateria.

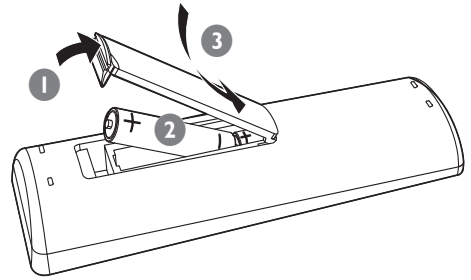

Nota

- Se você não for usar o controle remoto durante um período longo, retire as pilhas.
- Não use combinações de pilhas novas e antigas ou de diferentes tipos.
- As pilhas contêm substâncias químicas que exigem cuidados especiais em seu descarte.

Instalar estações de rádio automaticamente

Se você ligar o aparelho e não houver nenhuma estação de rádio armazenada, ele começará a armazenar automaticamente as estações.

- 1 Conecte o aparelho à fonte de alimentação.
 - ↳ [AUTO INSTALL - PRESS PLAY] (instalação automática - pressione o botão PLAY) é exibido.
- 2 Pressione ►► na unidade principal para iniciar a instalação.
 - ↳ [AUTO] (automático) é exibido.
 - ↳ O aparelho armazena automaticamente as estações de rádio com sinal forte o suficiente.
 - ↳ Quando todas as estações de rádio disponíveis estiverem armazenadas, a primeira pré-sintonizada será transmitida automaticamente.

Ajustar o relógio

- 1 No modo de espera, pressione **CLOCK** para ativar o modo de ajuste do relógio.
↳ O formato de 12 horas ou 24 horas é exibido.
- 2 Pressione **ALBUM/PRESET+/-** várias vezes para selecionar o formato de 12 ou 24 horas.
- 3 Pressione **CLOCK** para confirmar.
↳ Os dígitos do relógio são exibidos e começam a piscar.
- 4 Pressione **ALBUM/PRESET+/-** para ajustar as horas.
- 5 Pressione **◀▶** para ajustar os minutos.
- 6 Pressione **CLOCK** para confirmar.



Dica

- Para exibir o relógio durante a reprodução, pressione **CLOCK**.

Ligar

- 1 Pressione **⏻**.
↳ O aparelho alterna para a última fonte selecionada.

Alternar para o modo de espera

- 1 Pressione **⏻** para alternar o aparelho para o modo de espera.
↳ A luz de fundo no display acende.
↳ O relógio (se estiver ajustado) aparecerá no display.

5 PLAY

Reproduzir um disco

- 1 Pressione **CD 1/2/3** para selecionar a fonte de disco.
- 2 Pressione **OPEN/CLOSE** na unidade principal para abrir o compartimento de disco.
- 3 Insira até dois discos nas bandejas de disco com o lado impresso voltado para cima.
 - Para inserir o terceiro disco, pressione **DISC CHANGE** na unidade principal para girar a bandeja.

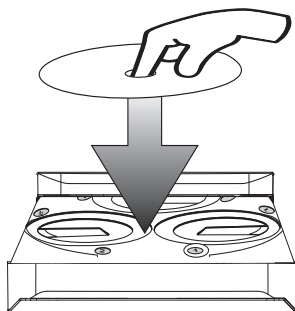

- 4 Pressione **OPEN/CLOSE** na unidade principal para fechar o compartimento de disco.
↳ A reprodução é iniciada automaticamente.
 - Para selecionar um disco, pressione **DISC 1/2/3**.
 - Para pausar/reiniciar a reprodução, pressione **▶||**.
 - Para interromper a reprodução, pressione **■**.

- Para selecionar outra faixa, pressione **◀▶** ou um botão numérico.
- Para selecionar um álbum, pressione **ALBUM/PRESET+/-**.
- ↳ Para pesquisar em uma faixa, pressione e segure **◀◀▶▶** e solte para retornar à reprodução normal.

Reproduzir conteúdo do dispositivo USB

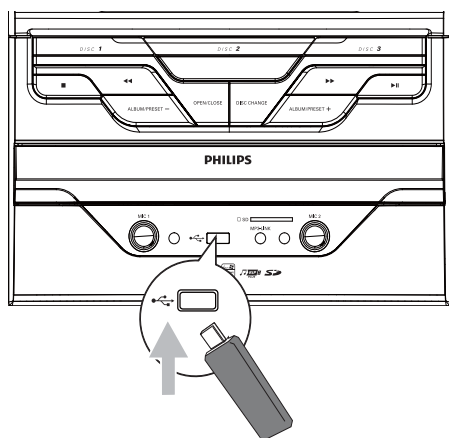

Nota

- Verifique se o conteúdo de áudio do dispositivo USB pode ser reproduzido, de acordo com os formatos suportados. (consulte 'Informações sobre reprodução USB' na página 28)

- 1 Insira o dispositivo USB no plugue de entrada **USB**.
- 2 Pressione **USB/SD** para selecionar uma origem USB.
- 3 Pressione **ALBUM/PRESET+/-** para selecionar uma pasta.
- 4 Pressione **◀▶** para selecionar um arquivo de áudio.

- 5 Pressione **▶▶** para iniciar a reprodução.
 - Para pausar/reiniciar a reprodução, pressione **▶▶**.
 - Para interromper a reprodução, pressione **■**.
 - Para pesquisar em um arquivo de áudio, pressione e segure **◀◀▶▶** e solte para retornar à reprodução normal.

Reproduzir o conteúdo de um cartão SD

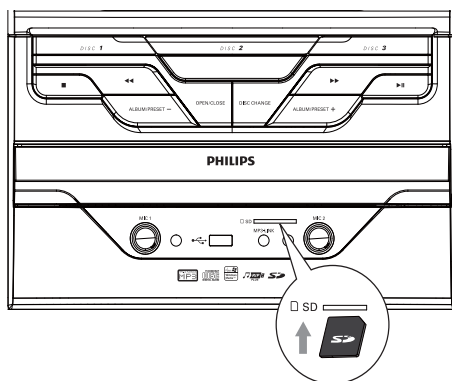

Nota

- Verifique se o conteúdo de áudio do cartão SD pode ser reproduzido, de acordo com os formatos suportados. (consulte 'Informações sobre reprodução USB' na página 28)

- 1 Insira o cartão SD em seu respectivo slot.
- 2 Pressione **USB/SD** para selecionar a fonte SD.
- 3 Pressione **ALBUM/PRESET+/-** para selecionar uma pasta.
- 4 Pressione **◀▶** para selecionar um arquivo de áudio.

- 5 Pressione **▶||** para iniciar a reprodução.
- Para pausar/reiniciar a reprodução, pressione **▶||**.
 - Para interromper a reprodução, pressione **■**.
 - Para pesquisar em um arquivo de áudio, pressione e segure **◀◀▶▶** e solte para retornar à reprodução normal.





Reproduzir um dispositivo externo

Você pode ouvir o conteúdo de um dispositivo de áudio externo pelo aparelho.

- 1 Pressione **MP3-LINK** para selecionar a fonte MP3 Link.
- 2 Conecte o cabo MP3 Link fornecido:
 - à entrada **MP3 LINK** (3,5 mm) do aparelho.
 - à entrada para fone de ouvido do dispositivo externo.
- 3 Inicie a reprodução do dispositivo (consulte o manual do usuário do dispositivo).

6 Opções de reprodução

Repetição e reprodução aleatória

- 1 Pressione **MODE** várias vezes para selecionar:
 - : reproduz repetidamente a faixa atual
 - : reproduz repetidamente todas as faixas.
 - : reproduz todas as faixas aleatória e repetidamente
 - : reproduz aleatoriamente todas as faixas.
- 2 Para retornar à reprodução normal, pressione **MODE** várias vezes até o modo de reprodução não ser mais exibido.



Dica

- A reprodução aleatória não pode ser selecionada durante a reprodução de faixas programadas.

Programar faixas

Você pode programar no máximo 40 faixas.

- 1 No modo CD/USB, na posição de parada, pressione **PROG** para ativar o modo de programação.
↳ [PROG] (programar) é exibido.
- 2 Para faixas MP3/WMA, pressione **ALBUM/PRESET+/-** para selecionar um álbum.
- 3 Pressione **◀▶** para selecionar um número de faixa e **PROG** para confirmar.
- 4 Repita as etapas 2 e 3 para selecionar e armazenar todas as faixas que deseja programar.
- 5 Pressione **▶||** para reproduzir as faixas programadas.
↳ Durante a reprodução, [PROG] (programar) é exibido.
 - Para apagar a programação, na posição de parada, pressione **■**.

Exibir informações de reprodução

- 1 Durante a reprodução, pressione **DISPLAY** várias vezes para selecionar diferentes informações de reprodução.

7 Ajustar volume e efeito sonoro



Nota

- Os recursos de som MAX e DSC (Controle digital de som) não podem ser ativados simultaneamente.

Ajustar o volume



Cuidado

- Para preservar sua audição e em respeito às pessoas, não recomendamos o uso de volume alto por muito tempo.

- 1 Durante a reprodução, pressione **VOL +/-** para aumentar/diminuir o volume.

Silenciar o som

- 1 Durante a reprodução, pressione **MUTE** para silenciar/ativar o som.

Aumentar sonoridade

O recurso MAX fornece um aumento instantâneo na potência do som.

- 1 Pressione **MAX** para ativar ou desativar o aumento instantâneo de potência.
↳ Se o MAX estiver ativado, **MAX** será exibido.

Selecionar um efeito sonoro predefinido

Com o DSC (Controle de som digital), você curte efeitos de som especiais.

- 1 Durante a reprodução, pressione **DSC** repetidamente para selecionar:
 - [JAZZ] (jazz)
 - [POP] (pop)
 - [TECHNO] (techno)
 - [OPTIMAL] (ideal)

Personalizar o som para a acústica do ambiente

- 1 Durante a reprodução, pressione **VAC/IS** várias vezes para selecionar um tipo de ambiente de audição:
 - [HALL] (salão)
 - [CONCERT] (concerto)
 - [CINEMA] (cinema)

Aprimorar graves

O melhor ajuste de DBB (Reforço dinâmico de graves) é gerado automaticamente para cada seleção de DSC. Você pode selecionar manualmente o ajuste de DBB mais adequado ao ambiente.

- 1 Durante a reprodução, pressione **DBB** repetidamente para selecionar:
 - DBB 1
 - DBB 2
 - DBB 3
 - DBB off

↳ Se o DBB estiver ativado, **DBB** será exibido.

Virtual surround

É possível aprimorar o áudio com um efeito de som surround virtual.

- 1 Pressione e segure **VAC/IS** para ativar ou desativar o incredible surround.
 - Na unidade principal, pressione **IS**.

↳ Quando o incredible surround é ativado, [INC SURR] (incredible surround) é exibido.

8 Ouvir rádio

Sintoniza uma estação de rádio

- 1 Pressione **TUNER** para selecionar FM ou AM.
- 2 Pressione e segure **◀▶** por mais de 2 segundos.
 - ↳ [SEARCH] (pesquisar) é exibido.
 - ↳ O rádio sintoniza automaticamente uma estação com sinal suficiente.
- 3 Repita a etapa 2 para sintonizar mais estações.
 - Para sintonizar uma estação com sinal fraco, pressione **◀▶** várias vezes até obter um sinal melhor.

Programar estações de rádio automaticamente

Você pode programar no máximo 40 estações de rádio.

- 1 No modo sintonizador, pressione e segure **PROG** por mais de 2 segundos para ativar o modo de programação automática.
 - ↳ [AUTO] (automático) é exibido.
 - ↳ Todas as estações disponíveis são programadas na ordem de intensidade de recepção da faixa de onda.
 - ↳ A primeira estação de rádio programada é sintonizada automaticamente.

Programar estações de rádio manualmente

Você pode programar no máximo 40 estações de rádio.

- 1 Sintonize uma estação de rádio.
- 2 Pressione **PROG** para ativar o modo de programação.
 - ↳ [PROG] (programar) pisca no display.
- 3 Pressione **ALBUM/PRESET+/-** para atribuir um número a esta estação de rádio e pressione **PROG** para confirmar.
 - ↳ O número predefinido e a frequência da estação pré-sintonizada são exibidos.
- 4 Repita essas etapas para programar outras estações.



Dica

- Para substituir uma estação programada, armazene outra estação em seu lugar.

Selecionar uma estação de rádio pré-sintonizada

- 1 No modo sintonizador, pressione **ALBUM/PRESET+/-** para selecionar um número predefinido.



Dica

- Posicione a antena o mais distante possível de TVs, videocassetes ou outras fontes de radiação.
- Para obter a melhor recepção, estenda totalmente a antena e ajuste a posição.

9 Gravação em um dispositivo USB/cartão SD

Faixas de CDs de áudio, arquivos MP3, rádio e áudio de dispositivos externos são gravados no formato .mp3, e arquivos WMA, no formato .wma.

Quando você gravar pela primeira vez em um dispositivo USB/cartão SD, uma pasta será criada automaticamente com o nome 'PHILIPS' no dispositivo USB/cartão SD. Sempre que você gravar em um dispositivo USB/cartão SD, os arquivos gravados serão armazenados em uma subpasta da pasta 'PHILIPS'. Os arquivos e subpastas são nomeados numericamente, na ordem em que são criados.

Gravar em um dispositivo USB/cartão SD

- 1 Conecte um dispositivo USB/cartão SD.
- 2 Prepare a origem a ser gravada.
 - Disco - selecione a origem disco e insira um disco. Você pode selecionar uma faixa para iniciar a gravação.
 - Rádio - sintonize uma estação de rádio.
 - MP3 LINK/AUX - selecione a fonte MP3 Link/AUX, conecte um dispositivo externo e inicie a reprodução.
 - Karaokê - cante durante o karaokê.
- 3 Pressione **USB RECORD** ou **SD RECORD** para iniciar a gravação.
 - Para discos, pressione **USB RECORD** ou **SD RECORD** várias vezes para selecionar:
 - (A) [REC ONE] (gravar um): a primeira faixa/faixa atual é gravada.

- (B) [REC ALL] (gravar tudo): todas as faixas/faixas restantes são gravadas.
- ↳ A reprodução do disco inicia automaticamente do começo do disco/faixa selecionada e a gravação é iniciada.
- Para interromper a gravação, pressione ■.



Nota

- Se o dispositivo USB/cartão SD não tiver memória suficiente para armazenar os arquivos de áudio, será exibida uma mensagem indicando que a memória está cheia.

Gravar em alta velocidade conteúdo CDDA em um dispositivo USB/cartão SD

Para gravar em alta velocidade conteúdo CDDA em um dispositivo USB/cartão SD de armazenamento:

- 1 Conecte um dispositivo USB/cartão SD.
 - 2 Pressione **DISC** para selecionar a origem de disco.
 - 3 Insira um disco CDDA.
 - 4 Pressione ■ para interromper a reprodução.
 - 5 Pressione e segure **USB RECORD** ou **SD RECORD** até que [HIGH SPEED RECORDING] (gravação em alta velocidade) seja exibido.
 - Pressione **USB RECORD** ou **SD RECORD** várias vezes para selecionar:
 - (A) [REC ONE] (gravar um): a primeira faixa/faixa atual é gravada.
 - (B) [REC ALL] (gravar tudo): todas as faixas/faixas restantes são gravadas.
- ↳ A gravação é iniciada.
- Para interromper a gravação, pressione ■.

Gravar em alta velocidade conteúdo CDDA em um dispositivo USB/cartão SD em qualquer tempo de reprodução

Nota

- Certifique-se de que o dispositivo USB/cartão esteja conectado à unidade principal.

Para gravar o conteúdo CDDA em um dispositivo USB/cartão SD de armazenamento em qualquer velocidade de reprodução:

- 1 Pressione **USB RECORD** ou **SD RECORD** durante a reprodução do conteúdo CDDA.
 - ↳ A gravação é iniciada.
- 2 Pressione **■** para interromper a gravação.

Dica

- Se o dispositivo USB/cartão SD de armazenamento não tiver memória suficiente para armazenar os arquivos de áudio, será exibida uma mensagem indicando que a memória está cheia.
- A gravação a qualquer momento não está disponível para CDs de MP3 e de WMA.
- A gravação a qualquer momento não está disponível em alta velocidade.

Programar gravação de rádio para um dispositivo USB/ cartão SD

Programar as gravações para rádio antecipadamente e você poderá ouvir seus programas favoritos quando desejar.

Nota

- A gravação só é ativada no modo de espera.
- A duração máxima das gravações é de 12 horas.

- 1 Certifique-se de que ajustou o relógio corretamente.
- 2 Conecte um dispositivo USB/ cartão SD.
- 3 Sintonize uma estação de rádio.
- 4 Pressione **⊖** para entrar no modo de espera.
- 5 Pressione e segure **TIMER** por mais de 2 segundos.
 - ↳ Um aviso para selecionar a origem será exibido.
- 6 Pressione **TUNER** várias vezes para selecionar FM ou AM.
- 7 Pressione **USB RECORD** ou **SD RECORD**.
 - ↳ Os dígitos de início do timer são exibidos e começam a piscar.
- 8 Pressione **ALBUM/PRESET+/-** para ajustar a hora.
- 9 Pressione **◀▶** para ajustar os minutos.
- 10 Pressione **TIMER** para confirmar.
 - ↳ Os dígitos de término do timer são exibidos e começam a piscar.
- 11 Pressione **ALBUM/PRESET+/-** para ajustar a hora.
- 12 Pressione **◀▶** para ajustar os minutos.
- 13 Pressione **TIMER** para confirmar.
 - ↳ **⌚** é exibido.
 - ↳ Nos horários programados, a gravação começa e termina automaticamente.
 - ↳ Quando a gravação terminar, o aparelho entrará no modo de espera.

Para desativar ou reativar um timer de gravação

- 1 No modo de espera, pressione **TIMER** várias vezes.
 - ↳ Se o timer estiver ativado, **⌚** será exibido.
 - ↳ Se o timer estiver desativado, **⌚** desaparecerá.

10 Outras funções

Ajustar o despertador



O aparelho pode ser usado como despertador. A reprodução de um disco, uma rádio, um dispositivo USB ou um cartão SD é iniciada em uma hora predefinida.

Nota

- Se você tiver definido um timer de gravação e um despertador, somente o último será ativado.

- 1 Verifique se ajustou o relógio corretamente.
- 2 Pressione  para entrar no modo de espera.
- 3 Pressione e segure **TIMER** por mais de 2 segundos.
 - ↳ Um aviso para selecionar a origem será exibido.
- 4 Pressione **CD 1/2/3, TUNER** ou **USB/SD** para selecionar uma origem.
- 5 Pressione **TIMER** para confirmar.
 - ↳ Os dígitos do relógio são exibidos e começam a piscar.
- 6 Pressione **ALBUM/PRESET+/-** para ajustar as horas.
- 7 Pressione **◀▶** para ajustar os minutos.
- 8 Pressione **TIMER** para confirmar.
 - ↳ O timer está ajustado e ativo.

Para desativar ou reativar o despertador

- 1 No modo de espera, pressione **TIMER** várias vezes.
 - ↳ Se o timer estiver ativado,  será exibido.
 - ↳ Se o timer estiver desativado,  desaparecerá.

Dica

- No modo MP3 Link ou AUX, não é possível ajustar o despertador.
- Se a fonte selecionada for disco ou USB/SD, mas não for possível reproduzir nenhum arquivo de áudio, o rádio será ativado automaticamente.

Definir o timer de desligamento automático

O aparelho pode entrar automaticamente no modo de espera após um período definido.

- 1 Quando o aparelho for ligado, pressione **SLEEP** várias vezes para selecionar um tempo definido (em minutos).
 - ↳ Quando o timer de desligamento automático estiver ativado, **zZ** será exibido.

Para desativar o timer de desligamento automático

- 1 Pressione **SLEEP** várias vezes até que [OFF] (desligado) seja exibido.
 - ↳ Quando o timer de desligamento automático estiver desativado, **zZ** desaparecerá do display.

Ouvir um dispositivo externo

Você pode ouvir um dispositivo de áudio externo pelo aparelho.

Para dispositivos de áudio com entradas para fone de ouvido

- 1 Pressione **MP3 LINK/AUX** várias vezes para selecionar a origem MP3 Link.
- 2 Conecte o cabo MP3 Link fornecido:
 - à entrada **MP3 LINK** (3,5 mm) do aparelho.
 - à entrada para fone de ouvido do dispositivo externo.

- 3 Inicie a reprodução do dispositivo (consulte o manual do usuário do dispositivo).

Para dispositivos de áudio com saídas de áudio vermelhas/brancas

- 1 Pressione **MP3 LINK/AUX** várias vezes para selecionar a origem AUX.
- 2 Conecte os cabos de áudio (plugues brancos/vermelhos, não fornecido):
 - às entradas **AUX IN** na parte traseira do aparelho.
 - às saídas **AUDIO OUT** do dispositivo externo.
- 3 Inicie a reprodução do dispositivo (consulte o manual do usuário do dispositivo).

Excluir o conteúdo de um dispositivo USB/cartão SD

- 1 Durante a reprodução do conteúdo de um dispositivo USB/cartão SD, pressione **◀▶** para selecionar um arquivo de áudio.
 - Para excluir uma pasta de áudio, na posição de parada, pressione **ALBUM/PRESET+/-** para selecionar uma pasta de áudio.
- 2 Pressione **USB DELETE** ou **SD DELETE**.
 - ↳ Uma mensagem de confirmação é exibida.
- 3 Enquanto a mensagem é exibida, pressione **USB DELETE** ou **SD DELETE** novamente para confirmar.
 - Para cancelar, pressione **■**.

Copiar arquivos entre um cartão SD e um dispositivo USB

Você pode copiar arquivos MP3/WMA entre um dispositivo USB e um cartão SD.

- 1 Conecte o dispositivo USB e o cartão SD.
- 2 Pressione **USB/SD** para selecionar USB/SD como fonte.
- 3 Selecione um arquivo de áudio.
- 4 Pressione **USB to SD** ou **SD to USB** para iniciar a cópia.
 - Você pode pressionar **USB to SD** ou **SD to USB** várias vezes para selecionar:
 - (A) **[COPY ONE]** (copiar um): o primeiro arquivo ou o atual é copiado.
 - (B) **[COPY ALL]** (copiar tudo): todos os arquivos/arquivos restantes são copiados.
 - ↳ O número da faixa e o percentual do andamento da cópia são exibidos.
 - Pressione **■** para interromper a cópia.

Karaokê

Você pode conectar um microfone e cantar com a origem da música.

- 1 Gire **MIC VOL** até o nível mínimo.
- 2 Conecte um microfone à porta para microfone do aparelho.
- 3 Pressione **CD 1/2/3**, **TUNER**, **USB** ou **MP3 LINK/AUX** para selecionar a origem e iniciar a reprodução.
- 4 Cante pelo microfone.
 - Para ajustar o volume da origem, pressione **VOL +/-**.
 - Para ajustar o volume do microfone, gire **MIC VOL**.

11 Informações do produto



Nota

- As informações do produto estão sujeitas a alterações sem aviso prévio.

Especificações

Amplificador

Potência total de saída:	1300 W RMS @10% THD
Resposta em frequência	60 a 20 KHz
Relação sinal-ruído	>67dB A (IEC)
Entrada Aux	1500 mV/2000 mV

Disco

Tipo de laser	Semicondutor
Diâmetro do disco	12 cm/8 cm
Suporte para disco	CD-DA, CD-R, CD-RW, CD-MP3, CD-WMA
DAC de áudio	24 bits / 44,1 kHz
Distorção harmônica total	<1,5%
Resposta de frequência	60 Hz -16 kHz (44,1 kHz)
Relação sinal-ruído	>75dB

Sintonizador

Faixa de sintonia	FM: 87,5 - 108 MHz; AM: 531 - 1602 kHz (9 KHz); 530 - 1700 KHz (10 KHz)
Grade de sintonia	50 KHz (FM); 9 KHz/10 KHz (AM)
Número de predefinições	40
FM	Fio de 75ohm
AM	antena de quadro

Caixas acústicas frontais

Impedância de caixa acústica	3 ohm
Woofer	2 x 8"
Tweeter	2 x 2"
Resposta em frequência	30 Hz a 20 KHz
Dimensões (L x A x P)	263 x 447 x 360 mm
Peso	7,151 kg cada
Potência de saída	2 x 250 W RMS @10% THD

Caixas acústicas traseiras

Impedância	4 ohm
Drivers das caixas acústicas	5,25"
Resposta em frequência	150 Hz a 20 kHz
Dimensões (L x A x P)	208 x 359 x 301 mm
Peso	2,93 kg cada
Potência de saída	2 x 150 W RMS @10% THD

Subwoofers

Impedância das caixas acústicas	3 ohm
Drivers das caixas acústicas	10"
Resposta em frequência	30 Hz a 125 Hz
Potência de saída	2 x 250 W RMS @10% THD
Dimensões (L x A x P)	337 x 491 x 360 mm
Peso	9,81 kg cada

Informações gerais

Alimentação AC	110 - 127/220 - 240 V, 50/60 Hz
Consumo de energia em operação	200 W
Consumo de energia no modo de espera	<10 W
USB Direct	Versão 2.0/1.1
Dimensões	
Unidade principal (L x A x P)	265 x 359 x 353 mm
Peso (sem as caixas acústicas)	6,75 kg

Informações sobre reprodução USB

Dispositivos USB compatíveis:

- Memória flash USB (USB 2.0 ou USB 1.1)
- Dispositivos de memória flash USB (USB 2.0 ou USB 1.1)
- cartões de memória (requerem um leitor de cartão adicional para funcionar com este aparelho)

Formatos suportados:

- USB ou formato de arquivo de memória FAT12, FAT16, FAT32 (tamanho do setor: 512 bytes)

- Taxa de bits de MP3 (taxa de dados): 32 a 320 Kbps e taxas de bits variáveis
- WMA v9 ou anterior
- Aninhamento de diretórios até o máximo de 8 níveis
- Número de álbuns/pastas: máximo 99
- Número de faixas/títulos: máximo 999
- ID3 Tag v2.0 ou posterior
- Nome do arquivo em Unicode UTF8 (tamanho máximo: 128 bytes)

Formatos não suportados:

- Álbuns vazios: um álbum vazio não contém arquivos MP3/WMA e não aparece no display.
- Os formatos de arquivo não suportados são ignorados. Por exemplo, documentos do Word (.doc) ou arquivos MP3 com extensão .dlf são ignorados e não são reproduzidos.
- Arquivos de áudio AAC, WAV, PCM
- Arquivos WMA protegidos por DRM (.wav, .m4a, .m4p, .mp4, .aac)
- Arquivos WMA no formato Lossless

Formatos de disco MP3 suportados

- ISO9660, Joliet
- Número máximo de títulos: 999 (dependendo do tamanho do nome do arquivo)
- Número máximo de álbuns: 99
- Frequências de amostragem suportadas: 32 kHz, 44,1 kHz, 48 kHz
- Taxas de bits suportadas: 32 a 320 (kbps), taxas de bits variáveis
- Marca ID3 v2.0 ou posterior
- Aninhamento de diretórios de até 8 níveis

Manutenção

Limpeza do gabinete

- Use um pano macio levemente umedecido com uma solução suave de detergente. Não use soluções que contenham álcool, destilados, amônia ou abrasivos.

Limpeza de discos

- Quando um disco ficar sujo, limpe-o com uma flanela. Passe a flanela a partir do centro do disco para fora.



- Não use solventes como benzina, diluentes, produtos de limpeza disponíveis no mercado nem sprays antiestáticos destinados a discos analógicos.

Limpeza da lente do disco

- Após um período de uso prolongado, sujeira ou poeira pode ficar acumulada na lente do disco. Para garantir a boa qualidade da reprodução, limpe a lente do disco com o Limpador de Lentes para CD Philips ou outro limpador disponível no mercado. Siga as instruções fornecidas com o limpador.

12 Solução de problemas



Aviso

- Nunca remova a tampa ou carcaça do equipamento.

Para manter a garantia válida, nunca tente consertar o aparelho por conta própria. Se tiver problemas ao usar o aparelho, verifique os seguintes pontos antes de solicitar atendimento: Se o problema persistir, acesse o site da Philips em www.philips.com/welcome. Ao entrar em contato com a Philips, fique próximo ao aparelho e tenha em mãos os números do modelo e de série.

Sem energia

- Verifique se o plugue do fio elétrico AC do aparelho está devidamente conectado.
- Verifique se há energia na tomada AC.
- Para economizar energia, o aparelho entra automaticamente no modo de espera 15 minutos após o fim de uma reprodução e se nenhuma operação for executada.

Sem som ou som deficiente

- Ajuste o volume.
- Verifique se as caixas acústicas estão conectadas corretamente.
- Verifique se os fios da caixa acústica estão presos.

As saídas de som esquerda e direita estão invertidas

- Verifique as conexões das caixas acústicas e o local onde estão instaladas.

O aparelho não responde

- Desconecte o aparelho da tomada AC, reconecte-o e ligue-o novamente.

O controle remoto não funciona

- Antes de pressionar qualquer botão de função, selecione primeiro a origem

correta com o controle remoto em vez de pela unidade principal.

- Reduza a distância entre o controle remoto e o aparelho.
- Insira as pilhas com as polaridades (sinais +/-) alinhadas, conforme indicado.
- Substitua as pilhas.
- Aponte o controle remoto diretamente para o sensor existente na parte frontal da unidade principal.

Nenhum disco detectado

- Insira um disco.
- Verifique se o disco foi inserido ao contrário.
- Aguarde até que a umidade e a condensação na lente evaporem.
- Troque ou limpe o disco.
- Use um CD finalizado ou um disco com formato correto.

Não é possível exibir alguns arquivos na memória flash USB

- O número de pastas ou arquivos na memória flash USB ultrapassou certo limite. Isso não é uma falha.
- Os formatos desses arquivos não são suportados.

Dispositivo USB não suportado

- O dispositivo USB é incompatível com o aparelho. Tente usar outro.

Má recepção do rádio

- Aumente a distância entre o aparelho e a TV ou o videocassete.
- Se o sinal estiver muito fraco, ajuste a antena ou conecte uma antena externa para melhorar a recepção.

O ajuste do relógio/timer foi apagado

- A alimentação foi interrompida ou o cabo de alimentação foi desconectado.
- Ajuste o relógio/timer.

O timer não funciona

- Ajuste o relógio corretamente.
- Ative o timer.

LISTA DE SERVIÇO AUTORIZADO - BRASIL

ACRE		ITUMBIARA	64-34310837	SAO JOAO DEL REI	32-33718306
CRUZEIRO DO SUL	68-33227216	LUZIANIA	61-36228519	SAO SEBASTIAO DO PARAISO	35-35313094
RIO BRANCO	68-32217642	MINERIOS	64-36618259	SETE LAGOAS	31-37718570
		PIRES DO RIO	64-34611133	TEOFILO OTONI	33-35225831
ALAGOAS		RIALMA	62-33971320	TIMOTEO	31-38482728
ARAPIRACA	82-35222367	RIO VERDE	64-36132034	TRES CORACOES	35-32324143
MACEIO	82-32417237	TRINDEAD	62-35051505	UBA	32-35323626
PALMEIRA DOS INDIOS	82-34213452	URUACU	62-33571285	UBERABA	34-33323250
UNIAO DOS PALMARES	82-32811305			UBERLANDIA	34-32123636
		MARANHAO		VARGINHA	35-22228414
AMAPA		ACAILANDIA	99-35381889	VARZEA DA PALMA	38-37311548
MACAPA	96-32175934	BACABAL	99-36212794	VICOSA	31-38918000
		CAXIAS	99-35212377		
AMAZONAS		CODO	99-36612942	PARA	
MANAUS	92-36633366	SANTA INES	98-36537503	ALTAMIRA	91-35154349
MANAUS	92-32324252	IMPERATRIZ	99-35232956	ANANINDEUA	91-32354631
		PEDREIRAS	99-36423142	BELEM	91-32421090
BAHIA		PRESIDENTE DUTRA	99-36631815	BELEM	91-32542424
ALAGOINHAS	75-34211128	SAO JOSE DE RIBAMAR	98-32241581	CAPANEMA	91-34621100
BARREIRAS	77-36117592	SAO LUIS	98-32323236	CASTANHAL	91-37215052
CAETITE	77-34541183			MARABA	94-33224207
CAMACARI	71-36218288	MATO GROSSO		PARAGOMINAS	91-30110778
CRUZ DAS ALMAS	75-36212839	BARRA DO GARCAS	66-34011394	PARAUPEBAS	94-33561756
EUNAPOLIS	73-32815181	CIUABA	65-33176464	SANTAREM	93-35235322
FEIRA DE SANTANA	75-32232882	LUCAS DO RIO VERDE	65-35491133	TUCURUI	55-33523215
GUANAMBI	77-34512791	PONTES E LACERDA	65-32662326		
ILHEUS	73-32315995	RONDONOPOLIS	66-34233888	PARAIBA	
IRECE	74-36410202	TANGARA DA SERRA	65-33261431	CAMPINA GRANDE	83-33212128
ITABUNA	73-36137777	VARZEA GRANDE	65-36826502	GUARABIRA	83-32711159
JACOBINA	74-36211323			JOAO PESSOA	83-32469689
JEQUIE	73-35254141	MATO GROSSO DO SUL		NOVA FLORESTA	83-33741014
JUAZEIRO	74-36116456	AMAMBAI	67-34811543	SAPE	83-32832479
LAURO DE FREITAS	71-33784021	CAMPO GRANDE	67-33831540		
MURITIBA	75-34241908	CAMPO GRANDE	67-33213988	PARANA	
PAULO AFONSO	75-32811349	DOURADOS	67-34217117	AROPONGAS	43-32521606
RIBEIRA DO POMBAL	75-32761853	NOVA ANDRADINA	67-34413851	ASSIS CHATEAUBRIAND	44-35285181
SALVADOR	71-32473659			BANDEIRANTES	43-35421711
SALVADOR	71-32072070	MINAS GERAIS		CAMPO MOURAO	44-30164500
SALVADOR	71-33356233	ANDRADAS	35-37312970	CASCATEL	45-32254005
SENHOR DO BONFIM	74-35413143	ARAGUARI	34-32416020	CIANORTE	44-36292842
SERRINHA	75-32611794	ARAXA	34-36611132	CURITIBA	41-33334764
SANTO ANTONIO DE JESUS	75-36314470	ARAXA	34-36691869	CURITIBA	41-32648791
TEIXEIRA DE FREITAS	73-30111600	ARCOS	37-33513455	FOZ DO IGUAU	45-35234115
		BAMBUI	37-34311473	FRANCISCO BELTRAO	46-35241501
CEARA		BELO HORIZONTE	31-32254066	IBIPORA	43-32581863
CRATEUS	88-36910019	BETIM	31-35322088	IRATI	42-34221337
FORTALEZA	85-40088555	BOM DESPACHO	37-35222511	IRATI	41-36222410
IGUATU	88-35810512	CARANGOLA	32-37412017	LONDRINA	43-33210077
ITAPIPOCA	88-36312030	CARATINGA	33-33213433	MANDAGUARI	44-32331335
JUAZEIRO DO NORTE	88-35871973	CASSIA	35-35412293	MARECHAL CANDIDO RONDON	45-32542605
SOBRAL	88-36110605	CATAGUASES	32-34227986	MARINGA	44-32264620
TAUA	88-34371987	CONGONHAS	31-37311638	MEDIANEIRA	45-32642580
TIANGUA	88-36713336	CONTAGEM	31-33912994	PARANAVAI	44-34234711
UBAJARA	88-36341233	CORONEL FABRICIANO	31-38411804	PATO BRANCO	46-32242786
		CURVELO	38-37213009	PONTA GROSSA	42-30285061
DISTRITO FEDERAL		DIVINOPOLIS	37-32212353	RIO NEGRO	47-36450251
BRASILIA	61-35564840	FORMIGA	37-33214177	ROLANDIA	43-32561947
BRASILIA	61-33549615	GOVERNADOR VALADARES	33-32716650	SANTO ANTONIO PLATINA	43-35341809
BRASILIA	61-34451991	GUAXUPE	35-35514124	SAO MIGUEL DO IGUAU	45-35651429
		IPATINGA	31-38222332	TOLEDO	45-32522471
ESPIRITO SANTO		ITABIRA	31-38316218	UMUARAMA	44-30561485
ALEGRE	28-35526349	ITAJUBA	35-36211315		
ARACRUZ	27-32561251	ITAPERERICA	37-33411326	PERNAMBUCO	
BAIXO GUANDU	27-37321142	ITALVA	37-32412468	CABO SANTO AGOSTINHO	81-35211823
BARRA DE SAO FRANCISCO	27-37562245	JOAO MONLEVADE	31-38512909	CAMARAGIBE	81-34581246
CACHOEIRA DE ITAPEMIRIM	28-35223524	JOAO PINHEIRO	38-35611327	CARIUARI	81-37220235
COLATINA	27-37222288	JUIZ DE FORA	32-32151514	GARANHUNS	87-37610085
GUARAPARI	27-33614355	LAGOA DA PRATA	37-32613493	PAULISTA	81-34331142
SAO MATEUS	27-37633806	LAVRAS	35-38210550	RECIFE	81-32313399
SERRA	27-33284292	MANHUACU	33-33314735	RECIFE	81-34656042
VILA VELHA	27-32891233	MONTI CARMELO	34-38422082	RECIFE	81-32286123
VITORIA	27-32233899	MONTI SANTO DE MINAS	35-35911888	SERRA TALHADA	87-38311401
		MONTES CLAROS	38-32218925		
GOIAS		MURIAE	32-37224334	PIAU	
ANAPOLIS	62-33243562	NANUQUE	33-36212165	PARNAIBA	86-33222877
CALDAS NOVAS	64-34532878	NOVA LIMA	31-35412026	TERESINA	86-32230825
CATALAO	64-34412786	OLIVEIRA	37-33314444	TERESINA	86-32214618
FORMOSA	61-36318166	PARACATU	36-36711250		
GOIANESIA	62-33534967	PASSOS	35-35214342	RIO DE JANEIRO	
GOIANIA	62-32916770	PATOS DE MINAS	34-38222588	BARRA DO PIRAI	24-24437745
GOIANIA	62-32510933	PATROCINIO	34-38311531	BELFORD ROXO	21-27795797
GOIANIA	62-32292908	PIUMHI	37-33714632	BOM JESUS DO ITABAPOANA	22-38312216
GOIATUBA	64-34952401	POCOS DE CALDAS	35-37224448	CABO FRIO	22-26451819
INHUMAS	62-35111431	PONTE NOVA	31-38172486	CAMPOS DOS GOYTACAZES	22-27221499
ITAPURANGA	62-33551484	POUSO ALEGRE	35-34212120	CORDEIRO	22-25512099

LISTA DE SERVIÇO AUTORIZADO - BRASIL

DUQUE DE CAXIAS	21-27711508	CONCORDIA	49-34423704	SAO CAETANO DO SUL	11-42275339
ITAUAÍ	21-26886491	CRICULMA	48-21015555	SAO CARLOS	16-33614913
ITACARA	22-38612740	CURITIBANOS	49-32410851	SAO JOAO DA BOA VISTA	19-36232990
ITAPERUNA	22-38236825	FLORIANOPOLIS	48-32049700	SAO JOSE DO RIO PARDO	19-36085760
MACAE	22-27591358	GRAPABA	48-32544104	SAO JOSE DO RIO PRETO	17-32325680
MAGE	21-26333342	INDAIAL	47-33333275	SAO JOSE DOS CAMPOS	12-39239508
NITEROI	21-2622-0157	ITAJAI	47-33444771	SAO PAULO	11-29791184
NOVA FRIBURGO	22-25227692	JARAGUA DO SUL	47-33722050	SAO PAULO	11-38659897
PETROPOLIS	24-22454997	JOACABA	49-35220418	SAO PAULO	11-22722245
RESENDE	24-33550101	JOINVILLE	47-34331146	SAO PAULO	11-26940101
RIO DE JANEIRO	21-24264702	LAGES	49-32244414	SAO PAULO	11-32077111
RIO DE JANEIRO	21-25892030	LAGUNA	48-36443153	SAO PAULO	11-39757996
RIO DE JANEIRO	21-25096851	MARAVILHA	49-36640052	SAO PAULO	11-22976464
RIO DE JANEIRO	21-24315759	PINHALZINHO	49-33661014	SAO PAULO	11-56679695
RIO DE JANEIRO	21-25714899	PORTO UNIAO	42-35232839	SAO PAULO	11-38751333
RIO DE JANEIRO	21-3381-0711	RIO DO SUL	47-35211620	SAO PAULO	11-38457575
SAO GONCALO	21-27013214	RIO NEGRINHO	47-36440879	SAO PAULO	11-22966122
TERESOPOLIS	21-27439467	SAO MIGUEL DO OESTE	49-36220028	SAO PAULO	11-20713907
TRES RIOS	24-22521388	TUBARAO	48-36261651	SAO PAULO	11-25770899
VOLTA REDONDA	24-33481601	VIDEIRA	49-35660376	SAO PAULO	11-32222311
		XANXERE	49-34333026	SAO ROQUE	11-47125635
RIO GRANDE DO NORTE		SÃO PAULO		SAO VICENTE	13-34646559
CAICO	84-34171844	AGUAS DE LINDOIA	19-38241524	SOROCABA	15-32241170
NATAL	84-32231249	AMERICANA	19-34062914	SUZANO	11-47598671
NATAL	84-32132345	AMPARO	19-38072674	TABOAO DA SERRA	11-47871480
PAU DOS FERROS	84-33512334	ARACATUBA	18-36218775	TAQUARITINGA	16-32524039
		ARARAQUARA	16-33368710	TAUBATE	12-36219080
RIO GRANDE DO SUL		ASSIS	18-33342649	TIETE	15-32822452
BENITO GONCALVES	53-32411295	ATIBAIA	11-44118145	TUPA	14-34962596
CAMAQUÁ	51-36711686	AVARE	14-37322142	VALINHOS	19-38716629
CANELA	54-32821551	BARRETOS	17-33222742	VOTUPORANGA	17-34214940
CARAZINHO	54-33302292	BAURUI	14-31049551	SERGIPE	
CAXIAS DO SUL	54-30211808	BIRIGUI	18-36424011	ARACAJU	79-32176080
DOIS IRMAOS	51-35641286	BOTUCATU	14-38621081	ITABAIANA	79-34313023
ERECIM	54-33211933	CAMPINAS	19-37372500	LAGARTO	79-36312656
ESTANCIA VELHA	51-35661242	CAMPOS DO JORDAO	12-36622142	TOCANTINS	
FARROUPILHA	54-32683603	CATANDUVA	17-35232524	ARAGUAINA	63-34111818
FLORES DA CUNHA	54-32922625	CERQUILHO	15-32842121	GUARAI	63-34641590
FREDERICO WESTPHALEN	55-37441850	CRUZEIRO	12-31433859	GURUPI	63-33511038
GRAVATAI	51-30422830	DIADEMA	11-40430669	PALMAS	63-32175628
IJUÍ	55-33277766	DRACENA	18-38212479		
LAJEADO	51-37145155	FERNANDOPOLIS	17-34423752		
MARAU	54-33424571	FRANCA	16-37232998		
MONTENEGRO	51-36324187	FRANCO DA ROCHA	11-44492608		
NOVA PRATA	54-32421328	GUARATINGUETA	12-31335030		
NOVO HAMBURGO	51-35823191	GUARUJA	13-33582942		
OSORIO	51-36632524	GUARULHOS	11-24431153		
PASSO FUNDO	54-33311104	IBITINGA	16-33417665		
PELOTAS	53-32223633	INDAÍATUBA	19-38753831		
PORTO ALEGRE	51-32226941	ITAPETININGA	15-32710936		
PORTO ALEGRE	51-33256653	ITAPIRA	19-38633802		
PORTO ALEGRE	51-32268834	ITAPOLIS	16-32625234		
RIO GRANDE	53-32323211	ITAQUAQUECETUBA	11-46404162		
SANTA CRUZ DO SUL	51-37153048	ITARARE	15-35322743		
SANTA MARIA	55-30282235	ITU	11-40230188		
SANTA ROSA	55-35113449	ITUVERAVA	16-37293365		
SAO JOSE DO OURO	54-33521216	JALES	17-36324479		
SOBRADINHO	51-37421409	JAU	14-36222117		
TAPERA	54-33851160	JUNDIAI	11-45682182		
TAQUARI	51-36534390	LEME	19-35713528		
TORRES	51-36641940	LIMEIRA	19-34413179		
TRES DE MAIO	55-35358727	LINS	14-35227283		
URUGUAIANA	55-34118069	MARILIA	14-34547437		
VACARIA	54-32311396	MATAO	16-33821046		
VENANCIO AIRES	51-37411443	MAUA	11-45145233		
VERA CRUZ	51-37181350	MOGI DAS CRUZES	11-47941814		
		MOGI GUAÇU	19-38181171		
		MOJI MIRIM	19-38624401		
RONDÔNIA		OLIMPIA	17-32805378		
BURITIS	69-32383830	OSASCO	11-38637343		
CACAÍAL	69-34431415	OURINHOS	14-33225457		
GUAJARA MIRIM	69-35114430	PIRACICABA	19-34304454		
PORTO VELHO	69-32273377	PIRASSUNINGA	19-35614091		
		PORTO FERREIRA	19-35951691		
RORAIMA		PRESIDENTE PRUDENTE	18-32225188		
BOA VISTA	95-32249605	PROMISSAO	14-35411696		
		REGISTRO	13-38212324		
SANTA CATARINA		RIBEIRAO PRETO	16-36368156		
ARARANGUA	48-35220304	RIBEIRAO PRETO	16-39049098		
BALNEARIO CAMBORIU	47-33630706	RIO CLARO	19-35348543		
BLUMENAU	47-33233907	SALTO	11-40296563		
BRUSQUE	47-33557518	SANTO ANDRE	11-49905288		
CANOINHAS	47-36223615	SANTOS	13-32272947		
CAPINZAL	49-35552286	SAO BERNARDO CAMPO	11-41257000		
CHAPECO	49-33221144				

CERTIFICADO DE GARANTIA NO BRASIL

Este aparelho é garantido pela Philips do Brasil Ltda., por um período superior ao estabelecido por lei. Porém, para que a garantia tenha validade, é imprescindível que, além deste certificado, seja apresentada a nota fiscal de compra do produto.

A Philips do Brasil Ltda assegura ao proprietário consumidor deste aparelho as seguintes garantias, a partir da data de entrega do produto, conforme expresso na nota fiscal de compra, que passa a fazer parte deste certificado:

Garantia para rádios e reprodutores de CD portáteis

(sem caixa acústica destacável): 180 dias

Garantia para os demais produtos da marca Philips: 365 dias.

Esta garantia perderá sua validade se:

- O defeito apresentado for ocasionado pelo uso indevido ou em desacordo com o seu manual de instruções.
- O produto for alterado, violado ou consertado por pessoa não autorizada pela Philips.
- O produto for ligado a fonte de energia (rede elétrica, pilhas, bateria, etc.) de características diferentes das recomendadas no manual de instruções e/ou no produto.
- O número de série que identifica o produto estiver de alguma forma adulterado ou rasurado.

Estão excluídos desta garantia defeitos decorrentes do descumprimento do manual de instruções do produto, de casos fortuitos ou de força maior, bem como aqueles causados por agentes da natureza e acidentes. Excluem-se igualmente desta garantia defeitos decorrentes do uso dos produtos em serviços não doméstico/residencial regular ou em desacordo com o uso recomendado.

ESTÃO EXCLUÍDAS DA GARANTIA ADICIONAL AS PILHAS OU BATERIAS FORNECIDAS JUNTO COM O CONTROLE REMOTO.

Nos municípios onde não exista assistência técnica autorizada Philips, as despesas de transporte do aparelho e/ou técnico autorizado correm por conta do consumidor requerente do serviço.

A garantia não será válida se o produto necessitar de modificações ou adaptações para habilitá-lo a operar em qualquer outro país que não aquele para o qual foi designado, fabricado, aprovado e/ou autorizado, ou ter sofrido qualquer dano decorrente deste tipo de modificação.

Philips do Brasil Ltda.

No Brasil, para informações adicionais sobre o produto, entre em contato com o CIC - Centro de Informações ao Consumidor através dos telefones (11) 2121-0203 (Grande São Paulo) e 0800-701-0203 (demais regiões e estados).

Horário de atendimento: de segunda a sexta-feira, das 8h às 20h e sábados das 8h às 13h.

Visite também nossa página de suporte ao consumidor no website www.philips.com.br/suporte, onde também está disponível a lista completa e atualizada das assistências técnicas autorizadas Philips.

***Para atendimento fora do Brasil, contate a Philips local ou a: Philips Consumer Service
Beukenlaan 2 - 5651 CD Eindhoven The Netherlands***



**PRODUZIDO NO
PÓLO INDUSTRIAL
DE MANAUS**



CONHEÇA A AMAZÔNIA

